

TDIU HUZURIDAGI
PEDAGOG KADRLARNI QAYTA
TAYYORLASH VA ULARNING
MALAKASINI OSHIRISH
TARMOQ MARKAZI



O'QUV USLUBIY
MAJMUA

TOSHKENT-2022

**O‘ZBEKISTON RESPUBLIKASI OLIY VA O‘RTA MAXSUS TA‘LIM
VAZIRLIGI HUZURIDAGI OLIY TA‘LIM TIZIMI PEDAGOG VA RAHBAR
KADRLARINI QAYTA TAYYORLASH VA ULARNING MALAKASINI
OSHIRISHNI TASHKIL ETISH
BOSH ILMIIY-METODIK MARKAZI**

**TOSHKENT DAVLAT IQTISODIYOT UNIVERSITETI HUZURIDAGI
PEDAGOG KADRLARNI QAYTA TAYYORLASH VA ULARNING
MALAKASINI OSHIRISH TARMOQ MARKAZI**

BAHOLASH ISHI YO‘NALISHI

**“BAHOLASH INSTITUTLARINI BOSHQARISH
VA TARTIBGA SOLISH”
MODULI BO‘YICHA**

**O‘QUV-USLUBIY
MAJMUUA**

Modulning o'quv-uslubiy majmuasi Oliy va o'rta maxsus ta'lim vazirligining 2020 yil "7" dekabrda 648-sonli buyrug'i bilan tasdiqlangan o'quv dasturiga muvofiq ishlab chiqilgan.

Tuzuvchi: Xomitov K.Z.- TMI, iqtisodiyot fanlari doktori, professor

Taqrizchi: Mamatov B.S.. – TMI, iqtisodiyot fanlari doktori, dotsent

Modulning ishchi dasturi Toshkent davlat iqtisodiyot universiteti kengashining 2022 yil 25 yanvardagi 6-sonli qarori bilan nashrga tavsiya qilingan.

MUNDARIJA

I. ISHCHI DASTUR.....	4
II. MODULNI O‘QITISHDA FOYDALANILADIGAN INTERFAOL TA‘LIM METODLARI.....	9
III. NAZARIY MASHG‘ULOTLAR MAZMUNI.....	16
IV. AMALIY MASHG‘ULOT MATERIALLARI.....	61
V. KEYSLAR BANKI.....	63
VI. GLOSSARIY.....	70
VII. ADABIYOTLAR RO‘YXATI.....	71

I. ISHCHI O'QUV DASTUR

KIRISH

Dastur O'zbekiston Respublikasining 2020 yil 23 sentyabrdagi tasdiqlangan "Ta'lim to'g'risida"gi Qonuni, O'zbekiston Respublikasi Prezidentining 2022 yil 28 yanvardagi "2022-2026 yillarga mo'ljallangan yangi O'zbekistonning taraqqiyot strategiyasi to'g'risida"gi PF-60-son Farmonidagi ustuvor yo'nalishlar mazmunidan hamda 2017-2021 yillarda O'zbekiston Respublikasini rivojlantirishning beshta ustuvor yo'nalishi bo'yicha Harakatlar strategiyasining "IV. Ijtimoiy sohani rivojlantirishning ustuvor yo'nalishlari"ning 4.4. Ta'lim va fan sohasini rivojlantirish bandida "...ta'lim va o'qitish sifatini baholashning xalqaro standartlarini joriy etish asosida oliy ta'lim muassasalari faoliyatining sifati hamda samaradorligini oshirish"¹ vazifasi belgilanganligidan kelib chiqqan holda tuzilgan bo'lib, u zamonaviy talablar asosida qayta tayyorlash va malaka oshirish jarayonlarining mazmunini takomillashtirish hamda oliy ta'lim muassasalari pedagog kadrlarining kasbiy kompetentligini muntazam oshirib borishni maqsad qiladi.

Dastur mazmuni oliy ta'limning normativ-huquqiy asoslari va qonunchilik normalari, ilg'or ta'lim texnologiyalari va pedagogik mahorat, ta'lim jarayonlarida axborot-kommunikatsiya texnologiyalarini qo'llash, amaliy xorijiy til, tizimli tahlil va qaror qabul qilish asoslari, maxsus fanlar negizida ilmiy va amaliy tadqiqotlar, texnologik taraqqiyot va o'quv jarayonini tashkil etishning zamonaviy uslublari bo'yicha so'nggi yutuqlar, pedagogning kasbiy kompetentligi va kreativligi, global Internet tarmog'i, multimedia tizimlari va masofadan o'qitish usullarini o'zlashtirish bo'yicha bilim, ko'nikma va malakalarini shakllantirishni nazarda tutadi.

Dastur doirasida berilayotgan mavzular ta'lim sohasi bo'yicha pedagog kadrlarni qayta tayyorlash va malakasini oshirish mazmuni, sifati va ularning tayyorgarligiga qo'yiladigan umumiy malaka talablari va o'quv rejalari asosida shakllantirilgan bo'lib, bu orqali oliy ta'lim muassasalari pedagog kadrlarining sohaga oid zamonaviy ta'lim va innovatsiya texnologiyalari, ilg'or xorijiy tajribalardan samarali foydalanish, axborot-kommunikatsiya texnologiyalarini o'quv jarayoniga keng tatbiq etish, chet tillarini intensiv o'zlashtirish darajasini oshirish hisobiga ularning kasb mahoratini, ilmiy faoliyatini muntazam yuksaltirish, oliy ta'lim muassasalarida o'quv-tarbiya jarayonlarini tashkil etish va boshqarishni tizimli tahlil qilish, shuningdek, pedagogik vaziyatlarda optimal qarorlar qabul qilish bilan bog'liq kompetensiyalarga ega bo'lishlari ta'minlanadi.

Qayta tayyorlash va malaka oshirish yo'nalishining o'ziga xos xususiyatlari hamda dolzarb masalalaridan kelib chiqqan holda dasturda tinglovchilarning maxsus fanlar doirasidagi bilim, ko'nikma, malaka hamda kompetensiyalariga qo'yiladigan talablar o'zgartirilishi mumkin.

¹ 2017 — 2021 йилларда Ўзбекистон Республикасини ривожлантиришнинг бешта устувор йўналиши бўйича ҳаракатлар стратегияси Ўзбекистон Республикаси Президентининг 2017 йил 7 февралдаги ПФ-4947-сонли Фармонида 1-ИЛОВА.

MODULNING MAQSADI VA VAZIFALARI

Modulning maqsadi – pedagog tinglovchilarda baholash institutlarini boshqarish va tartibga solish to‘g‘risidagi fan bo‘yicha zamonaviy nazariy va amaliy bilimlar, ko‘nikma va malaka shakllantirish.

Ushbu maqsadga erishish uchun quyidagi **vazifalar** belgilangan:

- pedagog tinglovchilarga baholash institutlarini boshqarish va tartibga solishning nazariy-metodologik asoslari va mexanizmlari to‘g‘risida bilim va ma‘lumotlar berish, zamonaviy pedtexnologiyalardan foydalanib tinglovchilar malakasini oshirishga ko‘maklashish;

- O‘zbekiston Respublikasini 2017-2021 yillarda yanada rivojlantirishning xarakteristik strategiyasi² asosida global beqarorliklar sharoitida olib borilayotgan islohotlar va davlatning zamonaviy makroiqtisodiy siyosati kontekstida baholash institutlarini boshqarish va tartibga solishning nazariy asoslari va mexanizmlarini yoritish negizida pedagog tinglovchilarda aniq zamonaviy ilmiy bilim va ko‘nikmalar shakllanishiga erishish, ijobiy mustaqil hayotiy pozitsiyani vujudga kelishiga yordamlashish.

MODUL BO‘YICHA TINGLOVCHILARNING BILIMI, KO‘NIKMA, MALAKASI VA KOMPETENSIYALARIGA QO‘YILADIGAN TALABLAR

Pedagog tinglovchilar “Baholash institutlarini boshqarish va tartibga solish” modulini o‘zlashtirishi natijasida:

- zamonaviy pedagogik va axborot texnologiyalarini ilmiy-pedagogik amaliyotda qo‘llash bo‘yicha bilim va ko‘nikmalarga ega bo‘lishi zarur;

- baholash institutlarini boshqarish va tartibga solishning ilmiy-nazariy asoslari va mexanizmlari bo‘yicha bilimlarga ega bo‘lishi lozim;

- baholash institutlarini boshqarish va tartibga solish konsepsiyalarini baholash faoliyatida qo‘llanilishini bilishi lozim.

Modulni tashkil etish va o‘tkazish bo‘yicha tavsiyalar

“Baholash institutlarini boshqarish va tartibga solish” moduli ma‘ruza va amaliy mashg‘ulotlar shaklida olib boriladi.

O‘quv jarayonida ta‘limning interfaol o‘qitish metod, shakl va vositalari, pedagogik va axborot-kommunikatsiya texnologiyalarini qo‘llash nazarda tutilgan:

- ma‘ruza mashg‘ulotlarida “Aqliy hujum”, “Kutish yo‘ldoshi”, “Konseptual jadval”, “O‘ylang-juftlikda ishlang-fikr almashing” kabi interfaol o‘qitish metod, shakl va vositalaridan;

- amaliy mashg‘ulotlarda bahs-munozara, tushunchalar tahlili, aqliy hujum, keys, guruhlarda ishlash, SWOT-tahlil jadval, T-jadval kabi interfaol o‘qitish metod, shakl va vositalarni qo‘llash nazarda tutiladi.

² Ўзбекистон Республикаси Президентининг 2017 йил 7 февралдаги “Ўзбекистон Республикасини янада ривожлантириш бўйича Харакатлар стратегияси тўғрисида” ПФ-4947-сон Фармони.

MODULNING O‘QUV REJADAGI BOSHQA MODULLAR BILAN BOG‘LIQLIGI VA UZVIYLIGI

Fan mazmuni o‘quv rejadagi uchinchi va beshinchi blok va mutaxassislik fanlar modullarining barcha sohalari bilan uzviy bog‘langan holda pedagog tinglovchilarning umumiy tayyorgarlik darajasini oshirishga xizmat qiladi.

MODULNING OLIY TA‘LIMDAGI O‘RNI

Modul iqtisodiy globallashtirishning hozirgi sharoitida baholash institutlarini boshqarish va tartibga solish konsepsiyalari va ularni baholash faoliyatida qo‘llanilishi to‘g‘risida nazariy va amaliy bilimlar berilgan. Zero zamonaviy iqtisodchi pedagog kadrlar uchun ushbu yo‘nalishdagi bilim va ma‘lumotlarni O‘zbekiston Respublikasini 2017-2021 yillarda yanada rivojlantirishning xarakteristik strategiyasi³ va unga asoslangan davlatning zamonaviy makroiqtisodiy siyosati kontekstida o‘zlashtirish talab qilinadi va bunda fan modelining roli yuqori.

MODUL BO‘YICHA SOATLAR TAQSIMOTI

№	Modul mavzulari	Tinglovchining o‘quv yuklamasi, soat					
		Hammasi	Auditoriya o‘quv yuklamasi				Mustaqil ta‘lim
			jami	jumladan			
		Nazariy		Amaliy mashg‘ulo	Ko‘chma mashg‘ulo		
1.	Baholash faoliyatining regulyativ asoslari va tashkiliy-huquqiy shakllari	14	14	6	8	2	-
2.	Baholash firmasini boshqarish va qiymatini shakllantirish	14	10	4	6	-	2
	Jami:	28	24	10	14	2	2

NAZARIY MASHG‘ULOTLARINING MAZMUNI

1-mavzu. Baholash faoliyatining regulyativ asoslari va tashkiliy-huquqiy shakllari (6 soat). Bunda baholash faoliyatini tartibga solishga, baholash faoliyatining me‘yoriy-huquqiy bazasi va baholash standartlari tizimiga, litsenzion talablarga, baholash firmasining tashkiliy-huquqiy shakllari (jumladan ta‘sis xujjatlariga) va ichki nazoratiga, baholash xizmatlari va ular bilan bog‘liq shartnomaviy-huquqiy masalalarga doir konsepsiyalar, terminologik apparat, metodologik va huquqiy bazalar bilan bog‘liq zamonaviy bilimlar berilgan.

2-mavzu. Baholash firmasini boshqarish va qiymatini shakllantirish (4 soat). Bunda boshqarishning nazariy asoslari va modellariga, baholash firmasining korporativ boshqaruv (jumladan korporativ huquq va korporativ manfaat, korporativ munosabatlar), baholash firmasini boshqarish (jumladan adolatli qiymatini

³ O‘zbekiston Respublikasi Prezidentining 2017 yil 7 fevraldagi “O‘zbekiston Respublikasini yanada rivojlantirish bo‘yicha Xarakteristik strategiyasi to‘g‘risida” PF-4947-son Farmoni.

boshqarish), baholash faoliyatiga ta'sir etuvchi omillarni tahlil qilish, baholash firmasining shaffofligi va imidjini ta'minlash bilan bog'liq bilimlar berilgan.

AMALIY MASHG'ULOTLAR MAZMUNI

1-amaliy mashg'ulot. Baholash faoliyatining regulyativ asoslari va tashkiliy-huquqiy shakllari (8 soat). Bunda 1-mavzu bo'yicha olingan nazariy bilimlarni o'zlashtirishga qaratilgan amaliy ko'nikmalarni shakllantirish bilan bog'liq o'quv va uslubiy ishlar bajariladi.

2-amaliy mashg'ulot. Baholash firmasini boshqarish va qiymatini shakllantirish (6 soat). Bunda 2-mavzu bo'yicha olingan nazariy bilimlarni o'zlashtirishga qaratilgan amaliy ko'nikmalarni shakllantirish bilan bog'liq o'quv va uslubiy ishlar bajariladi.

O'QITISH SHAKLLARI

Mazkur modulning nazariy materialini o'zlashtirishda quyidagi o'qitish shakllaridan foydalaniladi:

- **davra suhbatlari** (ko'rilayotgan loyiha yechimlari bo'yicha taklif berish qobiliyatini oshirish, eshitish, idrok qilish va mantiqiy xulosalar chiqarish);

- **bahs va munozaralar** (loyihalar yechimi bo'yicha dalillar va asosli argumentlarni taqdim qilish, eshitish va muammolar yechimini topish qobiliyatini rivojlantirish).

- **Keng ko'lamli suhbat.** Hamma uchun umumiy bo'lgan tavsiya etilayotgan majburiy va qo'shimcha adabiyotlar bilan mashg'ulotning har bir reja savollariga tinglovchilarni tayyorgarligini nazarda tutadi. Faollashtirishni barcha vositalarini qo'llash bilan: so'zga chiquvchiga va barcha guruhga yaxshi o'ylab tuzilgan aniq ifodalangan savollar; so'zga chiquvchi tinglovchilarni kuchli va kuchsiz tomonlariga diqqatlarini qarata olishi; ish jarayonida ochib berilayotgan, yangi qirralarni o'sha vaqtning o'zida ajratib ko'rsatish va boshqalar asosida ko'pchilik tinglovchilarning savollarini muhokama qilishga jalb qilish imkonini beradi.

- **Press-konferensiya.** Qisqa so'zga chiqishdan so'ng, birinchi savol bo'yicha ma'ruzachiga (agarda ma'ruzalar bir qator tinglovchilarga berilgan bo'lsa, o'qituvchining o'zi ulardan biriga so'z beradi) so'z beriladi. Shundan so'ng, har bir tinglovchi ma'ruza mavzusi bo'yicha unga savol berishi lozim.

- **Keyslarni (muammoli vaziyatlarni) yechish.** Muammoli vaziyatlarni hal etish natijasida hosil bo'lgan, mustaqil izlab topilgan dalillar, kasbiy ahamiyatli yo'nalishlarni izlashga va tasdiqlashga, kelgusidagi kasbiy faoliyati bilan bog'liqligini anglab yetishga yordam beradi.

BAHOLASH MEZONI

№	Baholash mezon	Maksimal ball	Izoh
1.	Taqdimot tayyorlash	1,0	Mustaqil ish tarzida har bir tinglovchi belgilangan mavzular bo'yicha taqdimotlar tayyorlaydi – 1,0 ball
2.	Keys topshirig'ini bajarish	1,5	Mavjud amaliy vaziyatdan keys – 1,5 ball
	Jami	2,5	

II. MODULNI O‘QITISHDA FOYDALANILADIGAN INTERFAOL TA’LIM METODLARI.

Muammoni jamoali tarzda hal etishning usullari va vositalari

Muzokaralar

Muzokaralar – aniq tashkil etilgan ikki tomon fikrlarining almashinuvi.

Muzokaralarni o‘tkazish jarayonining tuzilishi



Bahs – o‘z fikrini ifoda etishni xohlovchilar orasida biron bir munozarali masalani muhokama qilish, haqiqatni aniqlash va to‘g‘ri qarorni qabul qilish.

Anjuman-bahsining roli

Olib boruvchi – o‘rgatuvchi barcha vakolatlariga ega – bahs borishini boshqaradi, isbotlar va rad etishlarning daliligini, tushuncha va atamalarning aniqligiga e‘tibor qaratadi, muloqotning barcha qoidalarga munosib tarzda o‘tishini kuzatadi.

Opponent – tadqiqotchilar muhitida qabul qilingan opponentlik jarayonini amalga oshiradi. U nafaqat nutq soʻzlovchining asosiy nuqtai nazarini ifodalashi, balki uni tushinishi orqali uning xatolarini topishi va hal etishning oʻz variantini taqdim etishi zarur.

Mantiqchi – nutq soʻzlovchi va opponent fiklaridagi qarama-qarshiliklarni va mantiqiy xatolarni aniqlaydi, tushunchalar tavsifini aniqlaydi, dalillar va rad etishlarni va farazni oldinga surish haqqoniyligini tahlil qiladi.

Psixolog – mahsulli muloqotni tashkil etish uchun javob beradi, birgalikda harakatlarni amalga oshirib, kelishuvga erishadi, bahsning mojaroga aylanishiga yoʻl qoʻymaydi.

Ekspert – bahs usulining natijaviyligini baholaydi, oldinga surilgan farazlar va takliflar, hulosalar haqqoniyligini baholaydi, aniq bir ishtirokchining qoʻshgan hissasi toʻgʻrisida fikrlarni bildiradi va boshqalar.

«Aqliy hujum»

Aqliy hujum (breynstorming – miyalar boʻroni) – amaliy yoki ilmiy muammolarni hal etish fikrlarni jamoali generatsiya qilish usuli.

Aqliy hujum vaqtida ishtirokchilar murakkab muammoni birgalikda hal etishga intilishadi: ularni hal etish boʻyicha oʻz fikrlarini bildiradi (generatsiya qiladi) va bu fikrlar tanqid qilinmasdan ular orasidan eng muvofiqi, samaralisi, maqbuli va shu kabi fikrlar tanlab olinib, muhokama qilinadi, rivojlantiriladi va ushbu fikrlarni asoslash va rad etish imkoniyatlari baholanadi.

Aqliy hujumning asosiy vazifasi – oʻqib-oʻrganish faoliyatini faollashtirish, muammoni mustaqil tushunish va hal etishga motivlashtirishni rivojlantirish, muloqot madaniyati, kommunikativ koʻnikmalarni shakllantirish, fikrlash inersiyasidan qutilish va ijodiy masalani hal etishda fikrlashning oddiy borishini yengish.

- **Toʻgʻridan-toʻgʻri jamoali aqliy hujum** – iloji boricha koʻproq fikrlar yigʻilishini taʼminlaydi. Butun oʻquv guruhi (20 kishidan ortiq boʻlmagan) bitta muammoni hal etadi.

- **Ommaviy aqliy hujum** – mikro guruhlariga boʻlingan va katta auditoriyada fikrlar generatsiyasi samaradorligini keskin oshirish imkonini beradi.

- Har bir guruh ichida umumiy muammoning bir jihati hal etiladi.

Ко‘ргазмали taqdim etish: grafik tashkil etuvchilar

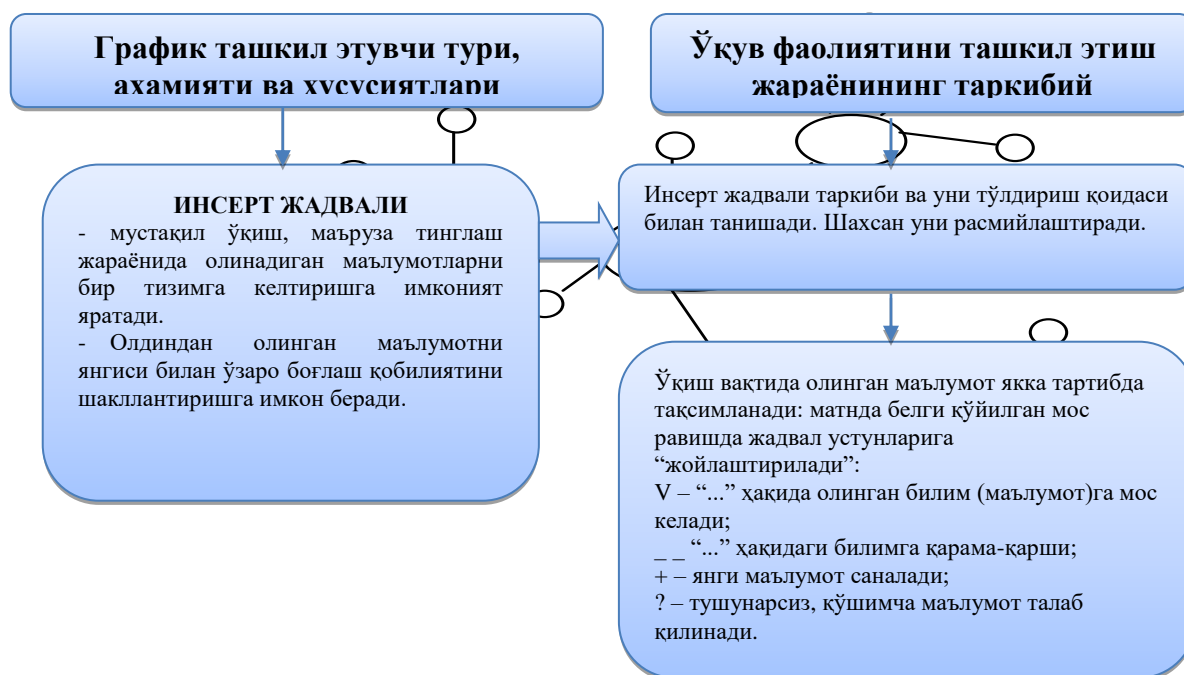
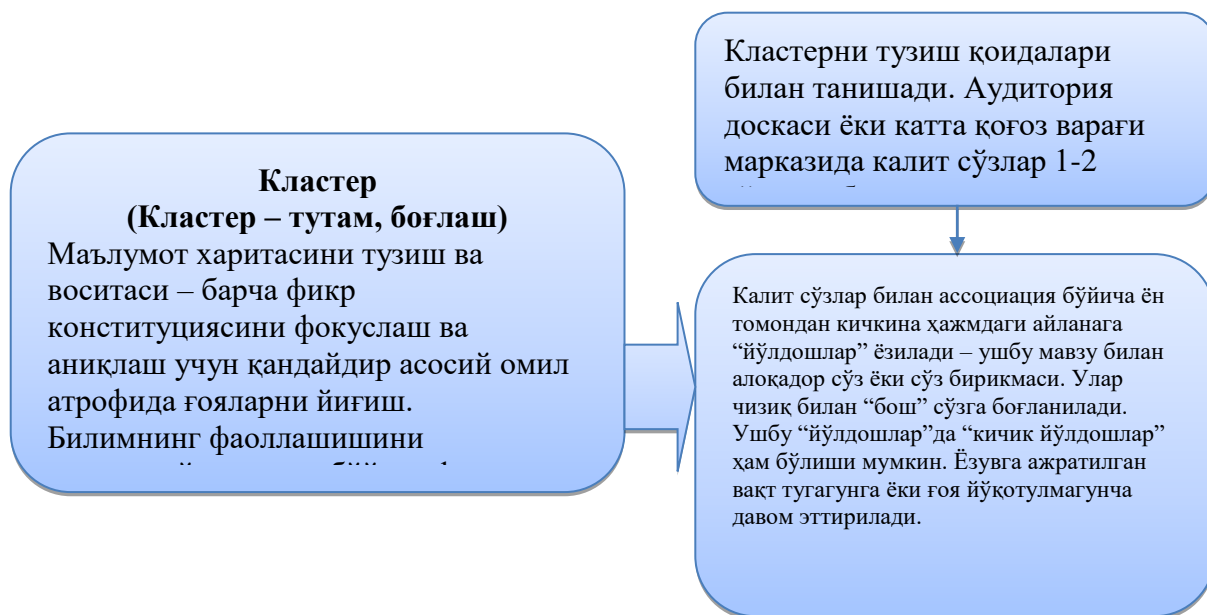

Тоифали жадвал

Тоифа – мавжуд ҳолат ва муносабатларни акс эттирадиган белги (умумий).
- ажратилган белгиларга кўра олинган маълумотларни бирлаштиришни таъминлайди.
- тизимли мушоҳада қилишни, маълумотларни

Тоифали шарҳни тузиш қоидалари билан танишилади. Ақлий хужумдан сўнг (кластерга ажратиш) мини гуруҳларда янги ўқув материали билан танишилади ва олинган маълумотлар фрагментларини бирлаштиришга имкон берадиган тоифаларни излаш ишлари олиб борилади.

Тоифалар жадвал кўринишида расмийлаштирилади. Ҳоҳ маълумотлар жадвалида тегишли тоифалар бўйича тақсимланади. Иш жараёнида маълум бир тоифалар номлари ўзгартирилиши

Ишнинг натижавий тақдими

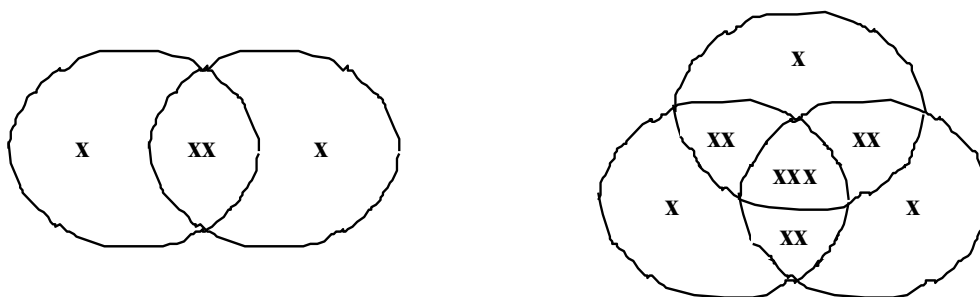

Venn diagrammasi

SWOT-tahlil jadvali

SWOT – tahlil nomlanishi inglizcha bosh harflardan olingan:

Strengths – kuchli tomoni, korxonada ichki resurslar mavjudligi nazarda tutiladi;

Weakness – kuchsiz tomoni yoki ichki muammolar mavjudligi;

Opportunities – imkoniyatlar; korxonada rivojlanishi uchun mavjud imkoniyatlar;

Threats – xavflar; tashqi muhitdagi mavjud xavf-xatarlar

Qoidaga ko'ra, SWOT – tahlilining muvaffaqiyati tashkilotga bog'liq bo'lmay, balki kelgusidagi strategik maqsad va loyihalarni ishlab chiqishda uning natijasi hisobga olinishiga bog'liq bo'ladi. Uni qo'llashda elementlarini quyidagicha talqin qilish mumkin:

“Kuchlar tahlili” grafigi

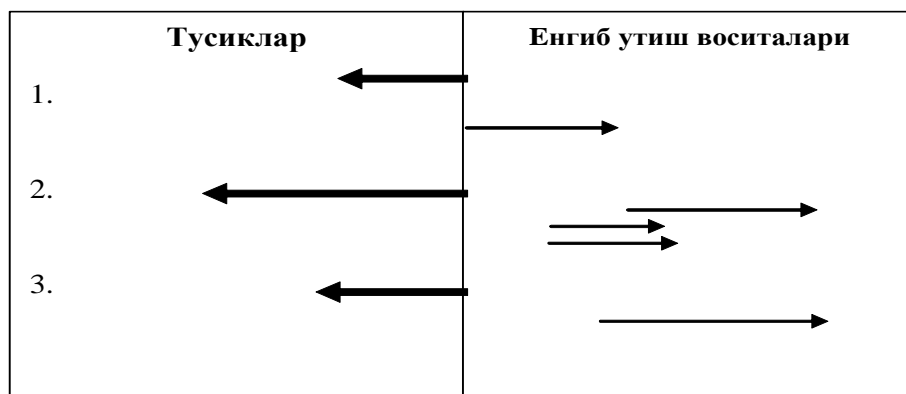

«Kuchlar tahlili» grafigini tuzish qoidasi

Koordinat o‘qi chiziladi, chapga strelka (kuchlar) bilan korxonalar rivojlanishi yoki muayyan biznes loyihasini amalga oshirishga xalaqit beruvchi to‘siqlar joylashtiriladi. Ushbu strelkalar kattaligi jihatdan u yoki bu muammoga ta’siri hamda jiddiyligiga mos kelishi lozim bo‘ladi.

So‘ngra qarama-qarshi tomonga ushbu kuchlarni yengib o‘tish vositalari strelka ko‘rinishida eks ettiriladi. Ularning soni grafikning o‘ng tomonidan natija chiqara oladigan darajada bo‘lishi lozim.

Umuman olganda, bu kelgusida aniqlashtirishni va bo‘laklarga ajratishni talab etadigan kuchlarni nisbiy baholash usuli hisoblanadi.

“Keys-stadi” metodi

«**Keys-stadi**» - inglizcha so‘z bo‘lib, («case» – aniq vaziyat, hodisa, «stadi» – o‘rganmoq, tahlil qilmoq) aniq vaziyatlarni o‘rganish, tahlil qilish asosida o‘qitishni amalga oshirishga qaratilgan metod hisoblanadi. Mazkur metod dastlab 1921 yil Garvard universitetida amaliy vaziyatlardan iqtisodiy boshqaruv fanlarini o‘rganishda foydalanish tartibida qo‘llanilgan. Keysda ochiq axborotlardan yoki aniq voqea-hodisadan vaziyat sifatida tahlil uchun foydalanish mumkin. Keys harakatlari o‘z ichiga quyidagilarni qamrab oladi: Kim (Who), Qachon (When), Qaerda (Where), Nima uchun (Why), Qanday/ Qanaqa (How), Nima-natija (What).

“Keys metodi” ni amalga oshirish bosqichlari

Ish bosqichlari	Faoliyat shakli va mazmuni
1-bosqich: Keys va uning	✓ yakka tartibdagi audio-vizual ish;

axborot ta'minoti bilan tanishtirish	<ul style="list-style-type: none"> ✓ keys bilan tanishish (matnli, audio yoki media shaklda); ✓ axborotni umumlashtirish; ✓ axborot tahlili; ✓ muammolarni aniqlash
2-bosqich: Keysni aniqlashtirish va o'quv topshirig'ni belgilash	<ul style="list-style-type: none"> ✓ individual va guruhda ishlash; ✓ muammolarni dolzarblik ierarxiyasini aniqlash; ✓ asosiy muammoli vaziyatni belgilash
3-bosqich: Keysdagi asosiy muammoni tahlil etish orqali o'quv topshirig'ining yechimini izlash, hal etish yo'llarini ishlab chiqish	<ul style="list-style-type: none"> ✓ individual va guruhda ishlash; ✓ muqobil yechim yo'llarini ishlab chiqish; ✓ har bir yechimning imkoniyatlari va to'siqlarni tahlil qilish; ✓ muqobil yechimlarni tanlash
4-bosqich: Keys yechimini yechimini shakllantirish va asoslash, taqdimot.	<ul style="list-style-type: none"> ✓ yakka va guruhda ishlash; ✓ muqobil variantlarni amalda qo'llash imkoniyatlarini asoslash; ✓ ijodiy-loyiha taqdimotini tayyorlash; ✓ yakuniy xulosa va vaziyat yechimining amaliy aspektlarini yoritish

Keys.

Amaliy vaziyat. Innovatsion tadqiqotlar bo'yicha e'lon qilingan tanlovda Sizing grantingiz g'olib bo'ldi. Grant ijrochilari belgilangan bo'lsada, tashkilot rahbari ijrochi sifatida Siz tanimaydigan bir yosh mutaxassisni grantga qo'shishga ko'rsatma berdi. Siz andisha qilib uni grantga ijrochi sifatida kiritdingiz va u bajarishi lozim bo'lgan vazifalarni belgilab berdingiz. 6 oy o'tdi. Ijrochi hech bir vazifani bajarmadi, lekin ish haqi olib yurdi. Grand ishtirokchilari o'rtasida e'tirozlar yuzaga keldi.

Bunday holatda Siz grand rahbari yoki ijrochi sifatida qanday yo‘l tutasiz?

1. Rahbaringizga arz qilib, vaziyatni to‘g‘rilash uchun yordam so‘raysiz.

2. Yosh mutaxassis vazifalarini o‘zingiz bajarib borishingiz boshqa ijrochilarga aytib, vaziyatni to‘g‘rilaysiz.

3. Yosh mutaxassis vazifalarini boshqa ijrochilar bajarishi uchun taqsimlab berasiz.

4. Maslaxatsiz uni granddan chiqarib tashlaysiz.

5. Yoki boshqacha yo‘llarini topasiz.

III. NAZARIY MASHG‘ULOTLAR MAZMUNI

1-mavzu. Baholash faoliyatining regulyativ asoslari va tashkiliy-huquqiy shakllari

Tayanch iboralar: baholash faoliyatini tartibga solish, makroregulyator, regulyativ mexanizm, me‘yoriy-huquqiy baza, litsenzion talablar, baholash tashkilotining tashkiliy-huquqiy shakllari, ichki nazorat, baholash xizmatlari va ular bilan bog‘liq shartnomaviy-huquqiy masalalar, shartnoma, bitim.

Baholash faoliyatini tartibga solish (regulyatsiya qilish) bo‘yicha iqtisodiyot ilmfani va amaliyotida ko‘p yillar davomida jamlangan boy bilimlar (genesis), jumladan, shakllangan terminologik apparat, nazariy, faktologik va metodologik bazis,⁴ hozirgi zamonda baholashning regulyativ asoslarining keng ma‘nodagi mazmun-mohiyatini ifodalab tizimli o‘rganish imkonini beradi.

“Regulyatsiya” tushunchasi “boshqarish” tushunchasining hususiy (muvofiglashtirish, monitoring asosida nazorat qilish, tartibga solish) mazmundagi shakli bo‘lib, uni regulyatsiya qilinuvchi ob‘ektning aniq maqsad va vazifasi doirasida reglamentlangan parametrlari chegarasi ichida boshqarilishi ma‘nosida qarash mumkin.

Baholash sohasi rivojlanishining retrospektiv tarixiy tahlili asosida aytish mumkinki, jamiyat rivojlanishining har bir bosqichida baholash faoliyati va uni tartibga solish to‘g‘risidagi tasavvur va tushunchalar shu bosqichlardagi sharoitga mos ravishda qonuniyatiy murakkablashib, takomillashib borgan. Ya‘ni, bu tushunchalarning mazmuni baholash faoliyati dunyo tarixining har bir davridagi munosabatlarga mos ravishda talqin qilingan. Bunda mulk huquqini baholash jarayoni tushunchasi markaziy hisoblanib, uning mazmuni ne‘matlarning mavjudligi va ularni ishlatish bilan bog‘liq mulkiy huquq sub‘ektlari (MHS) va baholash tashkilotlari o‘rtasidagi sanksiyalangan munosabatlarni anglatadi. Mazkur munosabatlar MHSlarining boyliklar va baholovchilarning esa bu boyliklar qiymatini baholash bo‘yicha hatti-harakatlari me‘yorini belgilaydi, moddiy ob‘ektlar va mulkdor huquqlari bo‘yicha vakolatlari, huquq, majburiyat va javobgarliklarini qamraydi.

Baholash faoliyatining regulyativ tizimi – baholash xizmatlarini mulkdorga ko‘rsatilishi bilan bog‘liq munosabatlarni belgilovchi iqtisodiy-huquqiy mexanizm (tizim).

Nazariy va metodologik bazis bilan ta‘minlangan bunday mexanizm mulkiy huquq va baholash munosabatlarini tartibga soladi va mulkchilik tizimini tartibli xarakterga keltiradi. Zero bu munosabatlar mulkdorlar va baholovchining ishlab chiqarish vositalari bilan bog‘lanish, ishlab chiqarish omillari va mahsullaridan foydalanish shart-sharoitlarini, ijtimoiy ishlab chiqarishning (jumladan xizmatlar)

⁴ Микерин Г.И., Гребенников В.Г., Нейман Е.И. Методологические основы оценки стоимости имущества.-М.: ИНТЕРРЕКЛАМА, 2003.-688 с.; Jack P. Friedman, Nicolas Ordway J.D. Income Property Appraisal and Analysis. Prentice Hall. Englewood Cliff, New Jersey, 1997.-480 p.; Шоҳаъзамий Ш.Ш. Трактат о собственности и её справедливой стоимости. – Т.: Iqtisod-moliya, 2014. -304 с.; Шоҳаъзамий Ш.Ш. Замонавий мулк, унинг бозорлари тизими ва мультифани. – Т.: Iqtisod-moliya, 2016. -268 б.; Шоҳаъзамий Ш.Ш. Мулк, қиймат ва нархнинг назарий асослари. Танланган маърузалар. – Т.: Iqtisod-moliya, 2015. -460 б.

turini va uning tashkillashtirish shaklini hamda baholash tashkilotlarining ichki boshqaruvidagi va baholash xizmatlari bozoridagi faoliyat xarakterini, ijtimoiy-iqtisodiy-huquqiy-informatsion-siyosiy-texnologik munosabatlar xarakteri, shakli va mazmunini belgilaydi.

Mulkdor – bu mulk, mulk huquqlari (fuqarolik huquqlari ob’ektlari) va ularning natijalariga bo‘lgan huquqlar sohibi – mulk huquqlari sub’ekti – sifatida jismoniy va yuridik shaxs, davlat va jamoat bo‘lishi mumkin.

Mulk – mulkdor(mulk huquqlari sub’ekt)larining moddiy va nomoddiy boyliklardan foydalanish, ishlab chiqarish va takroran ishlab chiqarish, ularni o‘zlashtirish bilan bog‘liq mulkiy (ijtimoiy-siyosiy-iqtisodiy-huquqiy-informatsion-texnologik) munosabatlar ob’ekti, ya’ni fuqarolik huquqlari ob’ektlari.

Baholash faoliyati nuqtai nazaridan, uni regulyatsiya qilish ushbu faoliyatni tartibga soluvchi qonun xujjatlarida va mulk qiymatini baholashning milliy standartlarida keltirilgan.

Baholash xizmatlari quyidagi xossalarga ega: moddiy shaklga ega emasligi, foydali effekt ko‘rinishida bo‘ladi, faqat ishlab chiqarish vaqti(davri)da mijozlar tomonidan foydalaniladi.

Mohiyatiga ko‘ra, baholash faoliyati va xizmatlari bozorining regulyativ tizimi o‘z-o‘zidan rivojlanuvchan, omillar ta’siriga adaptatsiyalanuvchi murakkab dinamik tizim hisoblanadi.

Dunyodagi har qanday mamlakatda baholash faoliyati va xizmatlari bozorining sifati ushbu mamlakatda shakllangan baholashning regulyativ mexanizmi samaradorligi bilan belgilanadi. Shunday ekan, 1.1-rasmda berilgan sxematik model o‘rinli. Ushbu 1.1-rasmdagi sxemada: F - tashqi omillar; Y – BFXBdan chiquvchi natija bo‘lib, u bir vaqtning o‘zida X-regulyativ siyosatning o‘zgarish sababchisi; W – BFXBga ta’sir etuvchi ichki omillar. Bunda BFXBning regulyativ mexanizmi faoliyati doirasidagi regulyativ siyosat umuman olganda davlatniki bo‘lib, unda mahalliy hokimiyat, MHS va baholovchilar ham ishtirok etishi mumkin.



1.1-rasm. BFXBning regulyativ boshqarish sxemasi

Mazkur sxematik modelning (1.1-rasm) faoliyat tamoyili quyidagicha jarayonda kechadi. Baholashni rivojlantirishning regulyativ siyosati BFXBga W-kanal orqali ichki kuchaytiruvchi regulyativ ta’sir (ichki omil ta’sir) ko‘rsatadi, o‘z navbatida esa BFXBdan tashqariga qarab Y-kanal orqali chiquvchi natija X-kanal orqali ichki omil sifatida shakllanib regulyativ siyosatni takomillanishiga ta’sir etadi.

Bunda F-kanal orqali BFXBga tashqaridan ijobiy yoki salbiy ta'sir (tashqi omil ta'siri) kirib kelishi mumkin. Demak, X-kanal F-kanal ta'sirida BFXBdan Y-kanal orqali chiquvchi natijani (F-kanal orqali tashqaridan kirib kelgan omilning pozitiv yoki negativligiga qarab) ijobiy yoki salbiy hodisa-voqelik (jarayon, namoyon bo'lish) deb regulyativ siyosat uchun identifikatsiyalash funksiyasini bajaradi, W-kanal esa regulyativ siyosatning X-kanalga reaksiyasi natijasini F-kanaldagi negativ (pozitiv) ta'sirini BFXBda kompensatsiya qilish (pozitiv ta'sirini kuchaytirish yoki undan foydalanish) regulyativ funksiyani bajaradi. Shunday qilib, mazkur model tashqi va ichki omillar ta'sirida o'zaro regulyativ bog'liq bo'lgan BFXB va regulyativ siyosatdan iborat murakkab adaptiv dinamik tizim sifatida namoyon bo'ladi. Bu adaptiv dinamik tizimning faoliyat natijasi iqtisodiy o'sishda mujassamlashadi.

Bunday dinamik tizimda BFXBni mulkiy munosabatlarning bozor tizimi (MBT) tarkibida milliy real iqtisodiyot (MRI) bilan bog'liqlikda tasavvur qilish lozim. Shu munosabat bilan, umuman olganda, MBT faoliyati uchun dolzarb bo'lgan makroregulyator konsepsiyasini⁵ aynan JMII tufayli qo'llash muhim ahamiyatga ega. Shu sababli, hozirgi sharoitda MBT va MRIni kompleks tartibga soluvchi va rivojlantiruvchi yagona umummilliy davlat organi – makroregulyatorni – jorish qilish maqsadga muvofiq.

Umummilliy makroregulyator konsepsiyasiga asoslangan MRI va MBTni kompleks tartiblashtirish va strategik rivojlantirish uchun zamonaviy mulk to'g'risidagi multitan nuqtai nazaridan 1.1-rasmdagi model asosida 1.2-rasm va 1.3-rasm ko'rinishidagi makroregulyativ modellar taklif etilgan. Bunda MBT faoliyati jarayonida shakllanuvchi mulk qiymati va narxi makroregulyator va MRIGA to'g'ridan to'g'ri ta'sir qilib, ularning barchasi o'zaro bevosita sabab-oqibatlik bog'liqlikda bo'ladi. Ushbu regulyativ modellar quyidagi tamoyillarga asoslanadi: tizimlilik va komplekslilik; funksional avtonomlilik va bog'liqlik; standartlashganlilik va unifikatsiyalanganlilik; kollegiallilik; konsolidatsiyalanganlilik; transparentlilik; ekvivalentlilik.

⁵ Шоҳаъзамий Ш.Ш. Mulk, qiymat va narxning nazariy asoslari. Tanlangan ma'ruzalar. - T.: Iqtisod-moliya, 2015.- b.265-270.

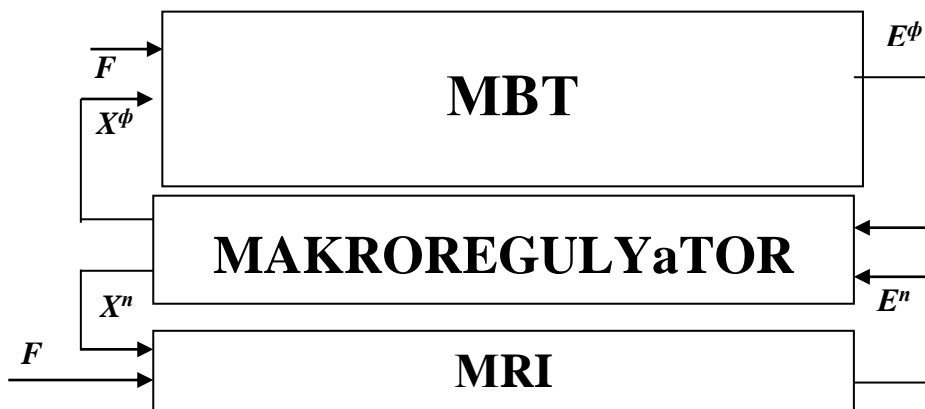

1.2-rasm. Makroregulyator modelining birinchi varianti ($AX - F = Ye$ shaklida echiluvchi algebraik tenglamalar sistemasi bilan ifodalanuvchi model)

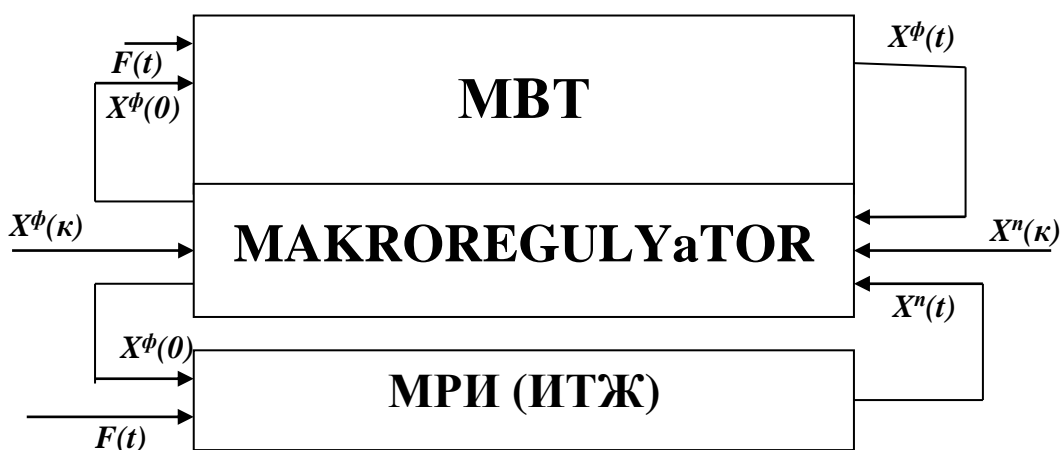

1.3-rasm. Makroregulyator modelining ikkinchi varianti ($T(dx/dt) + A(x)X = F(t)$, $X(0) = X_0$ shaklidagi differensial tenglama bilan ifodalanuvchi model)

Makroregulyator muvofiqlashtiruvchi (kollegial organ) va holis ekspert kengashlaridan, hamda ijroiya organidan tarkib topadi. MBT keng ma'noda o'z ichiga mulkning barcha turlari bo'yicha MBTlarini (jumladan baholash xizmatlari bozorini ham) oladi.

Makroregulyatorga quyidagi funksiyalar berilishi nazarda tutiladi: MBTni muvofiqlashtirish va nazorat qilish, unda regulyativ tartib-qoidalarni o'rnatish, qonuniy-me'yoriy xujjatlarni ko'rib chiqish va parlamentga tasdiq uchun tavsiya etish, MBTni strategik rivojlantirish va inqirozli holatlarda kollegial ravishda makrodarajada qaror qabul qilish, umuman olganda, MBTni ham funksional va ham institutsional tartiblashtirish.

Makroregulyator mamlakat Parlamenti va Respublika Prezidenti oldida hisobotdor bo'lishi lozim.

Makroregulyator uning to'g'risidagi maxsus qonun asosida faoliyat yuritishi kerak.

Shunday qilib, makroregulyator o'zida MBTning, jumladan BFXB, barcha bo'g'inlarini tizimli tartiblashtirish va strategik rivojlantirish vazifasini bajarish asosida mamlakatda makroiqtisodiy mutanosiblilik va barqaror iqtisodiy o'sishni ta'minlashga tizimli xizmat qiladi.

Bunda tartibga solish quyidagi tamoyillarga asoslanadi:

A. Regulyatorga tegishli tamoyillar:

1. Regulyatorning javobgarligi sohasi (darajasi) aniq va ob'ektiv hamda tasdiqlangan bo'lishi lozim.

2. Regulyator o'z majburiyatlari va vakolatlarini bajarishi bo'yicha hisobotli bo'lganligi bilan birga operatsion holis (bog'liq bo'lmagan) bo'lishi zarur.

3. Regulyator adekvat vakolatlariga, yetarli resurslarga ega bo'lishi va o'z funksiyalari va vakolatlarini bajarishi lozim.

4. Regulyator ochiq, ilg'or, mulkchilik tizimi modeli va siyosatiga zid bo'lmagan regulyativ jarayonni ta'minlashi lozim.

5. Regulyatorning baholovchi hizmatchilarni eng yuqori darajadagi professional standartlar talablariga javob berishi, jumladan konfidensiallik standartlariga rioya qilishlari lozim.

V. O'zini o'zi tartibga solish bo'yicha:

6. Baholash faoliyati va xizmatlari bozori(BFXB)ning hajmi va murakkabligi darajasi bilan belgilanuvchi darajada mumkin bo'lgan sohalar ustidan to'g'ridan to'g'ri nazorat funksiyalarini bevosita vakolatli bajarish uchun o'zini o'zi tartiblashtirish tashkilotlarini tartiblashtirish sxemasiga qo'shilishi lozim.

7. Baholash sohasidagi o'zini o'zi tartiblashtiruvchi nodavlat notijorat tashkilotlar (NNT) davlat regulyatorining nazorat ob'ekti bo'lishi kerak. Bu tashkilotlar ularga berilgan vakolatlar va majburiyatlarni bajarishi chog'ida halollik, adolatdilik va axborot konfidensialligi (mahfiyiligi) standartlariga rioya qilishlari lozim.

S. BFXB sohasida regulyativ normalarni (me'yorlarni) majburiy bajarilishini ta'minlash tamoyillari:

8. Regulyator inspeksiya qilish, tekshirish va nazorat qilish bo'yicha keng qamrovdagi turli vakolatlariga ega bo'lishi kerak.

9. Regulyator regulyativ normalarni majburiy bajarilishini ta'minlanishi bo'yicha keng qamrovdagi turli vakolatlariga ega bo'lishi lozim.

10. Regulyatorning inspeksiya qilish, tekshirish va nazorat qilish bo'yicha hamda regulyativ normalarni majburiy bajarilishini ta'minlanishi bo'yicha vakolatlarini qo'llashida regulyativ tizim ishonchlilik va samardorlikni ta'minlashi lozim. Bunda BFXB industriyasi sifatini boshqarishning kompleks tizimini (eng kam deganda bozor qatnashchilari operatsiyalarini regulyativ normalarga mosligini tekshirish va solishtirish, dasturlari kiritilishi mumkin) joriy qilish maqsadga muvofiq.

D. Tartiblashtirish sohasida hamkorlik tamoyili:

11. Regulyator tartiblashtirishga oid ochiq va yopiq axborotni ichki va horijiy BFXBlarida faoliyat yurituvchi o'z kontragentlariga berish vakolatlariga ega bo'lishi lozim.

12. Regulyatorlar axborot almashinish mexanizmlarini o'rnatishi lozim. Ushbu mexanizmlar doirasida tartiblashtirishga oid ochiq va yopiq axborot bo'yicha ichki va horijiy bozorlarda faoliyat yurituvchi o'z kontragentlari bilan almashinish vaqti va tartibi belgilangan bo'lishi zarur.

13. Regulyativ tizim horijiy regulyatorlar bergan so'rovi (talabi) bo'yicha o'z funksiyalarini bajarish va vakolatlarini amalga oshirishlariga ko'maklashish imkoniyatini berishi lozim.

E. BFXB ishtirokchisi bo'lgan MHS baholovchilar mijoziga oid tamoyillar:

14. Mijozlar uchun baholash ob'ekti to'g'risidagi axborotni hamda boshqa zaruriy bo'lgan informatsiyani to'liq, o'z vaqtida va aniq ochib berilishini ta'minlashi kerak.

15. Mijozlar va baholovchilarning o'zaro munosabati va muomalasi adolat, halollik va tenglik asosida kechishi lozim.

16. Qo'llaniladigan baholash standartlari xalqaro miqyosda tan olingan va sifatli bo'lishi zarur.

F. Baholash xizmatlari ko'rsatuvchilariga oid tamoyillar:

17. Regulyativ tizim baholovchilarga BFXBdagi faoliyati uchun ruhsat berilishi uchun samarali standartlarni o'rnatishi lozim.

18. Baholovchilar uchun ularning kapitaliga boshlang'ich va joriy davrdagi talablar hamda boshqa prudensial talablarni o'rnatilishi lozim. Prudensial talablar o'zlarida baholovchilar tomonidan zimmalariga olinuvchi risklar darajasini aks etishi kerak.

19. Baholovchi tashkilotlarni ichki tashkillashtirish, operatsion harakatlar va ichki nazorat standartlariga mos ravishda faoliyat yuritishlari lozim. Bu standartlar mijozlar manfaatlarini himoyalashga, risklarni kerakli darajada boshqarilishiga qaratilgan bo'ladi. Bunda baholovchi tashkilot menejmenti mijozlar manfaatini himoyalashga va risklarni zaruriy boshqarishga bo'lgan bevosita majburiyatlarni zimmasiga oladi.

20. Baholovchi tashkilot o'z majburiyatlarini tugatganida, mijozlar uchun zarar va yo'qotishlarni minimallashtirish hamda tizimli risklarni chegaralash imkonini beruvchi yo'sinlar mavjud bo'lishi lozim.

Davlat qonunlari doirasida BFXB rivojlanishi tendensiyalaridagi joriy davrda va kelajakda turli mumkin bo'lgan o'zgarishlarni oldindan ko'zda tutish qiyinligi sababli, mazkur bozorni tartibga solish bo'yicha qonun xujjatlari milliy regulyativ tizimning uzilmas qismlaridan hisoblanadi.

Vakolatli regulyativ institutlar qonun va qonun osti hujjatlarga BFXB amaliyotida bozor ishtirokchilari tomonidan ularga rioya qilinishini ta'minlaydi. Bu hujjatlarning ishlashi chog'ida vakolatli regulyativ institutlarning vazifasi qonunbuzarliklarni aniqlash, profilaktikasini olib borish, o'rnatilgan me'yorlar doirasida tekshiruvlar o'tkazish, ulardan og'ishlarni aniqlab belgilangan tartibda choralar ko'rish.

Aytish o'rinliki, har qanday, eng samarali bo'lgan ham milliy regulyativ (tartiblashtirish) tizim joriy va kelajak davrlarda ideal mukammallik darajasi talablariga javob bera olmasligi va mos ravishda tartiblashtirish mexanizmiga joriy

o'zgartirish va qo'shimchalar kiritilishi holatlari mavjud bo'lganligi sababli, ularni shartli ravishda faqat ma'lum bir davrda BFXB talablariga nisbatan javob beruvchi tizim deb qabul qilish mumkin. Bunday holat regulyativ tizim institutlariga va BFXBning boshqa qatnashchilariga ham ta'sir ko'rsatmasdan qolmaydi.

BFXBni tartiblashtirishning milliy tizimlari tasnifi va tavsifi bo'yicha turli yondashuvlar mavjudligi munosabati bilan quyida asosiylarini keltiramiz.

BFXB *segmentlari* bo'yicha tartiblashtirish ularda baholash bilan bog'liq operatsiya va mulkiy munosabatlarni kompleks muvofiqlashtirish va nazorat qilishga qaratilgan bo'lishi mumkin.

Faoliyat (xizmat) turlari bo'yicha tartiblashtirish BFXBning qatnashchilari xizmatlarini muvofiqlashtirish va nazorat qilish bilan bog'liq bo'lishi mumkin.

Tashkiliy tuzilishi bo'yicha tartiblashtirish ko'p pog'onali murakkab muvofiqlashtirish va nazorat qilish tizimi ko'rinishida bo'lishi mumkin. Masalan, bir-biri bilan bog'liq tartiblashtirishning xalqaro, milliy, mintaqaviy, mintaqalararo va munitsipal pog'onalari.

Tartiblashtirish *institutlari* bo'yicha – davlat va o'zini o'zi muvofiqlashtiruvchi nodavlat notijorat tashkilotlar bilan birgalikda bo'lgan, jumladan, alohida makroregulyatoridan iborat, milliy regulyativ tizim tomonidan tartiblashtir.

Tartiblashtirish *usullari* bo'yicha – funksional, institutsional, administrativ, indikativ, o'zini o'zi tartiblashtirish, makroregulyativ va gibril (aralash) usullariga asoslangan tizimlar.

Tartiblashtirish *ko'lami* (hajmining kengligi va chuqurligi) bo'yicha – global (xalqaro, meta, planetar), makro- va mikro pog'nada tartiblashtirish.

Tartiblashtirish *indikatorlari* bo'yicha – meta-, mezo-, makro-, mikroindikatorlarning chegaraviy (kritik) miqdorlari (eng past va eng baland) darajalari doirasi ichida.

Tartiblashtirishning *infratuzilmaviy tarkiblari* bo'yicha – funksional va institutsional tarkiblarini uyg'unlikda tartiblashtirish tizimi.

Tartiblashtirish *funksiyalari* bo'yicha – u yoki bu darajada global (meta), mintaqaviy (mezo), makroiqtisodiy, mikroiqtisodiy, qonunchilik, infratuzilmaviy, industrial, texnik-texnologik (BFXBning sifat va miqdoriy parametrlarining optimal darajasini ushlab turish) funksiyalarga asoslangan tartiblashtirish tizimlari.

BFXBga *ta'sir ko'rsatish* bo'yicha – umumiyqtisodiy darajadagi bilvosita (kredit-pul, budjet-soliq, ijtimoiy, valyuta, investitsiya, xususiylashtirish va h.k. siyosatlar negizida) va bevosita (administrativ) ta'sir ko'rsatishga asoslangan tartiblashtirish tizimi.

Manfaatlarni *himoyalaniishi* bo'yicha – davlat manfaatlariga, yirik (strategik) mulkdorlar manfaatiga, mayda mulkdorlar manfaatlariga, balanslashtirilgan aralash manfaatlarga qaratilgan tartiblashtirish tizimlari.

Iqtisodiy tuzum *shakli (modeli)* bo'yicha – ochiq va yopiq iqtisodiyot modellariga asoslangan tartiblashtirish tizimlari.

Tartiblashtirish *tuzilmasining tashkil etilishi* bo'yicha – faqat davlat regulyatorlarining ishtirokiga, davlatning ko'proq va o'zini o'zi tartiblashtiruvchi

tashkilotlarning kamroq ishtirokiga, davlatning kamroq va o'zini o'zi tartiblashtiruvchi tashkilotlarning ko'proq ishtirokiga asoslangan tizimlar.

Tartiblashtirish *maqsadlari* bo'yicha – davlat, nodavlat va boshqa turli mulk shaklidagi yuridik shaxslar, jismoniy shaxslar (asosan mulkdorlar) faoliyati (operatsiyalari) va funksiyalarini BFXB qatnashchilari sifatida uyg'unlikda (integrallashgan holda, tarzda) tartiblashtirish tizimi.

Tartiblashtirish *modellari* bo'yicha – mumtoz (anglo-sakson), kontinental (asosan, germancha), yaponcha-koreyscha, Islom (Indonezii, Malayziya, Pokiston va h.k.), aralash modellarga asoslangan tartiblashtirish tizimlari.

BFXBda davlat va mazkur bozorning boshqa qatnashchilari manfaatlari makrodarajada ko'pdan bir-birlari bilan mos kelsada, lekin individual (xususiy) hollarda farqlanishi mumkin. Shuning uchun ko'pchilik mamlakatlarda BFXBni tartiblashtirishda vakolatli davlat organi va o'zini o'zi tartiblashtiruvchi tashkilotlar o'rtasida javobgarlik ajratilib, lekin birgalikdagi tartiblashtirish mexanizmi qo'llaniladi. Bunda davlat baribir ustuvor mavqega ega bo'lib qoladi. Bu mexanizm amaliyotda ko'proq samara berib kelmoqda.

BFXBni davlat tomonidan tartiblashtirish shakllarini ikki katta guruhga ajratish mumkin:

to'g'ridan to'g'ri yoki administrativ tartiblashtirish;

bilvosita yoki iqtisodiy indikativ tartiblashtirish.

BFXBni davlat tomonidan tartibga solish bunga vakolatli davlat organi tomonidan amalga oshiriladi.

BFXBni iqtisodiy tartiblashtirish davlat tomonidan quyidagi iqtisodiy richaglar va kapitallar yordamida amalga oshiriladi:

soliqqa tortish tizimi (soliqlar turi va stavkalari, ular bo'yicha imtiyozlar);

kredit-pul siyosati;

investitsiya va ipoteka siyosati;

davlat kapitallari (davlat budjeti, budjetdan tashqari fondlar, moliyaviy resurslar va h.k.);

xususiylashtirish siyosati, davlat mulki va resurslari (davlat kompaniyalari, tabiiy resurslar va yerlar).

Vakolatli davlat regulyativ organlari tomonidan uyg'unlikda tartiblashtirishning funksional va institutsional usullari amalga oshiriladi.

Institutsional usul baholash institutlarining mavqei va moliyaviy holatini hamda professional faoliyatini boshqarish sifatini muvofiqlashtiradi. Bunda baholash institutlarga nisbatan iqtisodiy va malaka talablari qo'yiladi, aktiv va passivlari tuzilmasi muvofiqlashtiriladi, iqtisodiy nochorlikka olib kelishi mumkin bo'lgan riskli operatsiyalarda ishtirok etishi cheklanadi yoki ma'n etiladi.

Institutsional tartiblashtirish usuli baholash institutlari professional faoliyatini tartiblashtirishning asosi hisoblanadi.

Tartiblashtirishning funksional usuli BFXB bilan bog'liq operatsiya va mulkiy munosabatlarni sodir etilishi uchun tegishli tartib-qoidalar, standartlar, hulq-atvor etikasi me'yorlarini o'rnatadi. Etika normalarini asosan o'zini o'zi tartiblashtiruvchi tashkilotlar amaliyotga kiritadi.

Hozirda BFXBni tartiblashtirish bilan bog'liq bir nechta konsepsiyalar mavjud bo'lib, ularning yuzaga kelishi sababini bozorlar tarixidan ko'rish mumkin. Bunda ularning shakllanish tarixi bozorlar rivojini shakllantiruvchi omillar xarakteri bilan belgiladi. Boshqacha qilib aytilsa, omillar ta'siri ostida BFXBda bo'lib o'tgan, hozirda ba'zi mamlakatlar bozorida u yoki bu darajadagi shakllarda kechayotgan va kelajakda vujudga kelishi havfi mavjud bo'lgan krizislar hamda turli risklar mos ravishda BFXBni tartiblashtirishga oid ma'lum konsepsiyalar tizimini ob'ektiv ilgari surdi. Hozirda BFXBlarini tartiblashtirishda muhim ahamiyatga ega bo'lgan ba'zi konsepsiyalarni keltirish maqsadga muvofiq. Masalan, ularning qatoriga quyidagilarni kiritish mumkin:

1. Mulkdor (mijoz) huquqlarini himoyalashga asoslangan tartiblashtirish konsepsiya. Unga muvofiq, mulkdorlarning huquqlarini himoyalash va qonuniy manfaatlarini ta'minlash BFXB tartiblashtirish tizimining eng muhim, birlamchi, ustuvor vazifasi hisoblanadi. Buning uchun BFXBda mulkdorlarning haq-xuquqlari davlat tomonidan har tomonlama qonuniy kafolatlanishi va ularni bu jarayonga jalb qilinishi qo'llab-quvvatlanishi va rag'batlantirilishi zarur, ularning mavqei BFXB boshqa qatnashchilarnikiga qaraganda salmoqli va barcha qatnashchilarga nisbatan talablari ustuvor bo'lishi lozim. Umuman olganda, BFXB mulkdorda to'liq himoyalanganlik hisini va faollikka zaruriy (V-P)-muhit shart-sharoitlari yaratilishini ta'minlashi zarur.

2. Mavjud faktlar bo'yicha tekshirishga asoslangan tartiblashtirish konsepsiya. Unga muvofiq, birinchi konsepsiyada keltirilganlarni va mulkdorlarni turli risklardan saqlanishini ta'minlash borasida vakolatli davlat tartiblashtirish organlari tomonidan mahsus qonuniy me'yorlar o'rnatilgan. Mulkdorlar himoyasi mavjud xuquqiy tizimlarda ko'chmas mulk turlarini muomalaga chiqarilishini "mavjud faktlar bo'yicha tekshirish", "moviy (shaffof) osmon qonuni" shaklida namoyon bo'lgan. Aytish joizki, bu tushuncha mazmunan bir hil ma'noni anglatuvchi turlicha shakllarda ifodalanishi mumkin, masalan, "asosiy standartlar to'plami", "diskresion vakolatlar", "ko'chmas mulk va u bilan bog'liq xizmat turlari sifatini regulyativ standartlarga mos kelishi". Bunday qonuniy shakllar mulkdorlarni baholash xizmatlarini sotib olish bo'yicha turli risklardan himoyalashga hizmat qiladi.

3. Axborot(informatsiya)ni majburiy ochib berishga, umuman transparentlikka (axborot shaffofligiga) asoslangan tartiblashtirish konsepsiya. Unga asosan BFXB barcha qatnashchilarining har qanday faoliyati va natijalari oshkora qilinishi zarur.

4. "Keng ishtirokli" BFXBning boshqa xarakteristika va talablarini qondirishga asoslangan tartiblashtirish konsepsiyasi. Unga muvofiq, BFXB qonunchiligida professionallarning ishonchliligi va malakaliligi, bozorni likvidligi, qonun va tartib-qoidalarni bajarilishi majburiyligi aniq darajada ta'minlanishi lozim.

5. Ekvivalentlilikni ta'minlashga asoslangan tartiblashtirish konsepsiyasi.

6. BFXB industriyasi sifatini boshqarishga asoslangan tartiblashtirish konsepsiyasi.

7. Iqtisodiy (jumladan, mulkiy) globallashtirish jarayonlari talablari bilan uyg'unlikda tartiblashtirish me'yorlarini unifikatsiyalashtirish va standartlashtirish konsepsiyasi. Ushbu konsepsiyaga muvofiq, barcha malakatlar BFXB tartiblashtirish tizimlari faoliyatida qo'llaniladigan qonuniy-me'yoriy hujjatlar shaklan farqli bo'lsada, mazmunan va parametrlari o'xshash ma'noda bo'lishi tavsiya etiladi.

Turli mamlakatlarda BFXBni tartibga solish (regulyatsiya, muvofiqlashtirish va nazorat qilish) uchun bosh va eng asosiy institutlar bo'lib faqat vakolatli davlat organi va u tomonidan vakolat berilgan nodavlat notijorat (o'zini o'zi muvofiqlashtiruvchi) tashkilotlari xizmat qiladi. Bunda o'zini o'zi regulyatsiya qiluvchi tashkilotlar (O'O'R) BFXBda ba'zi ma'lum bir tartiblashtirish funksiyalarini bajarish uchun ularga vakolatli davlat regulyativ organi tomonidan akkreditatsiyalanib ruhsat beriladi.

BFXBning professional qatnashchilari va ularning mijozlari manfaatlarini himoya qilish maqsadida nodavlat va notijorat tashkilotlar (NNT) tarzida bozorning professional qatnashchilari birlashmalari (uyushmalari) tashkil etiladi va ularga O'O'R tashkiloti maqomi berilishi mumkin.

Lekin ko'pchilik rivojlanayotgan mamlakatlarda O'O'R tashkilotlari BFXBni tartiblashtirish vakolatiga ega bo'lmaydi.

BFXBning professional qatnashchilari birlashmasi (yoki assotsiatsiyasi, ittifoqi) bozorning professional qatnashchilari tomonidan uning a'zolarini professional faoliyatlarini amalga oshirish sharoitlarini ta'minlash, uning a'zolari uchun xulq va standartlarni professional etikasining yagona qoidalarini belgilash va unga amal qilish maqsadida bozorning professional qatnashchilari tomonidan ta'sis etilgan yuridik shaxs xisoblanadi. Bunday birlashmalarni (assotsiatsiyalarni), agar ularga davlat regulyativ organi tomonidan shunday maqom va vakolat berilgan bo'lsa, O'O'R deb yuritiladi. Bundan tashqari, iste'molchilar xuquqlarini himoyalash uyushmalari ham tuziladi, ular maxsus qonunlar asosida faoliyat yuritadilar.

Nodavlat notijorat tashkilot shaklidagi O'O'R baholash tashkilotlari va baholovchilar uyushmasi yoki birlashmasi yohud fondi sifatida O'zbekiston Respublikasi Adliya vazirligi ro'yhatidan qonunda belgilangan tartibda o'tkaziladi.

O'O'Rlar BFXBni tartibga solishlikka vakolatli davlat organiga o'zining ta'sis xujjatlari nusxalarini taqdim etadi, shuningdek belgilangan muddatda shu davlat organiga o'zining faoliyatini amalga oshirishda tasdiqlangan nizom va qoidalarini taqdim etadi.

Zamonaviy O'O'R faoliyatida quyidagilarni ajratib ko'rsatish mumkin: KMNBda o'zaro professional munosabatlarni regulyatsiya qilish va mulkdorlar huquqlarini himoya qilish.

O'zaro professional munosabatlarni regulyatsiya qilish davlat organlari bilan hamkorlikni, rieltorlik firmalari va rieltorlar o'rtasidagi kelishmovchiliklarni hal qilish mexanizmini, firmalar va agentlar o'rtasida ish standartlarini o'rnatishni, professional muloqot va tajriba almashinishni tashkil qilishni o'z ichiga oladi.

O'O'R faol ishtirokida baholovchilikning qonunchilik bazasini takomillashtirish va BFXBda professional ishtirokchilar munosabatlari amaliyotini

shakllantirish kabi ikki muhim jihat teng barobar darajada madaniyatli bozorning rivojlanishiga yordam beradi.

Madaniyatli BFXB – bu a'zolari etika kodeksiga rioya qiluvchi, yagona baholash tarmog'inining mavjud bo'lishidir. Uning obro'-e'tibori bunday tashkilot a'zolari bozorda o'zlarini qanday tutishlariga bog'liq. Tortishuvlar, kelishmovchiliklar, anglashilmovchiliklarni hal qilish uchun doimiy amal qiluvchi organlar, qo'mitalar (professional etika bo'yicha komissiyalar) tashkil qilinadi. Odatda, ularning faoliyatiga baholash amaliyotini ommalashtiish, professional standartlarni qabul qilish bo'yicha takliflar ishlab chiqish va kiritish, iste'molchilar huquqlarini himoya qilish kabilar kiradi.

Shuning uchun O'O'R hukumat va baholash biznesi o'rtasida samarali dialog o'rnatish, hamda professional uyushma ichida muloqotni yaxshilash va tushunmovchilik, hamda kelishmovchiliklarni tez hal qilish uchun sharoitlar yaratadi. O'O'R namunaviy tashkiliy sxemasi 1.4-rasmda keltirilgan.

Baholash xizmatlari iste'molchilari huquqlarini himoya qilishga ma'rifatchilik va konsultatsiya faoliyatlari yordamlashadi, firmalar va ularning mijozlari o'rtasidagi kelishmovchiliklar esa baholash xizmatlari iste'molchilari huquqlari va professional etika bo'yicha komissiyada muvaffaqiyatli hal qilinadi.

O'O'R tomonidan mijozlarga baholash xizmatlarining mohiyati, ularning sifat va qiymat standartlari, BFXBdagi havfsizlik asoslari va o'z huquqlarini himoya qilish usullari haqida maksimal darajada ma'lumot berish uchun katta ishlar amalga oshiriladi.

O'O'Rning barcha hujjatlarini ikki guruhga ajratish mumkin: BFXBda baholash institutlari xizmatlarining standartlari bilan bog'liq va O'O'R faoliyatini boshqarish standartlari bilan bog'liq hujjatlar. Hujjatlar O'O'Rning turli organlari tomonidan tayyorlanadi, ammo umumiy yig'in tarafidan qabul qilingandan so'nggina kuchga kiradi. Ulardan eng muhimlari professional munosabatlar sohasiga taalluqlidir. Etika va professional standartlar kodeksiga rioya qilish O'O'Rning barcha a'zolari uchun majburiy va bu hujjatlar tarkibidagi me'yorlarni buzganlik uchun firma uyushmadan chiqarib yuborilishi mumkin.

O'O'R tomonidan mijozlarga baholash xizmatlarining mohiyati, ularning sifat va qiymat standartlari, ko'chmas mulk bozoridagi havfsizlik asoslari va o'z huquqlarini himoya qilish usullari haqida maksimal darajada ma'lumot berish uchun katta ishlar amalga oshiriladi.

O'O'Rning barcha hujjatlarini ikki guruhga ajratish mumkin: BFXBda rieltorlik institutlari xizmatlarining standartlari bilan bog'liq va O'O'R faoliyatini boshqarish standartlari bilan bog'liq hujjatlar. Hujjatlar O'O'Rning turli organlari tomonidan tayyorlanadi, ammo umumiy yig'in tarafidan qabul qilingandan so'nggina kuchga kiradi. Ulardan eng muhimlari professional munosabatlar sohasiga taalluqlidir. Etika va professional standartlar kodeksiga rioya qilish O'O'Rning barcha a'zolari uchun majburiy va bu hujjatlar tarkibidagi me'yorlarni buzganlik uchun firma uyushmadan chiqarib yuborilishi mumkin.

O'O'R faoliyatini boshqaruvchi qoidalar (nizom) turli xil organlarning shakllanish va ish tartibini, hamda ularning layoqatlilik sohalarini aniqlaydi.

Baholash xizmatlari iste'molchilari huquqlarini himoya qilish maqsadida O'O'R bitim sifati mezonlari ishlab chiqilishi mumkin.

O'O'Rning barcha daromadlari u tomonidan faqat ustav vazifalarini bajarish uchun sarflanadi hamda qatnashchilar o'rtasida taqsimlanmaydi.

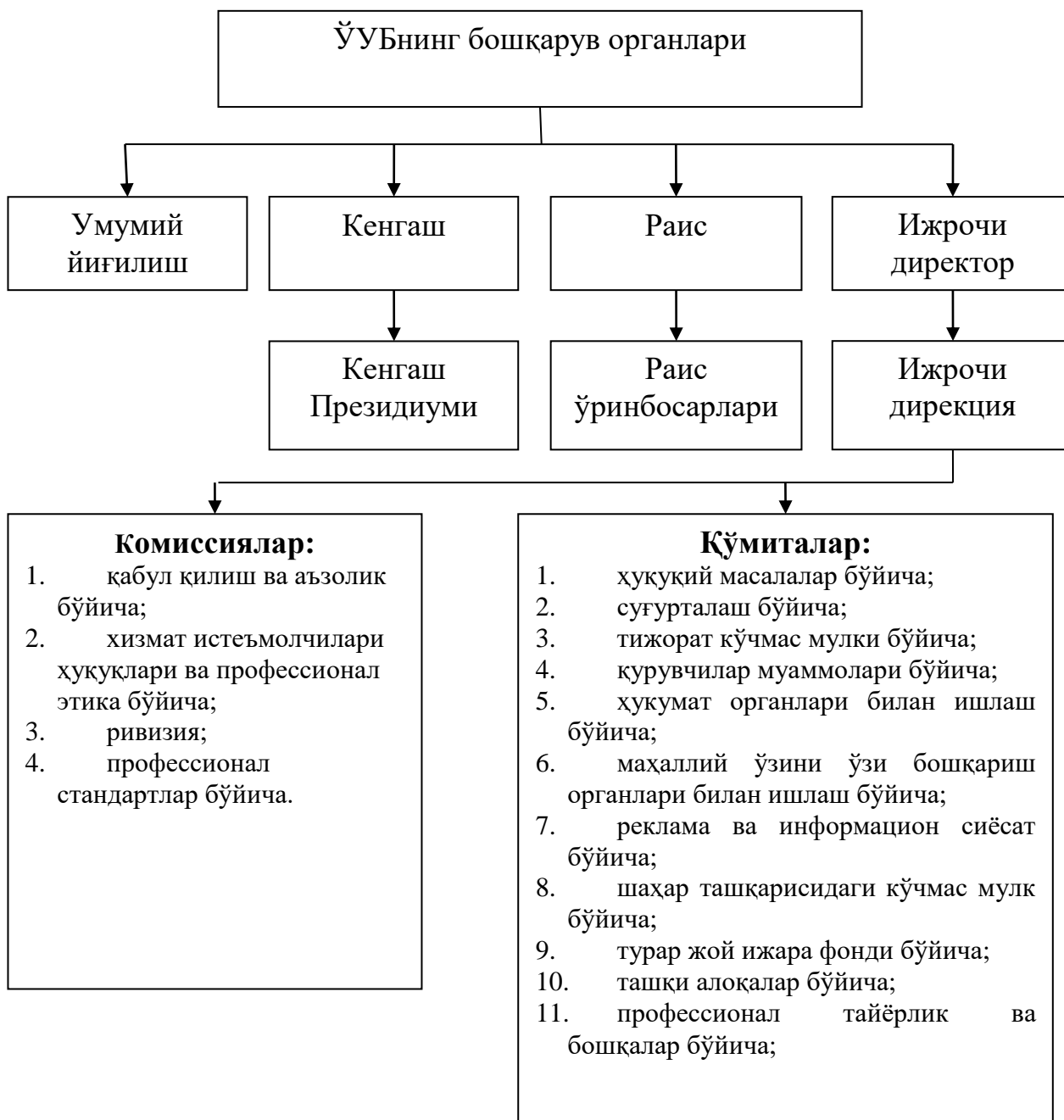

1.4-rasm. O'O'R tuzilmasining namunaviy sxemasi

O'O'R tashkilotlari quyidagi xuquqlarga ega:

- qonun hujjatlari asosida va ularga muvofiq o'z qatnashchilarining BFXBda faoliyat yuritishning yagona qoidalarini, shuningdek ularning kasbiy etikasi qoidalarini ishlab chiqish;

- BFXBda professional faoliyatni amalga oshirish uchun maxsus ruxsatnomalar (litsenziyalar) berish mumkinligi to'g'risidagi tavsiyaviy xulosalar berish, bozorga oid qonun hujjatlari buzilgan xollarda bunday ruxsatnomalarni (litsenziyalarni) amal qilishini to'xtatib turilishi, tugatilishi yoki bekor qilinishi bo'yicha iltimosnomalar kiritish;

- BFXBning professional qatnashchilari mutaxassislarini tayyorlash va malakasini oshirish dasturlarini ishlab chiqish;

- o'z a'zolari o'rtasida nizo va kelishmovchiliklarni xal qilish qoidalarini o'rnatish.

Qonun hujjatlarini O'O'R tashkilotining a'zosi tomonidan buzilishi aniqlansa, u darhol bu xaqda bozorni tartibga solish bo'yicha vakolatli davlat organiga ma'lum qilishi shart.

Mulkdorlar va o'zining a'zolari manfaatlarini himoya qilish maqsadida O'O'R tashkiloti davlat boji to'lamasdan sudga da'volar bilan murojaat qilishi mumkin.

Jahon tajribasida O'O'R tashkilotlari o'zlarining samarali regulyator ekanligini tasdiqlagan.

Umuman olganda, qaysi mamlakatda bir vaqtning o'zida davlat va O'O'R tashkilotlari tartiblashtirish tizimini tashkil etsa, bu institutlar BFXBda bir-birlari bilan demokratik tamoyil asosida uzviy bog'liqlikda bozorni samarali muvofiqlashtiradi va nazorat qiladi. Bu institutlarning o'zaro bog'liqligi quyidagilarda namoyon bo'ladi:

- milliy BFXB ikkala institut uchun ham bir butun bo'lganligi va undagi ularning manffatlari davlat (halq, jamoatchilik) manfaatlaridan kelib chiqadi;

- BFXB alohida yuqori darajada tashkillashgan murakkab iqtisodiy-xuquqiy munosabatlar tizimi bo'lganligi va unda turli hil qatnashchilar va davlatning o'zaro manfaatlari ba'zan nizo (konflikt) hollarda bir-biriga mos kelavermasligi sababli davlat va professional qatnashchilar manfaatlarining optimal balansini samarali ta'minlash zarurligi;

- BFXB turli omillarga ta'sirchan bo'lganligi sababli krizislar vujudga kelishi va bu krizislardan chiqish uchun ham davlatning, ham bozorning boshqa qatnashchilarining kuchlarini operativ safarbar qilish zarurligi;

- BFXB faoliyat mexanizmi faqat uning barcha qatnashchilari tomonidan uyg'unlikda harakatga keltirilishi mumkinligi;

- BFXBga oid ishlab chiqilgan qonun hujjatlari loyihalarini bozor professionalari va mijozlar o'rtasida muhokama qilib amaliyotga kiritish maqsadga muvofiqligi;

- BFXBni faqat davlat tomonidan tartiblashtirish bilan bog'liq sarf-harajatlarning kattaligi va h.k.

Eslatish joizki, vakolatli davlat regulyativ organi va O'O'R tashkilotlarning birgalikdagi faoliyatida davlatning roli ustuvor hisoblanib, davlat o'zining faqat ma'lum bir davlat siyosatiga tegishli bo'lmagan tartiblashtirish funksiyalarinigina O'O'R tashkilotlariga berishi mumkin.

BFXBi tartiblashtirishning asosiy maqsadlari:

fuqarolarning ko'chmas mulkka bo'lgan konstitutsion huquqlarini va ularga egalik qilish bilan bog'liq majburiyatlarini amalga oshirish;

BFXBda uning barcha ishtirokchilari uchun ma'lum tartib va sharoitlarning belgilanishi;

BFXB bozor ishtirokchilarini insofsizlik, tovlamachilik va jinoiy tashkilotlar hamda jinoyatchilardan himoyalash;

talab va taklifga muvofiq ravishda baholash ob'ektlarini baholashga bo'lgan bahoning erkin belgilanishini ta'minlash;

ekologik muhitni sog'lomlashtirish, iqtisodiy o'sishga erishish, ishsizlik darajasini pasaytirish, baholash sifati muammosini va boshqa jamoat masalalarini hal qilish;

baholash ob'ektlari va BFXB ishtirokchilarini oqilona soliqqa tortish;

mamlakat va viloyatlardagi mulk ob'ektlari qiymatini baholash muammosini hal qilish uchun qulay sharoitlarni yaratish.

BFXBni tartibga solish tamoyillari ko'p hollarda mamlakatdagi siyosiy va iqtisodiy holatga bog'liq bo'ladi, ammo shu bilan birga ular shakllangan jahon tajribasini ham inobatga olishlari kerak.

Tartibga solish maqsadlariga erishish quyidagi tamoyillarni inobatga olgan holda amalga oshirilishi mumkin:

1. Tadbirlarni taqsimlash – turli xildagi baholash ob'ektlarini baholash munosabatlarini boshqarishga nisbatan maxsus yondashuvlarni qo'llash.

2. Ma'lumotlarning ochiqligi – qaror qabul qilish uchun BFXBning barcha ishtirokchilari va ob'ektlari haqida to'liq va ochiq ma'lumotlardan foydalanish.

3. Qonunchilikning oshkoraligi – baholash bo'yicha qonunlar va boshqa me'yoriy hujjatlar loyihalarini ommaviy muhokama qilish.

4. Raqobatbardoshlik – BFXBda xizmatlar sifatini oshirish, narxi va qiymatini pasaytirish mexanizmi sifatida.

5. Tartibga soluvchi organlar orasida vakolatlarning taqsimlanishi – qonunlar ishlab chiqish va ularni tadbiiq etish bitta shaxsda mujassamlashmasligi kerak.

6. Qonun hujjatlari tomonidan belgilangan qoidalar va tadbirlarning oddiy va tushunariligi, mulkdorlarni himoyalashning ishonchligi.

7. BFXBda tavakkalchilik guruhi fuqarolari – voyaga yetmaganlar, yakka nafaqaxo'rlar, nogironlar va h.k.larni himoyalash bo'yicha qo'shimcha tadbirlarni qo'llash.

8. BFXBni tartiblashtirish vazifalarini davlat organlari va professional ishtirokchilar o'rtasida ratsional taqsimlash.

9. BFXBni tartiblashtirishning turli baholash ob'ektlariga bo'lgan huquqlarni tartibga soluvchi jahon tajribasini hisobga olgan holda o'z tarixi va an'alariga ega bo'lgan, o'zbekcha tizimini qo'llash.

Ma'lumki, BFXB turli omillarga va tizimli risklarga o'ta ta'sirchan bo'lganligi sababli, unda turli hil salbiy (inqiroziy) hodisalarni vujudga kelganligini kuzatish mumkin. Krizislar shuni ko'rsatdiki, inqiroziy hollarda milliy regulyatorlarning harakatlari bir-birlari bilan bog'liqda bo'lmagan, har bir davlat regulyatori o'z mamlakati manfaatlari va havfsizligi doirasida antikrizis siyosatlarini yuritganlar,

natijada industrial davlatlar bozorlaridagi krizislar osnonlikcha rivojlanayotgan mamlakatlar bozorlariga o'tib borgan va ularni qiyin ahvolga tushirib qo'ygan. Inqirozlar va tizimli risklar oqibatlarini birgalikda yumshatish yoki hech bo'lmasa oldindan sezish (bashorat qilish) zarurligi hozirda barcha mamlakatlar regulyatorlarining ahamiyati borgan sari oshirib bormoqda. Lekin bunga qaramasdan, hozirda BFXBni tartiblashtirishning davlat tizimida auditorlik, rieltorlik va boholash institutlari, mulkchilik va ipoteka tizimlari muhim instrument bo'lib hizmat qilmoqda.

Baholash institutlariga BFXBda ishonchlilik, barqarorlik, transparentlilik, mahfiylilik, raqobatbardoshlilik, moliyaviy havfsizlik, faollilik va qonunchilik asosida bozor rivoji uchun ishlash talablari qo'yiladi. Bu talablarni uch guruhga ajratish mumkin: sohaviy metodologik, qonuniy-me'yoriy, jamoatchilik (professional etika), iqtisodiy, texnologik (operatsion) va texnik.

Baholash sohasiga qo'yilgan metodologik talablar. Har bir sohaning ilmiy asoslari bo'lganligi sababli, baholash sohasining ilmiy-metodologiyasi ham mavjud. Bunday metodologiya sohaga oid ilmiy qarash va yondashuvni, mahsus instrumentariyni (termin va tushunchalar tizimini), model va usullarni o'z ichiga olib, bir butun nazariy konsepsiyani tashkil etadi. Har qanday nazariy konsepsiya singari, unga ilm-fan nuqtai nazaridan sohaga ihtisoslashganlik, sohani ifodalashda soddalilik, tizimiylik, komplekslilik va adekvatlilik hamda sohaga oid ilmiy muammolarni yechimiyliligi talablari qo'yiladi.

Baholash bo'yicha professional faoliyat (xizmat) institutlariga va ularning mutahassislariga qonuniy-me'yoriy talablar. Professional xizmatlar ko'rsatishga oid qonuniy xujjatlar bilan o'rnatilgan me'yoriy talablar qo'yiladi. Ularning mutahassislari mehnat qonunchiligida va mahsus nizomlarida belgilangan me'yoriy talablar doirasida mehnat faoliyatini yuritadi.

Jamoatchilik talablari mahsus professional hulq-atvor etikasi va ma'naviy me'yorlar ko'rinishida qo'yiladi. Bunday me'yorlar institutlar va ularning mutahassislari tomonidan belgilanadi va ularga rioya qilinadi.

Professional baholash xizmatlari institutlariga iqtisodiy talablar mijozlar oldida professional javobgarlikni, biznes riskini va moliyaviy barqarorlikni ta'minlash maqsadida qo'yiladi.

Professional baholash xizmatlari institutlariga texnologik va texnik talablar. Texnologik talablar xizmatlarni amalga oshirish bilan bog'liq operatsion risklarni pasaytirish va oldini olish maqsadida qo'yiladi.

Professional baholash xizmati institutlari mutahassislariga ularning kasbi doirasida me'yorlangan malakaviy, administrativ va professional faoliyat etikasi talablari qo'yiladi. Malakaviy talablar mutahassilarning zaruriy bilim va amaliy ko'nikmalari darajasiga qo'yiladi. Administrativ talablar professional xizmat instituti tomonidan belgilanib, uning mutahassislari tomonidan funksional majburiyatlarini zaruriy darajada bajarilishiga qo'yiladi.

Professional etikaviy me'yorlar talabi BFXB faoliyati mexanizmida muhim ahamiyatga ega bo'lganligi sababli, ularni alohida ko'rish lozim.

Professional baholash ishi mutahassislarining madaniyati (siyosiy, xuquqiy, iqtisodiy, korporativ, professional va h.k.), ma'naviyati va ruhiyati (psixologiyasi) BFXB rivojining muhim omillaridan hisoblanadi. Baholash ishining bu omillar bilan bog'liq texnologik (ishlab chiqarish) jarayoni baholash xizmati madaniyati sifatida qaraladi. Chunki baholash ishidagi bunday jarayonning samaradorligi ko'p jihatdan bir-biri bilan uyg'un bo'lgan baholovchining madaniyati, malakasi, ma'naviyati va ruhiyatining rivojlanishi darajasiga bog'liq. Lekin baholovchi madaniyatining ijtimoiy funksiyalari bu jabhalar doirasidan ancha keng. Uning iqtisodiy ahamiyati baholash ishi doirasidagi texnologik jarayon samaradorligini oshirish bilan bog'liq bo'lsa, ijtimoiy ahamiyati uning individlar ijtimoiylashuvida alohida bosqichni tashkil qilishi va jamoalar hamda ijtimoiy guruhlarini fuqarolik jamiyati sari yetaklashida namoyon bo'ladi.

Baholovchi madaniyati tushunchasi qadimiy madaniyatdan professional baholash xizmatlari bilan bog'liq munosabatlarni keng rivojlanishi va bunda mulkdor (mijoz) uchun manfaatli, raqobatli kurash bilan bog'liq. Ya'ni baholovchi madaniyati nomi bilan atalayotgan hodisa tarkibiga kiruvchi baholash tashkiloti yoki jamoa an'analari, umumiy qadriyatlar va hulq-atvor me'yorlari ko'plab asrlar avval ham mavjud bo'lgan. Biroq, ularning o'zaro bog'liq tarzda baholash tashkiloti madaniyatini shakllantirishi va mulkdor psixologiyasi bilan bog'liq ishlab chiqarish samaradorligiga kuchli ta'sir ko'rsatishi XX asrdagina atroflicha va to'liq anglana boshlandi.

Baholovchi madaniyati tushunchasi shakllanib ko'pchilik tomonidan e'tirof etilguniga qadar, uning tarkibiga kiruvchi hodisalar turlicha nomlar bilan atalib kelingan. Masalan, XX asrning o'rtalaridan boshlab "jamoadagi muhit", "tashkilotdagi muhit", "ijtimoiy me'yorlar", "mikromuhit", "ruhiy-ma'naviy muhit", "etikaviy me'yorlar", "kompaniya falsafasi" kabi atamalar ishlatilib kelingan. Ko'rinib turibdiki, bu tushuncha bo'sh joyda paydo bo'lmagan.

Baholovchiga va uning mijoz bo'lgan mulkdorga yo'naltirilgan madaniyat deb ataladigan jamoa madaniyati hulq-atvor me'yorlari, qadriyatlar, an'analardan tashkil topadi.

An'analar baholash tashkiloti vujudga kelib rivojlanishi va uning mijoz bilan ishlashi jarayonida muhim rol o'ynaydi. Ular boyib va mustahkamlanishiga mutanosib tarzda tashkilot va mijoz rivojlanib boradi va aksincha, tashkilot va mijozning rivojlanishi bilan mos ravishda an'analar ham boyib, mustahkamlanadi.

Keng ma'noda olib qaralsa, an'analar tarixan tashkil topgan va avloddan-avlodga o'tkazib kelinadigan odatlar, rasm-rusumlar, hulq-atvor me'yorlari va qadriyatlardir. An'analar tashkilotning zamonaviy rivojlanishini ta'minlashda, uning turli bosqichlardagi holatini bir butun jarayonga biriktirishda zanjir vazifasini bajaradi.

Baholovchi madaniyati tushunchasi mutlaq bo'shliqda paydo bo'lmaganligi singari, uning tarkibiga kiruvchi urf-odatlar, rasm-rusumlar, ana'nalar, hulq-atvor me'yorlari, qadriyatlar va haridor psixologiyasi ham bo'shliqdan vujudga kelmaydi. Ular shu madaniyat shakllangan makonda yashovchi xalq yoki xalqlar madaniyati

(jumladan, mijozlar sifatidagi madaniyati va psixologiyasi) va ularning o'zaro ta'siri jarayonida shakllanadi.

Milliy madaniyat va uning asosida shakllanayotgan baholovchi madaniyati o'rtasida umumiy xususiyatlar bilan bir qatorda tafovutlar ham mavjud. Umumiylikning ildizi baholovchi madaniyati tashuvchilari bo'lgan baholovchilar shu ma'noda yashayotgan xalq madaniyati vakillari ekanliklari bilan izohlanadi. Tafvut esa baholovchi madaniyatida xalq madaniyati to'laligicha emas, balki uning muayyan qismlari, asosan mehnat jarayoniga qaratilgan qismi aks ettirilganida. Bundan tashqari, xalq madaniyatining baholovchi madaniyatiga o'tgan qismlari aynan, o'zgarishsiz o'tkazilmaydi, balki shu tashkilot xususiyatlari, maqsadiga moslashtirib qabul qilinadi. Bunda xalq madaniyatidagi ba'zi elementlar baholovchi madaniyati tomonidan inkor etilishi mumkin. Bunday holat xalq an'analari ishlab chiqarishdagi u yoki bu jihatlariga mahsus yo'naltirilgan tarzda emas, xalqning umumiy turmush tarzi bilan bog'liq ravishda yuzaga kelishi sababli vujudga keladi. Xalq an'analari shu xalqning turmush tarzi bilan bog'liq bo'lsa, baholovchilik an'analari ishlab chiqarish jarayoni va uning oldiga qo'yilgan maqsadlar bilan bog'liq bo'ladi. Ikkinchi tomondan esa, baholovchilik an'analari vaqt o'tishi bilan xalq an'alariga aylanib ketishi mumkin.

Xalq an'analari va baholovchilik an'analari o'rtasidagi tafvut ularning alohida individlar tomonidan o'rnatilish jarayonida ham namoyon bo'ladi. Agarda baholash tashkiloti an'analari va individual qadriyatlar o'rtasidagi tafvut katta bo'lsa, baholovchilik an'anasini qabul qilish uchun individ shaxsiy qadriyatlaridan voz kechishi yoki bo'lmasa baholovchilik an'anasini rad etishi lozim bo'ladi.

Milliy va baholovchilik an'analari o'rtasidagi tafvutlardan yana biri shundaki, milliy an'analarning ijodkori xalqdir. Baholovchilik madaniyati xalq shakllanishining eng muhim manbasi va baholash tashkilotining asoschisi va u amal qiladigan falsafa hisoblanadi. Chunki mazkur tashkilotga asos solar ekan, tashkilotchilar uning qanday ishlashi, maqsadlari va tamoyillarini oldindan rejalashtiradilar. Shu g'oyalar, maqsadlar va tamoyillar negizida dastlabki baholovchi an'analari va madaniyati shakllanadi. Shu madaniyat asosidagi g'oyalar qanchalik jozibali bo'lsa, ular jamoa a'zolarini shunchalik o'ziga tortadi va jipslashtiradi.

Ba'zan baholash tashkilotining madaniyatiga BFXB tendensiyalari, mijoz bo'lmish mulkdorlarning madaniyati va psixologiyasi ham ta'sir ko'rsatib, uni takomillashishiga yoki o'zgarishiga olib kelishi mumkin.

Baholovchilik madaniyatining muhim tarkibiy qismi bo'lgan hulq-atvor etikasi me'yorlari quyidagi funksiyalarni bajaradi:

- hodimlarning mazkur baholash tashkiloti doirasidagi kasbiy-mehnat faoliyatiga munosabati. Bu munosabatlar mas'uliyatli va mas'uliyatsiz, sidqidildan va shunchaki, o'z qobiliyatlari i imkoniyatlarini namoyish qilishga va rivojlantirishga intilish, beparvolik, ozgina ish qilib uni ko'pday ko'rsatishga urinish shakllarida bo'lishi mumkin;

- o'z tashkilotiga munosabat. Bu munosabat tashkilotga hurmat va muhabbat, beparvolik va nafrat shakllarida bo'lishi mumkin;

- hodimlar o'rtasidagi munosabatlari tartibga soladi. Bu munosabatlar ish faoliyati bilan bog'liq yoki shaxsiy, yaxshi yoki yomon bo'lishi mumkin;

- rahbarlar bilan oddiy hodimlar o'rtasidagi munosabatlarni tartibga soladi. Bu munosabatlar o'zaro hurmat, ishonch va hamkorlik, avtoritarizm va ochiq yoki yopiq sabotaj shakllarida bo'lishi mumkin;

- mijozga hurmat. Baholash tashkilotida mijozni jalb qilishga qaratilgan falsafa qo'llaniladi.

Baholash tashkiloti doirasidagi tarkibiy tuzilmalarda ham ahloqiy me'yorlar va o'zaro munosabatlar turlicha bo'lishi mumkin. Masalan, tarkibiy tuzilmalardan birida hodimlarning o'zaro munosabatlari hurmat va o'zaro yordamga asoslangan bo'lishi, boshqasida esa hasad, bir-birini ko'rolmaslik, chaqimchilik, o'zaro raqobat singari hodisalar ustun bo'lishi mumkin. Tashkilotning tashkiliy tuzilmalarida qanday munosabatlar ustuvor ekani tashkilotning umumiy madaniyatini belgilaydi.

Baholovchilik madaniyatining rivojlanishiga mijozlarning va rieltorlarning ixtiyoriylik asosida tuzilgan uyushmalari va birlashmalari ta'sir ko'rsatishi mumkin. Bunday tashkilotlar o'zlarining a'zolari bo'lmish rieltorlik institutlari va ularning hizmatchilariga nisbatan mahsus hulq-atvor etikasi me'yorlarini joriy qilishlari mumkin.

BFXB faoliyatida turli hizmat va informatsiya(axborot)lar mavjud.

BFXB va uning ishtirokchilari to'g'risidagi barcha turdagi axborotlar bu bozorning axborot ta'minotini tashkil etadi. Axborotlarning oshkoraligi, aniqligi, to'liqligi, belgilangan muddatlarda berilishi va to'g'riligi BFXBni informatsion shaffofligini (transparentliligini) bildiradi.

Ma'lumot, hulosa va hisobotlarni maqsadli, ixtiyoriylik va majburiy ravishda transparentlikning ma'lum sifat darajasida berilishi mumkin bo'lganlari mavjud.

Axborotning turlari va shakllari hilma hil bo'lishi mumkin, masalan, rasmiy va norasmiy, mahsus va mahfiy, aniq va noaniq, joriy va muntazam, to'g'ri va noto'g'ri (yolg'on), operativ va davriy, majburiy va ixtiyoriy, to'liq va to'liq bo'lmagan, ommaviy va shaxsiy, elektron va dokumentar, og'zaki va norasmiy yozma tarzda, qo'shimcha va o'zgartirilgan, statistik va analitik, standart va nostandart, prognozlangan (istiqbolli) va h.k.

Axborotlar manbasi turli bo'lishi mumkin, masalan, BFXBga bevosita va bilvosita aloqador bo'lgan turli yuridik va jismoniy shaxslar, rasmiy davlat organlari, ommaviy axborot vositalari, Internet, tegishli halqaro tashkilotlari.

Turli hildagi va shakldagi informatsiya uning manbasidan maqsadli, maqsadsiz va tasodifiy, bevosita va bilvosita ravishda tarqalishi mumkin.

BFXB jarayonlari va natijalarini aks ettiruvchi hulosa va hisobotlar turlicha bo'lishi mumkin, masalan, analitik, buxgalterlik, auditorlik, administrativ, rejali, rejadan tashqari, shartnomaviy, statistik, analitik, prognoz va h.k.

BFXB transparentligining bosh maqsadi mulkdor (mijoz) xuquqlarini himoyalash va qonuniy manfaatlarini hamda risklarini pasaytirilishini ta'minlashga qaratilgan bo'lib, o'z ichiga sifatli ochib berilishi majburiy va ixtiyoriy bo'lgan informatsiyalar hamda ularga qo'yilgan qonuniy sifat va miqdor talablari tizimini

oladi. Transparentlikning bosh vazifasi bozor rieltorlik jarayonida sodir bo'lishi mumkin bo'lgan har turdagi risklar va qonunbuzarliklarni axborotlar tizimi orqali oldini olish va pasaytirishdan iborat.

Transparentlik turli usullar va shakllarda amalga oshirilib, ular tartiblashtirish konsepsiyalari, modellari va mexanizmlaridan kelib chiqqan holda qonuniy-me'yoriy hujjatlar bilan belgilanadi. Bunda O'zbekiston sharoitida "Buxgalteriya hisobi to'g'risida" qonuni asosida 5 ta shaklda hisobot taqdim qilish talab qilingan. Zero, ko'pchilik horijiy mamlakatlarda hisobotlarning xalqaro standartlari qabul qilingan.

Standart informatsiya (ma'lumot, hulosa va hisobotlar) qonunchilik hujjatlariga muvofiq belgilangan sifat darajasida, muddatlarda, hajmlarda va tartibda ochib berilishi va taqdim etilishi talab qilinadi.

Transparentlikni ta'minlash borasida administrativ va jamoatchilik chora-tadbirlariga asoslangan usullar va mexanizmlar qo'llaniladi, ya'ni, informatsiyani ochib berishlik mos ravishda davlatning qonunchilik hujjatlari va jamoatchilik (o'zini o'zi tartiblashtiruvchi tashkilotlar) me'yorlari asosida amalga oshiriladi. Ammo, bu usullarning ichida eng ustuvori va zaruri administrativ usul hisoblanadi, chunki jamoatchilik me'yorlari davlat qonunlariga to'liq asoslanadi.

Aytish joizki, bu borada dunyoning barcha mamlakatlarida mavjud bo'lgan qonunlar ikki asosiy komponentani o'z ichiga oladi: manipulyatsiyalarni oldini olish; informatsiyani ochib berishlikka qo'yilgan talablar. Har ikkala komponenta ham mijoz bo'lgan mulkdorlarning haq-xuquqlarini himoyalashiga qaratilgan bo'lib, BFXBni tartiblashtirish tizimining eng muhim, birlamchi, ustuvor vazifasi hisoblanadi. Buning uchun BFXBda baholovchi mijoz bo'lmish mulkdorlarning faoliyati jarayonidagi haq-xuquqlari davlat tomonidan har tomonlama qonuniy kafolatlanadi va ularni bu jarayonga jalb qilinishi qo'llab-quvvatlanib rag'batlantiriladi, ularning mavqei boshqa qatnashchilarnikiga qaraganda salmoqli va barcha qatnashchilarga nisbatan talablari ustuvor bo'lishi ta'minlanadi. Umuman olganda, transparentlik sifati mulkdorda (rieltor mijozida) to'liq himoyalanganlik hisini va faollikka zaruriy shart-sharoitlar yaratilishiga ko'maklashadi. Bunda manipulyatsiyalar bilan bog'liq risklardan saqlanishni ta'minlash borasida vakolatli davlat tartiblashtirish organlari tomonidan mahsus qonuniy me'yorlar o'rnatilgan.

Axborotlar (informatsion) shaffoflikni (transparentlikni) ta'minlashga asoslangan tartiblashtirish konsepsiyasiga binoan BFXBning barcha qatnashchilarini har qanday faoliyati va natijalari sifat darajasida oshkora qilinishi zarur.

Axborotni ochib berish jarayoni (informatsiya ixtiyoriymi yoki majburiy tarzda ochib berilishidan qat'iy nazar) o'z ichiga 1.1-jadvaldagi informatsiya manbalari va turlarini oladi.

1.1-jadval

Axborot manbalari

	<i>Birinchi qo'l</i>	<i>Ikkinchi qo'l</i>
<i>Baholash tashkiloti mijoz bo'lgan mulkdorlar</i>	Baholash ob'ektiga mulkdorlik xujjatlari, uning parametrlari va sifati bo'yicha ma'lumotlar, reklamaviy	Kadastr, hisobotlar, zaruriy ma'lumotlar, diqqatga moyil faktlar to'g'risidagi axborot, mahsus ochib beriladigan va

	ma'lumotlar va h.k. (mulk turiga qarab).	ixtiyoriy bo'lgan qo'shimcha informatsiya va h.k.
<i>Baholash tashkiloti menejerlari⁶</i>	Baholash tashkiloti menejerlarining xizmat bilan bog'liq operatsiyalar to'g'risidagi ma'lumotlar.	
<i>BFXB professional qatnashchisi sifatida</i>	Mijozlariga taqdim etiladigan hisobotlar; faoliyati bo'yicha moliyaviy va boshqa turdagi hisobot; xizmat ko'rsatish chog'ida ochib beriladigan, risklar va mijozlar hohishiga to'g'ri kelishi va h.k. to'g'risidagi axborot; mijoz to'g'risida ochib berilishi shart bo'lgan informatsiya. Sodir etilgan operatsiya va xizmatlar hajmi va narhlari, xizmat ko'rsatish ob'ekti, predmeti, sub'ekti to'g'risidagi informatsiya; ochib beriladigan boshqa turdagi axborot.	
<i>Regulyatorlar</i>	Statistik informatsiya; mulkdorlar, professional qatnashchilar va BFXBda sodir etilgan operatsiyalar to'g'risidagi barcha uchun ochib beriladigan informatsiya.	

Transparentlilikni ta'minlashning jahon amaliyotidan kelib chiqqan holda aytish mumkinki, axborotni ochib berilishi samaradorligini oshirish uchun ikki pog'onali shaffoflikka (transparentlilikka) erishish maqsadga muvofiq. Birinchi (quyi) pog'onasida har bir qatnashchi to'g'risida majburiy va ixtiyoriy (lekin ular uchun zaruriy) hisobot va informatsiyalar qonunchilik hujjatlari bilan belgilangan tarzda, usullarda, shakllarda, sifat darajasida ochib beriladi. Ikkinchi pog'onada esa BFXB holati va tendensiyalari, indekslar, muhim makroindikatorlar to'g'risidagi iformatsiya ochib beriladi. Bunda har ikkala pog'onada ochib berilgan axborotlar o'zaro adekvat va ekvivalent bo'lishiga intilish lozim.

O'zbekiston Respublikasida baholash xizmatlari bilan bog'liq munosabatlar va BFXB ularga tegishli qonun va qonunosti me'yoriy-huquqiy xujjatlar asosida vakolatli davlat organlari tomonidan tartibga solinadi.⁷

Bunda baholash tashkilotlari xizmatlari jarayonida jinoiy faoliyatdan olingan daromadlarni legallashtirishga va terrorizmni moliyalashtirishga qarshi kurashish bo'yicha ichki nazorat qoidalari aniq belgilangan. Mazkur Qoidalar O'zbekiston Respublikasining "Jinoiy faoliyatdan olingan daromadlarni legallashtirishga va terrorizmni moliyalashtirishga qarshi kurashish to'g'risida"gi Qonuniga (O'zbekiston Respublikasi qonun hujjatlari to'plami, 2004 y., 43-son, 451-modda) muvofiq baholash tashkilotlari uchun jinoiy faoliyatdan olingan daromadlarni legallashtirishga va terrorizmni moliyalashtirishga qarshi kurashish maqsadida ichki nazoratni tashkil etish va amalga oshirish tartibini belgilaydi.

Jinoiy faoliyatdan olingan daromadlarni legallashtirishga va terrorizmni moliyalashtirishga qarshi kurashish uchun ichki nazoratni tashkil etish maqsadida baholovchi tashkilotlarida ushbu Qoidalarga rioya etilishi uchun rahbarning buyrug'i

⁶ Хизмати доирасидаги ва бошқаларга маълум бўлмаган информацияга эга бўлган шахслар бўлгани учун.

⁷ Бунда баҳолаш ва биржа фаолиятларини Давлат рақобат қўмитаси (унинг баҳолаш ва биржа фаолиятини лицензиялаш бошқармаси) мувофиқлаштиради ва назорат қилади.

bilan mas'ul shaxs (keyingi o'rinlarda mas'ul shaxs deb yuritiladi) tayinlanishi mumkin.

Baholash tashkilotlarining ichki nazorat tizimi ularning faoliyat ko'rsatish xususiyatlari, faoliyatining asosiy yo'nalishlari, mijozlar va ularning operatsiyalari bilan bog'liq mijozlar bazasi va tavakkalchilik darajasini hisobga olgan holda tashkil etiladi.

Baholash tashkilotlari o'z xizmatlari bilan bog'liq axborotni, shuningdek mijozlarni lozim darajada tekshirish bo'yicha identifikatsiyalash materiallarini va ma'lumotlarini, shu jumladan, ish yozishmalarini qonun hujjatlarida belgilangan, lekin operatsiya amalga oshirilganidan yoki mijoz bilan munosabatlar to'xtatilganidan keyin besh yildan kam bo'lmagan muddatlar mobaynida saqlashlari shart.

Baholash tashkilotlari jinoiy faoliyatdan olingan daromadlarni legallashtirishga va terrorizmni moliyalashtirishga qarshi kurashish bilan bog'liq bo'lgan axborotdan erkin foydalanishni cheklaydilar, uning tarqalib ketmasligini ta'minlaydilar hamda yuridik va jismoniy shaxslarga, ularning operatsiyalari haqida Prokuratura Departamentiga ma'lumot berilganligi to'g'risida axborot berishga haqli emaslar.

Baholash tashkilotlari ichki nazorat funksiyalarini amalga oshirish jarayonida olingan axborotni o'z xodimlari tomonidan oshkor qilmaslikni (shaxsiy maqsadlari yoxud uchinchi shaxslar manfaatlari uchun foydalanilmasligini) ta'minlaydilar.

Mazkur ichki nazorat talablariga rioya etilishi ustidan monitoring va nazorat O'zbekiston Respublikasi Davlat mulkini boshqarish davlat qo'mitasi tomonidan Departament bilan hamkorlikda amalga oshiriladi.

Baholash tashkilotlari turli tashkiliy-huquqiy shakllarda tashkil etilishi va davlat ro'yhatidan, qayta tashkil etilishi va tugatilishi tegishli qonun hujjatlarida belgilangan tartibda amalga oshiriladi.

Umuman olganda baholash tashkilotlari biznes sub'ekti va jamoatchilik (nodavlat notijorat) tashkiloti shakllarida bo'lishi mumkin.

O'zbekiston Respublikasida baholash tashkilot biznes sub'ekti sifatida quyidagi tashkiliy-huquqiy shakllarda bo'lishi va mahalliy xokimiyat organidan davlat ro'yhatidan o'tishi mumkin:

- 1) xususiy firma;
- 2) mas'uliyati cheklangan yoki qo'shimcha mas'uliyatli jamiyat;
- 3) kooperativ, shirkat.

Baholash tashkilotlari bir-biriga qo'shilish, qo'shib olish, o'zaro birlashish, ajralish yo'llari bilan qayta tashkil etilishi mumkin. Shu bilan birga, ular o'z mulkdorlari ehtiyori yoki sud qarori bilan tugatilishi hamda faoliyat yo'nalishlari va tashkiliy-huquqiy shakllarini o'zgartirishi mumkin.

Baholash tashkilotlari O'zbekiston Respublikasi davlat raqobat qo'mitasining maxsus litsenziyasi asosida professional baholash xizmatini ko'rsatishga haqli. Ushbu qo'mita baholash tashkilotining qonun hujjatlarida belgilangan litsenziya talablariga va shartlariga rioya etishi ustidan nazoratni amalga oshiradi.

Mazkur baholash faoliyatini litsenziyalash to'g'risidagi Nizomga ko'ra, baholash faoliyati cheklanmagan muddatga litsenziyalanadigan quyidagi baholash xizmatlari turlarini ko'rsatish yo'li bilan amalga oshiriladi:

- ko'chmas mulk ob'ektlari qiymatini baholash;
- ko'char mulk ob'ektlari qiymatini baholash;
- biznes qiymatini baholash.

Quyidagilar baholash faoliyatini amalga oshirishdagi litsenziya talablari va shartlari hisoblanadi:

a) litsenziya tomonidan baholash faoliyatini amalga oshirish sohasidagi qonun hujjatlariga rioya qilish;

b) faqat baholash faoliyatini amalga oshirish;

v) fuqarolik javobgarligini sug'urta qilish polisining mavjud bo'lishi;

g) litsenziya berish to'g'risida ariza berish chog'ida ushbu Nizomda nazarda tutilgan miqdorda to'liq shakllantirilgan ustav kapitalining mavjud bo'lishi;

d) baholovchi kadrning malaka sertifikatiga ega bo'lgan xodim tomonidan faqat bitta rieltorlik tashkilotida rieltorlik faoliyatini amalga oshirish;

ye) baholash tashkiloti shtatida malaka sertifikatiga ega bo'lgan kamida ikki nafar xodimning bo'lishi;

j) baholash xizmatlari ko'rsatishda olingan axborotlarning mahfiylikini ta'minlash;

z) baholash tashkiloti rahbari lavozimiga faqat malaka sertifikatiga ega bo'lgan xodimni tayinlash;

i) baholash tashkilotida ko'rsatiladigan xizmatlar sifatini nazorat qilishning tasdiqlangan ichki qoidalarining mavjud bo'lishi;

k) yuridik shaxs bo'lgan baholash tashkilotining nomi yoki joylashgan joyi (pochta manzili) o'zgarganligi to'g'risida litsenziyalovchi organni qayta ro'yxatdan o'tkazilgandan keyin bir hafta muddatda xabardor qilish;

l) har yarim yilda bir marta O'zbekiston Respublikasi Davlat mulki qo'mitasiga baholash faoliyati to'g'risidagi ma'lumotlarni, shuningdek O'zbekiston Respublikasi Davlat mulki qo'mitasi talabiga ko'ra baholash xizmatlari ko'rsatish bilan bog'liq boshqa axborotlarni belgilangan shakl bo'yicha taqdim etish.

Quyidagilar:

- ko'char mulk ob'ektlari qiymatini baholash xizmati uchun baholash tashkilotlari – eng kam oylik ish haqining kamida 1500 baravariga teng miqdorda ustav kapitaliga ega bo'lishi kerak;

- ko'chmas mulk ob'ektlari qiymatini baholash xizmati uchun baholash tashkilotlari – eng kam oylik ish haqining kamida 2000 baravariga teng miqdorda ustav kapitaliga ega bo'lishi kerak;

- biznes qiymatini baholash xizmati uchun baholash tashkilotlari – eng kam oylik ish haqining kamida 2500 baravariga teng miqdorda ustav kapitaliga ega bo'lishi kerak.

Baholash xizmatlarining bir necha turlarini amalga oshirmoqchi bo'lgan litsenziya talabgori baholash xizmatlarining ustav kapitalini maksimal miqdorda

shakllantirish nazarda tutilgan turi bo'yicha shakllantirilgan ustav kapitaliga ega bo'lishi kerak.

Litsenziya olish uchun litsenziya talabgori litsenziyalovchi organga quyidagi hujjatlarni taqdim etish talab qilinadi:

a) litsenziya berish to'g'risida ariza, unda quyidagilar ko'rsatiladi:

- yuridik shaxs uchun — nomi, tashkiliy-huquqiy shakli, joylashgan joyi (pochta manzili), xizmat ko'rsatadigan bankning nomi, bankdagi talab qilib olinadigan depozit hisob raqami, muassislarining (qatnashchilarining) ro'yxati, ularning manzillari va faoliyati turlari;

- litsenziya talabgori amalga oshirishni mo'ljallayotgan baholash xizmatlarining turi (turlari);

b) litsenziya talabgorining davlat ro'yxatidan o'tkazilganligi to'g'risidagi guvohnomaning nusxasi;

v) litsenziyalovchi organ tomonidan litsenziya talabgorining arizasi ko'rib chiqilganligi uchun litsenziya talabgori tomonidan yig'im to'langanligini tasdiqlovchi to'lov hujjatining nusxasi;

g) asosiy ish joyi bo'yicha shtatdagi baholovchi kadrlarni ishga qabul qilish to'g'risidagi mehnat daftarchasi va buyruqlarning yuridik shaxs muhri bilan tasdiqlangan nusxalari;

d) litsenziya talabgori shtatida turgan xodimlarning baholovchilar malaka sertifikatlarining yuridik shaxs muhri bilan tasdiqlangan nusxalari;

ye) baholash faoliyatining tegishli turini amalga oshirish uchun ushbu Nizomda nazarda tutilgan miqdorda ustav kapitalining to'liq shakllantirilganligidan dalolat beradigan hujjat nusxasi. Bunda rieltorlik xizmatlari ko'rsatishda foydalaniladigan mol-mulkni kiritish hisobiga ustav kapitalini pulsiz shaklda qisman yoki to'liq shakllantirishga yo'l qo'yiladi;

j) ko'rsatiladigan xizmatlar sifatini nazorat qilishning tasdiqlangan ichki qoidalari nusxasi.

Litsenziya talabgorining litsenziya berish to'g'risidagi arizasi ko'rib chiqilganligi uchun eng kam oylik ish haqining ikki baravari miqdorida yig'im undiriladi.

Ariza ko'rib chiqilganligi uchun yig'im summasi Davlat raqobat qo'mitasining budjetdan tashqari jamg'armasiga o'tkaziladi. Litsenziya talabgori berilgan arizadan voz kechgan taqdirda to'langan yig'im qaytarilmaydi.

Litsenziyalovchi organ bilan litsenziyatning o'zaro huquq va majburiyatlarini belgilovchi litsenziya bitimi tuziladi. Unda quyidagi ma'lumotlar bo'lishi kerak:

- bitimni imzolagan shaxslarning familiyasi, ismi, otasining ismi, lavozimi;

- tomonlarning rekvizitlari;

- amalga oshirilishiga litsenziya berilayotgan faoliyat turining nomi;

- litsenziyatga qo'yiladigan litsenziya talablari va shartlari;

- litsenziya bitimi talablari va shartlari buzilganligi uchun javobgarlik;

- litsenziya bitimi talablari va shartlari litsenziyat tomonidan bajarilishini litsenziyalovchi organ tomonidan nazorat qilish tartibi.

Litsenziya talablari va shartlariga rioya etilishi yuzasidan nazoratni amalga oshirishda litsenziyalovchi organ o'z vakolatlari doirasida quyidagi huquqlarga ega:

- litsenziat tomonidan litsenziya talablari va shartlariga rioya etilishini qonun hujjatlarida belgilangan tartibda rejali tekshirish;

- litsenziya talablari va shartlari litsenziat tomonidan buzilganligidan dalolat beruvchi hollar mavjud bo'lgan taqdirda, litsenziat tomonidan litsenziya talablari va shartlariga rioya etilishini qonun hujjatlarida belgilangan tartibda rejadan tashqari tekshirish;

- litsenziya talablari va shartlariga rioya etilishini tekshirish chog'ida paydo bo'ladigan masalalar yuzasidan litsenziatdan zarur axborot hamda hujjatlarni so'rash va olish;

- tekshirishlar natijalari asosida, litsenziat tomonidan litsenziya talablari va shartlarining buzilishlarini ko'rsatgan holda dalolatnomalar (ma'lumotnomalar) tuzish;

- litsenziatga aniqlangan buzilishlarni bartaraf etish majburiyatini yuklovchi qarorlar chiqarish, bunday buzilishlarni bartaraf etish muddatlarini belgilash;

- litsenziyaning amal qilishini to'xtatib turish, to'xtatish yoki uni bekor qilish to'g'risida qonun hujjatlarida belgilangan tartibda qaror chiqarish yoki sudga murojaat qilish.

Baholash faoliyati institutlarini ularning faoliyat turlariga qarab tasniflash mumkin.

Baholash ob'ektlari turlari bo'yicha ham tasniflanishi mumkin.

Milliyligi bo'yicha: rezidentlar va norezidentlar.

Yuridik shaxs bo'lan baholash institutlar qonun hujjatlarida belgilangan tartibda tuziladi, faoliyat yuritadi, reorganizatsiya qilinadi va tugatiladi.

Ma'lum bir mamlakatga nisbatan rezident va norezidentlar hisoblangan professional (malakaviy) baholash institutlari o'sha mamlakatda o'rnatilgan qonunlar doirasida faoliyat yuritadilar.

Professional baholash institutlari shartnomalarni qonun hujjatlarida belgilab qo'yilgan shakldagi xizmat ko'rsatish shartnomalari yoki qonunchilikda belgilangan boshqa shartnomalar asosida ularda ko'rsatilgan barcha zarur shartlarga aniq rioya qilgan holda mijozlar hisobidan amalga oshirishlari mumkin.

Baholash xizmatlarini ko'rsatish texnologiyasi quyidagi bosqichlarda amalga oshiriladi:

1) Baholash xizmati ko'rsatishga mijoz(buyurtmachi)dan buyurtma olish:

a) buyurtma asosida bajarilishi lozim bo'lgan ishlar xarakteri va hajmini o'rganish;

b) cheklochi shartlarni shakllantirish.

2) Baholash ob'ektini dastlabki tarzda ko'rish, ekspertiza va tahlil qilish, mijozga xizmat ko'rsatishga shartnoma tuzish:

a) shartnoma predmetini aniqlashtirish va uni imzolashga tayyorlash;

b) shartnoma bo'yicha ishlarni bajarish rejasini tuzish;

3) Baholash ob'ekti to'g'risida ma'lumotlarni to'plash va tahlil qilish:

a) ob'ekt to'g'risida xujjatlar yig'ish, ob'ekt bilan bog'liq operatsiyani amalga oshirilishi uchun zarur bo'lgan to'plangan xujjatlar to'g'riligi, dolzarbligi va foydaliligiga iqrorga bo'lish;

b) bajarilgan ishlar bo'yicha mijoz(buyurtmachi)ga hisobot taqdim etish va operatsiyani amalga oshirilishiga barcha sub'ektlarning tayyorligi darajasi to'g'risida axborot berish.

4) Xizmat bo'yicha shartnomaviy ishlarni (sdelkani) yuridik kuzatib borish:

a) xujjatlar komplektini shakllantirish va ularni tahlil qilish, ishlarni qonuniy ekanligini yurist tomonidan tasdiqlatish;

b) ishlarni bajarishda yuzaga keluvchi risklarni aniqlash;

v) shartnoma bo'yicha ishlarni rasmiylashtirish, shartlarini aniqlashtirish va ularni amalga oshirish texnikasini kelishish uchun taqdim etilayotgan xujjat va materiallar bilan buyurtmachini tanishtirish.

5) Shartnomadagi ishlarni amalga oshirish va ular bo'yicha hisob-kitob ishlarini bajarish:

a) baholash ob'ekti bilan bog'liq ishlarni amalga oshirish va ularning natijalarini xujjatlantirish;

b) xizmatni bajarilganligi to'g'risidagi dalolatnomani tuzish;

v) buyurtmachi tomonidan rieltorlik xizmati haqini to'lash.

Sanab o'tilgan bosqichlar baholash tashkiloti va uning buyurtmachisi orasidagi munosabatlarni shartnoma asosida amalga oshirilishining tipik sxemasini ifodalaydi.

O'zbekistonda baholash tashkilotlari va ular mijozlari o'rtasida xo'jalik shartnomalarini tuzish, bajarish, o'zgartirish va bekor qilish vaqtida yuzaga keladigan munosabatlar O'zbekiston Respublikasining "Xo'jalik yurituvchi sub'ektlar faoliyatining shartnomaviy-huquqiy bazasi to'g'risida" 1998 yil 29 avgustdagi 670-I-sonli qonuni (O'zbekiston Respublikasi Oliy Majlisining Axborotnomasi, 1998 y., 9-son, 170-modda; O'zbekiston Respublikasi qonun hujjatlari to'plami, 2007 y., 31-32-son, 315-modda; 2011 y., 51-son, 542-modda; 2014 y., 20-son, 222-modda) bilan tartibga solinadi. Ushbu Qonun va Fuqarolik kodeksi xo'jalik shartnomalarini tuzish, bajarish, o'zgartirish va bekor qilishning huquqiy asoslarini, xo'jalik yurituvchi sub'ektlarning huquqi va majburiyatlarini, shuningdek mahalliy davlat hokimiyati organlarining va davlat boshqaruv organlarining shartnoma munosabatlari sohasidagi vakolatlarini belgilaydi.

Taraflardan biri shartlashilgan muddatda tadbirkorlik faoliyati sohasida tovarlarni berish, ishlarni bajarish yoki xizmatlar ko'rsatish majburiyatini oladigan, ikkinchi taraf esa tovarlarni, ishlarni, xizmatlarni qabul qilib olish va ularning haqini to'lash majburiyatini oladigan kelishuv xo'jalik shartnomasi deyiladi.

Baholash faoliyati sohasidagi shartnomaviy munosabatlarning asosiy prinsiplari quyidagilardan iborat:

- xo'jalik shartnomalarini tuzishning erkinligi;
- taraflarning o'zaro manfaatdorligi;
- shartnoma intizomiga rioya etish;
- taraflarning o'zaro mulkiy javobgarligi.

Xo‘jalik shartnomasi taraflari (baholovchi tashkilotlar va ularning buyurtmachilari, ya’ni mijozlari) belgilangan tartibda quyidagi huquqlarga ega:

- xo‘jalik shartnomalarini tuzish, bajarish, o‘zgartirish va bekor qilish munosabati bilan zarur bo‘lgan ma’lumotnomalar va boshqa hujjatlarni so‘rash va olish;

- xo‘jalik shartnomalarini tuzish, bajarish, o‘zgartirish va bekor qilish bilan bog‘liq masalalar yuzasidan ekspertlarning yozma xulosalarini so‘rash va olish, mutaxassislar bilan maslahatlashish;

- davlat organlari va boshqa organlarga, mansabdor shaxslarga iltimosnomalar bilan murojaat etish hamda shikoyatlar berish va ulardan asoslantirilgan yozma javoblar olish;

- boshqa tarafning iqtisodiy ahvoli, nufuzi va ishchanlik jihatlari xususidagi ma’lumotlarni to‘plash;

- xo‘jalik yurituvchi sub’ektlarning huquqlari va qonuniy manfaatlarini himoya qilishning qonunda nazarda tutilgan vositalari va usullarini qo‘llash.

Xo‘jalik shartnomasining taraflari qonun hujjatlarida va shartnomada nazarda tutilgan o‘zga huquqlarga ham ega bo‘lishlari mumkin.

Xo‘jalik shartnomasi taraflari:

- xo‘jalik shartnomalari to‘g‘risidagi qonun hujjatlarining talablariga rioya etishlari;

- qonun hujjatlarida nazarda tutilgan hollarda xo‘jalik shartnomalarining o‘z vaqtida tuzilishini ta’minlash;

- tuzilgan xo‘jalik shartnomalari bo‘yicha zimmlariga olingan majburiyatlarni o‘z vaqtida va tegishli tartibda bajarishlari shart.

Xo‘jalik shartnomasi taraflari qonun hujjatlarida va shartnomada nazarda tutilgan boshqa majburiyatlarga ham ega bo‘ladi.

Mahalliy davlat hokimiyati organlari o‘z vakolatlari doirasida:

- davlat ehtiyojlari uchun tovarlar yetkazib berish, ishlar bajarish, xizmatlar ko‘rsatish shartnomalarini, shuningdek kontraktatsiya shartnomalarini tuzish va bajarish ishlarini muvofiqlashtirib boradi;

- xo‘jalik yurituvchi sub’ektlar o‘rtasidagi shartnoma munosabatlarini rivojlantirish uchun sharoit yaratish chora-tadbirlarini ko‘radi.

Davlat boshqaruv organlari o‘z vakolatlari doirasida:

- xo‘jalik shartnomalarini tuzishda yordam ko‘rsatadi;

- xo‘jalik shartnomalari hamda ularni bajarishning ahvoli to‘g‘risidagi statistika ma’lumotlarini umumlashtiradi;

- qonun hujjatlarida nazarda tutilgan hollarda xo‘jalik shartnomalarining bajarilish jarayonini nazorat qilib turadi;

- xo‘jalik yurituvchi sub’ektlar yuridik xizmatlarining ishini tashkil etishga, yuridik maslahatchilarning malakasini oshirishga ko‘maklashadi;

- xo‘jalik shartnomasini tuzish, bajarish, o‘zgartirish va bekor qilish jarayonida qonun hujjatlarining buzilishiga yo‘l qo‘yilganligi fakti aniqlangan taqdirda, aybdor shaxslarni belgilangan tartibda javobgarlikka tortish masalasini qo‘yadi.

Xo‘jalik shartnomasi shartnoma predmetini, yetkazib beriladigan tovarning (ishning, xizmatning) miqdori, sifati, assortimenti va bahosini, shartnomaning bajarilish muddatlarini, hisob-kitob qilish tartibini, taraflarning majburiyatlarini, shartnoma majburiyatlari bajarilmaganda yoki lozim darajada bajarilmaganda taraflarning javobgarligini, nizolarni hal etish tartibini hamda taraflarning rekvizitlarini, shartnoma tuzilgan sana va joyni, shuningdek bunday turdagi shartnomalar uchun qonun hujjatlarida belgilangan yoki taraflardan birining arizasiga ko‘ra o‘zaro kelishuvga erishish lozim bo‘lgan boshqa muhim shartlarni nazarda tutishi kerak.

Xo‘jalik shartnomasida hisob-kitob qilish tartibi belgilanayotganda tovarlar (ishlar, xizmatlar) haqini qonun hujjatlarida belgilanganidan kam bo‘lmagan miqdorda oldindan to‘lab qo‘yish albatta nazarda tutilgan bo‘lishi kerak.

Xo‘jalik shartnomasini tuzishda taraflar tegishli turdagi shartnomalar uchun ishlab chiqilgan hamda huquqiy ekspertizadan belgilangan tartibda o‘tkazilganidan so‘ng e‘lon qilingan o‘zlarining namunaviy yoki tipovoy shartlariga (shakllariga) amal qilishlari mumkin.

Xo‘jalik shartnomasi bitimlar tuzish uchun nazarda tutilgan yozma shaklda tuziladi.

Yozma shartnoma taraflar imzolagan bitta hujjatni tuzish yo‘li bilan, shuningdek pochta, telegraf, taletayp, telefon, elektron aloqa yoki hujjat shartnomadagi tarafdin chiqqanligini ishonchli suratda aniqlash imkonini beradigan boshqa aloqa yordamida hujjatlar almashish yo‘li bilan tuzilishi mumkin.

Xo‘jalik shartnomasi, qoida tariqasida taraflardan birining oferta (shartnoma tuzish haqida taklif) yo‘llashi va ikkinchi taraf uni akseptlashi (taklifni qabul qilishi) yo‘li bilan tuziladi.

Agar taraflar o‘rtasida shartnomaning barcha muhim shartlari bo‘yicha kelishuvga erishilgan bo‘lsa, xo‘jalik shartnomasi tuzilgan deb hisoblanadi.

Xo‘jalik shartnomasi tuzilgan paytidan boshlab kuchga kiradi va taraflar uchun majburiy bo‘lib qoladi.

Taraflar o‘zlari tuzgan xo‘jalik shartnomasining shartlarini ularning shartnoma tuzilishidan oldin vujudga kelgan munosabatlariga nisbatan qo‘llaniladi deb belgilab qo‘yishga haqlidirlar.

Xo‘jalik shartnomasining amal qilish muddati tugashi taraflarni uni buzganlik uchun javobgarlikdan ozod etmaydi.

Xo‘jalik shartnomasi shartnoma shartlariga hamda qonun hujjatlarining talablariga muvofiq ravishda, bunday shartlar va talablar bo‘lmagan hollarda esa ish muomalasi odatlariga muvofiq bajarilishi lozim.

Xo‘jalik shartnomasining bajarilishi neustoyka, garov, qarzdorning mol-mulkini ushlab qolish, kafillik, kafolat, zakalat hamda qonun hujjatlari yoki shartnomada nazarda tutilgan boshqacha usullar bilan ta‘minlanishi mumkin.

Agar qonun hujjatlarida yoki shartnomada boshqacha tartib nazarda tutilgan bo‘lmasa, xo‘jalik shartnomasi taraflarning kelishuviga muvofiq o‘zgartirilishi va bekor qilinishi mumkin.

Xo'jalik shartnomasi qanday shaklda tuzilgan bo'lsa, taraflarning uni o'zgartirish yoki bekor qilish to'g'risidagi kelishuvi ham shunday shaklda amalga oshiriladi.

Xo'jalik shartnomasini bajarishdan bir taraflama bosh tortishga yoki xo'jalik shartnomasining shartlarini bir taraflama o'zgartirishga yo'l qo'yilmaydi, qonun hujjatlarida yoki shartnomada nazarda tutilgan hollar bundan mustasno.

Taraflardan birining talabi bilan xo'jalik shartnomasi xo'jalik sudining qaroriga binoan faqat ikkinchi taraf xo'jalik shartnomasini jiddiy ravishda buzgan yoxud qonunda yoki shartnomada nazarda tutilgan boshqa hollarda o'zgartirilishi yoki bekor qilinishi mumkin.

Taraflardan birining xo'jalik shartnomasini buzishi ikkinchi tarafga u xo'jalik shartnomasi tuzishda umid qilishga haqli bo'lgan narsadan ko'p darajada mahrum bo'ladigan qilib zarar yetkazishi xo'jalik shartnomasini jiddiy buzish hisoblanadi.

Bir taraf shartnomani o'zgartirish yoki bekor qilish haqidagi taklifga ikkinchi tarafdin rad javobi olganidan keyingina yoki taklifda ko'rsatilgan yoxud qonunda yoki shartnomada belgilangan muddatda, bunday muddat bo'lmaganida esa o'ttiz kunlik muddatda javob olmaganidan keyin, xo'jalik shartnomasini o'zgartirish yoki bekor qilish to'g'risidagi talabni sudga taqdim etishi mumkin.

Ichki xo'jalik shartnomasi, qoida tariqasida, xo'jalik yurituvchi sub'ekt va uning tarkibiy bo'linmalari o'rtasida yoki xo'jalik yurituvchi sub'ekt va uning xodimi (bir guruh xodimlari) o'rtasida tuziladi.

Qonun hujjatlarida nazarda tutilgan hollarda, xo'jalik yurituvchi sub'ektlar mahsulot yetkazib berish, ishlar bajarish yoki xizmatlar ko'rsatish yuzasidan ichki xo'jalik shartnomalarining o'zlari boshqa xo'jalik yurituvchi sub'ektlar bilan tuzgan xo'jalik shartnomalaridagidan kam bo'lmagan hajmda tuzilishini ta'minlashlari shart.

Huquqlari va qonuniy manfaatlari buzilgan xo'jalik yurituvchi sub'ekt mazkur huquq va manfaatlarni buzgan xo'jalik yurituvchi sub'ektga nisbatan talabnoma bildirishga haqlidir.

Talabnoma yozma shaklda bildiriladi.

Talabnomada quyidagilar ko'rsatiladi:

- talabnoma bildirgan xo'jalik yurituvchi sub'ektning va talabnoma bildirilayotgan xo'jalik yurituvchi sub'ektning nomi;
- talabnoma bildirilgan sana va uning raqami;
- talabnoma bildirish uchun asos bo'lgan holatlar;
- talabnomada bayon etilgan holatlarni tasdiqlovchi dalillar;
- arz qiluvchining talablari;
- talabnoma summasi va uning hisob-kitobi, arz qiluvchining to'lov va pochta rekvizitlari;
- talabnomaga ilova qilinayotgan hujjatlarning ro'yxati.

Talabnoma xo'jalik yurituvchi sub'ektning rahbari yoki rahbarning o'rinbosari tomonidan imzolanadi.

Talabnoma buyurtma yoki qimmatli xat tarzida, telegraf, teletayp orqali, shuningdek talabnoma jo'natilganligini qayd etadigan, qabul qilib oluvchini

ogohlantiradigan boshqa aloqa vositalaridan foydalanilgan holda jo'natiladi yoxud tilxat olib topshiriladi.

O'ziga talabnoma bildirilgan xo'jalik yurituvchi sub'ekt talabnomani olgan kundan boshlab bir oy muddat ichida unga javob qaytarishi shart.

Talabnomaga javob xo'jalik yurituvchi sub'ekt rahbari yoki rahbarning o'rinbosari tomonidan imzolanadi va muhr bilan tasdiqlanadi.

Talabnomaga javob buyurtma yoki qimmatli xat tarzida, telegraf, teletayp orqali, shuningdek talabnoma jo'natilganligini qayd etadigan, qabul qilib oluvchini ogohlantiradigan boshqa aloqa vositalaridan foydalanilgan holda jo'natiladi yoxud tilxat olib topshiriladi.

Talabnoma to'liq yoki qisman tan olingan taqdirda xo'jalik yurituvchi sub'ekt arz qiluvchiga o'zi tan olgan summani ixtiyoriy ravishda o'tkazadi.

Agar talabnomani tan olish to'g'risidagi javobda tan olingan summa o'tkazilishi haqida ma'lumot bo'lmasa, talabnoma bildirgan taraf javob olingandan so'ng yigirma kun muddat o'tgach, bank muassasasiga qarzdor tan olgan summani so'zsiz tartibda o'tkazish to'g'risidagi farmoyishni taqdim etishga haqli. Farmoyishga qarzdorning javobi ilova qilinadi.

Taraf rad (qisman rad) javobini olgan taqdirda yoki talabnomaga belgilangan muddatda javob olmagan taqdirda, shuningdek xo'jalik shartnomalari yuzasidan talabnoma bildirmay ham xo'jalik sudiga da'vo arizasi berishi hamda sud buyrug'ini olish uchun ariza taqdim etishi mumkin.

Xo'jalik shartnomasi sub'ektlariga yuridik xizmat ko'rsatish ularning yuridik xizmatlari yoki ana shu maqsadda shartnoma asosida jalb etilgan advokatlar tomonidan amalga oshiriladi.

Xo'jalik yurituvchi sub'ektlarning yuridik xizmati:

- xo'jalik shartnomalarini tuzish, bajarish, o'zgartirish va bekor qilishning belgilangan tartibiga rioya etilishini, shuningdek talabnoma bildirish va uni ko'rib chiqish tartibiga rioya etilishini nazorat qiladi;

- shartnomaviy munosabatlardan kelib chiqadigan nizolar yuzasidan da'vo ishlarini olib boradi;

- xo'jalik shartnomalari bajarilishi ustidan o'zaro tekshiruvlar o'tkazilishini nazorat qiladi;

- xo'jalik yurituvchi sub'ekt rahbariga imzolash uchun taqdim etilayotgan xo'jalik shartnomalari loyihalarining va ular bilan bog'liq huquqiy tUSDagi boshqa hujjatlarning qonun hujjatlari talablariga muvofiqligini tekshiradi;

- tayyorlangan xo'jalik shartnomasi va u bilan bog'liq huquqiy tUSDagi boshqa hujjat loyihasi qonun hujjatlari talablariga mos emasligi aniqlangan taqdirda, o'z e'tirozini asoslagan holda uni qo'shimcha ravishda ishlab chiqish uchun qaytaradi;

- shartnomaviy munosabatlarni takomillashtirish yuzasidan takliflar ishlab chiqishda bevosita ishtirok etadi.

Xo'jalik shartnomalari ularni imzolashga tayyorlash jarayonida xo'jalik yurituvchi sub'ektlarning yuridik xizmati yoki jalb etilgan advokatlar tomonidan qonun hujjatlariga muvofiqligi yuzasidan tekshirib ko'rilishi kerak. Shartnomalarni ularning imzolarisiz tuzishga yo'l qo'yilmaydi.

Qonun hujjatlarida belgilangan eng kam ish haqi miqdorining ikki yuz baravaridan ortiq summadagi xo‘jalik shartnomalari xo‘jalik yurituvchi sub’ektlar yuridik xizmatining yoki jalb etilgan advokatlarning yozma xulosasidan keyingina tuziladi.

Xulosada, qoida tariqasida quyidagilar ko‘rsatiladi:

- xo‘jalik shartnomasida ko‘rsatilgan munosabatlar qaysi qonun hujjatlari bilan tartibga solinishi;

- xo‘jalik shartnomasi shartlarining qonun hujjatlari talablariga mos kelish-kelmasligi;

- taraflarning javobgarligi me‘yori va nizolarni hal etish tartibi qonun hujjatlari talablariga mos kelish-kelmasligi.

Xo‘jalik shartnomalarining taraflari xo‘jalik shartnomalari o‘z vaqtida va lozim darajada bajarilishini o‘zaro tekshirib turadilar. Shartnoma majburiyatlari buzilgan hollarda xo‘jalik yurituvchi sub’ekt rahbari xo‘jalik shartnomalari bajarilishi uchun chora-tadbirlar ko‘rishi, xo‘jalik yurituvchi sub’ektning huquqlari va qonuniy manfaatlarini himoya qilishi, shuningdek zarur hollarda aybdor shaxsni javobgarlikka tortish choralari ko‘rishi shart.

Xo‘jalik shartnomalarini tuzish, bajarish, o‘zgartirish va bekor qilish bilan bog‘liq bo‘lgan qonun hujjatlariga rioya etilishi ustidan nazoratni qonunlarga muvofiq prokuratura organlari amalga oshiradilar. Bu organlar aybdor shaxslarni qonunda belgilangan javobgarlikka tortish, xo‘jalik yurituvchi sub’ektga yetkazilgan zararni qoplash yuzasidan zarur chora-tadbirlarni ko‘radilar.

Adliya organlari xo‘jalik yurituvchi sub’ektlarga shartnoma majburiyatlarini tuzish va bajarish chog‘ida huquqiy yordam ko‘rsatadilar, shuningdek o‘z vakolatlari doirasida xo‘jalik shartnomalarining bajarilish jarayonini nazorat qiladilar.

Qonunga ko‘ra, xo‘jalik shartnomalarini bajarmaganlik yoki lozim darajada bajarmaganlik uchun taraflarning javobgar.

Xo‘jalik shartnomalarini tuzish, bajarish, o‘zgartirish va bekor qilish vaqtida taraflar o‘rtasida kelib chiqadigan nizolar, shuningdek yetkazilgan zararni qoplash to‘g‘risidagi nizolar qonun hujjatlari belgilangan tartibda xo‘jalik sudi tomonidan, shartnomada nazarda tutilgan hollarda yoki taraflarning kelishuviga binoan – hakamlilik sudi tomonidan ko‘rib chiqiladi.

Baholovchi faqat boshqa baholovchining roziligi bilangina uning mijozlari bilan aloqaga kirishish huquqiga ega. Agar, bitim asosida mijozning manfaatlarini himoya qiluvchi, baholovchi boshqa baholovchiga bitim shaklini va tugash sanasini ma’lum qilishdan bosh tortsa, bunda boshqa rieltor bu ma’lumotlarni mijozdan olish huquqiga ega va u bilan kelajakda bitim tuzish shartlarini muhokama qilishi yoki birinchi rieltor bilan mijozning bitimi tugashi bilan kuchga kiradigan, xizmatlar ko‘rsatish haqidagi bitimni tuzishi mumkin.

Foydalanilgan adabiyotlar

1. “O‘zbekiston Respublikasini yanada rivojlantirish bo‘yicha harakatlar yil 7 fevraldagi PF-4947-sonli Farmoni

2. Mirziyoev Sh.M. Buyuk kelajagimizni mard va olijanob xalqimiz bilan birga quramiz. - Toshkent: "O'zbekiston" NMIU, 2017. - 488 b.

3. Mirziyoev Sh.M. Tanqidiy tahlil, qat'iy tartib-intizom va shaxsiy javobgarlik - har bir rahbar faoliyatining kundalik qoidasi bo'lishi kerak. - Toshkent: "O'zbekiston" NMIU, 2017. - 104 b.

4. Mirziyoev Sh.M. Erkin va farovon, demokratik O'zbekiston davlatini birgalikda barpo etamiz. - Toshkent: "O'zbekiston" NMIU, 2017. - 56 b.

5. Mirziyoev Sh.M. Qonun ustuvorligi va inson manfaatlarini ta'minlash - yurt taraqqiyoti va xalq farovonligining garovi. - Toshkent: "O'zbekiston" NMIU, 2017. - 48 b.

2. Shoha'zamiy Sh.Sh. Traktat o sobstvennosti i yeyo spravedlivoy stoimosti. – T.: Iqtisod-moliya, 2014. -304 c.

3. Shoha'zamiy Sh.Sh. Zamonaviy mulk, uning bozorlari tizimi va multifani. – T.: Iqtisod-moliya, 2016. -268 b.

4. Shoha'zamiy Sh.Sh. Rieltorlik bozor tizimining nazariy va metodologik asoslari. Monografiya. -T.: Iqtisod-moliya, 2016.-296 b.

5. Shoha'zamiy Sh.Sh. Mulk, qiymat va narxning nazariy asoslari. Tanlangan ma'ruzalar. – T.: Iqtisod-moliya, 2015. -460 b.

6. Jack P. Friedman, Nicolas Ordway J.D. Income Property Appraisal and Analysis. Prentice Hall. Englewood Cliff, New Jersey, 1997.-480 p.

7. Kouplend T., Koler T., Murin Dj. Stoimost kompaniy: otsenka i upravlenie/Per. s angl. – M.: ZAO «Olimp-Biznes», 1999.

8. Кащук I.V. Основы otsenochnoy deyatelnosti: uchebnoe posobie /. – Tomsk: Izd-vo Tomskogo politexnicheskogo universiteta, 2010. - 141 s.

2-mavzu. Baholash firmasini boshqarish va qiymatini shakllantirish

Tayanch iboralar: boshqarish asoslari, baholash xizmatlari va ular bozori, mulkning adolatli qiymati, real qiymat, ob'ektiv narx, baholash, qiymatni boshqarish, konsepsiya, geometrik model, aktiv, passiv, ko'rsatkich.

Mavjud adabiyotlarda "boshqaruv" va "menejment" so'zlari sinonim deb qaraladi. Zero, boshqarish – bu insonlarning faoliyati. Menejment esa boshqarishning maxsus sohasi bo'lib, o'z ichiga tashkilotning faoliyatini ta'minlovchi professional, mutaxassislarni oladi.

Turli olimlar boshqarishni umumiy mazmunda turlicha ta'riflashgan. Masalan:

1) boshqarish – bu nimani eng yaxshi va arzon usullarda qanday qilishlikni aniq bilish;

2) boshqarish – bu oldindan ko'ra bilish, tashkillashtirish, boshqaruv topshiriqlarini berish, muvofiqlashtirish va nazorat qilish demakdir;

3) boshqarish – bu beqaror odamlarni samarador, maqsadli va samarali ishlovchilar guruhiga aylantiruvchi alohida faoliyat turi;

4) boshqaruv – bu kuyilgan maksadlarga erishish uchun zarur bo‘lgan g‘oyani amalga oshirish, loyihalash, tashkillashtirish, tahliliy asoslash va nazorat qilish funksiyalarini amalga oshirish jarayonidir.

Umumiy ma’noda aytilsa, boshqarish deganda aniq maqsadga erishishni ta’minlovchi oldindan belgilab olingan va tartibli ketma-ketlikda bajariladigan harakatlar tizimini tushunish mumkin.

Alohida insonga nisbatan aytilsa, odam tomonidan o‘z faoliyatini maqsadli yuritishga qaratilgan ongli xatti-harakatlarning amalga oshirilishini tushunish mumkin.

Jamiyatga nisbatan aytilsa, yaxlit jamiyatga birlashgan insonlarning ushbu jamiyat taraqqiyoti maqsadiga qaratilgan ijtimoiy xarakatlari majmuasini jamiyat boshqaruvi tizimi sifatida tushunish mumkin.

Davlatga nisbatan aytilsa, jamiyat nomidan, unga birlashgan xalq huquqlari, manfaatlari, farovonligi va ravnaqini ta’minlash maqsadiga qaratilgan davlatning tartiblashtirilgan ijtimoiy, siyosiy, iqtisodiy, huquqiy va informatsion tizimi faoliyatini davlat boshqaruvi deb tushunish mumkin.

Texnik nuqtai nazardan aytilsa, boshqaruv tizimi tomonidan boshqariluvchi ob’ektning aniq maqsadga yo’naltirilgan faoliyatini tartibli ketma-ketlikda tashkillashtirish va amalga oshirishni boshqarish deb tushunish mumkin.

Iqtisodiy nuqtai nazardan aytilsa, menejment tomonidan boshqariluvchi tashkilot qiymatining rejali o‘stirilishi maqsadiga yo’naltirilgan iqtisodiy (moliyaviy-xo‘jalik) faoliyatni (munosabatlar tizimini) tartibli tashkillashtirish va amalga oshirishni boshqarish deb tushunish mumkin.

Yuqorida keltirilgan tushunchalar mazmunidan boshqarish turlari va ilmiy yo‘nalishlarining xilma-xilligi ko‘rinib turibdi. Bunda aytish zarurki, keltirilgan barcha tushunchalar ichida alohida insonga nisbatan aytilgan tushuncha odamning o‘zini-o‘zi boshqarish turiga kiradi. Boshqa ma‘nodagi tushunchalar esa aniq ob’ektni boshqarish turi bilan bog‘liq. ning alohida ilmiy yo‘nalishiga kiradi. Bunda odamzod fuqarolik huquqlari va baholash ob’ekti bo‘lmaganligi sababli, ushbu kitobda diqqat undan boshqa ma‘nodagi boshqarish tushunchalari va umumlashtirilgan nazariy asoslariga qaratilgan.

Hozirda boshqarish san‘at, alohida fan, funktsiya, tashkilotni boshqaruvchi odamlar, apparat (organ) sifatida qaraladi.

Boshqarishning umumiy prinsiplari – bu boshqarishning:

- ijtimoiy yo‘naltirilganligi;
- ilmiy asoslanganligi;
- tizimlilik;
- samaradorlilik (optimalligi);
- demokratizmliligi;
- raqobatlilik;
- rag‘batlantiruvchanligi;
- o‘zini-o‘zi regulyatsiya qiluvchanligi.

Boshqarishning tashkiliy-texnologik prinsiplari quyidagicha:

- mehnatni taqsimlanishi;

- ierarxialilik (ko'p pog'onalik) va qaytarilgan aloqa;
- sentralizatsiya va detsentralizatsiyani optimal qo'llash.

Prinsip – bu boshqaruv jarayonida boshqaruvchi-rahbarlarning o'z faoliyati asosida qo'llaydigan barcha tartib, qoida, me'yor va talablar.

Boshqarishga tizimli va kompleks qaralganda, bu tushunchaning ko'p qirraliligini nazarda tutish lozim. Bir tomondan, boshqarish deganda mulk ob'ekti qiymatini yaratish va o'stirib borish jarayonini boshqarish tushunilsa, boshqa tomondan – ushbu jarayonda barcha resurslarni (pul, ishchi kuchi, xom ashyo, yoqilg'i, materiallar kabilarni) rasonal tarzda taqsimlash, agarda mulk sifatida biznes qaralsa, uning aktivlari va passivlarini boshqarish bilan bog'liq faoliyat hamda korporativ boshqaruv tushuniladi.

Boshqarish jarayoni turli omillar ta'sirida kechadi, sotsium, chegaralangan resurslar va tabiatdan ajralga holda bo'lmaydi.

Ushbu mavzuni yoritish maqsadida tegishli adabiyotlarda⁸ berilgan qarashlarga tayanish maqsadga muvofiq. Mavjud ushbu adabiyotlardan quyidagi tushunchalar keltirilgan.

Qaror qabul qilish – bu boshqarishning asosi bo'lib, u mumkin bo'lgan bir qancha harakatlardan eng maqbulini tanlashni ifodalaydi.

Qaror qabul qilishda inson omili etakchi rol o'ynab, uning boshqaruvida marketing va menejment boshqarishning ikki o'zaro alokador tomonlarini bildiradi. Bunda marketing maksadlar generatori bo'lsa, menejment ularga erishishni ta'minlaydi.

Boshqaruv modeli boshqaruvchi sub'ekt va boshqariluvchi ob'ektdan iborat tuzilmadan tashkil topgan dinamik tizim.

Boshqaruv uslubi boshqarish modelining umumlashtiruvchi tavsifi xisoblanadi.

Boshqaruv tizimining ikki asosiy turi mavjud bo'lib, ular quyidagilar:

a) rasmiy (qattik), bunda vazifalarni bajarishda qat'iy ierarxiyaga asoslaniladi.

b) norasmiy (yumshoq), bunda bajaruvchiga gorizontal va kesishuvchan aloqalar bo'yicha harakat qilish ta'qiqlanmaydi.

Birinchi tizimda xodimlardagi ishchanlik, ikkinchisida esa – tashabbuskorlik va ishga ijodiy yondashish qadrlanadi.

Rasmiy tizim firmaning tashkiliy tarkibiga, norasmiy tizim esa uning ichki madaniyatiga tayanadi.

Faoliyat qat'iy belgilanadigan, mikdoriy baholanadigan va taqqoslanadigan holda olib borilganda (masalan, ommaviy qurilishda) rasmiy tizim muvaffaqiyatli amalga oshadi. Lekin rasmiy tizimning qo'llanish sohasi, asosan, tashqi muhitning o'sib borayotgan beqarorligi sababli qiskarib bormoqda.

⁸ Masalan, quyidagi adabiyotlarda: Teoriya upravleniya: Uchebnik/Pod red. Yu.V. Vasileva, V.N. Paraxinoy, L.I. Ushvitskogo. 2-e izd., dop. –M.: Finansi i statistika, 2005.-608 s.; Ko'chmas mulkdan foydalanishni tashkil etish va boshqarish. O'quv qo'llanma. Yodgorov V.U., Mirjalilova D.Sh. –T.: Toshkent arxitektura-qurilish instituti. 2014. -200 b. (b.111-123); Berkinov B.B., Eshov M.P. Upravlenie stoimostyu predpriyatiya. Uchebnoe posobie./Pod red. B.Yu. Xodieva. – T.: TGEU, 2009.; Volkov A.D. Teoriya tsennostno-orientirovannogo menedjmenta: finansoviy i buxgalterskiy aspekti – SPb: Izdat. Dom SPbGU, 2006; Shoha'zamiy Sh.Sh. Mulk, qiymat va narxning nazariy asoslari. Tanlangan ma'ruzalar. - T.: Iqtisod-moliya, 2015. – 460 b. (b.304-316); Shoha'zamiy Sh.Sh., Abduraupov R.R. Finansovoe upravlenie spravedlivoy stoimostyu kompaniy. Monografiya. - T.: Iqtisod-moliya, 2015. – 224 s.; Shoha'zamiy Sh.Sh. Zamonaviy mulk, uning bozorlari tizimi va multifani. -T.: Iqtisod-moliya, 2016.-268 b.

Norasmiy tizim boshqaruv ob'ektlarining doimiy o'zgarib turishini nazarda tutadi. Bu tizimda odamlar ishga yashash minimumi manbai sifatida emas, balki o'zlarining hayotiy intilishlarini amalga oshirish vositasi sifatida qaraydilar.

Boshqarish va qaror qabul qilish masalalari ko'p yillar davomida o'rganilgan bo'lib, hozirda bir qator boshqarish konsepsiya(nazariya)lari mavjud. Har bir konsepsiya va uslub o'zining afzalliklari va kamchiliklariga ega. Bu konsepsiyalarni shartli ravishda uch guruhga ajratish mumkin: an'anaviy (klassik), bixevioristik (neoklassik) va zamonaviy tizimli yondashuv nazariyalari.⁹

Hozirda mulk qiymatini baholash va boshqarishni metodologik asoslarining manbalaridan bo'lib, mumtoz (klassik) mikroiqtsodiyot va tadbirkorlik konsepsiyasi hisoblanadi. Bunda ularning ko'p qismi kompaniyani qiymat yondashuviga asoslangan moliyaviy boshqarish prinsiplariga bag'ishlangan bo'lib, ular ichida molyaviy boshqarishning (VBM) Breyli-Maers konsepsiyasi¹⁰ salmoqli o'ringa ega. Ushbu konsepsiya doirasida tadbirkorning ikkita – 1) Y.Shumpeterning tadbirkor-novator, 2) L. fon Mizes i I.Kirsnerning tadbirkor-arbitraj modelini – modelini ko'rsatish mumkin. Har ikkala modelda bosh stimul (rag'bat) bo'lib qiymat o'sishiga asoslangan tadbirkorlik foydasi hisoblanadi.¹¹

Qiymat yondashuviga asoslangan baholash va boshqaruv nuqtai nazaridan Mark Blaugning tadbirkorlik konsepsiyasi¹² ham e'tiborga moyil. Bunda M.Blaug o'z konsepsiyasini asoslash maqsadida bajargan tadbirkorlik konsepsiyalarining tarixiy obzorini “Tadbirkorlik nazariyasi “cheklangan samaradorlik” nazariyasi tugashi bilan boshlanadi” degan xulosa bilan tamomlaydi.¹³ Uning asarlaridan baholash faoliyatining tadbirkorlik asoslari bilan uzviy bog'liq ekanligi haqida ishonch hosil qilsa bo'ladi.

Shu bilan birga, T.Kouplend va “Makkinzi” menedjment-konsalting firmasining mutaxassislari o'z ishlarida¹⁴ qiymatni baholash asosida boshqarish faoliyati bilan bog'liq bo'lgan tadbirkorlik konsepsiyasining zamonaviy talqinini berganlari e'tiborga molikdir. Unda asosiy e'tibor kompaniya egalari manfaati maqsadida uning qiymatni (jumladan, iqtisodiy foyda va tadbirkorlik foydasini) shakllantirish va o'stirish hamda bu ko'rsatkichni o'lchash masalalari yechimiga qaratilgan.

Karl Marks umumiy tadbirkorlik funksiyasini taqsimlash bo'yicha tahlilida uni ikkita qismga ajratgan: joriy boshqaruv (menejment) xizmatiga haq to'lash va sof tadbirkorlik foydasi (A.Marshallga ko'ra, kvazirenta¹⁵). Bunda F.Naytning¹⁶ tadqiqot natijalari baholash faoliyati uchun hanuzgacha ahamiyatlidir. Shular qatorida shartli ravishda aytish mumkinki, Marksning mehnat uchun sarflangan ijtimoiy zarur

⁹ Masalan: Ko'chmas mulkdan foydalanishni tashkil etish va boshqarish. O'quv qo'llanma. Yodgorov V.U., Mirjalilova D.Sh. –T.: Toshkent arxitektura-qurilish instituti. 2014. -200 b. (b.111-123); ilova sifatida: Shoha'zamiy Sh.Sh. Mulk, qiymat va narxning nazariy asoslari. Tanlangan ma'ruzalar. - T.: Iqtisod-moliya, 2015. – 460 b. (b.304-316).

¹⁰ Breyli R., Mayers S. Printsipi korporativnix finansov/Per. s angl. - M.: ZAO «Olimp-Biznes», 1997. - 1120 s.

¹¹ Galperin V.M., Ignatev S.M., Morgunov V.I. Mikroekonomika: v 2- t., -SPb.: Ekonomicheskaya shkola, 2002.-s.298-302 (t.2).

¹² Blaug M. Ekonomicheskaya misl v retrospektive.– M.: Delo Ltd, 1994.

¹³ Blaug M. Ekonomicheskaya misl v retrospektive.– M.: Delo Ltd, 1994. –s.430.

¹⁴ Kouplend T., Koller T., Murrin Dj. Stoimost kompaniy: otsenka i upravlenie.– M.: ZAO «Olimp-Biznes», 1999.

¹⁵ Marshall A. Printsipi politicheskoy ekonomii. - M.: Progress, 1983, T.3, s.277-278..

¹⁶ Nayt F. Risk, neopredelenost i pribil (1921). – M.: Delo, 2003.

harajatlar konsepsiyasi (modeli) MM (Modilyani-Miller)¹⁷ teoremasi yoki Kouzning teoremasi¹⁸ o'rtalarida o'hshashlik mavjud.

Umuman olganda, qiymatni boshqarish konsepsiyalari ko'p maqsadli baholash faoliyati bilan hamohang shakllanib rivoj topmoqdaligi tabiiy va ijobiy halatdir.

Hozirda boshqarishning turli yo'nalishlari mavjud bo'lib, ularga, masalan, korporativ, ichki, tashqi va ishonchli boshqaruv, trast, antiinqiroziy boshqaruv, risk-menejment kabilarni kiritish mumkin.

Ichki boshqaruv deganda kompaniya ichida amalga oshiriladigan boshqaruv tushuniladi.

Tashqi boshqaruv deganda kompaniyani boshqarishga tashqaridan shartnoma asosida (mehnat shartnomasi emas) alohida boshqaruvchi kompaniya yoki professional boshqaruvchi (mutaxassis) jalb qilinadi.

Ishonchli boshqaruvchi tashqi boshqaruvchiga o'hshash yo'l bilan kompaniya yoki jismoniy shaxslar real aktivlarini (jumladan ko'chmas mulkni) egalik yoki foydalanish huquqi asosida boshqarish maqsadida jalb qilinadi. Trastda esa tegishli shartnoma asosida tashqi boshqaruvchi tomonidan uning portfeliga kirgan aktivlar tasarruf qilinishi mumkin.

Antiinqiroziy boshqaruv deganda bankrotlik alomatiga ega, lekin bu inqiroziy holatdan chiqarish belgilari bor, kompaniyani vaqtinchalik maqsadli boshqarish tushuniladi.

Risk-menejment deganda kompaniya risklarini baholab boshqarishga yo'naltirilgan menejmentning xarakatlari tushuniladi. Bunda risk – bu maqsadga noaniqliklarning ta'siri.

Korporativ boshqaruv – kompaniya faoliyati jarayonidagi uning egalari (aksiyadorlar, pay ulushiga ega shaxslar) va yollanma boshqaruvchi menejerlari hamda kompaniya bilan bog'liq boshqa manfaatdor shaxslar (kompaniya personalii, kreditorlari, sheriklari, davlat organlari, jamoat tashkilotlari, mahalliy aholi va h.k.) o'rtasidagi o'zaro balanslashtirilgan munosabatlar tizimi bo'lib, o'z ichiga bir-biriga uyg'unlashgan tashkiliy, huquqiy-me'yoriy va iqtisodiy mexanizmlar kompleksini (majmuasini) oladi. Kompaniyada bu munosabatlar jarayoni nomlari aytilgan taraflarning manfaatlari bir-biriga zid bo'lgan holda kechadi. Bunda ko'rsatilgan mexanizmlar davlat, mulkdor va jamoatchilik tomonidan belgilanib, ushbu munosabatlar tizimining elementlari bo'lmish taraflar (ya'ni, kompaniya egalari, yollanma boshqaruvchilar va manfaatdor shaxslar) tomonidan ularning maqsadi, vazifalari, funksiyalari, huquq va manfaatlariga mos ravishda harakatga keltiriladi. Barcha taraflarning maqsadi bir – foyda olish bo'lib, unga har bir taraf o'ziga hos, lekin bir-birdan farqli bo'lgan, vazifa va funksiyalarni, huquq va majburiyatlarni bajarish orqali erishadi.

Yuqorida keltirilgan konsepsiyalar kontekstida aytish mumkinki, hozirda baholash tashkilotini (BT) boshqarishga adolatli qiymat konsepsiyasiga asoslangan qiymatli yondashuvni qo'llash maqsadga muvofiq bo'ladi. Chunki aynan shunday yondashuv asosida ularning mazmun va mohiyatini ochib berish, moliyaviy

¹⁷ Modilyani F., Miller M. Skolko stoit firma? Teorema MM: Per. s angl. - M.: Delo, 1999.

¹⁸ Kouz R. Priroda firmi: istolkovanie. Pod red. O.Uilyamsona, S.Uintera. - M.: Delo, 2001.

boshqarishning maqsadi, uslubiyati va strategiyasini shakllantirish, mavjud vazifalarni tizimlilik va komplekslilik nuqtai nazaridan hal etish mumkin bo'ldi. Chunki qiymat, narx va qimmatlik kategoriyalari BTning muhim tavsiflari ekani, mulk egalari va xodimlarni shu kategoriyalarni doimo baholashga, berilgan baho asosida esa BTni moliyaviy boshqarishga qaratilgan qarorlar qabul qilishga, so'ng bozor sharoitida beqarorligi bilan ajralib turadigan, turli omillar va risklar ta'siriga uchraydigan ijtimoiy-iqtisodiy axborot-huquqiy munosabatlarga kirishish uchun asosiy sabab ekani hozirda barchaga ma'lum. Shuning uchun ham BTni boshqarishga qiymatli yondashuv zamonaviy menejmentda eng keng tarqalgan. Bunda ta'kidlash zarurki, bir vaqtning o'zida ham ijobiy, ham global beqarorlik¹⁹ bilan tavsiflanadigan iqtisodiy globallashuv bilan bog'liq hodisalar va saboqlar quyidagilarning takomil emasligini ko'rsatdi:

- kompaniyalar, shu jumladan BT, bozor qiymati(narxi)ni uzluksiz o'stirish doktrinasiga asoslangan jahon amaliyotida umumqabul qilingan boshqarish konsepsiyasining;

- ushbu konsepsiyaga asoslangan moliyaviy hisobotlarning Xalqaro standartlari (MHXS) va Umumqabul qilingan buxgalteriya hisobi prinsiplarini (UBHP, AQSh) o'z ichiga olgan xalqaro e'tirof etilgan standartlar (XEES)ning.

Zero kompaniyalarni boshqarishning bunday konsepsiyasi kompaniyalar faoliyatida o'ta havfli bo'lgan yuqori darajada riskli bo'lgan boshqaruv va investitsion qarorlarni nazoratsiz o'sishini ta'minladi. Bu esa bozorda kompaniyalarning qiymati asossiz va uzluksiz oshishiga sabab bo'ldi. O'z navbatida, bunday holat kompaniyalarning bozor qiymati tarkibida real aktivlar bo'yicha "pufakni" benazorat ko'p hajmida hosil bo'lishiga asosiy sabablardan biri bo'ldi.

Bunda jahon moliya bozorining salbiy fenomeni bo'lgan real aktivlar bo'yicha "pufak" hajmini tezkor baholash usullarining takomil emasligi ushbu bozor va kompaniyalar menejmenti tomonidan bunday fenomenni bartaraf etish muammosining to'liq yechimiga hanuzgacha erishish imkonini bermayapti. Bunday holat XEES tarkibida umumqabul qilingan bozor qiymat va adolatli narxni baholash modellarining hanuzgacha real aktivlar bo'yicha "pufak"ni avtomatik tarzda nazoratsiz shakllanishiga va mos ravishda kompaniyalar transparentligini pasayishiga, yo'l qo'yib berishi bilan belgilanadi.²⁰ Aynan shular bunday modellarning kompaniyalar boshqarilishi jarayonida qo'llanish samaradorligini pasaytirmoqda.

Shunday qilib, bugungi kunda na BTni qiymat asosida boshqarishning umumqabul qilingan uslubiyati, na XEES asosida erishiladigan axborot shaffofligi jahon moliyaviy-iqtisodiy inqirozi (JMII)ning asosiy sabablaridan biri bo'lgan real aktivlar bo'yicha "puffak"ni oldindan aniqlash va bartaraf etish imkonini bermayapti. Bu inqirozning oqibatlarini hozirgacha dunyoning turli mamlakatlari iqtisodiyotiga, shu

¹⁹ Beqarorlik deganda risklar, investitsiyalar uchun raqobat va innovatsion rivojlanish omillari ta'sirini kuchaytiruvchi, korporativ va boshqa munosabatlarni murakkablashtiruvchi, menejment sifatiga talablarini oshiruvchi kuyidagilar nazarda tutiladi: inkizorlar, nizolar, ofatlar, jahon bozorlarida barqaror b'ulmag'an narxlar va x.k.

²⁰ Chunki bunday yendashuvlar kompaniyalar adolatli qiymatini (AQ) boshqarishning yangi konsepsiyasiga emas, balki hanuzgacha bozor qiymati (adolatli narx) konsepsiyasiga asoslanadi.

jumladan jahon (global) iqtisodiyotning ajralmas tarkibiy qismi bo'lgan O'zbekiston iqtisodiyotiga ham salbiy ta'sir ko'rsatib kelmoqda.

Shu munosabat bilan, baholash firmalarini boshqarish mexanizmlarini takomillashtirish O'zbekiston sharoitida dolzarb muammoga aylanmoqda. Bunday takomillashtirish zamonaviy makroiqtisodiy siyosat talablari kontekstida kompaniyalar, jumladan BT, zahiralaridan imkon qadar to'liq foydalanishga qaratilgan bo'lishi zarur. Zero bu muammoning yechimi mulk to'g'risidagi multifanga asoslangan adolatli qiymat (AQ) konsepsiyasiga asoslangan yondashuvdan ajralgan holda amalga oshirib bo'lmaydi. Aynan shu yondashuv asosida BTlarning mazmun-mohiyatini ochib berish, ularning qiymatini moliyaviy boshqarish maqsadi, uslubiyati va strategiyasini shakllantirish, shu bilan birga mavjud masalalarni tizimlilik va komplekslilik nuqtai nazaridan hal etish mumkin.

JMII hodisalari va xulosalarini inobatga olib hamda korporativ va moliyaviy boshqaruvning klassik modellari tahlilidan kelib chiqib, fikrimizcha, BT samaradorligining integratsiyalashtirilgan ekvivalent ko'rsatkichi bo'lib ularning adolatli qiymati bo'lishi lozim. Chunki ushbu ko'rsatkich BT o'tgan davr ma'lumotlariga asoslanib, amalga oshirilgan va oshishi mumkin bo'lgan imkoniyatlarni hisobga oladi va BT mulkdorlari va menejmenti manfaatlarining eng yaxshi muvozanatini ta'minlaydi.

Umuman olganda, BTning amaliy boshqaruv faoliyatida moliyaviy boshqarishning kompleks-balanslashgan modelining qo'llanilishi: shaffoflik ta'minlanishi mexanizmi; aktivlar qiymatini boshqarish modelini amalga oshirish mexanizmi; passivlar qiymatini boshqarish modelini amalga oshirish mexanizmi; BT moliyasini kompleks-balanslashgan shaffof boshqarish modelini amalga oshirish mexanizmini amalga oshirilishini taqozo etadi.

Moliyaviy boshqarish siyosatini quyidagi funksiya orqali ifodalash mumkin:

$$EPMP = f(QI, PD, PW, PF, PN, PA, PE, PS, PK) \quad (1)$$

bu yerda: YeRMR – kompaniyani moliyaviy boshqarish siyosati; RI – o'z investitsiyalarini boshqarish siyosati; PD – debitorlik (shu jumladan derivativlar vositaligidagi) qarzlarni boshqarish siyosati; PW – aylanma (ishchi) kapitalni boshqarish siyosati; PF – asosiy fondlarni boshqarish siyosati; PN – nomoddiy aktivlarni boshqarish siyosati; PA – xususiy kapital tuzilmasini boshqarish siyosati; PE – kompaniyaning qimmatli qog'ozlari emissiyalarini boshqarish siyosati; PS – qimmatli qog'ozlar bo'yicha to'lovlarning foizlarini boshqarish siyosati; PK – kreditorlik qarzlarni boshqarish siyosati. Bunda (1) funksiyaning birinchi beshta omili kompaniyaning aktivlarini boshqarish siyosati (AMR)ga, keyingi to'rtta omil esa passivlarini boshqarish siyosati (LEMP)ga ta'sir ko'rsatadi.

Demak, quyidagi (2) ifoda o'rinli bo'ladi:

$$\Delta EPMP = f(\Delta AMP, \Delta LEMP) \quad (2)$$

Metodologiya nuqtai nazaridan kompaniyani moliyaviy boshqarish 2.1-rasmda keltirilgan model yordamida amalga oshirilishi mumkin.²¹ Bu rasmda AMP va LEMP elementlari nochiziqlik va kuchli qayta bog‘liklik sharoitida o‘zaro ta’sirlashadigan XIKning boshqariladigan murakkab tizim sifatidagi xususiyatlari ko‘rsatilgan. Uning xususiyatlari va qonuniyatlarini tizim agregatsiyasining turli darajalarida tizimli tahlil qilish va prognozlash tirish imkonini beradi.

Kompaniya samaradorligini oshirish maqsadida adolatli qiymatni boshqarishning kompleks-balanslashgan modeli (2.1-rasmga qarang) ham nazariy, ham uslubiy jihatdan yangi bo‘lib, u ekvivalentlik²² prinsipiga tayanadi. U ikkita teng qiymatli sxemadan iborat bo‘lib, bu sxemalarning har biri boshqaruvni tashkil etishning klassik prinsiplariga asoslanadi.

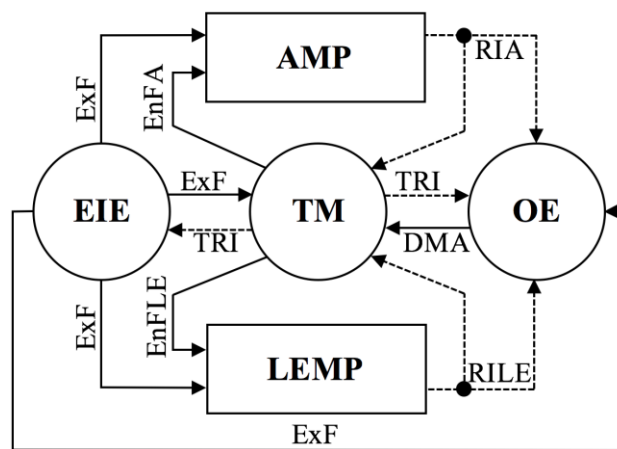

2.1-rasm. Kompaniyalarni moliyaini kompleks-balanslashgan shaffof boshqarishning umumlashgan modeli²³

2.1-rasmda TM tashqi ExF-kanallar bo‘yicha AMP va LEMPga o‘tkaziladigan salbiy omillar ta’sirni kompensatsiya qilish uchun RIA va RILE natijalarini to‘g‘rilovchi ichki omil hisoblanadigan tegishli EnFA va EnFLE kanallar orqali ta’sir qiladi. Bunda ExF-kanallar bo‘ylab EIE dan chiquvchi tashqi omillarning AMP, LEMP, TM va OE ga ijobiy va salbiy bo‘luvchi baravar ta’siri ostida AMP va LEMP natijalari OE ga RIA va RILE kanallar bo‘ylab kiradi. O‘z navbatida, OE da

²¹ Шохазамий Ш.Ш., Абдураулов Р.Р. Финансовое управление справедливой стоимостью компаний. Монография. - Т.: Iqtisod-moliya, 2015. -224 с.; Абдураулов Р.Р. Методологические аспекты управления экономическим потенциалом предприятий с иностранными инвестициями. Монография. – Т.: ИПАК «Шарк», 2016. – 264 с.

²² AMP va LEMP ning ekvivalentligi deganda, AMP ning LEMP daqi ўzgarishlariga aynan mos tarzda javob bериш қобилиятини кўзда тутамиз. Бир вақтнинг ўзида – LEMP ning AMP ning тенденцияларига аynan mos tarzda javob бериш ҳамда мазкур ўзгаришларга мослашиш қобилияти бўлиб, AMP динамикаси унга таъсир кўрсатувчи омилларга боғлиқ равишда вақт оралиғида ўзгаради. Шу тариқа, TM орқали AMP va LEMP ўртасида мувозанатлашган боғлиқлик ҳолати, яъни уларнинг эквивалентлиги ҳолати юзага келади.

²³ 2.1-rasmda: EIE – ташқи институционал муҳит; TM – компаниянинг ижро бошқаруви; OE – компания эгалари; ExF – AMP, LEMP, TM va OE ларга таъсир этувчи ташқи омиллар; RIA – AMP ни амалга ошириш натижасида (тегишли кўрсаткичлар орқали) олинadиган ахборот; RILE – LEMP ни амалга ошириш натижасида (тегишли кўрсаткичлар орқали) олинadиган ахборот; TRI – умумий натижавий маълумот; DMA – OE ning мониторинг ва аудит асосида қабул қилинган қарорлари; EnF – RIA, RILE va DMA таъсири натижасида TM томонидан ишлаб чиқилadиган бошқарувнинг ички омиллари.

shakllangan natija DMA kanali bo'ylab TMga ichki regulyativ omil sifatida ta'sir ko'rsatadi. Mos ravishda TMda OE va EIElardan olingan natijalar umumlashtirilishi asosida yana OE va EIEga TRI kanallari orqali yuborilish negizida boshqarishning zaruriy shaffofiligi ta'minlanadi. Shunday qilib, ushbu model o'zaro bog'langan EIE va OE hamda TM orqali boshqariluvchi AMR va LEMPlardan iborat bo'lgan tashqi va ichki omillar ta'siriga moslashuvchan murakkab regulyativ tizim hisoblanadi.

Kompaniyaning integratsiyalashtirilgan ko'rsatkichi hisoblanadigan va kompaniya adolatli qiymatini baholash uchun uning tarkibidagi real qiymatini hisoblab chiqishda erkin pul oqimini kapitalning o'rtacha hisoblangan qiymatiga diskontlash usuli qo'llaniladi. Kompaniya real qiymatini hisoblashda bozorda shakllanayotgan narxlarda kuzatiladigan real aktivlar bo'yicha «pufak» fenomenini istisno etilishi lozim.

Bunda adolatli qiymat koeffitsientining 0,414 dan 2,414 gacha bo'lgan kritik qiymati oralig'ida joylashgan qiymatlari adolatli qiymatni anglatadi. Ushbu koeffitsient 1 ga teng bo'lishi eng maqbul hisoblanadi. Adolatli qiymat koeffitsienti 0,414 bilan 1 oralig'idagi miqdorlarga teng bo'lganda, qiymat qimmatligi, 1 bilan 2,414 oralig'ida bo'lsa esa, narxning qimmatligi bo'ladi. Ushbu intervallar chegarasidan chiqqan qiymatning qimmatligi bo'lmaydi.

Mazkur 2.1-rasmda keltirilgan modelga asoslangan BTni moliyaviy boshqaruvi menejerlar qarorlarining tezkorligi, yaqqolli va ishonchliligini oshirish, ularning mulkdorlari va menejmenti manfaatlarining eng yaxshi muvozanatlashuviga erishish, pirovardida BTni korporativ boshqaruvi samaradorligini oshirishga xizmat qiladi. BT faoliyatida kompleks-balanslashgan modelni qo'llash ularning adolatli qiymati barqaror o'sishini ta'minlashi va AQ tarkibida «pufak» hosil bo'lishining oldini oladi.

Xulosa sifatida aytish mumkinki, kompaniyaning real qiymatni uning erkin pul oqimlarini korxonaga kapitalining o'rtacha hisoblangan qiymatiga diskontlash orqali hisoblab chiqish, uning paylari yoki aksiyalari ob'ektiv narxini esa bozor kapitallashuvi orqali ifodalash zarur. Kompleks son shaklida qabul qilingan adolatli qiymat ko'rsatkichini esa bozor kapitallashuvi va real qiymat nisbati orqali hisoblanadigan adolatli qiymat koeffitsienti orqali ifodalanadi. Adolatli qiymat koeffitsientining 0,414 dan 2,414 gacha bo'lgan kritik oralig'ida joylashgan qiymatlari adolatli qiymatga ishora qiladi. Bu esa real aktivlar bo'yicha «puffak» hosil bo'lishini oldini olish, puxta boshqaruv (shu jumladan, investitsion) qarorlarini qabul qilish hamda korxonaga egalari va menejerlarining manfaatlarini mos kelishi imkonini beradi.

Shunday qilib aytish mumkinki, rieltorlik biznesini qiymatliy boshqarish konsepsiyalari ko'p maqsadli boshqarish faoliyati bilan hamohang shakllanib rivoj topmoqdaligi tabiiy va ijobiy halatdir. Bunda korporativ boshqaruv modeli muhim rol o'ynaydi.²⁴ Shunga ko'ra, hozirda jahon amaliyotidagi mavjud kompaniyalar korporativ siyosatini mazmunan quyidagi ikki belgi asosida tasniflash va tavsiflash mumkin:

- mamlakat iqtisodiyoti modelini tuzilishi;
- mamlakat aholisining ma'naviy boyliklari ukladi.

²⁴ Шоҳаъзамий Ш.Ш. Корпоратив сиёсат. Дарслик. – Т.: Фан ва технология, 2012. – 212 б.

Korporativ boshqaruvning dolzarbliligi, ayniqsa, jahon moliya bozori tendensiyalarini o'zgaruvchanligi va transparentligini oshirish, unda investorlar uchun raqobatli kurash va ularning risklarini pasaytirish, huquqlarini himoyalash va qonuniy manfaatlarini ta'minlanishini kuchaytirish, moliyaviy inqirozlarni oldini olish zarurati va shu kabi boshqa zaruratlar bir qator industrial davlatlarda unga bo'lgan qiziqishning ortib borishi bilan belgilanadi.

Hozirda kompaniya va uning korporativ boshqaruvi tizimi yuqori darajada tashkillashgan va uzluksiz rivojlanayotgan, borgan sari jahon miqyosida umumlashib (standartlashib, unifikatsiyalashib) borayotgan alohida bir butun va o'zining korporativ muhitiga ega kompaniya faoliyati bilan bog'liq iqtisodiy-huquqiy munosabatlar va institutlar majmuasi sifatida namoyon bo'luvchi murakkab korporativ tizim ekanligi aniq bo'lmoqda. Bunda *kompaniya* (jumladan, baholash firmasi) – tijorati bozor kon'yunkturasi asosida bir maqsadga (foйда olishga) yo'naltirilgan moliya-ho'jalik faoliyatini yurituvchi yuridik shaxs.

Kompaniya yuridik shaxs bo'lgani uchun mulkdorlar tomonidan ustav fondiga kiritilgan ulush badallari uning aktivi hisobiga o'tib, barcha mulk kompaniyaning mulki hisoblanadi. Uning barcha mol-mulkini kompaniya egalari tomonidan yollanadigan boshqaruvchi menejer (ijro etuvchi direktor, tor-menejer) ishonchnomasiz boshqaradi. Bunda kompaniya egalari uning mol-mulkiga egalik huquqidan mahrum bo'lib, faqat o'zlariga tegishli pay ulushi yoki aksiyalarga va kompaniyaning sof foydasiga egalik huquqiga ega bo'lgan mulkdorlarga (ovoz buruvchi investorlarga) aylanadilar. Kompaniya tugatilgan chog'da esa uning mulkiga davogar bo'lish huquqiga egalari. Kompaniyaning faoliyati jarayonida investorlar boshqaruv organlar (umumiy yig'ilish, kuzatuv kengash yoki direktorlar kengashi, taftish komissiyasi) tarkibida faoliyat yuritishadi. Bu organlar kompaniyaning ijroiya organining joriy moliya-ho'jalik ishlariga aralashish huquqiga ega emas, lekin joriy yilning ma'lum davrlarida ijroiya organi hisobotlarini eshitib tasdiqlaydilar, uning faoliyatiga baho beradilar. Demak, yuridik nuqtai nazardan kompaniya egalari va ijroiya organining haq-huquqlari, maqsad va vazifalari, funksiyalari bir-biridan keskin farqlanib ajratilgan bo'ladi. Kompaniya egalari va ijroiya organining (boshqaruvchisi, tor menejeri, direktori) huquqlari, majburiyatlari, javobgarligi, vazifalari va funksiyalari har bir mamlakatning tegishli qonun hujjatlari bilan o'rnatiladi. Bunday holat va uning negizida vujudga kelgan kompaniya egalari va ijroiya organi o'rtasidagi ijtimoiy-iqtisodiy manfaatlar ziddiyati kompaniyada (turiga qarab) korporativ boshqaruv mexanizmini (aksiyadorlik shaklidagi va mas'uliyati cheklangan yirik jamiyatlarda) kelib chiqishiga sabab bo'lgan.

Kompaniya va uning korporativ boshqaruvi to'g'risidagi fikrlar mas'uliyati cheklangan jamiyat shaklidagi baholash tashkilotini boshqarishning mazmun-mohiyatini o'rganishda yordam beradi.

Korporativ boshqaruv siyosati – kompaniya faoliyati jarayonidagi uning egalari (aksiyadorlar, pay ulushiga ega shaxslar) va yollanma boshqaruvchi menejer-lari hamda kompaniya bilan bog'liq boshqa manfaatdor shaxslar (kompaniya personalii, kreditorlari, sheriklari, davlat organlari, jamoat tashkilot-lari, mahalliy aholi va h.k.) o'rtasidagi o'zaro balanslashtirilgan munosa-batlar tizimi bo'lib, o'z ichiga bir-biriga

uyg'unlashgan tashkiliy, huquqiy-me'yoriy va iqtisodiy mexanizmlar kompleksini (majmuasini) oladi. Kompaniyada bu munosabatlar jarayoni nomlari aytilgan taraflarning manfaatlari bir-biriga zid bo'lgan holda kechadi. Bunda ko'rsatilgan mexanizmlar davlat va jamoatchilik tomonidan belgilanib, ushbu munosabatlar tizimining elementlari bo'lmish taraflar (ya'ni, kompaniya egalari, yollanma boshqaruvchilar va manfaatdor shaxslar) tomonidan ularning maqsadi, vazifalari, funksiyalari, huquq va manfaatlariga mos ravishda harakatga keltiriladi.

Barcha taraflarning maqsadi bir – foyda olish bo'lib, unga har bir taraf o'ziga hos, lekin bir-birdan farqli bo'lgan, vazifa va funksiyalarni, huquq va majburiyatlarni bajarish orqali erishadi. Bu esa taraflar o'rtasida huquqiy asosdagi manfaatlar ziddiyatini (konfliktini) keltirib chiqaradi.

Korporativ boshqaruvning asosiy ishtirokchilari maqsadiy manfaatlarini umumlashtirgan holda, ular o'rtasidagi asosiy farqlarni 2.1-jadvaldan ko'rish mumkin.

2.1-jadval

Korporativ munosabatlarda ishtirok etuvchi tarflarning asosiy manfaatlari va majburiyatlari

<u><i>Boshqaruvchilar:</i></u>
<i>1. Manfaaddorligi:</i> kompaniyaning mukofot va rag'batlaridan manfaatdor – kafolatlangan yuqori ish haqi hamda qo'shimcha ustamalar va bonuslar, aksiyalarga imtiyozli opsiya, tibbiy sug'urta, muommasiz yashash va ishlash sharoitlari, zaruriy huquqiy va ijtimoiy himoya, yuqori mavqe va hurmat, ishlab chiqarish erkinligi, uzoq muddatli mehnat shartnomasi, sifatli korporativ siyosat tizimi ko'rinishida.
<i>2. Manfaat evaziga quyidagilarga majbur:</i> kompaniya ustavi va mehnat shartnomasi talablarini hamda kompaniya egalarning umumiy yig'ilishi va direktorlar (kuzatuv) kengashi qarorlarini bajarish, kompaniyaning moliyaviy ko'rsatkichlarini va kapitalizatsiya darajasini oshirib borish, kompaniya biznesini va imidjini rivojlantirish hamda bozordagi raqobatbardoshligini ta'minlash, kompaniya aksiyalarining bazisiga nisbatan ekvivalentligini ta'minlash va fond bozoridagi kursini oshirish, kompaniya risklarini pasaytirish, mehnat va moliyaviy havfsizlikni ta'minlash, korporativ huquq va madaniyat me'yorlariga rioya qilish, kompaniya falsafasiga sodiq qolish, kompaniya manfaatini o'z manfaatidan yuqori qo'yish va h.k.
<u><i>Aksiyadorlar (mulk egalari):</i></u>
<i>3. Manfaaddorligi:</i> dividend, aksiyalar kursini va likvidligini ko'tarilishi hamda kompaniyaning kapitalizatsiya darajasini oshishidan, investitsion risklarni pasayishidan, qonuniy haq-huquqlarini to'liq himoyalaniishi va ta'minlanishidan, o'z mulkiga egalik erkinligidan, korporativ siyosatdan va unda to'laqonli faol ishtirok etishdan, menejmentga nisbatan yuqori mavqe va hurmatdan, kompaniya imtiyozlaridan va h.k.
<i>4. Huquqlari:</i> qonun hujjatlarida va kompaniya ustavida nazarda tutilgan huquqlar, 3-chi banda keltirilgan qonuniy manfaatlarga ega bo'lish huquqi va ularni kompaniya tomonidan ta'minlanishini talab qilish huquqi.
<u><i>5. Kreditorlar (jumladan korporativ obligatsiya egalari):</i></u>
Kompaniyaga ko'proq manfaatli va risk darajasi past bo'lgan turli kreditlar berish, ular bo'yicha foiz daromadlari to'lovlarini va kredit summasini o'z vaqtida, to'liq va risksiz qaytarib olish. Bunda kreditor kompaniyaning kredit tarixini yaxshilanib boyib

<p>borishidan va ishonchli bo'lishidan, kompaniyaning moliyaviy ko'rsatkichlarini va kapitalizatsiya darajasini oshirib borishidan, kompaniya biznesi va imidjini rivojlanishidan hamda bozordagi salmog'i va raqobatbardoshligini oshib borishidan, kompaniya aksiyalarining bazisiga nisbatan ekvivalent bo'lishidan hamda fond bozorida kursi va likvidligini oshishidan, kompaniya risklarini pastligidan, yuqori malakali menejmentdan, korporativ siyosatning yuqori reytingidan va h.k.lardan manfaatdor.</p>
<p><u>Kompaniya xizmatchilari:</u></p> <p>Kompaniyani nufuzidan va barqaror rivojlanishidan, doimiy ish o'zidan, barqaror va oshib boruvchi ish haqi hamda qo'shimcha ustamalar va bonuslardan, aksiyalarga imtiyozli opsiyalardan, tibbiy sug'urtadan, zamonaviy va havfsiz ishlash sharoitlaridan, zaruriy huquqiy va ijtimoiy himoyadan, malakasini oshirilib borishidan, shaxsiy mavqe va hurmatdan, korporativ siyosatda ishtirok etishdan, xizmat pog'onalaridan ko'tarilishdan, kafolatlangan qarilik nafaqasidan va h.k. manfaatdor.</p>
<p><u>Kompaniya sheriklari (uning mahsulotini doimiy xaridorlari va ishlab chiqarish jarayonining ta'minotchilari v.b.):</u></p> <p>Kompaniya imidji, raqobatbardoshligi va moliyaviy barqarorligi, to'lovga qobiliyatligi, biznesi va sherikchilik aloqalarining foydaliligi va uzoq muddatligi, korporativ siyosati tizimining yuqori sifati va shu kabi boshqa ijobiy unsurlardan manfaatdor.</p>
<p><u>Davlat organlari:</u></p> <p>Kompaniyaning bozordagi salmog'i, nufuzi, barqarorligi, uzluksiz rivojlanib borishi, davlatning ijtimoiy loyihalarida faol qatnashishi, oshib boruvchi soliq tushumlari va ishchi o'rinlarini yaratishidan, kompaniyani mahalliy hududning ijtimoiy-iqtisodiy holatini ifodalovchi indikativ "barometr" sifatidagi roldan manfaatdor.</p>
<p><u>Jamoatchilik tashkilotlari va mahalliy aholi:</u></p> <p>A) Kasaba uyushmalari: kompaniyada ish o'rinlarini va ishchilarning ko'payib borishidan, ularga kompaniya tomonidan zaruriy va yetarli mehnat sharoitlari bilan ta'minlanishidan hamda ijtimoiy himoyalashidan, bularning barchasini korporativ siyosat tizimida ifodalanganligidan va shu kabi boshqa ijobiy unsurlarda manfaatdor.</p> <p>B) Mahalliy aholi: xalqning g'ururi va fahrini ko'taruvchi kompaniya imidji va nufuzidan, kompaniya ishchi va xizmatchilarini mahalliylikidan, mahalliy ijtimoiy va iqtisodiy infratuzilmani rivojlanishida kompaniyaning rolini oshishidan va shu kabi boshqa ijobiy unsurlarda manfaatdor.</p>

Ushbu 2.1-jadvaldan muhim *qonuniyatni* payqash mumkin: kompaniyada korporativ boshqaruv ishtirokchilarining manfaatlari turli xususiy maqsadlarni ko'zlashiga qaramasdan, ular bir-biri bilan uyg'unlashgan bo'lib, bir butun o'zaro balanslashtirilgan ijtimoiy-iqtisodiy manfaatlar bilan bog'liq munosabatlar muhitini tashkil etadi. Bu muhitda asosiy omil bo'lib kompaniya hisoblanib, undagi korporativ siyosat tizimida yuqorida keltirilgan manfaatdor taraflar rivoj topadi, lekin ma'lum sharoitlarda barcha taraflarning turlicha bo'lgan manfaatlari rivojini talabi kompaniyaning korporativ siyosati tizimiga va bu muhitga ta'sir ko'rsatmasdan qolmaydi. Demak, korporativ boshqaruv tizimining asosiy unsurlari manfaatdor taraflar bo'lganligi sababi, uning faoliyat mexanizmini kompaniya faoliyatidan manfaatdor bo'lgan taraflar harakatga keltiradi. To'g'ri yo'lga qo'yilgan korporativ

boshqaruv tizimi kompaniyaning muvaffaqiyatini va biznesi qiymatini belgilovchi shartlardan hisoblanadi.

Yuqorida aytilganlardan kelib chiqib, korporativ boshqaruvni bir-biri bilan uzviy bog‘liq bo‘lgan *ikki tarkibiy qismga* ajratish mumkin²⁵:

1) korporativ huquq va madaniyat;

2) korporativ manfaatlarlarni (bunda manfaatlar qarama-qarshiligi va birligi nazarda tutiladi) o‘zaro balanslashtirib boshqarish va menejment.

Bunday bog‘liqlik quyidagi *o‘zaro sabab-oqibabiy ta’sir tamoyiliga* asoslanadi: “agar korporativ huquq yuqori madaniyatli bo‘lsagina taraf-larning korporativ manfaatlarini samarali boshqarilishi ta’minlanadi va aksincha, agarda korporativ manfaatlar me’yor (bir-biriga mos keladigan nafsiy va madaniy-ma’naviy yoki iqtisodiy va ijtimoiy) doirasida boshqarilsa, namunali madaniyatli korporativ xuquq ta’minlanadi”.

Korporativ huquq va madaniyat jamiyat va unga mos bo‘lgan kompaniya faoliyati bilan bog‘liq yuridik va madaniy-ma’naviy munosabatlar metodologiyasi va mexanizmini o‘z ichiga oladi. Korporativ madaniyat jamiyat me’yorlariga asoslangan bo‘lib, kompaniya faoliyatida va organlarida mashg‘ul bo‘lgan shaxslarga kompaniya jamoatchiligi tomonidan o‘rnatiladigan hulq-atvor etikasi me’yorlari, qadriyatlar, an’analar, psixologik muhit kabilarni o‘z ichiga oladi.

Korporativ manfaat va menejment kompaniya faoliyati jarayonida (oylik, chorak, yarim yillik, to‘qqiz oylik, yillik) korporativ boshqaruv taraflarining huquqiy asosda moddiy manfaatlarini o‘zaro balanslashtirilib ta’minlanishi bilan bog‘liq moliyaviy boshqaruv metodologiyasi va mexanizmini o‘z ichiga oladi. Uning ajralmas qismlaridan biri – menejment va uning turli taraflari va usullari. Menejmentni uch tarafdin ko‘rish mumkin: moliyaviy boshqarish tizimi, boshqaruv organi (boshqaruv apparati), tadbirkorlik faoliyati shakli sifatida. Umuman olganda, menejment – bu o‘z tarkibiga boshqaruv san’ati tamoyillari, usullari, shakllari va yo‘sinlari majmuasini oluvchi ishlab chiqarishni iqtisodiy boshqarish tizimi.

Korporativ menejment – bozor sharoitlarida resurslardan oqilona foydalanish yo‘li bilan kompaniya qiymatini oshirish va foyda olish maqsadiga erishishga yo‘naltirilgan kompaniyaning tijorat faoliyatini professional boshqarishni amalga oshirish. Tor ma’noda *menejment* – bir yoki bir guruh menejerlarning boshqa shaxslarga ma’lum javobgarlikni zimmasiga olgan holda qo‘yilgan maqsadga erishishga yordam beradigan hatti-harakatlarga undash uchun ta’sir ko‘rsatish. Shunday qilib, u o‘z ichiga boshqaruv taktikasi va strategiyasini oladi. Bunda *taktika* – qo‘yilgan maqsadga erishish uchun resurslardan foydalanishning umumiy yo‘nalishi va usuli. *Strategiya* – konkret sharoitlarda qo‘yilgan maqsadga erishish uchun qo‘llaniladigan konkret usul va yo‘sinlar.

Ta’kidlash joizki, korporativ huquqni adolatli bo‘lishiga va korporativ madaniyatni me’yor darajasida bo‘lishiga talab korporativ manfaatlar konfliktidan hamda umuminsoniy madaniyatdan kelib chiqadi, teng va samarali korporativ manfaatlariga talab esa korporativ huquq va madaniyat bilan belgilanadi. Demak, korporativ boshqaruvning ikkala tarkibiy qismi sabab-oqibatli aloqada bo‘ladi.

²⁵ Шоҳаъзамий Ш.Ш. Корпоратив сиёсат. Дарслик. – Т.: Фан ва технология, 2012. – 212 б.

Aytish mumkinki, korporativ boshqaruv bir vaqtning o'zida *yuridik konstruktsiya va iqtisodiy kategoriyani* o'z ichiga oladi. Yuridik konstruktsiya huquqiy-me'yoriy munosabatlarni tashkillashtiradi, iqtisodiy kategoriya esa konflikli manfaatlar birligini ta'minlaydi. Bu esa korporativ siyosatni mahsus ravishda tashkillashgan iqtisodiy-huquqiy mexanizm bilan ta'minlanganligini bildiradi.

Ta'kidlash joizki, korporativ boshqaruv sifati past bo'ladi, agarda:

- korporativ manfaatlar konflikti va menejment darajasi korporativ huquq va madaniyat me'yorlari darajasiga (agar ularni adolatli deb olinsa) zid bo'lsa;
- korporativ huquq va madaniyat me'yorlari korporativ manfaat darajasini ta'minlab bermasa.

Korporativ boshqaruv *maqsadi* – qonun doirasida kompaniyaning barcha manfaatdor taraflari manfaatlari balansiga rioya qilgan holda faoliyatidan imkoniyati boricha maksimal foyda olish.

Korporativ boshqaruv *vazifasi* – maqsadga erishish yo'lida taraflar manfaatlarining mavjud potensial konflikt holatlarini yo'qotish.

Korporativ boshqaruv *funksiyasi* – qonun doirasida kompaniyaning barcha manfaatdor taraflari manfaatlari balansini ta'minlash, bunda ularning huquqlarini "*de jure*" va "*de facto*" tarzda kafolatlash.

Bunda asosiy diqqat investorlarning huquqlari va manfaatlariga qaratiladi, chunki ular kompaniyaning joriy moliya-ho'jalik faoliyati boshqaruvidan ajratilgan bo'ladi.

Yuqorida aytilganlardan kelib chiqib, korporativ boshqaruv nima uchun kerak, qanday imkoniyatlarni beradi, qanday sharoitda samarali bo'ladi, qanday formula bilan ifodalanadi degan savollarga javob topish mumkin.

Korporativ boshqaruv nima uchun kerak va qanday imkoniyatlarni beradi? Kompaniyada mulkdorlar, menejment va kompaniya sheriklari huquq va manfaatlarini o'zaro balanslashtirib korporativ va moliyaviy boshqarish, kompaniyani kapitallar global bozorining barcha imkoniyatlaridan to'liq foydalanish va uzoq muddatli investitsiyalarni jalb qilish uchun zarur. Bunda korporativ boshqaruvning modeli uni amalga oshiruvchi taraflarning barchasi va davlat regulyatori uchun aniq, tushunarli, bir ma'noni anglatuvchi va samarali bo'lishi lozim.

Korporativ boshqaruv qanday sharoitda samarali bo'ladi? Ochiq bozorga yo'naltirilgan iqtisodiyot modeli samarali ishlaganida. Bunda korporativ huquq va korporativ manfaat o'zaro ekvivalent bo'lib, ularning umumiy samaradorligi adolatli qiymat yordamida miqdoriy baholanishi va shu asosda boshqaruv qarorlari qabul qilinishi lozim.

Ma'lumki, dunyodagi har bir mamlakatda faqat uning o'ziga xos ravishda shakllangan ijtimoiy-madaniy, huquqiy-siyosiy va iqtisodiy taraqqiyot modeli, jumladan mulkchilik tizimi va mulkchilik munosabatlari amalga oshirilishining bozor tizimi modellari, ulardagi (V-P)-muhit va (S-I)-muhit turli tashqi va ichki omillar ta'sirida rivojlanib kelmoqda. Bunda har bir davlatning faqat o'ziga xos bo'lgan taraqqiyot modeliga mos keluvchi korporativ boshqaruv modeli va amaliyoti (faoliyat mexanizmi, ma'naviyati, madaniyati, traditsiyalari) qabul qilinganligi sababli

ularning shakl va mazmuni, xususiyatlari va samarasi ham o‘zaro farqlanadi. Lekin, dunyodagi mavjud korporativ boshqaruv modellari va amaliyotining barchasi investor bo‘lgan mulkdorning huquqlari va manfaatlarini o‘zaro farqlanuvchi mamlakatlar taraqqiyot modeliga mos ravishda himoyalanihiga qaratilgan.

Hozirda baholash tashkilotlari professional faoliyatida baholash xizmatlari sifatini nazorat qilishni tashkillashtirish muhim ahamiyatga ega.

Foydalanilgan adabiyotlar

1. Jack P. Friedman, Nicolas Ordway J.D. Income Property Appraisal and Analysis. Prentice Hall. Englewood Cliff, New Jersey, 1997.-480 p.

2. Kouplend T., Koler T., Murin Dj. Stoimost kompaniy: otsenka i upravlenie/Per. s angl. – M.: ZAO «Olimp-Biznes», 1999.

3. Кащук I.V. Oсновы otsenochnoy deyatelnosti: uchebnoe posobie /. – Tomsk: Izd-vo Tomskogo politexnicheskogo universiteta, 2010. - 141 s.

4. Yodgorov V.U., Mirjalilova D.Sh. Ko‘chmas mulkdan foydalanishni tashkil etish va boshqarish. O‘quv qo‘llanma. – T.: TAQI, 2014. -200 b.

5. Shoha‘zamiy Sh.Sh. Traktat o sobstvennosti i yeyo spravedlivoy stoimosti. – T.: Iqtisod-moliya, 2014. -304 c.

6. Shoha‘zamiy Sh.Sh. Zamonaviy mulk, uning bozorlari tizimi va multifani. – T.: Iqtisod-moliya, 2016. -268 b.

7. Shoha‘zamiy Sh.Sh. Rieltorlik bozor tizimining nazariy va metodologik asoslari. Monografiya. -T.: Iqtisod-moliya, 2016.-296 b.

8. Shoha‘zamiy Sh.Sh. MulK, qiymat va narxning nazariy asoslari. Tanlangan ma‘ruzalar. – T.: Iqtisod-moliya, 2015. -460 b.

9. Shoha‘zamiy Sh.Sh. Korporativ siyosat. Darslik. -T.: Fan va texnologiya, 2012. -204 b.

10. Shoha‘zamiy Sh.Sh., Abduraupov R.R. Finansovoe upravlenie spravedlivoy stoimostyu kompaniy. – T.: Iqtisod-moliya, 2015. - 224 c.

IV. AMALIY MASHG‘ULOT MATERIALLARI

1-amaliy mashg‘ulot. Baholash faoliyatining regulyativ asoslari va tashkiliy-huquqiy shakllari (8 soat). Bunda 1-mavzu bo‘yicha olingan nazariy bilimlarni o‘zlashtirishga qaratilgan amaliy ko‘nikmalarni shakllantirish uchun quyidagi topshiriqlar bajariladi.

Topshiriqlar

1. O‘zbekiston Respublikasi “Xo‘jalik yurituvchi sub’ektlar faoliyatining shartnomaviy-huquqiy bazasi to‘g‘risida”gi 1998 yil 29 avgustdagi 670-I-sonli qonunining (quyidagi o‘rinlarda Qonun deb yuritiladi) baholash faoliyatidagi ahamiyati.

2. Baholash institutlari faoliyatida shartnomalarni tuzish.
3. Baholash xizmatlarida shartnoma shartlarini bajarilishini monitoring qilish.
4. Baholash firmalariga qo‘yilgan shartnoma talablari.
5. Baholash faoliyati bitimlari.
6. Litsenzion talablar.
7. Ichki nazorat.
8. Baholash faoliyati va xizmatlari bozorini (BFXB) tartibga solishning regulyativ mexanizmi.
9. BFXB tartibga solishga oid nazariy konsepsiyalar.
10. Makroregulyator modelining birinchi varianti.
11. Makroregulyator modelining ikkinchi varianti.
12. Baholash faoliyatining me‘yoriy-huquqiy bazasi va baholash standartlari tizimi.
13. Baholash firmasining tashkiliy-huquqiy shakllari va ta‘sis xujjatlari.
14. Baholash xizmatlari bilan bog‘liq shartnomaviy-huquqiy masalalar.

2-amaliy mashg‘ulot. Baholash firmasini boshqarish va qiymatini shakllantirish (6 soat). Bunda 2-mavzu bo‘yicha olingan nazariy bilimlarni o‘zlashtirishga qaratilgan amaliy ko‘nikmalarni shakllantirish uchun quyidagi topshiriqlar bajariladi.

Topshiriqlar

1. Boshqarish turlarini tavsiflang.
2. Adolatli qiymat – investitsion va boshqaruv qarorlarini qabul qilishning integrallashgan mezon sifatida.
3. Mulk qiymatini boshqarishda qiymatni baholash va narxni shakllantirish faoliyatlarining roli.
4. Mulk (turlari bo‘yicha) qiymatini baholash asosida boshqarish asoslari.
5. Adolatli qiymat konsepsiyasini baholash va rieltorlik faoliyatlarida qo‘llanilishi.

6. Kompaniya adolatli qiymatini o‘stirish maqsadiga qaratilgan boshqarish konsepsiyasi.

7. Qiymatni boshqarishning nazariy va metodologik asoslari.

8. Boshqaruvning an’anaviy (klassik) nazariyasi.

9. Boshqarishning bixevioristik (neoklassik) nazariyasi.

10. Boshqarishning tizimli yondashuv nazariyasi.

11. Ko‘chmas mulkni boshqarishning xususiyatlari.

12. Mulk qiymatini baholashning mazmuni va bosqichlari.

13. Mulkning adolatli qiymatini aniqlash tartibi.

14. Kompaniya adolatli qiymatini o‘stirish konsepsiyasi.

15. Kompaniyani moliyaviy boshqarilishi tushunchasi.

Amaliy mashg‘ulotlarni o‘tkazish bo‘yicha tavsiyalar

“Baholash institutlarini boshqarish va tartibga solish” moduli o‘quv dasturiga muvofiq amaliy mashg‘ulotlar me‘yoriy-huquqiy xujjatlar, O‘zbekiston Respublikasi Prezidentining asarlari, darslik va o‘quv qo‘llanmalar, ilmiy ishlar asosida tinglovchilar bilimlarini mustahkamlashga erishish va amaliy ko‘nikmalar shakllantirish maqsadida o‘tkaziladi. Unda statistik materiallardan foydalanish, tinglovchilar tomonidan topshiriqlarni bajarish va masalalar yechish asosida keyslar ishlab chiqish, mavzular bo‘yicha ko‘rgazmali qurol(prezentatsiya)lar tayyorlash orqali amaliy mashg‘ulotlarni olib borishni talab qiladi. Amaliy mashg‘ulotlar zamonaviy kompyuter, internet va multimediya jihozlariga ega bo‘lgan auditoriyalarda tashkil etiladi.

V. KEYSLAR BANKI

BIRINChI NAMUNA.

Mavzu: Baholash faoliyatining regulyativ asoslari va tashkiliy-huquqiy shakllari.

Dars shakli: Keys - stadi.

Reja

Keys-stadi – O‘zbekistonda baholash faoliyat: boshqarish-o‘zgarish-natija.

1. Tarixiy aspektlari.

a) bahaolash iqtisodiyotga yo‘l tutilishi.

b) o‘zgarishlar (ilmiy salohiyat, texnologik o‘zgarishlar, ishlab chiqarish jarayoni)

2. O‘zgarish omillari.

2.1 Inson intellekti riojiga bo‘lgan yangicha siyosat:

a) bahaolash ko‘nikmasini shakllantirishga yo‘naltirilgan o‘quvlar, malaka oshirish.

v) ish sifatini boshqarish.

s) kommunikatsiya, motivatsiya.

d) kadrlarni jalb qilish, tanlash va joy-joyiga qo‘yish, shartlarini o‘zgartirish.

ye) ma’lumotlar bankini shakllantirish.

j) kasaba uyushmasi bilan munosabatlarni shakllantirish.

z) mehnatga haq to‘lash siyosati.

3. O‘zgarish natijalari

a) innovatsiya orqali ichki bozorni hamda tashqi bozorni egallash uchun harakatlar.

b) yangicha o‘zgarishlarni doimiy olib borish.

s) mehnat unumdorligini oshirish.

d) mehnat haqini oshirish.

ye) olingan foyda inson resurslarni ilxomlantirish (motivatsiya) hamda ishning natijalariga qiziqish orqali amalga oshirilganligini tan olish.

IKKINChI NAMUNA.

Mavzu: Baholash firmasini boshqarish va qiymatini shakllantirish

Mashg‘ulot shakli: Keys-stadi

Reja

I. Mavzuning umumiy tavsifi.

II. Amaliy vaziyat bo‘yicha vaziflarni yuklatish.

2. Bahaolash o‘zgarishlarni amalga oshirish borasida O‘zbekiston va xorij tajribasini taqqoslash hamda xo‘jaliklarning rivojlanishda innovatsiya dasturini shakllantirish taklifini ishlab chiqish iqtisodiyotni rivojlantirish innovatsiya yo‘liga o‘tishdagi dastlabki shart sharoitlarni izohlash.

3. Sohalar bo‘yicha innovatsion rivojlanishni qaror toptirishda resurs imkoniyatlarini baholash.

4. Rivojlanishning innovatsion tipi bo‘yicha quyidagilar aniqlanishi kerak.

■ baholash uslubi

■ baholash darajasi.

- baholashning natijaviyligi.

III. Tinglovchilarga uslubiy ko‘rsatmalar berish.

1. Guruhlarga ajratish (3-4 kishi 1ta guruhga birlashtiriladi).
2. Guruhlar yuklatilgan topshiriq bo‘yicha o‘z javoblarini namoyish etadi. 1 guruhning javobini boshqa guruhlar eshitib boradi va fikrlarning to‘g‘ri yoki noto‘g‘ri ekanligi yuzasidan (tanqidiy) mulohaza yuritadi.
3. Guruh a‘zolari yoki boshqa guruhdagilarning fikr-mulohazalari ob‘ektiv baholanadi. Himoya qilinayotgan takliflarga ishtirokchilarning qo‘shilishi yoki «qo‘shilmasligi» aniq dalillar bilan isbotlab berilish kerak.
4. Javoblar ko‘proq amaliyotdagi vaziyatlarga asoslangan holda bo‘lishiga asosiy e‘tibor berilish talab etiladi.
5. Trener va guruhdagi tinglovchilar har bir guruh chiqishlarida keltirilgan fikr-mulohazalar yuzasida yakuniy xulosalar chiqaradi.

VI.GLOSSARIY

№	O'zbek tilida	Rus tilida	Ingliz tilida	Mazmuni
1.	Baholash	Otsenka	Assessment	Baholash tushunchasi keng qamrovli tushuncha bo'lib, mulkni, ya'ni bino va inshootlarni, mashina va uskunalarni, transport vositalarini va qolaversa, insonning salohiyatidan tortib, yer yuzidagi barcha - jamiki narsalarga baho berishdan iboratdir.
2.	Baholash	Otsenka	Assessment	Baholash tushunchasi keng qamrovli tushuncha bo'lib, mulkni, ya'ni bino va inshootlarni, mashina va uskunalarni, transport vositalarini va qolaversa, insonning salohiyatidan tortib, yer yuzidagi barcha - jamiki narsalarga baho berishdan iboratdir.
3.	Baholash jarayoni	Protsess otsenki	Process of assessment	Ishtirok yetadigan tomonlar o'z iqtisodiy manfaatlaridan kelib chiqib baholash maqsadini belgilaydilar.
4.	Baholash maqsadi	Sel otsenki	Assessment purpose	Mijoz investitsion qaror qabul qilishi, bitim tuzishi, moliyaviy hisobotga o'zgarishlar kiritishi uchun zarur bo'lgan baholanadigan qiymatning u yoki bu ko'rinishini aniqlashdan iborat bo'ladi.
5.	Baholash maqsadi	Sel otsenki	Assessment purpose	Baholash maqsadi sifatida buyurtmachi baholash natijalaridan yoki baholash to'g'risidagi hisobotdan nima uchun foydalanishni mo'ljallayotgani ko'rsatiladi.
6.	Baholash ob'ekti	Ob'ekt otsenki	Assessment object	Baholanayotgan korxonada ustav fondidagi mulk ulushining bu ulush nisbiy va mutlaq qiymatlari ko'rsatilgan hajmini, aksiyadorlik jamiyatlarini baholashda esa, bunga qo'shimcha ravishda baholanayotgan aksiyalar miqdori va turi
7.	Baholash ob'ekti	Ob'ekt otsenki	Assessment object	Baholanayotgan korxonada ustav fondidagi mulk ulushining bu ulush nisbiy va mutlaq qiymatlari ko'rsatilgan hajmini, aksiyadorlik jamiyatlarini baholashda esa, bunga qo'shimcha ravishda baholanayotgan aksiyalar miqdori va turi
8.	Baholash usuli	Metod otsenki	Evaluation method	Baholash usuli –baho-lash yondashuvlaridan biri doirasida baho-lash ob'ekti qiymatini hisoblash usuli.
9.	Baholash faoliyati	Otsenchnaya deyatel-nost	Estimative activities	Umuman olganda, baholash faoliyati deyilganda baholovchi tashkilotning baholash ob'ekti qiymatini belgilashga yo'naltirilgan faoliyati tushuniladi.
10.	Baholash-ning Yevropa standart-lari	Yevropeyskiy standart otsenki	European standard of assessment	Baholashning Yevropa standartlarini ishlab chiqishda Yevropa asosiy fondlar baholovchilari guruhi (TEGOVOFA) muhim rol o'ynaydi, u 1977 yilda G'arbiy Yevropa mamlakatlari baholovchilari milliy tashkilotlarining notijorat uyushmasi sifatida tashkil etilgan
11.	Baholovchi	Otsençik	Appraiser	Baholovchining malaka sertifikatiga ega bo'lgan jismoniy shaxs baholovchi hisoblanadi.

12.	Baholovchi kasbi	Professiya otsenşika	Appraiser's profession	Baholashni o'rganish va amalga oshirish uchun avvalo ma'lum iqtisodiy, texnik, qolaversa huquqiy bilimlarga ega bo'lish, baholash faoliyatining mazmun-mohiyatini tushunib yetish, mulk va mulk egasini aniqlash va nihoyat, aynan, baholash sohasi bo'yicha tahsil olishi zarur. Buning uchun baholash faoliyatini o'rganish, ma'lum bir tajriba orttirish va bilim maskanlarida o'qish tavsiya etiladi.
13.	Baholovchi kasbi	Professiya otsenşika	Appraiser's profession	Baholashni o'rganish va amalga oshirish uchun avvalo ma'lum iqtisodiy, texnik, qolaversa huquqiy bilimlarga ega bo'lish, baholash faoliyatining mazmun-mohiyatini tushunib yetish, mulk va mulk egasini aniqlash va nihoyat, aynan, baholash sohasi bo'yicha tahsil olishi zarur. Buning uchun baholash faoliyatini o'rganish, ma'lum bir tajriba orttirish va bilim maskanlarida o'qish tavsiya etiladi.
14.	Baholovchi tashkilot	Otsenochnaya kompaniya	Estimative company	Baholovchi tashkilot baholash faoliyatini amalga oshirish uchun litsenziyaga, o'z nomi yozilgan muhrga, mustaqil balansga, banklarda hisob raqamlariga ega bo'lgan yuridik shaxs hisoblanadi.
15.	Biznes (korxonona)	Biznes	Business	biznes (korxonona) deganda tadbirkorlik faoliyatini amalga oshiradigan tijorat tashkiloti tushuniladi.
16.	Daromad	Прибыль	Profit	Xususiy mulk egasi ob'ektdan foydalanib bo'lgandan so'ng uni sotishdan foyda ko'rish bu jarayonning imkoniyatlari xarakteri bilan bog'liq bo'ladi. Bu operatsiyadan foyda ko'rish, o'z navbatida, kirim va chiqim munosabatlari bilan xarakterlanadi.
17.	Daromad usul	Доходный метод	Profitable method	Bankning faoliyat ko'rsatuvchi korxonona sifatidagi qiymati uning aktivlarining bozor qiymati va ushbu aktiv kelajakda keltiradigan daromad miqdori bilan aniqlanadi.
18.	Daromad-ni kapital-lashtirish	Капитализация прибыли	Earnings capitalization	Daromadni kapitallashtirish metodi tashkilot uzoq muddat davomida taxminan bir xil kattalikdagi daromadni olgan (yoki uning o'sish tempi doimiy bo'lgan) vaziyatlar uchun nisbatan ko'proq darajada mos tushadi.
19.	Diversifikatsiya	Diversifikatsiya	Diversification	Makroiqtisodiy xatar omili bozor iqtisodiyotiga ta'sir ko'rsatuvchi tashqi voqealardan yuzaga keladigan tizimli atarni hosil qiladi va ushbu xatarga diversifikatsiya (xatari portfel investitsiyalari yordamida va keng doiradagi qimmatli qog'ozlarni xarid qilish orqali qisqartish) hisobidan barham berishning iloji yo'q.
20.	Diskont stavkasi	Diskontnaya stavka	Discounted rate	Bu biznesning bozor qiymatini aniqlash uchun baza hisoblangan, bo'lajak daromad oqimlarini joriy qiymatning yagona miqdoriga qayta

				hisoblash uchun foydalaniladigan foiz stavkasi.
21.	Diskont-lash stavkasi	Stavka diskontirovaniya	Discount rate	Diskontlash stavkasining texnik, ya'ni matematik pozitsiyasi – bu bo'lajak daromad (hozirgi davrdan qolgan) oqimi qiymatini qayta hisoblashda foydalaniladigan foiz stavkasi.
22.	Doimiy xarajat-lar	Postoyannye rasxodы	Fixed expenses	Doimiy xarajatlar ishlab chiqarish hajmining o'zgarishiga bog'liq bo'lmagan (ma'muriy va boshqaruv xarajatlari, amortizatsiya ajratmalari, vositachilik haqlari, chegirma qilingan holda sotish harajatlari, ijara to'lovi, mol-mulk solig'i va h.k.) xarajatlar.
23.	Yer uchastkasi	Zemelnaya uchastka		Yer fondining qayd etilgan chegaraga, maydonga, joylashish manziliga, huquqiy rejimga hamda davlat yer kadastrida aks ettiriladigan boshqa xususiyatlariga ega bo'lgan qismi.
24.	Investitsiya	Investitsii	Investments	Foyda olish maksadida konun bilan takiklanmagan tadbirkorlik obektlariga sarflangan moddiy va nomoddiy boyliklar va ularning xukulari
25.	Investitsiya ko'rsatkichlari.	Investitsi-onnye pokazateli	Investment indicators	Baholash jarayonidagi tahlilning mazkur bosqichi maqsadi nominal narx bilan solishtirganda aksiyaning bozor narxi, to'lanadigan dividendlar va hokazolar haqida qiyoslanadigan axborotni berishdan iborat.
26.	Inflatsiya xatari	Risk inflyatsii	Risk of inflation	Inflatsiya xatari - bu narxlar o'sishi sur'atlarining bashorat qilib bo'lmaydigan o'zgarishi xatari.
27.	Ichki axborot	Vnutren-nie infor-matsii	Internal information	Baholanayotgan korxonaning faoliyatihaqida tasavvurga esa bo'lishi mkonini beruvchi ichki axborot.
28.	Kapital-ning o'rtacha miqdordagi qiymati	Srednyaya stoimost kapitala	Average cost of the equity	Bunday I diskontlashstavkasikapitalningo'rtachatorilganqiy mati (weigsted average cost of capital –WACC) debnomlanadi.
29.	Kumulyativ metodi	Kumulyativ-nyy metod	Cumulative method	Nofunksional aktivlarga tuzatishlar kiritish uchun ularga mos ravishda qo'llangan metodlar bilan aniqlangan konkret aktivlarning (ko'chmas mulk, mashina va uskunalar) bozor bahosini aniqlash talab qilinadi.
30.	Ko'chmas mulk	Nedviji-most		Ustida binolar, inshootlar va boshqa ba'zi qurilishlari bor yer uchastkalari.
31.	Ko'chmas mulk ob'ektining narxi	Sena ob'ektov nedviji-mosti		Aniq amalga oshgan oldi-sotdi bitimining haqiqiy pul miqdori.
32.	Ko'chmas mulk ob'ektining eskirishi	Iznos ob'ektov nedviji-mosti		Uni keltirib chiqargan sababdan qat'iy nazar, foydalilik va qiymatning yo'qotilishi.
33.	Qiyosiy yoki bozor usuli	Sravnitelnyy ili rymochnyy metod	Comparative or market method	Qiyosiy yoki bozor usuli. Mazkur usulning mohiyati shundan iboratki, bank, aksiyalarining kursi uning xarid qilish ob'ekti sifatida bozor uchun jozibadorligini aks ettiradi

34.	Qiymat	Stoimost		Mulkning pul ekvivalenti.
35.	Qoplash ko'effitsien-ti	Koeffitsient pokrytiya	Coverage ratio	Qoplash ko'effitsienti korxonada joriy majburiyatlarining 1 so'miga joriy aktivlarining necha so'mi to'g'ri kelishini ko'rsatadi.
36.	Qo'zg'almas mulk	Nedviji-moy imushstva		Yer hamda unda joylashgan bino va inshootlardan tashkil topgan har qanday mulk.
37.	Likvidlilik ko'rsatkich-lari.	Pokazateli likvidnosti	Liquidity indicators	Likvidlilik ko'effitsientlari korxonaning o'zining qisqa muddatli majburiyatlarini bajarish qobiliyatini baholash uchun qo'llaniladi.
38.	Malaka sertifikat	Sertifikat kvalifikatsii	Certificate of qualification	Baholovchining malaka sertifikatini jismoniy shaxsga, agar u baholovchi tashkilot shtatida tursa yoki agar baholovchi tashkilot tomonidan u bilan fuqarolik-huquqiy tuzilgan bo'lsa, baholashni amalga oshirish huquqini beradi.
39.	Malaka sertifikat	Sertifikat kvalifikatsii	Certificate of qualification	Baholovchining malaka sertifikatini jismoniy shaxsga, agar u baholovchi tashkilot shtatida tursa yoki agar baholovchi tashkilot tomonidan u bilan fuqarolik-huquqiy tuzilgan bo'lsa, baholashni amalga oshirish huquqini beradi.
40.	Mantiqiy tartib	Logiches-kiy poryadok	Logical order	Mantiqiy tartib axborotning umumiydan xususiya tomonga yoki xususiya umumiyga tomonga taqsimlanishini nazarda tutadi.
41.	"Me'yorlar" yoki "andozalar"	"Normativy" ili "standarty"	"standard rates" or "standards"	"Me'yorlar" yoki "andozalar"ga qonunlarning muttasil to'plami sifatida
42.	Moliyaviy ko'effitsient	Finansovyy ko'effitsient	Financial ratio	Bir buxgalteriya ko'rsatkichining boshqachasiga nisbati.
43.	Moliyaviy leverej	Finansovyy leveradj	Financial leveradj	Moliyaviy leverej – uzoq muddatli majburiyatlar hajmi va tarkibini o'zgartirish yo'li bilan korxonada foydasiga ta'sir ko'rsatish zarurati tufayli aksiyadorlarga to'lash uchun mablag'larning yetishmasligi bilan bog'liq xatar bilan shartlangan.
44.	Moliyaviy ekspertiza	Finansovaya ekspertiza	Financial examination	Loyihani moliyaviy holatini o'rganish, baholash.
45.	Monitoring	Monitoring	Monitoring	Korxonada faoliyatini taxlil qilish, o'rganish.
46.	Mutlaq ko'rsatkich	Absolyutnyy pokazatel	Absolute measure	Mutlaq ko'rsatkich asosan bank egalari yoki aksiyadorlariga pul mablag'larining oqimi sifatida namoyon boladi.
47.	Muxbir yuli	Jurnalis-ticheskiy put	Way of journalism	Jurnalistik yo'l materialni muhimroq'idan kamroq muhimiga qarab joylashtirishni nazarda tutadi.
48.	Nazorat.	Kontrol	Control	Narxga ta'sir ko'rsatadigan muhim omillardan biri yangi mulkdor oladigan nazorat huquqi darajasidir.
49.	Naqd pul oqimini	Metod osnovannyy na	The method based on quantity of	Bu shuni anglatadiki, bank aktivlarining qiymati ular investitsiyalarning muqobil variantlari bilan

	miqdoriga asoslangan usul	kolichestvo nalichnykh deneznykh potokov	cash cash flows	solishtirilganda keltirishi mumkin bo'lgan daromad miqdorida baholanishi mumkin.
50.	Normativ-huquqiy baza	Normativno-pravovaya baza	Regulatory framework	Normativ-huquqiy baza korxonalarda tarmoqqa kirish uchun cheklovlar mavjudligini hisobga aolgan holda belgilanadi.
51.	Pul oqimini diskontlash	Diskontirovanie deneznogo potoka	Discounting of a cash flow	BiznesqiymatiniPODusulibilanbaholashimkoniyat gaegabo'lganinvestormazkurob'ektuchunushbizneskelajakdakeltiradigandaromadningjoriy (amaldagi) narxidanortiqhaqto'lamasligigaasoslangan. Mulkegasiesao'zbiznesinibashoratqilingankelajak dagidaromadningqiymatidanpastbahodasotmaydi. Ko'rnadiki, tomonlarningbirgalikdagifaoliyatiasosidabozorbahosinibelgilashdakelajakdaromadningamaldaginarxi gatengbirto'xtamgakelinadi.
52.	Raqobat shartlari.	Pravila konkuren-sii	Competition rules	Bozoriqtisodiyotiga takomillashmagan raqobat bozorlari xosdir.
53.	Rentabellik ko'rsatkichlari.	Pokazateli rentabelnosti	Profitability indicators	Ko'rsatkichlarning mazkur guruhi korxonaxo'jalik faoliyatining samaradorligi haqida tasavvurga ega bo'lish imkonini beradi.
54.	Retrospektiv tahlil	Retrospektivnyy analiz	Retrospective analysis	Retrospektiv tahlil va sotishdan yalpi tushumni istiqbolni belgilash.
55.	Richagsiz betta	Betta bez rychaga	Betta without lever	Richagsiz beta – bu kompaniyaning qarzi bo'lmaganda yega bo'lishi mumkin bo'lgan beta.
56.	Siyosiyxatar	Politicheskiiy risk	Policy risk	Siyosiy xatar - bu siyosiy voqealar tufayli aktivlarga nisbatan yuzaga kelgan tahdid.
57.	Sof foizli daromad	Chistaya protsentnaya pribyl	Net percentage profit	Kredit portfelining daromadlilikini baholash uchun sof foizli daromadning ssuda qarzlarning o'rtacha qoldiqlariga nisbatidan foydalanish mumkin. U daromadlilik darajasini aniqlash va kredit portfelining xatarini baholash imkonini beradi.
58.	Strategikrejalash-tirishjarayoni	Protsess strategicheskogo planirovaniya	Strategic planning process	Strategik rejalashtirish jarayonida firmaning nazarda tutilayotgan daromadini, uning qat'iyiligi darajasi va imijining qiymatini baholash.
59.	Talab	Spros	Demand	Talab mazkur biznes xususiy mulk egasiga qanday daromad keltirishi, bu biznesdan qachon va qanday xavf kelib chiqishi, nazorat imkoniyatlari qandayligi va mazkur biznesni qayta sotish bilan bog'liq bo'lgan masalalar keltirib chiqaradi.
60.	Talab va takliflarning mutanosibligi.	Sootnoshenie sprasa i predlojeniya	Ratio of a spras and offer	Tashkilotga ehtiyoj uning foydaliligi bilan birga iqtisodiy imkoniyatlari investorlar, pulning qadriligi, moliya bozoriga qo'shimcha kapitalni jalb qilish xarajatlarni to'lashga qodirligi bilan ham bog'liq.
61.	Tashqi axborot	Vneshnieinfor	External	Korxonaning mintaqada, tarmoqda va umuman

		ma-sii	information	iqtisodiyotda faoliyat ko'rsatishi sharoitlarini tavsiflovchi tashqi axborot.
62.	Texnik ekspertiza	Texnicheskaya ekspertiza	Technical expertise	Loyihani texnik holatini o'rganish, baholash.
63.	O'zgaruvchan xarajatlar	Izmenyayushie rasxodы	The changing expenses	O'zgaruvchan xarajatlar esa (xom-ashyo va materiallar, asosiy ishlab chiqarish xodimlarining ish haqi, ishlab chiqarish hehtiyojlari uchun energiya va yoqilg'i sarflari), odatda, ishlab chiqarish hajmlarining o'zgarishiga mutanosib hisoblanadi.
64.	Foizli xatar	Protsentnyy risk	Interest risk	Foizli xatar - bozorda foiz stavkalarining favqulodda, salbiy o'zgarishi oqibatida bank foydasi va sarmoyasining pasayishiga olib keluvchi xatar.
65.	Xatar (risk)	Risk	Risk	Xatar deganda bozor kon'yunkturasi, makroiqtisodiy jarayonlar bilan bog'liq beqarorlik va noaniqlik tushuniladi, boshqacha aytganda, xatar-bu investitsiyalardan olinadigan daromadlar bashorat qilinayotgandan ko'p yoki kam bo'lishi mumkin.
66.	Xisobot shakllari	Forma otchyota	Report form	Buxgalteriya balansi, moliyaviy natijalar to'g'risidagi va boshka hisobot shakllari
67.	Xronologik yo'li	Xronologicheskiy put	Chronological way	Axborot yig'ishning xronologik yo'li o'tgan davrdan kelajakka izchil o'tishni nazarda tutadi. Baholash chog'ida ishlab chiqarishni o'rganish kompaniyaning tashkil yetilishi tarixidan boshlanishi kerak.
68.	Cheklash.	Ogranichenie	Restriction	Tashkilotning bahosiga biznesda mavjud bo'lgan har qanday cheklash o'z ta'sirini ko'rsatadi. Agar davlat tashkilot maxsulotining narxini cheklab qo'ysa, unda bunday biznesning bahosi uni qo'yib yuborgandan past bo'ladi.
69.	Ekologik ekspertiza	Ekologicheskaya ekspertiza	Environmental assessment	Loyihani ekologik holatini o'rganish, baholash.
70.	Ekspertiza	Ekspertiza	Examination	Loyihaning umumiy holatini baholash.
71.	Yuridik ekspertiza	Yuridicheskaya ekspertiza	Legal examination	Loyihani yuridik holatini o'rganish, baholash.

VII. ADABIYOTLAR RO‘YHATI

ADABIYOTLAR RO‘YHATI

I. O‘zbekiston Respublikasi Prezidentining asarlari

- 1.1. “O‘zbekiston Respublikasini yanada rivojlantirish bo‘yicha harakatlar strategiyasi to‘g‘risida”gi O‘zbekiston Respublikasi Prezidentining 2017 yil 7 fevraldagi PF-4947-sonli Farmoni
- 1.2. Mirziyoev Sh.M. Buyuk kelajagimizni mard va olijanob xalqimiz bilan birga quramiz. - Toshkent: “O‘zbekiston” NMIU, 2017. - 488 b.
- 1.3. Mirziyoev Sh.M. Tanqidiy tahlil, qat’iy tartib-intizom va shaxsiy javobgarlik - har bir rahbar faoliyatining kundalik qoidasi bo‘lishi kerak. - Toshkent: “O‘zbekiston” NMIU, 2017. - 104 b.
- 1.4. Mirziyoev Sh.M. Erkin va farovon, demokratik O‘zbekiston davlatini birgalikda barpo etamiz. - Toshkent: “O‘zbekiston” NMIU, 2017. - 56 b.
- 1.5. Mirziyoev Sh.M. Qonun ustuvorligi va inson manfaatlarini ta‘minlash - yurt taraqqiyoti va xalq farovonligining garovi. - Toshkent: “O‘zbekiston” NMIU, 2017. - 48 b.

II. Darsliklar, o‘quv qo‘llanmalar, monografiya va maqolalar

- 2.1. Jack P. Friedman, Nicolas Ordway J.D. Income Property Appraisal and Analysis. Prentice Hall. Englewood Cliff, New Jersey, 1997.-480 p.
- 2.2. Kouplend T., Koler T., Murin Dj. Stoimost kompaniy: otsenka i upravlenie/Per. s angl. – M.: ZAO «Olimp-Biznes», 1999.
- 2.3. Кацук I.V. Основы otsenochnoy deyatelnosti: uchebnoe posobie /. – Tomsk: Izd-vo Tomskogo politexnicheskogo universiteta, 2010. - 141 s.
- 2.4. Yodgorov V.U., Mirjalilova D.Sh. Ko‘chmas mulkdan foydalanishni tashkil etish va boshqarish. O‘quv qo‘llanma. – T.: TAQI, 2014. -200 b.
- 2.5. Shoha‘zamiy Sh.Sh. Traktat o sobstvennosti i yeyo spravedlivoy stoimosti. – T.: Iqtisod-moliya, 2014. -304 c.
- 2.6. Shoha‘zamiy Sh.Sh. Zamonaviy mulk, uning bozorlari tizimi va multifani. – T.: Iqtisod-moliya, 2016. -268 b.
- 2.7. Shoha‘zamiy Sh.Sh. Rieltorlik bozor tizimining nazariy va metodologik asoslari. Monografiya. -T.: Iqtisod-moliya, 2016.-296 b.
- 2.8. Shoha‘zamiy Sh.Sh. Mulk, qiymat va narxning nazariy asoslari. Tanlangan ma‘ruzalar. – T.: Iqtisod-moliya, 2015. -460 b.
- 2.9. Shoha‘zamiy Sh.Sh. Korporativ siyosat. Darslik. -T.: Fan va texnologiya, 2012. -204 b.
- 2.10. Shoha‘zamiy Sh.Sh., Abduraupov R.R. Finansovoe upravlenie spravedlivoy stoimostyu kompaniy. – T.: Iqtisod-moliya, 2015. - 224 c.

III. Internet saytlari

3.1. O‘zbekiston Respublikasi Oliy va o‘rta maxsus ta’lim vazirligi: www.edu.uz.

3.2. O‘zbekiston Respublikasi Aloqa, axborotlashtirish va telekommunikatsiya texnologiyalari davlat qo‘mitasi: www.aci.uz.

3.3. Kompyuterlashtirish va axborot-kommunikatsiya texnologiyalarini rivojlantirish bo‘yicha Muvofiqlashtiruvchi kengash: www.ictcouncil.gov.uz.

3.4. O‘zbekiston Respublikasi oliy va o‘rta maxsus ta’lim vazirligi huzuridagi Bosh ilmiy-metodik markaz: www.bimm.uz.

3.5. O‘zbekiston Respublikasi oliy va o‘rta maxsus ta’lim vazirligi: www.ziyonet.uz.

3.6. Infocom.uz elektron jurnali: www.infocom.uz.

3.7. www.davaktiv.uz – O‘zbekiston Respublikasi Davlat aktivlarni boshqarish agentligi rasmiy sayti.

3.8. www.uza.uz – O‘zbekiston milliy axborot agentligi rasmiy sayti.

3.9. www.lex.uz – Davlatning qonun xujjatlari sayti.

3.10. www.uzreport.com – biznes axborotlari portali.

3.11. www.appraiser.ru – Rossiya baholovchilari uyushmasi.

3.12. www.ivsc.org – Xalqaro baholash standartlari Kengashi sayti.

3.13. www.aoo.uz – Baholovchi tashkilotlar assotsiatsiyasining rasmiy sayti