



DIZAYN (LANDSHAFT VA INTYERYER)

Toshkent arxitektura
qurilish instituti
huzuridagi tarmoq
markazi

MEBELNING ZAMONAVIY DIZAYNI

2022

*Mazkur o'quv-uslubiy majmua Oliy va o'rta maxsus ta'lim vazirligining
2020 yil 7 dekabrda 648-sonli buyrug'i bilan tasdiqlangan o'quv reja va dastur asosida
tayyorlandi.*

Tuzuvchi: kat.o'q. Dobronravova Ye.A. (TAQI)

Taqrizchi: k. arx., dotsent Dmitriyeva I.V.

*O'quv -uslubiy majmua TAQI Kengashining 2020 yil 11 dekabrda 2-sonli qarori bilan
nashrga tavsiya qilingan.*

SODYeRJANIYE

СОДЕРЖАНИЕ

I. РАБОЧАЯ ПРОГРАММА	4
II. ИНТЕРАКТИВНЫЕ МЕТОДЫ ОБУЧЕНИЯ, ИСПОЛЬЗУЕМЫЕ В МОДУЛЕ.....	8
III. МАТЕРИАЛЫ ТЕОРЕТИЧЕСКИХ ЗАНЯТИЙ.....	4
IV. СОДЕРЖАНИЕ ПРАКТИЧЕСКОЙ ЧАСТИ МОДУЛЯ.....	72
V. БАНК КЕЙСОВ.....	86
VI. ГЛОССАРИЙ	96
VII. СПИСОК ЛИТЕРАТУРЫ:.....	102

І. РАБОЧАЯ ПРОГРАММА

Введение

Рабочая программа включает в себя изучение теоретических и практических основ дисциплины «Современный дизайн мебели», средства, методы, структуру, организацию и проведение занятий.

Цели и задачи учебного модуля

Целью изучения данного модуля овладение знаниями по данной дисциплине в рамках профессиональной подготовки профессорско-преподавательского состава Высших и средних специальных учебных заведений по направлению 5150900 «Дизайн» – «интерьер, ландшафт».

Аналитические методологические аспекты нашли отражение в первом разделе программы, цель которого проявить **задачи и цели** дисциплины. Но для будущего дизайнера не менее важно постижение объекта профессиональной деятельности. Освоение его в процессе обучения строится как из **теоретических обобщений**, так и из **практической деятельности**.

Задачи модуля-расширить объем знаний о современных тенденциях, вызовах, трендах дизайна архитектурной среды, дизайна интерьера, ландшафтного дизайна.

Требования, предъявляемые к знаниям, умениям, навыкам:

- владеть: навыками анализа, сравнения и сопоставления в области средового дизайна,
- владеть методами синтеза и гармонизации проектных решений;
- владения аналитической культурой мышления, способностью к обобщению, анализу, восприятию информации, постановке цели и выбору путей ее достижения;
- готовностью к кооперации с коллегами, работе в коллективе;

Компетенции слушателей, вырабатываемые знаниями, умениями и навыками по модулю

Слушатель должен **иметь компетенции** в области знаний и умений:

- иметь компетенции в области средств решения творческих задач средового дизайн проектирования;
- иметь компетенции в области полученных знаний в теоретической, практической, педагогической научно- исследовательской деятельности;
- владеть: навыками анализа, сравнения и сопоставления в области средового дизайна,
- владеть методами синтеза и гармонизации проектных решений.

Условия преподавания

Предусмотрены следующие *формы работы*:

- мини-лекции и беседы (формируют умение концентрировать внимание, воспринимать информацию, развивают познавательный интерес);
- дидактические и ролевые игры, круглые столы (развивают умение действовать в соответствии с предложенными правилами, учат сотрудничеству, умению слушать и слышать, делать логические выводы);
- дискуссии и диспуты (развивают умение приводить аргументы и доказательства, умение слушать и слышать);
- элементы тренинга (развивают позитивное отношение, эмоциональную отзывчивость).

Взаимосвязь учебного модуля с другими модулями

Модуль “Современный дизайн мебели” является основной дисциплиной в подготовке кадров в сфере методологии дизайна. Данный модуль тесно связан с модулем «Исследования, методы и методология дизайна».

Роль модуля в системе Высшего образования

Данный модуль является одним из необходимых информационных связующих элементов в среде различных дисциплин в системе дизайн образования.

Данный курс является ориентационно-системативным для слушателей данного направления образования.

Распределение часов модуля «Современный дизайн мебели»

№	Темы модуля	Учебная нагрузка слушателя, часы				
		Общий	Учебная нагрузка в аудитории			Выездные занятия
			Итого	Теоретические	Практические	
1	Современные тренды в дизайне мебели.	2	2	2		

2	Основные периоды в истории развития мебели	2	2	2		
3	Мебель и психология человека	2	2	2		
4	Современный дизайн мебели	2	2	2		
5	Творческий поиск и разработка концепции современного дизайна детской мебели	4	4		4	
6	Творческий поиск и разработка концепции современного дизайна мебели для малого сада	4	4		4	
7	Знакомство с объектами мебельного производства	4	4			4
	Всего	20	20	8	8	4

ТЕОРЕТИЧЕСКОЕ СОДЕРЖАНИЕ МОДУЛЯ

Лекция 1. Современные тренды в дизайне мебели. Миланская выставка мебели. IMM Cologne - международная мебельная ярмарка в Кёльне

Лекция 2. Основные периоды в истории развития мебели. Эволюция мебельных стилей. Формообразующие факторы.

Лекция 3. Мебель и психология человека. Психология человека и мебель. Критерии выбора мебели в соответствии с психотипом. Проксемика: правильная дистанция в разных ситуациях общения. Психология цвета.

Лекция 4. Современный дизайн мебели. «Мебельный трансформер». Декорирование интерьерного пространства. Современные материалы в дизайне интерьера. Ключевые аспекты выбора мебели для современного дизайна.

Средства и методики исследований, методов и методологии дизайна

Предусмотрено применение нижеизложенных инновационных форм образования и информационно – коммуникационных технологий в учебном процессе модуля “Современный дизайн мебели”:

- составление интерактивных лекции с помощью современных информационных технологий;

- предусмотрено применение проектных и кейсовых технологий в учебном процессе виртуальных практических занятий.

Теоретический курс дисциплины строится на лекциях информационного, проблемного и смешанного типа. По своей направленности лекционные занятия выполняют мотивационные, организационно-ориентационные, методологические, и развивающие функции в процессе профессионального становления личности. Лекционные занятия могут проводиться и в интерактивной форме.

Рекомендации для обучения дисциплины

При проведении обучения запланировано использование современных методов, педагогических и информационно-коммуникативных технологий:

лекции запланировано проводить в форме презентаций с использованием современных компьютерных технологий;

практические занятия запланировано проводить с помощью интерактивных методов (кейс-стади, деловые игры, интервью и др.).

СОДЕРЖАНИЕ ПРАКТИЧЕСКОЙ ЧАСТИ МОДУЛЯ

Практические занятия строятся на эмпирическом освоении научно-теоретических основ деятельности в системном анализе продуктов дизайна среды. Цель занятий состоит в инструментализации знаний, превращение их в средство для решения учебно- исследовательских задач. По своей направленности практические занятия делятся на **учебные** и **поисково-проблемные**.

1-практическое занятие: Творческий поиск и разработка концепции современного дизайна детской мебели

2-практическое занятие: Творческий поиск и разработка концепции современного дизайна мебели для малого сада

Выездное занятие: Знакомство с объектами мебельного производства

II. ИНТЕРАКТИВНЫЕ МЕТОДЫ ОБУЧЕНИЯ, ИСПОЛЬЗУЕМЫЕ В МОДУЛЕ

ИНТЕРАКТИВНЫЕ ОБРАЗОВАТЕЛЬНЫЕ ТЕХНОЛОГИИ

Введение

Усовершенствование системы подготовки кадров на основе современной экономики, науки, техники и технологий является наиболее важным условием для развития страны. В нашей стране технологии обучения в экономическом образовании, прежде всего, основаны на принципе гуманности. Как утверждается в философии, педагогике и психологии основной отличительной чертой данного направления является сильная направленность на личность обучаемого.

Таким образом, педагогические технологии, использованные в учебном процессе, основаны на уникальных личностных характеристиках слушателя, сосредоточены на самостоятельное, активное обучение. Исходя из этого, при проектировании образовательных технологий и их универсальной формы, являющейся важным компонентом при создании Учебно-методических комплексов дисциплин, преподаваемым по всем специальностям дизайна основное внимание уделяется:

усилению ориентации на взаимосвязь с практикой, углубленному изучению дисциплин, формированию квалификационных навыков, присущих современным творческим кадрам, учитывая, что слушатели курсов уже имеют большой опыт работы и практические навыки;

подготовке слушателей научно-исследовательской деятельности, обучению выводить научные заключения из причинно-следственных зависимостей, вооружению слушателей приемами критического, аналитического и творческого подхода к любым проблемным вопросам, передаче современных знаний, связанных с осуществлением социально-экономических прогнозов в сфере своей специализации;

обучению приоритетным методам и средствам образования, связанных с ориентированием на педагогическую деятельность.

Для обеспечения логической последовательности процессов, упомянутых выше, являются приоритетными следующие концептуальные подходы образовательных технологий, являющихся важным компонентом при создании учебно-методических комплексов дисциплин.

Образование, ориентированное на личность. По своей сути это образование подразумевает целостное развитие всех участников учебного процесса. Данное обстоятельство подразумевает подход, исходящий не только от личности конкретных обучающихся, но и преследует цели, связанные с их дальнейшей управленческой деятельностью в будущем.

Системный подход. Образовательная технология должна воплощать в себе все признаки системы: логичную последовательность процесса, взаимосвязь и целостность всех его звеньев.

Собеседовательный подход. Этот подход означает необходимость создания психологического единства и взаимоотношений участников учебного процесса. В результате, усиливается собственная творческая деятельность по активизации личности.

Организация обучения в сотрудничестве. Это означает, что основное внимание уделяется установлению между обучающим и обучающимся демократических и равных субъективных отношений сотрудничества, совместному формированию целей и содержания деятельности и оценке достигнутых результатов.

Проблемное обучение. Один из способов организации совместной деятельности обучающихся на основе представления содержания образования в проблемной форме. Этот процесс обеспечивает объективное противоборство научных знаний и нахождение методов их решения, диалектическое мышление и позволяет развивать их практическое творческое применение.

Формы организации образования (обучения): массовое, коллективное и групповое обучение, основанное на диалоге, полилоге, сотрудничестве и взаимной подготовке.

Методы и средства управления: этапы занятия, организация учебных занятий, определяющих деятельность преподавателя и слушателя по контролю не только аудиторных, но и самостоятельных и внеаудиторных групповых работ для достижения намеченных целей.

Мониторинг и оценка: включает в себя плановое отслеживание результатов обучения в процессе учебного занятия (оценка учебных заданий, оценка учебной деятельности обучающегося на каждом учебном занятии) и в течении всего семестра.

1. Основные формы организации лекционных занятий.

Лекция – считается основной формой организации обучения и дает возможность выполнить следующие функции:

направляющая – дает возможность слушателям обращать внимание на основные положения учебного материала, на их важность и использование в их будущей рабочей деятельности;

информативная – во время лекции преподаватель раскрывает сущность основных научных положений, доказательств и заключений;

методологическая – в течении лекции сравниваются методы обучения, раскрываются основы научных исследований;

воспитательная – разбудить чувственно-оценочное отношение к учебному материалу

развивающая – помогает развивать интерес к получению знаний, то есть способность логического мышления и доказательства.

Основные формы лекций

<p>Информационные лекции. Это традиционная форма лекции: изложение учебного материала в форме монолога и логической последовательности в соответствии с планом лекции.</p>
<p>Проблемная лекция. Новые знания передаются через вопрос/задание/проблемность ситуации. В этом процессе, считается основной задачей приближение к исследовательской деятельности посредством сотрудничества и процесса беседы профессор-преподавателей и слушателей.</p>
<p>Бинарная лекция. Эти лекции проводятся двумя преподавателями / представителями научной школы / ученым и практиком / преподавателем и слушателем.</p>
<p>Заключительная лекция. Как правило, завершает учебный курс и обобщает все проведенные лекции. При подготовке к такой лекции учитываются недостатки в знаниях слушателей, обнаруженных в процессе фронтального опроса, и делается акцент на их устранение, а также на совершенствование подготовки в данной области. В заключительной лекции преподаватель дает основные идеи учебного курса и дает общие указания как в дальнейшем применять полученные знания в профессиональной и управленческой деятельности.</p>
<p>Лекция-конференция. Проводится научно-практическое занятие (5-10 мин.) при помощи заранее определенной проблемы и системой лекций. В этом случае подразумевается всестороннее освещение проблемы. В конце занятия преподаватель делает заключение по выполненным самостоятельным заданиям и выступлениям слушателей, дополняет/уточняет информацию, выражает основные выводы.</p>
<p>Лекция-консультация. Может быть организована поразличному плану.</p> <ol style="list-style-type: none"> 1. "Вопросы-ответы" – преподаватель отвечает на вопросы слушателей по разделу или по всему курсу. 2. "Вопрос-ответ-обсуждение": преподаватель не только отвечает на вопрос, но и организует процесс нахождения ответов на вопросы.

Реализация образовательной технологии учебных занятий

Введение в учебное занятие. Оглашается тема лекции; до сведения слушателей доводятся запланированные учебные результаты и объясняются их значение для их профессиональной и управленческой деятельности в будущем; объявляются: план лекции, основные категории и понятия, список литературы для самостоятельной работы.

Логическая последовательность новой учебной информации с предзнаниями слушателей, обретенными ранее обеспечиваются малой лекцией, беседой, отвлекающими и проблемными вопросами.

Основная стадия учебного занятия. Проводится лекция/широкая беседа в соответствие с структурой учебного занятия и планом лекции. В данном процессе обеспечивается выступления слушателей по всем вопросам / лекция и обсуждение заданных заданий или проведение дискуссии.

Во время лекции:

выделяются (диктуются) основные понятия, определения, даты и другой статистический материал;

выводятся краткие обобщающие заключения после освещения каждого вопроса; обеспечивается логический переход от одного вопроса к следующему;

на лекции обеспечивается познавательная активность слушателей: задаются уточняющие вопросы для того, чтобы они объясняли суть вопроса; разрешается свободный обмен мнениями в малых группах; организуется коллективная дискуссия; обсуждаются конкретные проблемные ситуации, приводятся примеры с практики; слушателям предлагается сравнить новые факты и ситуации с знаниями, приобретенными ранее.

Заключительный этап учебного занятия:

Подводится итог занятию посредством заключений по теме. Даются ответы на вопросы слушателей.

Комментируются результаты учебного занятия:

- определяется уровень достижения поставленной цели;
- объявляются оценка по результатам учебной деятельности (по возможности детально).

Даются задания для самостоятельного изучения материала (даются сведения и указания для их выполнения), сообщаются показатели и критерии их оценки. При необходимости, сообщаются какие вопросы будут вынесены на семинарские занятия и другие материалы, которые должны быть изучены самостоятельно.

2. Основные формы организации семинаров практических занятий

Семинар – форма учебного занятия, направленная на инициирование активной беседы обучающего с обучаемыми, обеспечивающая условия для применения теоретических знаний на практике.

Семинар используется для достижения следующих целей:

- упорядочивание теоретических материалов;
- приобретение навыков;
- углубление знаний и их контроль.

Переход на занятие в форме семинара означает движение от схемы односторонней трансляции к общению, переход от монолога к диалогу.

Подготовка и проведение семинара требует ответить на следующие вопросы:

1. *Для чего?* - задачи семинара должны соответствовать общим целям обучения.
2. *Как* разработать технологию проведения занятия в форме семинара?
3. *Что* нужно разработать для обсуждения на семинаре как материал?
4. *Что надо учесть*, то есть какие факторы подлежат учету при проведении семинара?

5. Как определить способы воздействия, которые могут применяться в целях обеспечения эффективности семинара и для его управления?

Основные формы семинаров и их особенности

Широкая беседа. Подразумевает готовность слушателей по каждому вопросу плана занятия при помощи рекомендованной для всех слушателей основной и дополнительной литературы. Используя следующие средства активизации можно привлечь большинство слушателей к обсуждению вопросов семинара: предложение выступающим и всей группе хорошо продуманные и выраженные вопросы; обратить внимание выступающих слушателей на их сильные и слабые стороны; оперативно обращать внимание на новые грани раскрываемые в течении активного обсуждения; использование других возможностей.

Пресс-конференция. После короткой речи, слово передается докладчику по первому вопросу (если темы лекций распределены между слушателями, то преподаватель дает слово одному из них). После этого, каждый слушатель должен задать вопрос по теме лекции. Вопросы и ответы составляют центральную часть семинара.

Насколько серьезно подготовятся слушатели, настолько глубокими и сильными будут вопросы. С начала докладчик отвечает на вопросы, в дальнейшем любой желающий слушатель может высказать свои соображения. В таких случаях становятся активными дополнительные докладчики, если таковые были назначены. Преподаватель представляет свое заключение по каждому обсуждаемому вопросу или в конце семинара.

Решение проблемных ситуаций (кейсов). Сведения и познания появившиеся или полученные самостоятельно в результате решения проблемных случаев в дальнейшем помогут осознать важность данного обучения для профессионального роста, так как могут быть полезными в профессиональных изысканиях на практике.

Реализация образовательной технологии учебного занятия

Введение в учебное занятие. Оглашается тема семинара; до сведения слушателей доводятся запланированные учебные результаты и объясняются их значение для их профессиональной деятельности в будущем; объявляются: план семинара и структура учебного занятия, объявляются показатели и критерии оценки.

Логическая связь семинарских и лекционных занятий обеспечивается мини-лекцией, беседой, отвлекающими и проблемными вопросами.

Проводится проверка/диагностика и оценивается готовность слушателей к семинару.

Основные этапы учебного занятия. Осуществляется организация учебного процесса в соответствии с выбранной формой семинарского занятия: проводится широкая беседа, в этом процессе каждый слушатель выражает свое

мнение/заслушиваются выступления и рефераты и проводится их обсуждение/обсуждение может перейти в дискуссию/решаются проблемные задания, кейсы/проводятся образовательные игры/коллоквиумы/пресс-конференции/презентации учебных проектов/организовывается взаимное чтение в малых группах/выполняются письменные (контрольные) работы или специальные учебные задания.

Для активизации познавательной активности слушателей:

организуется беседа между преподавателем и слушателями в процессе решения проблемы семинарского задания;

всячески поощряется интерес слушателей выражать свое мнение в обсуждениях и стремление выступить;

проводится практический анализ всех ответов и мнений слушателей;

организуется и контролируется ведение слушателями конспектов.

Контролируются подготовка конспектов, таблиц, чертежей и других материалов, написанных слушателями и отражающие результат самостоятельной работы, проведенной до семинара.

Применяются следующие эффективные методы в соответствии с выбранной моделью обучения:

Методы интерактивного обучения: мозговой штурм, пинборд, проблемные задания и ситуации, решение кейсов, образовательные игры, метод учебных проектов, эвристическая/широкая беседа вокруг круглого стола, обсуждения и др.

Массовые, коллективные и групповые формы обучения.

Средства обучения: школьная доска, флипчарт, компьютерное оборудование.

Учебно-методические и демонстрационные материалы: учебные материалы, экспертные листки, инструкции, учебные задания, слайды и т.д.

Пути обратной связи, обеспечивающая оперативный контроль достижения предполагаемых учебных результатов: наблюдение, блиц-опрос, вопрос-ответ, проведение теста, проверка конспектов и др.

Заключительная часть учебного занятия. Организуется взаимная оценка результатов групповой работы. Обобщаются полученные результаты. Подводится итог. Даются ответы на вопросы слушателей.

На семинаре оценивается результат коллективной работы. Оценивается готовность слушателей к семинару, их активность. Результаты учебного занятия комментируются:

- определяется уровень достижения цели;
- отдельно объявляются оценки учебной деятельности.

Педагогическое управление и оценка эффективности семинара

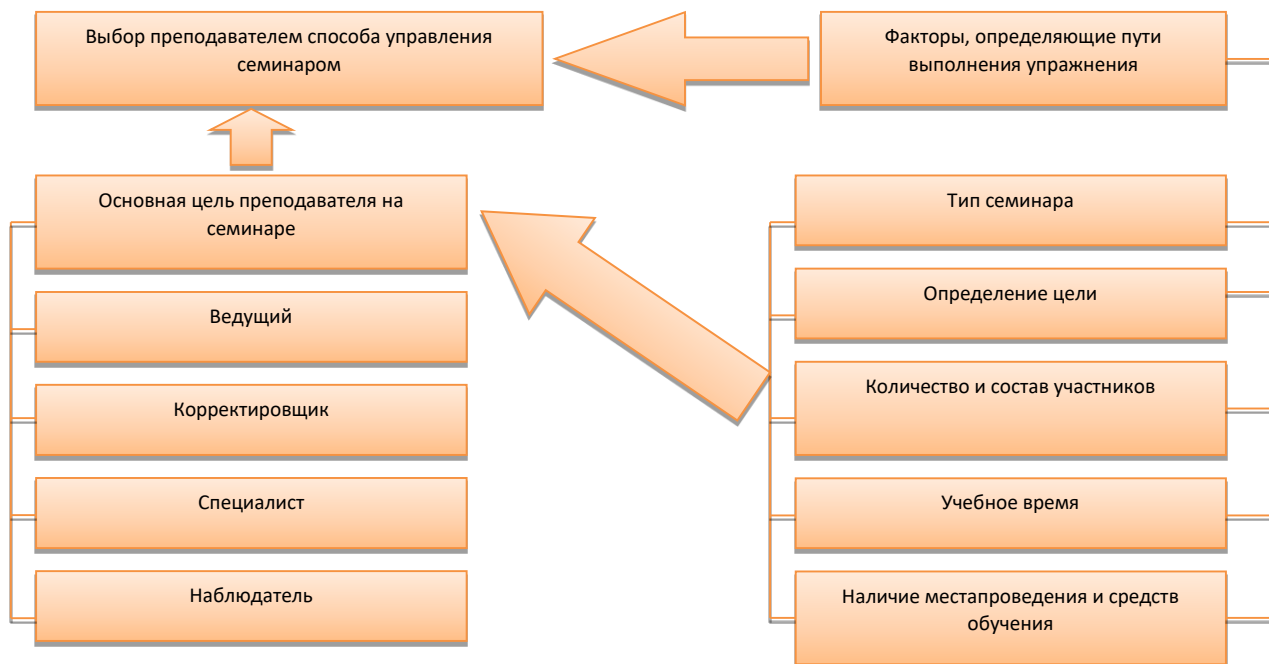

Оценка эффективности семинарского занятия



Краткий обзор наиболее часто применяемых техник на Лекционных и семинарских занятиях

Методы и средства командного решения проблемы

Обсуждение

Обсуждение - обмен конкретными мнениями двух сторон.

Структура процесса проведения дискуссий



Дебаты

Дебаты – обсуждение, выяснение истины и принятие правильного решения по какому-либо спорному вопросу среди желающих выразить свое мнение.

Роль конференции-дебатов

Ведущий – обучающий имеет все полномочия – руководит ходом дебатов, обращает внимание на доказательность аргументов и опровержений, точность понятий и терминов, следит за соответствием форума всем установленным правилам.

Оппонент – осуществляет процесс оппонирования, принятый в среде исследователей. Он должен не только точно излагать основную точку зрения выступающего, но и показать его ошибки в своем понимании и предложить свои варианты решения.

Логик – определяет противоречивость и алогизмы в речах выступающего и оппонента, уточняет определение понятий, анализирует достоверность аргументов и контраргументов, правомерность выдвижения гипотез.

Психолог – отвечает за продуктивный обмен мнениями, добивается достижения компромисса совместными усилиями, не допускает перехода спора в конфликт.

Эксперт – оценивает результативность метода дискуссий, выдвинутых предположений и предложений, оценивает правомерность заключений, выражает мнение по вкладу конкретного участника и другое.

"Мозговой штурм"

Мозговой штурм (брейнсторминг - мозговая атака) – метод коллективной генерации идеи решения научной или практической задачи.

Во время мозгового штурма участники стремятся совместно решить сложную проблему: высказывают свое мнение по решению задачи (генерируют), отбирают наиболее соответствующие, эффективные и оптимальные идеи без критики остальных вариантов, обсуждают отобранные идеи и развивают их, а также оцениваются возможности их обоснования или опровержения.

Основная цель мозговых атак – активизация учебной деятельности, самостоятельное изучение проблемы и развитие мотивации его решения, культура общения, формирование коммуникативных навыков, избавление от инерции мышления и преодоление привычного хода мышления при решении творческой задачи.

Прямой коллективный мозговой штурм – обеспечивает сбор максимального числа мнений насколько это возможно. Вся группа исследования (не более 20 человек) занимается решением одной проблемы.

Массовый мозговой штурм – дает возможность резко повысить эффективность генерации идей в большой аудитории, разделенной на микрогруппы.

В каждой группе решается один из аспектов проблемы.

**Методы и инструменты демонстрационного представления информации:
графические составляющие**



Методы и средства анализа, сравнения и сопоставления данных

ДиаграммаВенна



Таблица SWOT-анализа

SWOT – наименование происходит от начальных букв следующих английских слов:

Strengths– сильные стороны, предполагает наличие внутренних ресурсов;

Weakness– слабые стороны или наличие внутренних проблем;

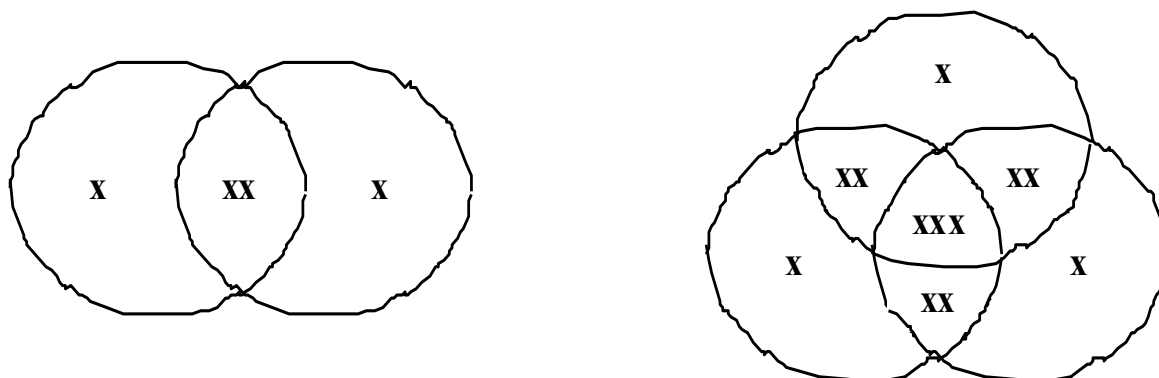
Opportunities– возможности; наличие возможностей для развития предприятия;

Threats– угрозы, угрозы от внешней среды.

Как правило, успешность SWOT-анализа зависит не от предприятия, а зависит от учета результата при разработке стратегических целей и проектов в

будущем. При его использовании его элементы могут быть интерпретированы следующим образом:

S	сильные стороны	Выполнимо одним исследователем
W	слабые стороны	Преобладание субъективности, нежели объективности в исследовании
O	возможности	Требует проведения логического анализа, системной интерпретации результатов
T	угрозы	Генерирует эмпирические данные

Препятствия Средства преодоления

Правило создания графика «Анализа сил»

Чертится ось координаты, где стрелкой (силовой вектор) влево обозначаются факторы препятствующие общему развитию предприятия или осуществлению конкретного бизнес проекта. Размеры стрелок должны соответствовать степени воздействия на проблему и их серьезность.

Потом, в противоположной стороне стрелками изображаются противоборствующие этим силам средства. Их количество должно быть на таком уровне, чтобы можно было вывести их результирующее значение.

В общем, это считается способом относительной оценки соотношения сил, которые в дальнейшем должны разделяться и уточняться.

Кейс-стади

«Кейс-стади» (Case-study) – это система обучения, основывающаяся на анализе, решении и обсуждении реальных и смоделированных (вымышленных) ситуаций. Метод «кейс-стади» интегрирует в себе технологии развивающего обучения, включая процедуры индивидуального, группового и коллективного развития, и формирования различных личностных качеств обучаемых.

Под методом «кейс-стади» понимается активный метод обучения, основанный на организации преподавателем в группе обучающихся обсуждения задания, представляющего собой описание конкретной ситуации с явной или скрытой проблемой.

Кейс-стади (от англ. слова *case*– реальная ситуация) – метод конкретных реальных ситуаций.

Сущность кейс-стади – изучение общих закономерностей на примере анализа конкретных случаев.

Что такое кейс? Кейс – это жизненная история, включающая в себя необходимую информацию: для принятия решения, для разрешения конфликта или проблемы, которая может быть предложена для обсуждения в группе и выявления позиций слушателей по существу вопроса.

Особое место в организации обсуждения и анализа кейса принадлежит использованию метода генерации идей, получившего название «мозговой атаки» или «мозгового штурма». В процессе обучения «мозговая атака» выступает в качестве важнейшего средства развития творческой активности участников.

Критерии оценки кейсов:

грамотное решение проблемы;	новизна и неординарность решения проблемы;	краткость и четкость изложения теоретической части;	качество оформления решения проблемы;	этика ведения обсуждения (дискуссии).
-----------------------------	--	---	---------------------------------------	---------------------------------------

«Case-study – современный инструмент деятельности педагога»

Создание условий для актуализации убеждения в необходимости профессионального совершенствования компетентности педагога через применение метода кейсов.

Определение значимости метода кейс-стади как интерактивного метода совершенствования профессиональной компетентности педагога. Выявление специфики рассматриваемого метода и условия его организации в процессе профессионального образования. Моделирование процесса внедрения кейс-стади в педагогической

участники имеют представление о методе кейсов для совершенствования собственной деятельности;
критически подходят к осмыслению, оценке, анализу и синтезу информации, полученной в результате наблюдения, опыта, размышления или рассуждения, что в дальнейшем послужит основанием к действиям.

понимание необходимости совершенствования педагогического мастерства;
формирование уверенности в необходимости реформирования стратегий управления;
овладение информацией о методе кейсов в рамках профессионального совершенствования;
способность доказать важность использования данного интерактивного метода в практике управления образовательным процессом;
способность планирования учебно-методической деятельности через

Сущность интерактивного метода case-study. Собственное совершенствование педагога позволит повысить результативность методического взаимодействия в целом.

Флипчарт, маркеры, стикеры, проектор и презентационный материал.

Этап I. Погружение в проблему:

- Приветствие. Визуализация.
- Актуализация проблемы.
- Круг вопросов для обсуждения.
- Презентация системы работы.
- Выводы.

Этап II. Осмысление содержания:

- Презентация новой информации.

Этап III. Разработка кейса:

- Презентация промежуточной информации.
- Промежуточные выводы.
- Представление окончательной информации и выводов.

Ассесмент

Ассесмент– процедура оценки деловых качеств, знаний, умений и навыков, объединенных понятием «компетенция». Ассесмент включает в себя различные методы оценки (деловые игры, тесты, интервью, опросы), позволяющие определить уровень компетенций в каком-либо вопросе.

Ассесмент состоит из четырех этапов:

- Деловая игра.
- Интервью.
- Согласование оценок.
- Обратная связь.

Деловая игра (businessgame) – совокупность всех заданий, которые моделируют рабочие ситуации, как правило, объединенные одним сюжетом. Деловые игры могут проводиться в нескольких основных форматах:

Дискуссия в группе (с распределением ролей или без их распределения);

Ролевые игры в парах (беседы, переговоры и т.п.);

Аналитические презентации в индивидуальном исполнении;

Инбаскет (in-basket – планирование времени и ресурсов, анализ документации).

Интервью (interview) – беседа эксперта с участником о его работе и трудовой биографии.

Согласование оценок (assessagreement) – процедура выставления интегральной оценки участнику по компетенциям, в ходе которой эксперты излагают его поведение и оценки в деловой игре и интервью и вырабатывают общее виденье.

Обратная связь (feedback) – донесение в устной и письменной форме до участника и его руководителей результатов прохождения участником ассессмента, с выделением его сильных и слабых сторон, рекомендаций по развитию.

В ходе проведения ассессмента оцениваются основные групповые и индивидуальные компетенции (или навыки):

понимание стратегии;

прогнозирование будущего;

ориентация на коллегу;

мышление (аналитическое, системное) и принятие решений;

ориентация на результат (постановка целей, инициативность, мотивация достижения, стрессоустойчивость);

открытость новому (гибкость мышления, адаптивность к обстоятельствам, стремление к саморазвитию, творческое мышление);

планирование (управление временем, планирование работ, управление ресурсами, самоорганизация, управление проектом);

управление исполнением (постановка задач, делегирование, контроль исполнения);

лидерство в команде (ситуативное, эмоциональное);

влияние (навыки убеждения, переговоров);

коммуникативная компетентность;

наставничество;

работа в команде (способность к кооперации, формирование команды, взаимодействие и работа в команде).

III. NAZARIYA DARSLARI MATERIALI

Ma'ruza 1.

Mebel dizaynidagi zamonaviy tendentsiyalar

1. Modali mebel dizayni 2020-2021 yillar.
2. Milan mebellari to'plami.
3. **IMM Köln** - Kölnda Xalqaro mebel ko'rgazmasi.

Kalit so'zlar: zamonaviy moda, barqaror rivojlanish, ekodizayn, aqlli dizayn, asketizm, qulaylik.

Kölnda bo'lib o'tgan IMM Köln xalqaro mebel ko'rgazmasi mutaxassislari ko'rgazmada 2020-2021 yillar uchun almashtirilgan eng muhim tendentsiyalarni nomladilar.

1 Barqaror va rustik dizayn

Barqaror jamiyatga aylanish uchun, tobora ko'proq odamlar iste'molchi sifatida o'z xatti -harakatlarini o'zgartirishga harakat qilmoqdalar. Ularning qarorlari, shu jumladan mebel tanlashda, iqlim betarafligi nuqtai nazaridan baholanadi. Mahsulot tarixi (qanday, nimadan, qayerda va kim tomonidan ishlab chiqarilgan) tobora muhim ahamiyat kasb etmoqda. Dizayn yuqori sifatli, jozibali va yashil bo'lishi kerak. Tabiiy materiallar nafaqat qulaylik uchun, balki ekologik sabablarga ko'ra ham ishlatiladi. Qayta ishlanadigan va qayta ishlanadigan materiallarga qiziqish ortib bormoqda. O'simliklar, uy issiqxonalari, xom matolar intererning muhim elementlariga aylanadi. Ular uyga qishki bog 'tuyg'usini keltiradigan kalamush, tol yoki bambukdan yasalgan bantlar bilan to'ldiriladi. Ushbu tendentsiya Skandinaviya uslubiga, tabiiy, rustik turmush tarziga va an'anaviy oddiy dizaynga qiziqishni kuchaytiradi.



2 Tabiatga yaqinroq

Biz tabiatga yaqinroq bo'lishni xohlaymiz. Yangi kvartiralar balkonsiz qurilmaydi va bog 'yoki hovliga kiradigan uy -joylar, ayniqsa, shaharda katta talabga ega. Bu tabiat bilan aloqa nuqtalari uylarimizning ajralmas qismiga aylanadi va verandalar ikkinchi yashash xonasi vazifasini bajaradi. Tashqi mebel endi nafaqat yashash xonasidan bog'ga ko'chib o'tganga o'xshaydi, balki uyda ham ishlatiladi. Bularning barchasi qulaylik, oqlangan materiallar va yuqori texnologiyali to'qimachilik tufayli. Tashqi mebel uchun moda bo'lgan kulrang joyni yo'qotmoqda. Endi dizaynerlar oq tashqi mebelga pul tikishadi. O'simliklar nafaqat qozonlarda, balki devor qog'ozida ham aksessuarlar vazifasini bajaradi. Yashil rang trendda va uni barcha soyalarda topish mumkin.

3 Aqlli dizayn

Aqlli ilovalar ko'p qirrali, ishonchli va ulardan foydalanishga qulay bo'lib bormoqda, ular odamlarning o'ziga xos ehtiyojlariga aniqroq moslasha oladi. Natijada, aqlli texnologiyalar tobora bizning hayotimizning bir qismiga aylanib, arxitekturada asosiy rol o'ynamoqda: masalan, ichki havo sifatini optimallashtirish yoki energiyani isrof qilmasdan haroratni tartibga solish. Xuddi shu narsa mahsulot va ichki dizayn sohasida sodir bo'ladi. Chiroqlar karnay vazifasini o'taydi, stol usti uyali telefonlar uchun simsiz zaryadlovchi stantsiyalar bilan jihozlangan, divanlar shaxsiy xohish -istaklarni eslab qoladi, biz horlaganimizda ko'rpa -to'shaklar boshqa uyqu holatiga o'tkaziladi. Texnologiya 2020/2021 yillarda ajralmas, ko'zga ko'rinmas mebel va etakchi tendentsiyaga aylanmoqda.



4 Kamroq - ko'p

Yuqori ijara va kichikroq uylar joyini tejaydigan mebellarga bo'lgan talabni davom ettiradi. Aniqlik va asketizmni targ'ib etuvchi tendentsiyaning birinchi to'liqini Evropaga AQSh va Osiyodan allaqachon etib kelgan. Ortiqcha iste'mol qilishdan saqlanish va o'zimizni hayotiy muhim narsalar bilan cheklash, mashhur tartiblash strategiyalari mavjud. Ko'p odamlar bu yondashuvni foydali deb bilishadi va bu shunchaki moda deb hisoblanadi. "Ko'proq narsa kamroq" ko'pchilik uchun ideal falsafaga aylanishi mumkin, ayniqsa, bu tabiiy hayot istagiga to'g'ri keladi. Ayniqsa, o'zingiz uchun moslashtirilgan, har xil o'lchamdagi xonalarga moslashtiriladigan yig'ma mebellar va individual elementlar talabga ega bo'ladi. "Ikkinchi darajali" yashash tendentsiyasida: bolalar xonalari uchun odatiy bo'lgan karavotlardan biz mezzaninli ikki qavatli bo'shliqlarga va mezzaninada uxlash joyiga o'tmoqdamiz.



Kvartira 35 kv. metrda o'yin -kulgi uchun joy, uy ofis, dam olish va qulay oshxona bor edi. Tsay Dizayn byurosi loyihasi. Bu interyer uchun jamoa kerak bo'lganda osonlikcha yo'q bo'lib ketadigan ish stantsiyasini ishlab chiqdi.



5 - qulay mebel.

Har bir uyda (kattaligidan qat'i nazar), ayniqsa yotoqxonada, qulaylik birinchi o'rinda turadi. Shu bilan birga, hammom mebellari va o'tiradigan mebellarga ham sarmoya kiritiladi. Ikkita divan yoki kreslolar kabi ixcham, ingichka ko'rinishga ega yumshoq mebellar - bu yuqori segmentdagi tendentsiya. Bu erda ergonomikaga alohida e'tibor qaratiladi. Konsol stollari, katlanadigan stollar yoki kichik javonlar kundalik hayotda tartibni ta'minlaydi va intererining ajralmas qismiga aylanadi. Bog'dan uyga ko'chib o'tish qulay bo'lgan hamaklar. Kreslolar va skameykalar oshxona va ovqatlanish joyiga qulaylik qo'shish uchun yumshoq pollar bilan jihozlangan. Divanlar sozlanishi, shuningdek, yostiqlarni yuqori darajaga ko'taradigan platformada turadi. Ular o'rnatilgan jadvallar bilan to'ldiriladi. Konfor qurilish xizmatlari standartlarini ham o'z ichiga oladi - avtoullovlar uchun isitiladigan joylar, isitiladigan yoki muzlatilgan joylar asosiy tushunchalar qatoriga kiradi.



6 Moslashuvchan echimlar va harakat erkinligi.

Bugungi kunda yashash sharoitlari tez o'zgarib bormoqda. Odamlar uy -joy masalasida konventsiyadan ozodlikni qidirmoqdalar: bu yotoqxonani yoki o'qish xonasini ajratish mumkin bo'lgan, baland xonali studiya kvartiralariga bo'lgan

tendentsiyani kuchaytiradi. Xonalar bir -biriga kirib borar ekan, turar joylarni bir -biridan ajratib turadigan ko'p funktsiyali mebellarga ehtiyoj bor: ovqatlanish va ish kabinetlari sifatida xizmat qiladigan stollar, narsalarni saqlashga imkon beradigan shkaflar va bo'sh joy. Oshxona va yashash xonasi birlashadi, hammom esa alohida xona bo'lib qoladi yoki yotoqxonaga ulashadi. Zamonaviy kvartiralar ochiq rejali, eski binolardagi kvartiralar devor elementlarini olib tashlash orqali "havo bilan to'ldirilgan". Konservatoriyalar va konvertatsiya qilingan chodirlar yorug'lik beradi, ulkan derazalar esa optik maydonni oshiradi. O'rnatilgan shkaflar bundan mustasno, bunday kvartiralarga alohida mebel bo'laklari kerak bo'ladi: ichki makonni erkinlik tuyg'usidan mahrum qilmaslik uchun, butun kolleksiyalarni ishlatishdan ko'ra, ularni aralashtirish yaxshidir.

7 Rangli hayot

Rang ichki dizayn va arxitekturada kuchli vositadir. Bu binolarni qanday baholashda hal qiluvchi rol o'ynaydi. Jigarrang eng katta ta'sirga ega va uni neytral yoki avangard uslubida ishlatish mumkin. Jigarrang soyalar qulaylik uchun javobgardir va shuning uchun hozir juda mashhur. Bu ranglar kulrang bej va toupdan tortib to'emangacha, shuningdek ularning boshqa ranglar bilan kombinatsiyasi - to'q sariqdan turkuazgacha. Qanday bo'lmasin, rangi yashil, pushti, binafsha yoki jigarrang bo'lsin, ichki makonga joziba bag'ishlaydi. Yashil gilamlarda oltin, guruch yoki boshqa metall aksentli Art Deco yoki Daniya modernizmini eslatuvchi quyuq yog'och soyalar - bu hashamat. To'q ranglar (quyuq yashil va ko'kdan qora ranggacha) umuman interyerda trendda bo'lsa -da, minimalizm ochiq va tabiiy ranglarga sodiq qoladi. Bauhaus muxlislari asosiy ranglarni oq bilan birlashtiradi. Rang sxemalaridan keng foydalanish tufayli umuman intererlar rang -barang bo'lib bormoqda. Monoxromdan tobora ko'proq naqshlar foydasiga voz kechilmoqda.



8 bezak buyumlari.

Kiyimdan keyin turmush tarzi bugungi kunda birinchi raqamli ifoda vositasidir. Biz nafaqat kiyganimiz, balki qanday yashayotganimiz ham. Bu har bir dekorativ elementni bayonotga aylantiradi. Va har qanday ob'ekt uchun asos - bu joylashgan makon. Ob'ektlar devor ustunlarida, to'qimachilik buyumlari orasida, polga yoki yoritilgan oynaning orqasida ko'rsatiladi. Har bir element va har bir

mebel bir vaqtning o'zida dekorativ element hisoblanadi. Shu sababli bir xil kolleksiyadagi mebellar bilan bir hil interyerdan alohida mahsulotlar afzalroqdir. Yoritgichlar har qanday mebel uslubiga moslashadi va makonni o'zlari bezatadi. Dizayn elementlari sifatida ham nometall, ham tasvir ishlatiladi. Tsement plitalari yoki metro plitalari kabi plitalar oshxonada, devorning maxsus qismlarida yoki kirish joyida ifodali aksentga aylanadi. Kichik va keng formatli naqshli devor qog'ozi xonani haqiqiy san'at asariga aylantiradi. Zaminda geometrik naqshli, gulli elementlar yoki grafik naqshli gilamlar ustunlik qiladi. Oval shakllar ayniqsa aniq ifodalangan. Mebel buyumlari orasida eng bezakli - bufet. Va ob'ektlarni namoyish qilish uchun platforma sifatida va o'z -o'zidan, tur sifatida.



Milan mebel ko'rgazmasi

Milan mebel salonlari (Salon Internazionale Del Mobile) - 1961 yildan buyon har yili o'tkaziladigan Evropa dizaynerlari va mebel ishlab chiqaruvchilari uchun eng muhim tadbirlardan biri.

Aynan i Saloni -da mebel va interyer modasi shakllanadi va kelgusi yillar uchun mebel bozorining rivojlanish tendentsiyalari aniqlanadi.

Butun dunyodan kelgan mehmonlarga interer dizayni sohasidagi eng so'nggi moda tendentsiyalarini taqdim etadigan ko'rgazmada faqat jahon mebel sanoati yetakchilari ishtirok etadi. Asosiy ko'rgazmalar "Fiera Milano" ko'rgazma markazida, taxminan 230 ming kvadrat metr maydonda joylashgan. m. Bundan tashqari, Tortona hududida ko'rgazma zallari va turli xil san'at buyumlari joylashgan pavilonlar mavjud. Xalqaro mebel salonlari saloni Internazionale Del Mobile har yili 160 mamlakatdan 370 mingdan ziyod tashrif buyuruvchilarni jalb qiladi, ularning 41 mingdan ortig'i mutaxassislardir. Ko'rgazmada 10 mamlakatdan ishlab chiqarish birlashmalari ishtirok etmoqda. Taxminan 1700 ko'rgazma ishtirokchisi va 600 yosh

dizayner o'z ishlarini Salone Satellite -da namoyish etmoqda. Salon 340 ming kvadrat metr maydonni egallaydi. m.

57 -chi Salone del Mobile.Milano 2018 ko'rgazmasida qatnashish nuqtai nazaridan ham, savdo munosabatlarining sifati bo'yicha ham juda ijobiy natija ko'rsatildi. 188 mamlakatdan 435 065 kishi, har ikki yilda oshxona va hammom ko'rgazmalari o'tkazilgan 2016 yilgi nashrga nisbatan 17% ga, 2017 yilgi nashrga nisbatan 26% ga oshdi. 2019 yilda 386,236 tashrif buyuruvchilar ro'yxatga olindi. 33 mamlakatdan 27% bo'lgan 1841 eksponent o'z mahsulotlarini Salone Internazionale del Mobile, EuroCucina oshxona ko'rgazmasi va hammom ko'rgazmasida, shuningdek, 35 yoshgacha bo'lgan 650 dizaynerni SaloneSatellite -da namoyish etdi - ulardan uchtasi SaloneSatellite mukofotiga sazovor bo'ldi.

Yarim asrdan oshiq tarixi davomida Milan ko'rgazmasi ishlab chiqaruvchilar, importchilar va dizaynerlar uchun turar joy va jamoat joylarini loyihalashda yilning eng kutilgan voqeasiga aylandi. Salon nafaqat Italiya mebelining shubhasiz sifatiga, balki ekspozitsiyalarning ijodiy dizayniga ham mashhur.

I Saloni bir nechta ixtisoslashtirilgan ko'rgazmalarni birlashtiradi:

- Salone Internazionale del Mobile - Xalqaro mebellar saloni
- Salone Internazionale del Complemento d'Arredo - interyer aksessuarlari ko'rgazmasi
- Euroluce - Yoritish ko'rgazmasi
- Eurocucina - Oshxona mebellari ko'rgazmasi
- SaloneUfficio - ish joylari uchun mebellar ko'rgazmasi, sobiq EIMU
- Salone Internazionale del Bagno - hammom mebellari yarmarkasi
- SaloneSatellite
- Sasmil - mebel sanoati uchun aksessuarlar va armatura ko'rgazmasi

-
- Salone del Complemento d'Arredo - mebel uchun armatura va aksessuarlar, shuningdek, to'qimachilik va uy bezaklari ko'rgazmasi. Biznes dasturiga mebel va uning tarkibiy qismlarini ishlab chiqaruvchi etakchi mutaxassislar va seminarlar va ish stollari kiradi.
 - Euro Cucina - Zamonaviy oshxona anjomlari, og'ir va tejamli asboblari, estetik yuzalar va maishiy texnika bezaklarining ajoyib namunalari bilan jihozlangan oshxona jihozlari va mebellarining xalqaro ko'rgazmasi.
 - FTK - (Oshxona uchun texnologiya) - EuroCucina tadbiri - "Kelajak oshxona texnologiyalari". Tez orada har bir uyda paydo bo'ladigan eng yaxshi ilmiy ishlanmalar bu erda namoyish etiladi. Shkaf eshiklari masofadan boshqarish pulti tomonidan boshqariladi yoki hatto taqillatib ochiladi. Suv o'tkazmaydigan yog'och mebellar, stolga havo va bug 'chiqaradigan davlumbazlar.Salone
 - Internazionale del Bagno - hammom uskunalari va mebellarining xalqaro ko'rgazmasi (2003 yildan boshlab har ikki yilda bir marta o'tkaziladi). Ko'rgazma hammomning funktsional maydondan dam olish va estetik zavq ma'badiga aylanishini namoyish etadi. Ko'rgazmada dush, saunalar, chinni buyumlar, radiatorlar, bo'yalgan devorlar, mozaikalar va issiq taxta.

• Salone Satellite - bu Salone Internazionale Del Mobile -ning qo'shma tadbiri bo'lib, uning maqsadi bozor ishtirokchilarini 35 yoshgacha bo'lgan istiqbolli yosh dizaynerlar bilan tanishtirishdir. Har yili 700 ta nufuzli dizaynerlik universitetlari va maktablarining bitiruvchilari va talabalari o'z ishlarini ko'rsatish va iste'dod izlovchilar va bo'lajak ish beruvchilar bilan shaxsan uchrashish imkoniyatiga ega bo'ladilar.

"Arxitektorlar qaerda yashaydi" loyihasi - bu asl me'morlarning uylari virtual sayohati bilan original installyatsiya: Bijoy Jejn, Daniel Libeskind, Devid Chipperfild, Zaha Xadid, Mario Bellini, Markio Kogana, Massimiliano va Doriana Fuksas, Shigeru Bana

IMM Köln - xalqaro mebel yarmarkasi

Yiliga bir marta Köln shahrida o'tkaziladi va o'zini mebel sanoati uchun etakchi savdo yarmarkasi sifatida mustahkam o'rnashtirdi. U kelgusi mavsum uchun mebel va interyer dizaynidagi so'nggi global tendentsiyalarni taqdim etadi. U har yili ko'plab innovatsion mahsulotlarni ilhomlantiradi. Hafta mobaynida yarmarka faqat tashrif buyuruvchilar uchun ochiq, dam olish kunlari esa mebel, mebel, yotoqxon, interyer dizayni, ichki bezatish va dizayn mavzularida maxsus ma'lumot olish va takliflarni sotib oladigan xususiy auditoriyaga o'z eshiklarini ochadi. Ishtirokchilarga mahsulot va oxirgi foydalanuvchilar bozorini sinab ko'rish imkoniyati beriladi.

IMM Köln ajralmas muloqot forumi, g'oyalar uchun muhim rag'bat va ijodiy markaz hisoblanadi. Bu erda namoyish qilayotgan har bir kishi global mebel sahnasini yaratishga qaror qiladi. IMM Köln darhol butun mebel bozorini namoyish etadi va jahon bozoriga eshiklarni ochadi. Yarmarka taklifni mukammal to'ldiradigan yuqori sifatli ko'rgazmalar, trend voqealari va davra suhbatlari bilan birga keladi



O'z-o'zini nazorat qilish uchun savollar:

1. Mebel dizaynining 2020-2021 yillardagi asosiy tendentsiyalari qanday?
2. Milan ko'rgazmasi qaysi yildan beri ishlaydi?
3. Ecodesign nima?

Ma'ruza 2

Mebel ishlab chiqarish tarixidagi asosiy davrlar

1. Mebel uslublarining evolyutsiyasi.
2. Shakl hosil qiluvchi omillar.

Kalit so'zlar: uslublar, qurilish, inlay, mozaika, yog'och, shpon, shpon.

Zamonaviy mebelning xususiyatlarini aniqlash uchun, uning rivojlanishining asosiy davrlarida mebel yaratishning tipik misollari bilan tanishish zarur.

Bizning zamonamizgacha etib kelgan eng qadimiy misollarga Qadimgi Misr mebellari kiradi. U shakli soddaligi, egri chiziqlar (oyoqlar, orqa, stullar va boshqalar), oltindan yasalgan dekorativ qo'shimchalar, rangli emal va fil suyagi, asosan o'simliklar tasvirlari bilan ajralib turadi. Misrdagi asosiy mebel mahsulotlari - taburet - katlanadigan va to'rtta vertikal oyoqli, kreslolar va oyoqlari sher panjalari va buqa oyoqlari shaklidagi juftlangan o'rindiqlar. Fir'avnlarning taxtlari maxsus bezaklar va hashamat bilan ajralib turardi. Taxtlarning orqa qismi engil yengillikka ega ramziy o'yma bilan qoplangan. Rangli emalli qimmatbaho metallardan yasalgan qistirmalar keng ishlatilgan. Misr ko'rpa -to'shaklarining o'ziga xos xususiyati murakkab soch turmagini saqlashga imkon beradigan maxsus kostyumlar edi. Uy anjomlari va kiyim -kechaklari yorqin rangli va ko'milgan sandiq va sandiqlarda saqlangan.

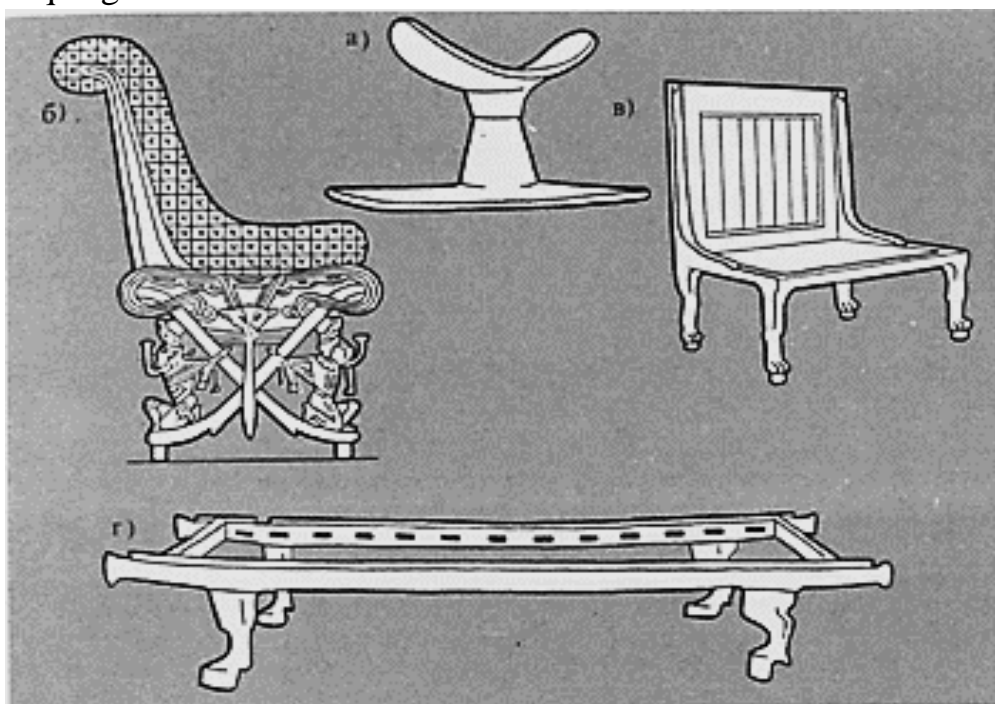

Qadimgi Misr: a - bosh skameyka; b - taxt; v - kreslo; d - to'shak ramkasi

Qadimgi Yunonistonda kundalik hayotda ishlatilgan mebel o'zining soddaligi va qulayligi bilan ajralib turardi. Bu nafaqat arxitekturada, balki badiiy hunarmandchilikda ham qadimgi yunon ustalari tomonidan namoyon bo'lgan utilitarian tamoyillarni chinakam badiiy shakl bilan birlashtirish qobiliyatidan dalolat beradi. Yunon stullari odatda egilgan, keng oyoqli oyoqlari va tepasida keng konkavli bar bilan egilgan. Kiyim va boshqa mulkni saqlash uchun yunonlar konturda juda oddiy sandiq va sandiqlardan foydalanganlar. Ular qimmatbaho kiyim-kechak va mayda narsalarni kichik qutilarda saqlashgan. Xanjar, to'rtta katta oyoqli, baland profilli to'shak, odatda profillangan va bezak bilan bezatilgan, ayniqsa yunon mebellariga xos bo'lgan.

Qadimgi Rim mebel uslubiga Yunoniston, Sharq mamlakatlari va Misr madaniyati kuchli ta'sir ko'rsatgan. Qadimgi Rim mebellari ko'p sonli bezaklar va mo'l-ko'l bezaklar bilan ajralib turadi. Zeb-ziynatda o'simliklar, odamlar va hayvonlar tasvirlangan. Naqshning o'ziga xos xususiyati harbiy atributlar edi. Qadimgi Rim mebellari ikkita asosiy turga bo'linadi: yog'och, o'ymakorlik, yaltirash, bezatilgan yog'och, emal, fayans, oltin va kumush bilan bezatilgan; oq yoki rangli marmardan dekorativ, stollarga mozaik taxtali o'rnatilgan. Bundan tashqari, mebel bronzadan yasalgan, shuningdek, tol majmuasidan to'qilgan.

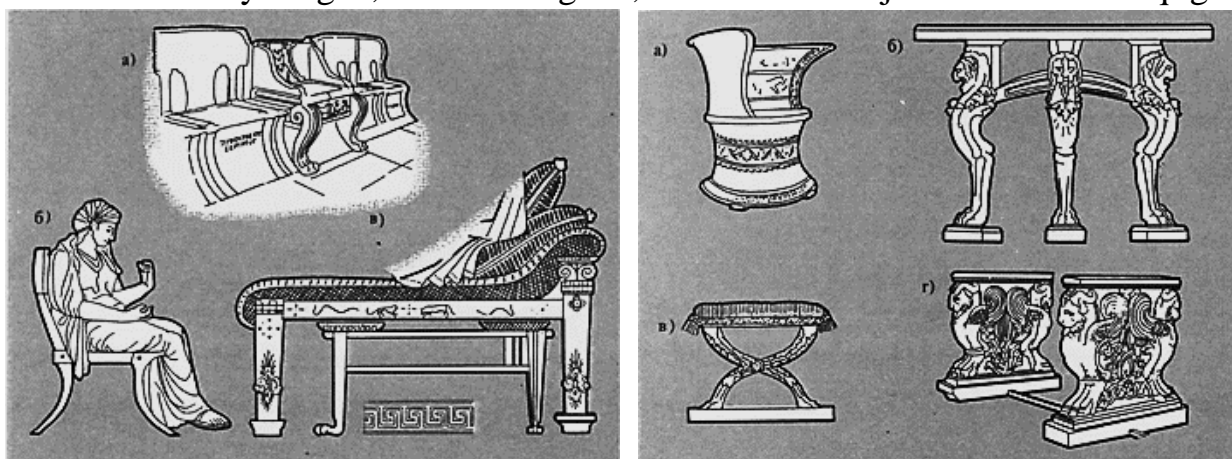

Qadimgi Yunoniston: a - teatrdagi stul; b - stul; c - yotoq

Qadimgi Rim: a - stul; b - stol; v - axlat taburesi; d - stol tayanchlari

Qadimgi Rim mebelining asosiy mahsulotlari to'rt turdagi stullar edi. Rim imperiyasi amaldorlari uchun - konsullar va pretorlar, to'rtburchak o'rindiqli va oyoqlari X shaklidagi kurulli stullar mo'ljallangan edi. Birinchidan, kivrimli stullar katlanadigan qilib qo'yildi, keyin ular orqa bilan jihozlana boshladi. Yuqori lavozimli amaldorlar va alohida xizmatlari bo'lgan fuqarolar uchun ikki kishilik o'rindiqli skameyka - Bicchium mo'ljallangan edi. Oila boshlig'i uchun baland bo'yli stul solium deb nomlangan. Ayollar uchun maxsus stullar qulay yarim dumaloq orqa bilan - sobordan yasalgan.

Jadvallar yumaloq va to'rtburchaklar shaklida qilingan. Dumaloq stollar hayvonlarning panjalari ko'rinishida uchta oyoqqa mahkamlangan, chiroyli egilgan va boy bezatilgan. To'rtburchaklar stollarning qattiq qirralari bor edi, ular grifinlar,

sherlar va burgutlarning er -xotin figuralari tasvirlangan chuqur relyefli o'ymakorlik bilan ishlangan. Stol usti silliq bo'lib, mozaikalar yoki tosh bilan bezatilgan.

Vizantiya mebellari hozirgi kungacha deyarli saqlanib qolmagan va asosan tasvirlardan ma'lum. U kechki davr Rim mebelining shaklini takrorladi. U ajoyib bezak va bezaklarning haddan tashqari yuklanishi bilan ajralib turadi. Keyingi davrda Sharq Vizantiya hayotiga ta'sir qila boshladi. Past usmonli, divan, yostiq, gilam va ipak matolar paydo bo'ldi. Qadimgi san'at an'analaridan voz kechish va hashamatga bo'lgan ishtiyoq bilan bir qatorda, mebel buyumlarini ishlab chiqarishda ishlatiladigan materiallarning boyligi uning shakllarining nafisligi va go'zalligidan ustun kela boshladi.

Romanesk uslubi Evropada XIII asr boshlariga qadar hukmronlik qilgan. Bu davrda aholining ko'pchiligi ishlatgan mebel oddiy va hatto ibtidoiy edi. Asosiy taqsimotni qo'pol stollar, uch va to'rt oyoqli stullar, skameykalar oldi. Uy -ro'zg'or buyumlari orasida birinchi o'rin stol, stul, to'shak va asosan shkaf sifatida ishlatilgan ko'kragiga tegishli edi. Ko'krak 18 -asrga qadar o'z maqsadini saqlab qoldi. O'rindiqli mebellari (stullar, skameykalar) kesilgan novdalar majmuasidan qilingan. Odatdagidek to'rt oyoqli stul va kreslolardan tashqari, shtativli najasli tabure keng tarqalgan edi. Mebel yorqin ranglarda bo'yalgan. Materiallar archa, sadr va eman edi. Romanesk mebellari 18 -asrgacha dehqonlar uylarida topilgan va hatto 20 -asrda ham o'zining asosiy xususiyatlarini qisman saqlab qolgan. Vaqt o'tishi bilan, xalq mebellari materiallarni haddan tashqari etkazib berishdan qutulib, nisbatlarini biroz yengillashtiradi.

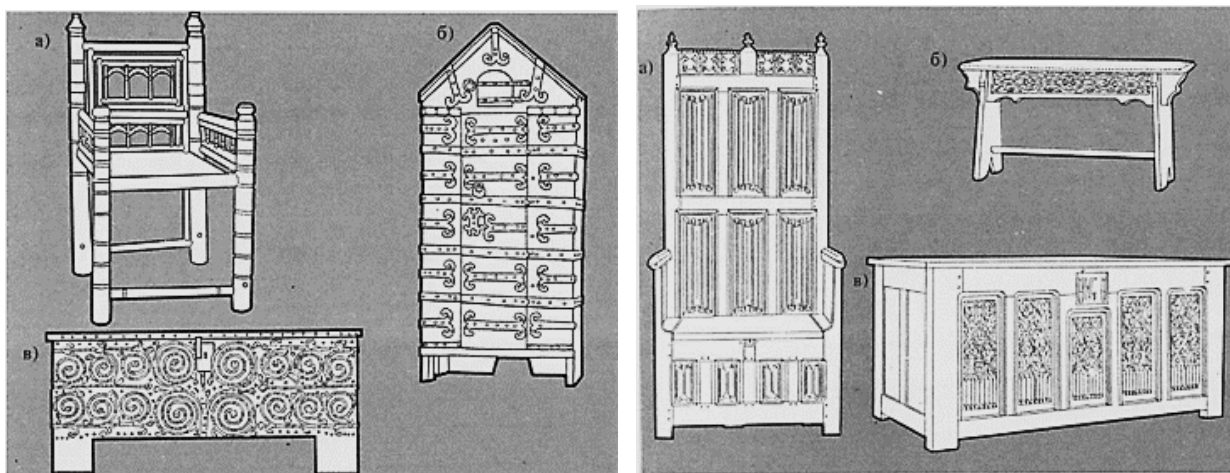

Romanesk uslubi: a - kreslo; b - shkaf; c - ko'krak qafasi

Gothic: a - stul; b - skameyka; c - ko'krak qafasi

XIII asrdan boshlab, avval arxitekturada, keyin mebelda gotika uslubi tarqalgan. Mebelning shakllari yupqa ustunlar va bezaklar ko'rinishidagi arxitektura shakllariga mos keladi. Ko'p o'yilgan panelli mebellar paydo bo'ladi. Mebel biznesi XV asrda alohida rivojlandi. Frantsiyaning shimolida, Flandriya shaharlarida. Kreslo o'rindiqlari turli shakllarga ega - yumaloq, to'rtburchaklar, ko'p qirrali. Gotik kreslolarning o'ziga xos turi - bu ko'kragidir, unga quloqlari tirsagi juda baland karlar

bog'langan. O'rindiq odatda ko'tarilgan. Kreslolarning alohida qismlari, ayniqsa, strukturaning asosi bo'lgan burchak elementlari boy bezatilgan edi.

Odatda etkazib beruvchilar, shkaflar va shkaflar ishlatiladi. Ustunlar ustidagi shkafning prototipi to'rt oyoqli gorizonta ramka bilan bog'langan ko'krak edi. Keyinchalik, pastki ramka mahkam tikilgan va orqa oyoqlari taxtalar bilan bog'langan. Yuqori xonaning eshiklari oddiy, menteşeli yoki menteşeli qilingan. Ustki qismi peshtoqqa o'xshash slayd bilan, tokchali va tokchali, qo'shma uchburchaklar shaklida ishlangan. Bunday etkazib beruvchilar kumush idishlarni saqlash uchun ishlatilgan. Yorqin mis idishlar etkazib beruvchining pastki podvalining ochiq qismiga joylashtirilgan.

XV asrda ikki yoki to'rt eshikli katta yopiq shkaflar paydo bo'ldi. Pardali to'rt qavatli ko'rpa-to'shaklar yoyila boshlaydi. Barcha mebellar odatda eman yog'ochidan qilingan. Kech Gothic o'ymakorlik va yaltirash bilan birlashtirilganligi bilan ajralib turadi. Gotik mebellar sezilarli mahalliy farqlar bilan ajralib turadi. Frantsuz mebellari nisbati, bezaklari, shuningdek qismlarning mutanosibliği bilan ajralib turardi.

Eng muhimi, mebelda gotika uslubi Angliyada keng tarqalgan edi. XV asr oxirida u erda gotika tuzilishida klassik tafsilotlar paydo bo'ldi, natijada aralash uslub shakllandi, gotikadan Uyg'onish davriga o'tdi va Tudor uslubi deb nomlandi. Barcha mebellar odatda eman yog'ochidan qilingan. Kech Gothic o'ymakorlik va yaltirash bilan birlashtirilganligi bilan ajralib turadi. Gotik mebellar sezilarli mahalliy farqlar bilan ajralib turadi. Frantsuz mebellari nisbati, bezaklari, shuningdek qismlarning mutanosibliği bilan ajralib turardi.

Eng muhimi, mebelda gotika uslubi Angliyada keng tarqalgan edi. XV asr oxirida u erda gotika tuzilishida klassik tafsilotlar paydo bo'ldi, natijada aralash uslub shakllandi, gotikadan Uyg'onish davriga o'tdi va Tudor uslubi deb nomlandi.

XV asrning ikkinchi yarmida Italiyada paydo bo'lgan **Uyg'onish davri** uslubi Frantsiya va Ispaniyaga, so'ngra Flandriyaga kirib keldi. Italiya Uyg'onishining mebel va dekorativ san'ati rivojlanishida ikkita asosiy davr ajralib turadi: erta Uyg'onish (XIV-XV asrlar) va Yuqori (keyingi) Uyg'onish (XVI asr). Ilk Uyg'onish davrida klassik asosda gotika shakllariga qarshi kurashda yangi qonunlar yaratildi. Florensiyada yangi san'at paydo bo'ldi. Ilk Uyg'onish davrida mebel san'atining markazlari ham Boloniya, keyin Siena edi.

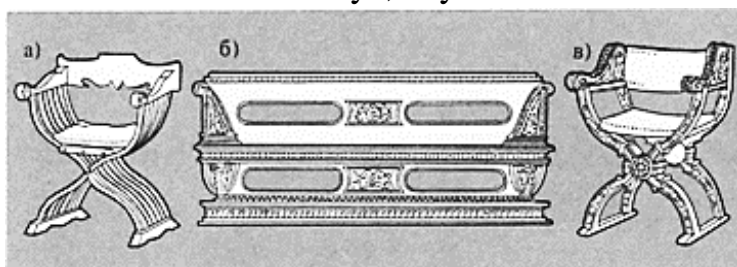

Uyg'onish davri (Italiya)

a - Savonarola kursisi; b - Kasapanka skameykasi; c - Dantening stuli

Bu davr mebellari shakl va detallarning soddaligi bilan ajralib turadi. Kreslo va kreslolarda to'g'ri chiziq ustunlik qiladi. Mahsulotlarni profillashga katta ahamiyat beriladi, klassik akantus va boshqa gulli naqshlar, shuningdek, hayvonlarning tasvirlari qayta tiklanmoqda. Eng keng tarqalgan material yog'oq yog'ochidir. Ko'pincha taniqli hunarmandlar bajaradigan o'yma, yog'ochdan yasalgan inley, shuningdek yaltirash va bo'yash keng qo'llaniladi. Masalan, Sandro Botticelli va boshqalar kabi yirik rassomlar eng keng tarqalgan mebel mahsuloti - to'y sandiqlarini (kassone) bo'yash ustida ishlagan. To'y sandiqlari bilan bir qatorda, orqa va massiv qo'ltiqli sandiq-skameykadan, krenza-eshiklari va tortmasidan iborat past bufet, shuningdek X shaklidagi oyoqli stullar ishlatilgan. Jadvallar asosan to'rtburchaklar shaklida, tayanchlar bilan bog'langan. Ko'krak, sandiq, skameykalar, stullar, kreslolar, kanopsiz past to'shaklardan tashqari, kitob o'qish uchun o'xshashliklar ishlatiladi. XV asrning oxirida, mebelda me'moriy naqshlar ustunlik qilganida, shkaflar paydo bo'ldi. Ular ikkita eshik, konsol, pilaster, boy plintus va korniş bilan bir -birining ustiga qo'yilgan ikkita sandiqni ifodalaydi.

Yuqori Uyg'onish davri mebellari bezaklarga boy bo'ladi. Klassik mebel turlari tobora xilma -xil bo'lib bormoqda. Arslon panjalari, niqoblar, odam va hayvonlar shaklidagi tafsilotlar tarqatilmogda. XVI asrda mebelni bezash uchun ular har xil turdagi yog'ochdan yasalgan ko'p rangli mozaikadan foydalangan, bu shkaflarning nafaqat old qismini, balki ichki qismini ham yopish uchun ishlatilgan.

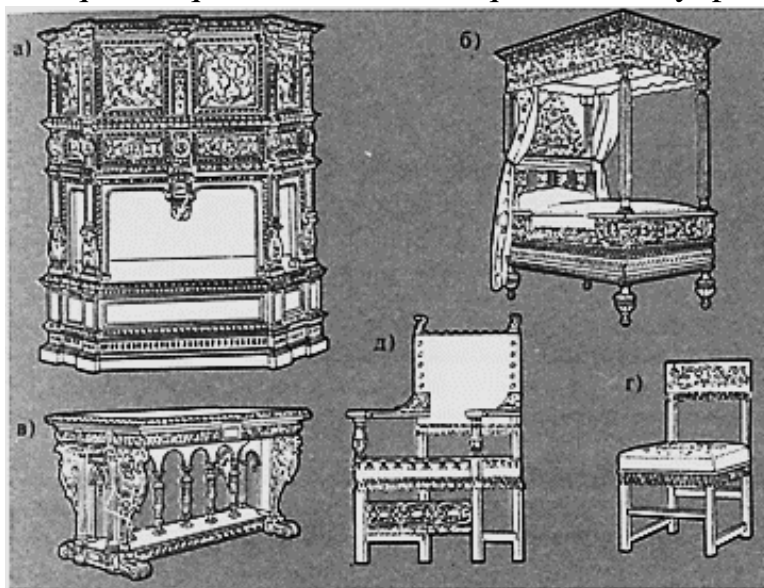

Uyg'onish davri (Frantsiya): a - shkaf; b - to'shak; c - stol; g - stul; d - stul

Kreslolar ikki turdan yasalgan: to'rtta to'rtburchak oyoqli, orqa tik, tekis orqa tomonga burilgan, ikki yoki uchta shpal bilan bog'langan, taxtalar bilan bezatilgan; sakkiz burchakli o'rindiqlar va o'yilgan tayanchlar bilan - oyoq o'rniga taxtalar. Kreslo va kreslolarning orqa tomoni gilam, bo'rtirma charm, baxmal va taqinchoqlar bilan qoplangan. Yopiq o'rindiqlar. Shkaflar-shkaflar paydo bo'ladi, ular uchta yoki beshta turdagi kichik tortmasining tayanchiga qo'yilgan shkaf, tashqi tomoni bezak bilan bezatilgan. Qutilar to'plami yog'ochdan yasalgan, me'moriy binolarning istiqbolli

manzaralari bilan bezatilgan kichik eshiklar bilan yopilgan. Kech Uyg'onish davrida mebel ishlab chiqarish markazi Florentsiyadan Rimga ko'chib o'tdi.

XVI asrda Frantsiya Uyg'onish davrida. Shuningdek, ikkita davrni ajratib ko'rsatish mumkin: birinchisi Frensis I hukmronlik qilgan yillarga, ikkinchisi Genrix IIga tegishli. Birinchi davr mebellari italyan bezaklari va klassik profillar bilan, gotik nisbatlarga yaqin kombinatsiyasi bilan ajralib turadi. Ikkinchi davr etuk frantsuz Uyg'onish davri bo'lib, shakl va bezaklarda klassik elementlarning ko'payishi bilan tavsiflanadi. Keyingi davrda o'yma yanada boyib ketadi, kuchli yengillik bilan. Ustunlar o'rniga murakkab o'yilgan balusters va karyatidlardan foydalanish xarakterlidir. Italiyadan kelgan katta kamarli cho'zilgan taburek keng tarqalgan. XV asrning oxirgi choragi mebelning yangi dizaynini beradi, unda mo'l -ko'l o'yma inley va murakkab figurali panellar bilan birlashtirilgan.

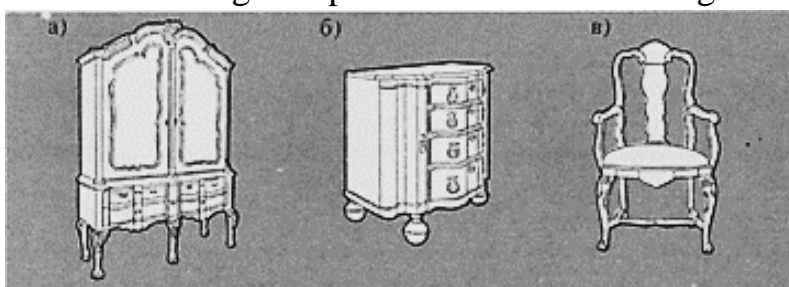

Barokko (Gollandiya): a - shkaf; b - tortmalar sandig'i; c - kreslo

17 -asrning barokko uslubining interyerlari. devorlar dizaynida rasmlar va haykaltaroshlik yordamida yuqoriga qarab harakatlanuvchi chiziqlar va eshik va derazalar ustidagi, kornişlar va pafondlar ustidagi gipsli bezaklar yordamida erishiladigan massa va makon harakati g'oyasiga bo'ysunadilar. Mebel (konsollar, skameykalar, stollar, kreslolar, ofis-shkaflar) devorlarning bezaklariga mos keladi, shuningdek boy bezatilgan. Ofislarda butun sahnalar tasvirlangan rangli yog'och mozaikalar ishlatiladi. Mebel katta naqshli quyuc baxmal bilan qoplangan. Kreslolar vertikal oyoqlari bilan ta'minlangan, egri yoki piramidal shaklda, yuqori qismida ko'zga o'xshash kengaytma mavjud. Najas oyoqlari ko'pincha diagonal joylashtiriladi. Oyoqlarning egilish shakllari turli yo'nalishlarda ajralib turadigan buruqlar bilan tugaydi. Stol qopqoqlari olti yoki sakkizburchak shaklda yasalgan va qirralari qayta ishlangan. har xil profil, qoshiq va boshqa bezaklar. Ko'krak, sandiq va materiallar ishlatilmayapti va ularning o'rnini o'yma, rangli toshli mozaikalar, yaltiroq bo'yalgan oynali shkaflar va byuro-shkaflar egallamoqda.

Italiyadan kelgan **barokko** uslubi butun Evropaga tarqalgan. Birinchidan, bu uslub Antverpenda (1620 yildan) paydo bo'ladi, keyin Gollandiyaga kiradi (taxminan 1630), u erda o'ziga xos xususiyatlarga ega bo'ladi. Germaniyada u o'ttiz yillik urush tugaganidan keyin rivojlanadi va Gollandiya mebelining ta'sirini kuchli izini qoldiradi. Frantsiyada barokko uslubi Lui XIV davrida rivojlangan. O'sha davrning taniqli mebel ustalari orasida Boulllar oilasi alohida o'rin tutadi (Andre-Charlz Buul va uning o'g'illari Jan, Per va Karl firmasining asoschisi). Louis XIV

mebellari ko'pincha Boule mebellari deb nomlanadi. Nisbatan soddaligi bilan bu mebel bir oz og'irligi va bezaklarning ko'pligi bilan ajralib turardi, ularning tarkibida gullar, lentalar, bir -biriga bog'langan jingalaklar bor edi.

Bu davrdagi kreslolar, stullar va divanlar o'tirgan odamning boshi tepasida yarim doira shaklida tugagan, orqa qismi baland qilingan. O'rindiqlik mebellari mixlangan mato bilan qoplangan va o'rindiqlikning pastki chetiga bo'yalgan. Kreslo va kreslolarning oyoqlari ikki xil: profilli piramidal va S harfi shaklidagi, uchlari barg qirralari bilan bezatilgan. Divanlar bir -biriga bog'langan uchta kreslo shaklida yaratilgan. Bunday divanlarning qoplamasi yorqin ranglarda ishlangan boy dekorativ gobelenli matodan qilingan bo'lib, uning bezaklarida katta gulli keng bezakli naqshlardan tashqari, qushlar va mayda hayvonlarning tasvirlari ishlatiladi. Beauvais va Aubussons qirollik fabrikalarida orqa va o'rindiqlik uchun maxsus dizaynga asoslangan bezak matolari ishlab chiqarildi.

Mebel uchun asosiy materiallar eman, yong'oq va eboni edi. Shkaflar bilan bir qatorda, shkaflar, stollar, yumshoq kreslolar, stullar, divanlar, konsollar interyerda keng ishlatilgan, ular ko'zgu ostiga va devorga qo'yilgan maxsus stollar edi. Konsollarning asosiy bezagi o'yilgan taglikdan iborat bo'lib, u butunlay yaltiroq o'yma o'yma bilan qoplangan.

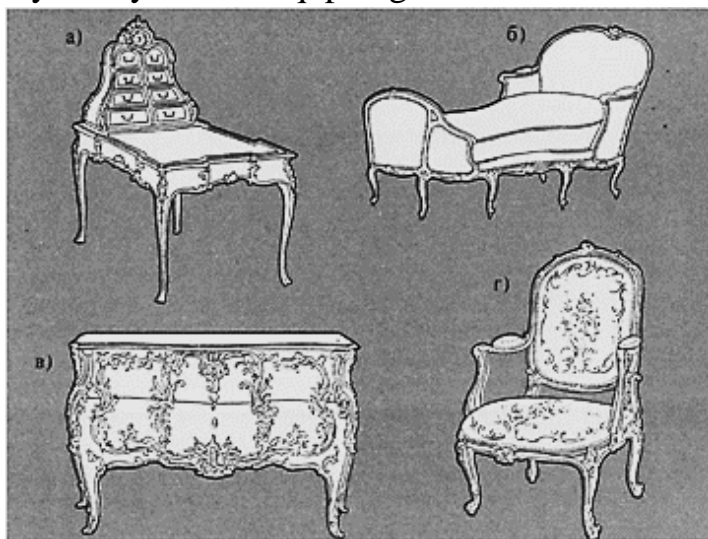

Rokoko (Frantsiya): a - stol; b - divan; v - tortmalar sandig'i; g – stul

17-18 asr chegarasida. Louis XIV uslubida engil shakllar va egri chiziq'larga moyillik bor. Louis XIV uslubidagi mebellar birinchi navbatda o'tish davri mebellari - 18 -asrning birinchi choragiga to'g'ri kelgan regensiya bilan almashtirildi, keyin esa rokoko uslubidagi mebellar. Regency davrining mebellari Lui XIV uslubining asosiy xususiyatlariga ega, lekin uning shakli va bezagi yengillashgan. Klassik bezaklar o'rnini engil o'simlik arabesklari egallaydi. Tarkibi tekis va egri chiziq'larning erkin kombinatsiyasi bilan hal qilinadi. Regens davrining eng ko'zga ko'ringan ustasi Charlz Kressan edi. U mozaikani yasash texnikasini - marketsiya va bronza o'yma san'atini mukammal o'zlashtirgan. 18 -asrning ikkinchi choragida. Louis XV uslubi deb ham ataladigan rokoko uslubi butunlay shakllandi. Bu davrdagi

mebellar kichik va juda qulay. Kreslolar va divanlarning o'rindiqlariga to'quv pastoral sahnalari bilan ipak bilan qoplangan yostiqlar qo'yilgan; bezak va gullar.

Divanlar barokko davridagi sxema bo'yicha hal qilinadi, lekin o'rtasi tashqi tomondan kengroq va oyoqlari bir -biridan notekis joylashtirilgan - o'rtalari yonboshlariga qaraganda ancha katta masofada joylashgan. Bo'yoq bilan bo'yalgan, asosan stilize qilingan Xitoy landshaftlari tasvirlangan tortma sandiqlari paydo bo'ladi va keng qo'llaniladi. Rokoko davridagi mebel yog'och qismlarning och rangi, yaltirashi va ko'p sonli bronza qoplamalari bilan ajralib turadi.

Rokoko davri bilan bir vaqtda, mebelning yangi uslubini yaratgan, ajoyib qulaylik, yaxshi nisbatlar va shakllarning murakkabligi bilan ajralib turadigan, ingliz taniqli kabinet ishlab chiqaruvchisi Tomas Chippendelning faoliyati rivojlandi. Chippendelning uslubi Gollandiya qirolichasi Anne uslubi, Xitoy mebel san'ati va Frantsiyadagi Rokoko davri yutuqlaridan kelib chiqqan. Ingliz mebelining yangi uslubining rivojlanishiga turtki, ilgari mebel uchun asosiy material bo'lib xizmat qilgan yong'oq o'rnini bosadigan katta hajmdagi maunni import qilish edi. **Chippendel stullari** o'ziga xos siluetga ega, panjara orqa, turli naqshlar bilan bezatilgan. Yog'och to'qimasi yaltiroq yoki qattiq rang bilan yashiringan frantsuz mebelidan farqli o'laroq, ingliz mebellari faqat mum bilan qoplangan, bu esa yog'och to'qimasini ko'rishga imkon berdi. Chippendelning mebellari nafaqat Angliyada, balki boshqa mamlakatlarda ham 1754 yilda nashr etilgan mebel namunalari albomi tufayli keng e'tirofga sazovor bo'ldi.

T. Chippendelning mebellari: a - shkaf; b - stul; a - soat; g - ikki kishilik divan

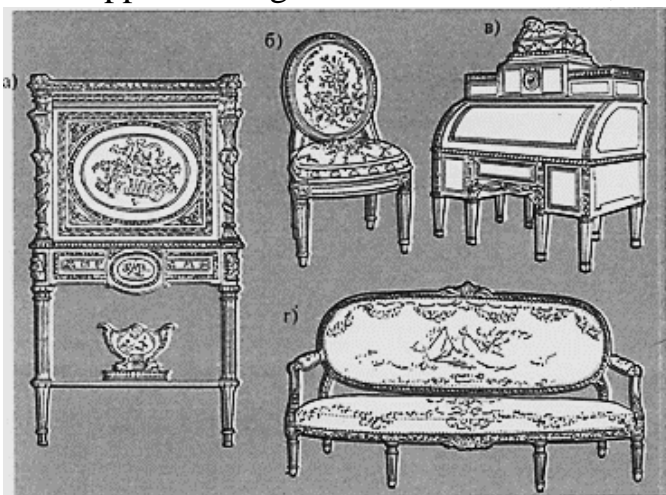

Klassitsizm (Frantsiya): a - shkaf; b - stul; c - byuro; g – divan

Qariyb bir asr hukmronlik qilgan rokoko uslubi 18 -asrning oxirgi choragida almashtirildi. yangi uslub - klassizm, chiziqlar va shakllarning ravshanligi va jiddiyliги bilan ajralib turadi. Frantsiyada klassizm davrining mebellari Lui XVI uslubi deb nomlangan.

Mebeldagi klassizmning o'ziga xos xususiyati - aniq ifodalangan qurilish. Vertikal tayanchlar va gorizontalar elementlar yaqqol ko'rinadi, Rokoko uslubidagi

mebelda esa qismlarning bo'g'implari har doim oymalar, bronza qoplamalari bilan niqoblangan, bu esa mustahkam plastik hajm taassurotini yaratdi. Klassitsizm uslubining shakllanishiga Pompeydagi kashfiyotlar, shuningdek, qadimiy san'atni o'rganish katta ta'sir ko'rsatdi.

Shkaflar, stollar, byurolar, kotiblarning sandiqlari to'g'ri chiziqli kornişlar va tayoqlar bilan ta'minlangan. Markaziy panellarni yoki panellarni bezash uchun yaltiroq bronzadan yasalgan mayda barelyeflar keng tasmalarga osilgan medalyon shaklida joylashtirilgan. Qoplama uchun asosan marquetry bilan bezatilgan maun ishlatiladi. Shuningdek, ular chetdan olib kelingan yog'och, atlas, lola, pushti, sümbül va limon daraxtlaridan foydalanadilar.

Yassi mebel qismidagi yog'och mozaikasi bezaklar orasiga ingichka, quyuqroq rangli kontur oralig'i qo'yilgan kichik romblardan yoki kublardan iborat edi. Anahatlar uchun quyuq o'rmonlar ishlatilgan: thuja, atirgul va qora (qora) yog'och.

Mebelni bezash uchun ular gobelen va Beauvais fabrikalarida tikilgan matolardan, shuningdek kashtachilikdan (yovvoyi gullar guldastalari, cho'ponlik hayotining sahnalari), verandali chiziqlar bilan bog'langan ipak matolardan yoki gullar guldastalaridan foydalanishda davom etadilar. Bu davrning eng mashhur ustalari Rizner, Beneman edi

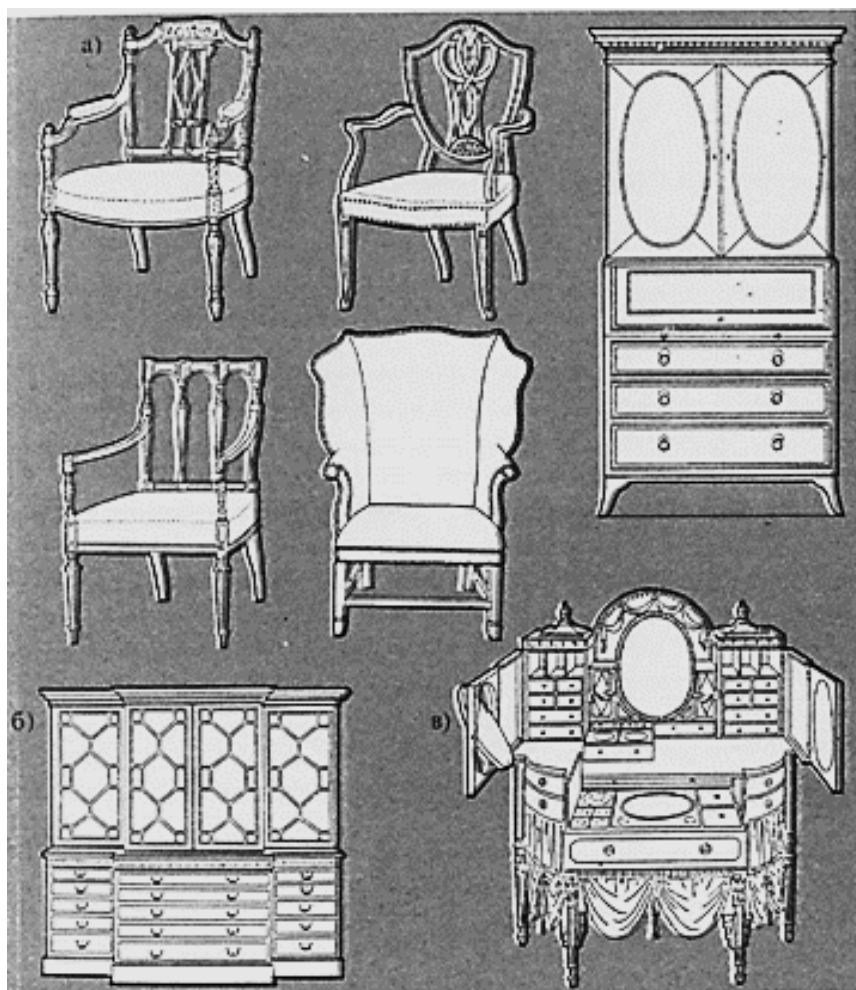

Hepplewhite va Sheraton mebellari: a - kreslolar; b - shkaflar; c - kiyinish stoli

18 -asr oxirida Angliyada. Chippendel o'rnini Xep -pluyte va Sheraton egallaydi - klassizm ustalari, ularning mebellari, ayniqsa Sheraton, aniq shakllar, egri chiziqlarning to'liq yo'qligi va detallarni chizish va qayta ishlashda katta e'tibor bilan ajralib turadi. Sheraton hunarmandchiligining o'ziga xos xususiyati turli rangdagi yog'ochni mohirona tanlash edi.

17 -asrning oxirgi choragida. Angliyada birlashtirilgan mebellar paydo bo'ladi: Xitoy shkaflariga ulangan ofis-shkaflar, yozuv uchun katlanadigan taxtali kiyim-kechak, kitob javonlariga ulangan. Frantsuz inqilobi (1789-1794) yangi burjuaziyaning didini o'zgartirdi va katalog uslubini (1795-1799), keyin konsulliklarni (1799-1804) va imperiya uslubini paydo qildi. Katalog davrida yanada qat'iy va klassikroq mebellar paydo bo'ldi. Antik tafsilotlar qadimgi Rim armaturalari ko'rinishida tarqalmoqda: qalqonlar, dubulg'alar, nusxalar va antiqa bezakning boshqa elementlari. Konsullikda egri chiziqlar to'g'rilanadi va ularga tiniqlik va quruqlik beriladi. Katalog va konsullik uslublari Lui XVI uslubidan imperiya uslubiga o'tish davri edi.

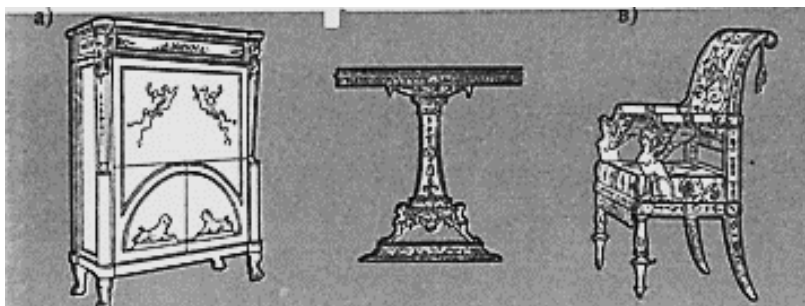

Imperiya (Frantsiya): a - shkaf; b - stol; c - kreslo

Imperiya uslubining asoschisi - rassom Devid, me'morlar Charlz Persi va Per Fonteyn - uning eksponentlari. Dizayni bo'yicha mebelni o'sha paytda mashhur mebel ustasi Yoqub yasagan. Imperiya uslubining o'ziga xos xususiyati shkaflar va shkaflarning old tomonlarini ajratish uchun antiqa mebellarni, ayniqsa, Rim me'moriy shakllarini (ustunlar, pilasterlar, konsollar, kornişlar va frizlar) o'tkazish edi. Stollar, kreslolar, stullar, divanlarning tayanch qismlari antiqa germalar, sfenkslar, griffinlar, ustunlar va sher panjalari ko'rinishida qilingan. Mebelning shakllari to'rtburchaklar, massiv, yopiq edi. Oldindan o'yilgan bezaklar va har xil naqshlar ortida yashiringan materialning to'qimasi katta rol o'ynay boshladi. Eng keng tarqalgan material-qorong'i, mahobali, qattiq nosimmetrik naqshli, yaltiroq bronza bilan bezatilgan. Mebel ko'k, sariq, terakota mato va ipak bilan qoplangan bo'lib, uning fonida yulduzlar va rozetlar shashka taxtasida tarqalgan. O'rindiqlik mebellari ba'zida teridan qilingan. Imperiya uslubidagi mebellarning shakli nafaqat Pompeyda olib borilgan qazishmalar, balki frantsuzlar Napoleon kampaniyalari paytida tanish bo'lgan Misr san'atiga ham ta'sir ko'rsatdi.

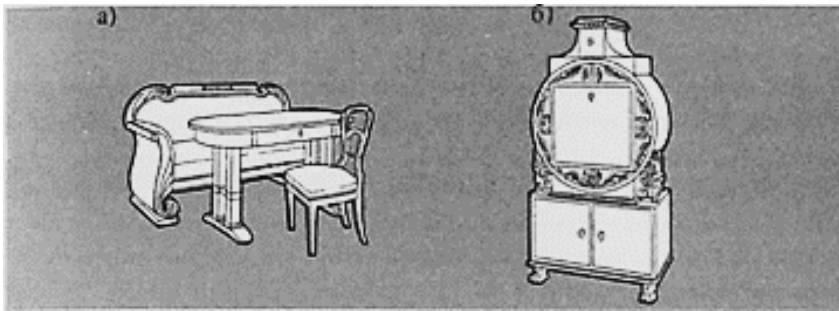

Biedermeier: a - yashash xonasi uchun; b - kotib

Empire uslubidagi mebellar Biedermeier uslubidagi mebellar bilan almashtirildi. London, Vena, Berlinda ishlab chiqarilgan Jamiyatning burjua qatlamlari uchun u Empire uslubidagi mebellarga qaraganda ancha samimiy va qulayroqdir. Aniq tektonik artikulyatsiyalar, ustunlar va pilasterlar bekor qilindi, profillar va burchaklarning o'tkir konturlari yumaloqlandi, stullar, kreslolar va divanlarning orqa qismlarining yumshoq burilishlari kiritildi. Ipak qoplamasi o'rniga chintz va reps ishlatiladi, yumshoq orqa va o'rindiqlar ot tukidan qilingan. Uyga tasalli berish uchun ular divan va divanlarga ustunlik berishadi. Kichik bezaklar mebel mahsulotlarida ishlatiladi. Mebel odatda chiroyli to'qimalarga ega silliq kontrplak bilan qoplangan. Maunli kontrplakdan tashqari, engil qayin, kul, nok va gilos yog'ochlari ishlatiladi.

XIX asrning 20 -yillarida. romantikaga bo'lgan ehtiros munosabati bilan mebelni bezashda gotika elementlari paydo bo'ldi va 30 -yillarda sharqona uslublarga taqlid qilgan mebellar tarqaldi.

1848 yilgi frantsuz inqilobida burjuaziya g'alabasidan so'ng, ta'mi o'zgaradi. Boy bankirlar, sanoatchilar va hashamatli savdogarlar eklektizmni yaxshi ko'radilar - zamonaviy uslubni qayta tiklangan eski shakllar bilan aralashtirish. Har xil bezaklar paydo bo'ladi, rokoko uslubida kuchli tortishish kuzatiladi, chintz va rep o'rniga ular baxmal va peluş pol qoplamalarini ishlatadilar. Eklektizm o'ziga taqlid qilgan uslubning haqiqiy ruhiga va bizning zamon talablariga begona edi. Ayniqsa, estetik bezovtalik va takabburlik Napoleon III ikkinchi imperiyasi mebellariga xosdir.

Mebelning ko'p asrlik tarixini qisqacha o'rganish ham, mebel mahsulotlarining shakllanishi bir qancha omillar ta'siri ostida sodir bo'lishini ta'kidlashga imkon beradi, ular: *ijtimoiy-iqtisodiy tizim; jamiyatning ma'lum bir qatlami yoki sinfining turmush tarzi; arxitektura xususiyatlari va uy -joy qurilishi darajasi; mebel va ishlatiladigan materiallarni ishlab chiqarish tabiati; mahalliy xususiyatlar va urf -odatlar; etakchi badiiy tendentsiyalar.*

O'z-o'zini nazorat qilish uchun savollar:

1. Mebel tarixining qaysi asosiy davrlari
2. Mebelning asosiy turlari qaysi davrda paydo bo'lgan?
3. Quyosh shohi davri mebelining dizayn xususiyatlari qanday?

**Ma'ruza 3.
Mebel va inson psixologiyasi**

1. Inson psixologiyasi va mebel. Psixotipga muvofiq mebel tanlash mezonlari.
2. Prosemika: har xil muloqot sharoitida to'g'ri masofa.
3. Rang psixologiyasi.

Kalit so'zlar: shaxsiyat psixotipi, vizual, kinestetik, eshitish, intuitiv psixotip, proksemika.

Inson psixologiyasi va mebel

Bizni o'rab turgan hamma narsa ichki holatimizga ta'sir qiladi. Uy jihozlari, kvartiradagi mebellar va hatto uning tartibi bizning shaxsiyatimizning shakllanishi va o'zgarishiga bevosita ta'sir qilishi mumkin. Har bir insonning psixologiyasi insonning tashqi dunyodagi hayoti uchun o'z qoidalarini belgilaydi, lekin agar siz ularni bilmasangiz yoki tinglamasangiz, oqibatlari dahshatli bo'lishi mumkin. Zamonaviy dizaynerlar, modaga mos kelishga harakat qilib, mijozning yangi interyerda farovon hayot kechirishi haqida umuman o'ylamaydilar. Bir nechta misollar keltirish mumkin:

1. Endi shkaf-to'shak deb ataladigan narsalar mashhur bo'lib, dizaynerlar ulardan faqat qiziqishni uyg'otib, ulardan foydalanish joyini sezilarli darajada tejash va o'ziga xos dizayni bilan bahslashadi. Bu dalillar bilan bahslashish qiyin, lekin ortiqcha tafsilotlar odamning tinch uxlashiga hissa qo'shishi dargumon. Va ertalab bunday "bosim" ostida bo'lish yoqimsiz. Mebelning bunday joylashuvi tufayli odamlar tushkunlik, tushkunlik, hatto befarqlik holatlarini boshdan kechirgan holatlar bo'lgan. Bunday hollarda baland va tor alohida idishni buyurtma qilish yaxshiroqdir. Ehtimol, bu moda tendentsiyalariga mos kelmaydi, lekin bu variant qulay va qulay. Bundan tashqari, foydali yashash maydoni ko'p "azob chekmaydi".

2. Yana bir mashhur variant - bolalar krovatlari, kema, mashina va boshqalar ko'rinishida bezatilgan. Bolalar atrofdagi atmosferaga juda sezgir va shakllanmaganligi sababli ularning psixikasi o'ta beqaror. Shuning uchun, bunday mebel bolalar bog'chasi uchun ikkita asosiy sababga ko'ra yaxshi tanlov emas.

Birinchidan, ota -onalar farzandiga mashinalar, kemalar va hamma narsani shu ruhda yoqtiradimi yoki yo'qligini aniq bila olmaydilar, shuning uchun ular o'z harakatlari bilan ko'pincha o'z farzandlariga o'z manfaatlarini yuklaydilar (va bunday eshittirish hech qanday yaxshilikka olib kelmaydi). Ikkinchidan, bola irqar va sarguzashtlarni orzu qilib, xotirjam uxlab qolishi ehtimoldan yiroq emas: u faqat faollasha boshlaydi.

Bundan ko'rinib turibdiki, moda har doim ham qulaylik va psixologik qulaylik bilan yonma -yon ketavermaydi. Shuning uchun, u yoki bu mebelni sotib olishga qaror qilishdan oldin, o'ylab ko'rishingiz kerak: bu yaqin kelajakda sizning kayfiyatingiz va uy atmosferangizga qanday ta'sir qiladi?

Shaxs psixotipi uchun ichki makon: atrofdagi voqelikni individual idrok etish asosida mebel tanlash mezonlari to'g'risida

Ko'p odamlar har bir inson dunyosini individual idrok etishning o'ziga xos xususiyatlaridan xabardor. Kimdir o'z ko'rish qobiliyatiga to'liq ishonadi, kimdir tovushlarni boshqarishni osonlashtiradi, boshqalari uchun bu mavzu haqida to'liq ma'lumot olish uchun biron bir materialga tegish muhim, ba'zilar esa o'z ichki holatiga to'liq e'tibor berib, atrof -muhitga e'tibor bermaydi. Dunyoga qanday qarashimizga va uni qanday his qilishimizga qarab, uying ichki qismini yaratish

tavsiya etiladi. Bunda dizaynerlik mebellari muhim rol o'ynashi mumkin - axir, uning yordami bilan insonning individual ruhiy ehtiyojlarini qondirish va uning holatiga ichki makon ta'sirini iloji boricha ijobiy qilish imkoniyati bor.

Muayyan psixotip egasiga qanday mebel ko'proq mos keladi?

1. **Vizuallar** - tashqi qiyofasi katta ahamiyatga ega bo'lgan odamlardir. Yorqinlik, yorqinlik, jozibadorlik va hurmat - bu o'zlarini qulay his qilishlari uchun ular atrofida ko'rishlari kerak. Ular uchun dizaynerlik mebellarini ideal tanlash misoli bambukdan yasalgan jabhali yoki kalamushdan yasalgan, o'ziga xos vitrajli derazalar va ranglarning boy assortimentidagi bitta shkaf bo'lib xizmat qilishi mumkin.

2. Audiollar eshitish qobiliyatini oshiradi, shuning uchun ular uchun uydagi muhit imkon qadar "ohangdor" bo'lishi kerak. Ichki eshik o'rniga boncuklardan yasalgan pardani ishlatish yoki deraza yoki kvartiraga kiraverishda "shamol jiringlagichini" osib qo'yish - bularning barchasi ushbu psixotip vakillari uchun ajoyib muhit yaratadi. Bundan tashqari, ular har xil narsalarning funkcionalligini qadrlashadi, shuning uchun mebel tanlash bu muhim parametr ga asoslanishi kerak. Ularning uslubi ko'pincha hamma narsada bir xil bo'ladi va klassik va minimalizm bu masalada eng mashhur variantlardir.

3. Kinestetiki podvlastny naplyvam nastroyeniya, poetomu yedinyy stil v interere – eto ne pro nix. Intriga obyazana lejat vo vsem, chto ix okrujayet, poetomu nestandartnaya planirovka, fakturnaya obvolakivayuyemaya mebel, bolshoye kolichestvo izognutyyx liniy v obstanovke sozdatut to okrujeniyе, kotoroye poraduyet lyubogo kinestetika.

4. Intuitiv psixotip yolg'iz vaqt o'tkazishni yaxshi ko'radigan odamlarga xosdir. Ular uchun birinchi navbatda tashqi holat emas, balki ichki holat, lekin ular mebelning isrofgarchilik va g'ayrioddiylikini qadrlashlari mumkin. Yuqori texnologiyali g'ayrioddiy narsa, albatta, ularning e'tiborini tortadi va yumshoq sokin soyalar ularning o'zlari va dunyo bilan uyg'unlikning psixologik komponentini buzmaydi.

Zamonaviy tovarlar bozori har qanday ta'mga va har qanday shaxsiy ehtiyojlaringizga mos interyer buyumlarini tanlash imkonini beradi - shunchaki do'konga buyurtma bering, va dizaynerlik mebellari uyni qulay joylashtirish muammosini hal qiladi. Agar biz psixologiya interyer dizayni haqida biladigan narsalarga e'tibor qaratadigan bo'lsak, biz kosmosni idrok etish, bu makon dizayni bilan odamning individual xulq -atvori, kayfiyati va harakatlari o'rtasida ulkan

bog'liqlikni ko'rishimiz mumkin



Prosemica: har xil muloqot sharoitida to'g'ri masofa

Odamlarning kosmosdagi o'zaro ta'siri va muloqotini o'rganish proksemika deb nomlanadi, bu nima uchun biz xonaga kirganimizda yoki o'zimizni qandaydir tarzda boshqalarga nisbatan o'zimizni qanday his qilayotganimizni tushuntiradi. Bu tushuncha 60 -yillarning boshlarida amerikalik antropolog Edvard Xoll tomonidan kiritilgan. XX asr. "Proksemik" so'zi (inglizchadan yaqinlik) yaqinlikni bildiradi.

Bu, ayniqsa, odamlar o'zlarini qulay va xotirjam his qilishlari uchun qancha masofa bo'lishi kerakligi haqidagi savolga javob beradi. Bu asosan xonaning maydoni va ichki qismining xususiyatlari bilan bog'liq. Masalan, psixologik tadqiqotlar shuni ko'rsatdiki, jamoat joylarida stullar bir -biriga juda yaqin joylashganda yoki xonadagi narsalar bir -biriga juda yaqin joylashganda, bu odamlarning ijtimoiy o'zaro ta'sirida tashvish va stressni kuchayishiga olib keladi. Stress darajasining oshishi ham mahsuldorlikning pasayishi, ham kayfiyatning yomonlashishi bilan bog'liq.

Har bir odamning shaxsiy shaxsiy hududi bor, masalan, kvartira, uy, devor bilan o'ralgan uchastka; Bu uning mashinasini, o'z yotoqxonasini yoki shaxsiy stulini va doktor Xoll aniqlaganidek, uning tanasi atrofida ma'lum miqdordagi havo bo'shlig'ini o'z ichiga oladi. Aloqa jarayonida ruhiy va axloqiy qulaylik asosan suhbatdoshlar orasidagi masofaga bog'liq. Masofalarni bilish sizga muloqot jarayonida boshqa odamning reaksiyasini bashorat qilish imkonini beradi. Odamlar bilan aloqada bo'lgan quyidagi sohalar ajratiladi:

. yaqin maydon (50 sm gacha), unga faqat yaqin, taniqli odamlar kirishi mumkin. Bu zona ishonch, muloqotda past ovoz, teginish aloqasi, teginish bilan ajralib turadi. Tadqiqotlar shuni ko'rsatadiki, samimiy sohaga bostirib kirish tanadagi ba'zi fiziologik o'zgarishlarga olib keladi: yurak urish tezligining oshishi, adrenalinning ko'payishi, boshga qon oqishi. Uning chegaralarini muddatidan oldin buzilishi har doim suhbatdosh tomonidan uning daxlsizligiga urinish sifatida qabul qilinadi;

. do'stlar va hamkasblar bilan har kungi suhbat uchun shaxsiy yoki shaxsiy maydon (50 - 120 sm) faqat suhbatni qo'llab -quvvatlovchi sheriklar o'rtasida ko'z bilan aloqa qilishni nazarda tutadi;

. ijtimoiy zona (120 - 400 sm) odatda ofislarda va boshqa ofis binolarida notanish va notanish odamlar bilan uchrashuvlar paytida yaratiladi;

- . jamoat maydoni (400 sm dan oshiq) katta guruh odamlar bilan muloqot qilishni nazarda tutadi - ma'ruzalar zalida, mitingda.

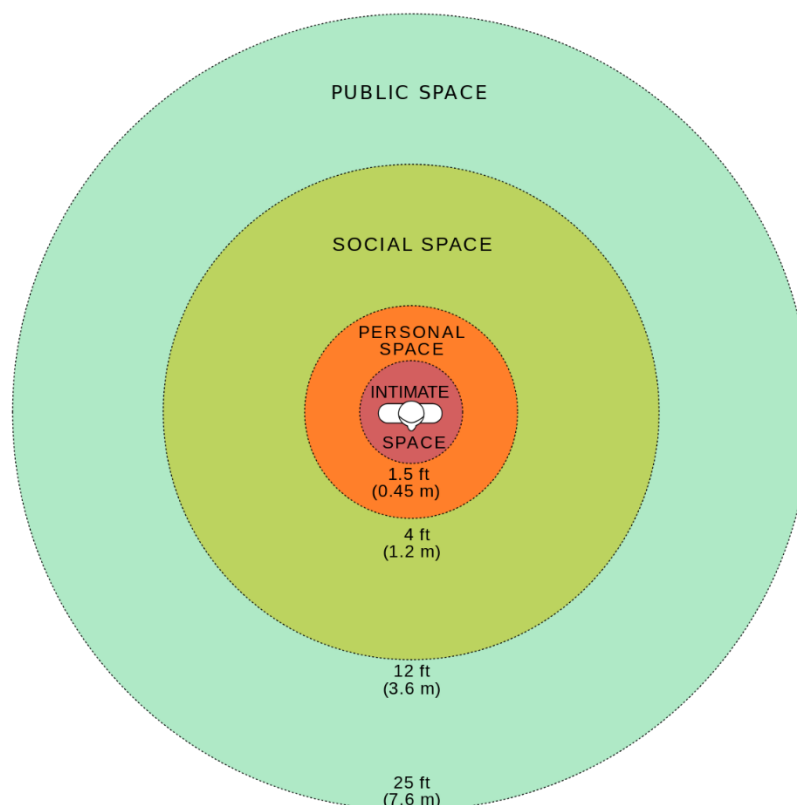

Odamlar bilan aloqa qilishda fazoviy zonalarining o'lchovli diagrammasi

Bu fazoviy zonalar turli xalqlar uchun turlicha. Shunday qilib, Shimoliy Amerikaliklar ispan yoki yaponlarga qaraganda ko'proq samimiy zonaga ega. Aloqa masofasini tanlash odamlar o'rtasidagi munosabatlarga (qoida tariqasida, odamlar hamdard bo'lgan odamlarga yaqinroq) va odamlarning individual xususiyatlariga bog'liq (masalan, introverts juda yaqin masofaga toqat qilmaydi).

Ammo bu ma'lumot biz uchun nimani anglatadi? Aslida, juda ko'p. Xonaning, jamoat yoki boshqa binolarning taassurotlari, asosan, foydalanuvchilar uchun yaratadigan muhitga bog'liq. Funktsionallik har doim dizaynning asosiy qismidir, lekin agar odamlar bo'shliqda o'zlarini noqulay his qilsalar, funktsional jihatlari shunchaki behuda ketadi. Shu sababli, muvaffaqiyatli bo'lish uchun ichki makon to'liq uyg'unlik bilan bajarilishi kerak, shuningdek, proksemikaning ma'nosidan tashqari (bu ichki dizayn psixologiyasini tushunish uchun faqat bitta asosiy element), boshqa hissiy effektlarni ham hisobga olish kerak. Dizayn nafaqat makonning kayfiyatini belgilaydi, balki u ijtimoiy o'zaro ta'sirni ham belgilaydi. Ko'rinib turibdiki, kosmosdan samarali foydalanish, shuningdek, odamlarning kayfiyatini o'zgartiradi, yoki butunlay begonalar o'rtasida guruh birligini yoki qarama -qarshi tomonlarning asabiylashishini keltirib chiqarishi mumkin.

Sezgilarning sezgi effektlari: vizual, teginish (his qilish), eshitish va xushbo'y hidlar, ularning ichki dizayni aslida "olib boradigan" narsalarning ahamiyatini tushunish uchun hisobga olinishi kerak.

Vizual. Bo'shliqqa kirishda odam ko'rishi mumkin bo'lgan vizual tajriba, u ichki muhit va uning hayotini yaratishda hisobga oladigan yagona fikrdir. U yorug'lik va rang, shakl va chiziqning o'zaro bog'liq tomonlarini o'z ichiga oladi va kayfiyat, e'tibor va xotiraga ta'sir qilishi mumkin. Bu jihat, shubhasiz, eng muhimi, lekin shuni unutmasligimiz kerakki, odamda boshqa hislar ham bor.

Taktil. Joyni loyihalashda hissiy jihatni ham hisobga olish kerak, garchi u individual shaxsiyat turlari bilan to'liq bog'liq bo'lmasa va ko'pchilikka bir xil ta'sir qilish ehtimoli kam bo'lsa. Biroq, nevrotikligi yoki tajovuzkorligi yuqori bo'lgan odamlar, uning tinchlantiruvchi ta'siri tufayli, yumshoqroq tuzilishga intilishadi, charchoq yoki letargiya esa burchakli shakllar va qattiq chiziqlar yordamida soya solishi mumkin. Bu jamoat joylarida ideal bo'lmasa -da, ish joyidagi faollikni rag'batlantirish uchun teksturalar, chiziqlar va naqshlardan foydalanish, shuningdek, ofis oshxonasida sekin kolorni jonlantirish uchun qattiq chiziqlardan foydalanish insonning mahsuldorligini oshirishi mumkin.

Eshitish. Eshitish uchun ham shunday deyish mumkin. Garchi bu juda ham bir xil ta'sir qilmasa ham (ba'zi odamlar soatning chalinishini eshitmaydi, boshqalari esa tinchlanadi), bu xotiradagi uyushmalarning dolzarbligi haqida. Bu kayfiyatga kuchli ta'sir qiladi va tanlangan ovozga mos ravishda har qanday atmosferani yaratish qobiliyatiga, xoh musiqa bo'lsin, xoh boshqacha.

Xushbo'y hid. Nihoyat, hidlar paydo bo'ladi. Amaliyotchilar va psixologlar aytganidek, hid aslida munosabatlarga ta'sir qilishi va jismoniy ko'rinishini ko'rsatishi mumkin. Yangi kuchli hidlar bizga yaxshi ma'lum, ba'zi mahsulotlarning hidi jismonan bizni "og'zimizga suv quygandek" jim turishga majbur qilishi mumkin yoki aksincha bizni "tilimizni echishga" majbur qilishi mumkin.

Boshqa odamlar bilan kundalik uchrashishimizda, tana va oyoqlarning teskari aylanishi va qo'llarning ochiq qo'llari, ko'rinadigan kaftlar, oldinga egilish, boshning egilishi va tabassum kabi imo -ishoralarning ijobiy kombinatsiyasi sizga boshqa odamlar bilan muloqot qilishni osonlashtiradi va ularni his qiladi. sen haqingda. Prosemik xatti -harakatlar nafaqat masofani, balki odamlarning kosmosga o'zaro yo'nalishini ham o'z ichiga oladi. Psixologik iqlimni yaratishga nafaqat suhbatdoshlarning stolda joylashishi, balki stollarning shakli, stulning kattaligi va turli aksessuarlar ham katta ta'sir ko'rsatadi.

Kvadrat stol (rasmiy) muzokaralar olib borayotgan sheriklar o'rtasida raqobat yoki mudofaa munosabatlarini o'rnatadi. Bu jamiyatda teng huquqli odamlarga tegishli. Kvadrat stollar qisqa, yuzma-yuz muzokaralar yoki xo'jayinga bo'ysunuvchi munosabatlar yaratish uchun juda mos keladi. Shu bilan birga, yoningizda o'tirganlar sizga eng ko'p yordam berishadi. O'ng tarafdagi odam chapdan ko'ra ko'proq yordam beradi. Sizning qarshingizda o'tirgan odam eng katta qarshilikka ega bo'ladi.

Dumaloq stol (norasmiy) norasmiy munosabatlar muhitini yaratadi va jamiyatda bir xil pozitsiyani egallagan odamlar o'rtasida munozaralarni o'tkazish

uchun idealdir, chunki har bir kishi stolning bir maydonini egallaydi. Stolni olib tashlash va stullarni aylanaga qo'yish ham taskin beruvchi muhit yaratadi.

Ishbilarmonlik suhbatini o'tkazish jarayonida suhbatdoshlar va sheriklar o'z muhitiga e'tibor berishadi. Shuning uchun, tashrif buyuruvchilar uyining tashrif qog'ozi uning ofisining ko'rinishiga befarq emas. Ishbilarmonlik suhbatida davomida to'g'ri va dalillarga asoslangan ishbiarmonlik nutqi va o'zini psixologik jihatdan to'g'ri tuta olish qobiliyati muvaffaqiyatli biznesmen obraziga to'g'ri kelgani kabi, ishchi ofisning mohirona jihozlangan va yaxshi bezatilgan ichki qismi ham biznesning o'sishiga yordam beradi. uning egasining maqomi.

Ofisning ichki qismi ko'p narsani anglatadi: kompaniyaning farovonligi, uning ishonchliligi va mustahkamligi. Shuning uchun, sizning "maydoningiz", ya'ni. odamlarni qabul qiladigan joy, ularda eng yaxshi taassurot qoldiradi, shuning uchun bu joyning atmosferasi sizning biznesingiz maqomini pasaytiradi, aksincha, oshiradi.

Muvaffaqiyatli ishbiarmonlar o'z ofislarini jihozlash uchun ko'p kuch sarflaydilar, chunki ular hamma narsa ofislarda qanday bo'lishi kerakligini tushunishadi. Ofis holati ishbiarmon odam madaniyatining yaqqol dalilidir. Unga rioya qilish har doim ishbiarmonlarni bir -biriga yaqinlashtiradi, suhbatini yanada yoqimli qiladi va, qoida tariqasida, samaraliroq bo'ladi.

Rang psixologiyasi

Har bir rang inson ongida o'ziga xos tabiiy hodisalar yoki holatlar bilan chambarchas bog'liq. Moviy osmon, yashil o't, sariq quyosh, oq qor, qip-qizil olov ... Agar bu rang bizning uyimizga o'tkazilsa, doimiy uyushmalar kayfiyatni va hatto farovonlikni yaxshilashi yoki yomonlashtirishi mumkin. Odatda biz buni intuitiv ravishda his qilamiz va ma'lum his -tuyg'ularga muhtoj bo'lib, tinchlik, energiya yoki ijodiy ovqatlanishni orzu qilib, kerakli rangga erishamiz: kiyim -kechak, uy -ro'zg'or buyumlarini sotib olamiz. Ammo ichki bezatish, deyarli har qanday rang sxemasida tayyorlanishi mumkin bo'lgan oshxona ichki qismini yoki yumshoq mebelni sotib olish ancha katta ta'sir ko'rsatishi mumkin.

Neytral ranglar. Neytral - ranglar boshqalar bilan birlashtirilgan va shuning uchun modadan chiqmaydi, ular ham asosiy deb ataladi. Bu oq, qora, kulrang, ba'zida jigarrang ularning kompaniyasiga kiradi.

Oq. Muvaffaqiyatli kombinatsiyalarni yaratishda "champion", poklik va tazelik, yangilanish, nafislik va salomatlik ramzi. Oq tanli odam uzoq vaqtdan beri qoldirilgan qarorga intilishga qodir, deb ishoniladi, ruhiy jihatdan ortiqcha narsalardan xalos bo'ladi. Ko'p miqdordagi oq rang xonani yanada yorqinroq va kengroq qiladi. Ammo operatsiya xonasiga o'xshamaslik uchun haddan tashqari oq xonaga yorqin aksanlar qo'shiladi yoki sherik rangi bilan "suyultiriladi".

Mebel ishlab chiqaruvchilari sovuq qor oqdan iliq sutgacha oq ranglarning ko'p ranglarini ishlatadilar, ularning har biri biroz boshqacha taassurot qoldiradi. Issiq bo'lganlar dam oladi, sovuqlar "tozalaydi" va ilhomlantiradi. Oq teri yoki to'qimachilikdagi divanlar juda zo'r, lekin juda amaliy emas. Agar uyda bolalar yoki

uy hayvonlari bo'lsa, uni toza saqlash juda qiyin bo'ladi.



Qora. Bu hashamatli rang ham boshqalar bilan yaxshi uyg'unlashadi, lekin aksincha, xonani qisqartirishga qodir, shuning uchun uni qorong'i, kam yoritilgan xonalarda ishlatish tavsiya etilmaydi, lekin uni engil xonalarda ehtiyotkorlik bilan dozalash kerak.

Ko'p sonli va aqli muvozanatsiz, melankolik odamlarda u tushkunlikka tushadi, lekin aksanlar va individual narsalar ko'rinishida xonaga yanada nafosat bag'ishlaydi, uslub va me'moriy echimlarni ta'kidlaydi. Qora kuch va yuqori ijtimoiy maqom bilan bog'liq, o'ziga ishonch qo'shishi mumkin. Bundan tashqari, u shahvoniy va o'zini o'zi etarli. Qora teri divan - ko'p qirrali va amaliy klassik, lekin u ofisning hidini chiqaradi, buni ham hisobga olish kerak. Biroq, qora rangning amaliyligi nisbatan nisbiy, chunki oq rangdagi kabi har qanday axloqsizlik va hatto eng kichik chang ham ko'rinadi.



Kulrang. U tez -tez va adolatsiz tarzda zerikarli va ifodasiz ranglar deb ataladi, lekin fon sifatida kulrangning tengi yo'q. Bu stressni engillashtiradi, tinchlantiradi, tinch kayfiyatga moslashadi, ishonchlilik hissini beradi. Yuqori dozalarda bu sizni zeriktirishi mumkin, lekin kulrang divan yoki kreslo har doim oqlangan ko'rinadi.

Jigarrang. Yer va yog'ochning rangi tinchlanishga, "oyoq ostidagi erni topishga" yordam beradi. Bu mebelning eng qulay va sevimli soyalaridan biridir,

shuning uchun ba'zilar uni "burjua" va zerikarli deb bilishadi. Braun juda ko'p soyalarga ega, ammo ularning barchasi qulaylik, xotirjamlik va barqarorlik hissini yaratadi. Qora iqtisodiy tushkunlik davrida modaga aylandi. Tuyg'ularni engishga qiynaladigan va o'zini tashlab ketadiganlar, shubhalanadigan, o'zgaruvchan, haddan tashqari faol hayotdan charchaganlar uchun tavsiya etiladi.



Qizil. Baquvvat, ishtiyoqli va ozgina tajovuzkor, qizil rang qiyin paytlarda, odam oldinga siljish, raqib yoki vaziyatga qarshi turish kerak bo'lganda qo'llab - quvvatlay oladi. Bu ongni va barcha hislarni tetiklantiradi, rag'batlantiradi, faollashtiradi, shu jumladan - shahvoniylikni oshiradi. Qizil rangning ortiqcha bo'lishi charchatadi va sizni dam olishga imkon bermaydi, lekin neytral rangdagi xonadagi bitta qizil divan yoki kreslo mehmonlarning e'tiboridan chetda qolmaydi.

Apelsin. Yorqin apelsin gullari quvonchli energiyaga to'la va uni atrofdagilarga saxiylik bilan beradi. Bu ishtahani uyg'otadi, ilhomlantiradi, kayfiyatni ko'taradi. Juda ko'p apelsin tezda zerikib ketadi, lekin o'rtacha miqdori yaxshi "tonik" bo'lib xizmat qiladi. Agar siz vazn bilan bog'liq muammolar bo'lsa, uni oshxona uchun ishlatmasligingiz kerak, lekin yashash xonasi va bolalar bog'chasi uchun bu sizga kerak.



Sariq. Quyosh rangi sizni isitadi va sizni uyqudan uyg'otadi, kayfiyatingizni ko'taradi va hatto depressiyani engishga yordam beradi. Bolalar xonasi, shuningdek, asossiz qayg'u va melankoliga moyil bo'lgan odamlar uchun ular bilan osonroq kurashish va o'zlarini yaxshi holatda saqlash uchun tavsiya etiladi. Yorqin sariq divan har qanday xonada sodiq do'st bo'lib qoladi, ehtimol yotoqxonadan tashqari.

Ochiq ko'k va ko'k. Osmon va dengizning sovuq ranglari tinch va "sovuq". Osmonga qarab, biz muammolarni unutimiz, ularning ahamiyatsizligini tushunamiz va aqlli va oqilona fikrlash qobiliyatini qaytaramiz. Xuddi shu tuyg'u ichki rangga ko'k rang beradi. Shimolga qaragan sovuq xonalarda ehtiyotkorlik bilan ishlatiladi. Moviy rang - ko'p qirrali va olijanob, aqlli rang. Qanchalik qorong'i va boy bo'lsa, shunchalik ishonch beradi.



Yashil. Yoz va yashil rang bir vaqtning o'zida kuch beradi va tinchlanishga, hayot quvonchini his qilishga va qayg'uli fikrlardan qochishga yordam beradi. Yashil tafakkurda rejalar tuzish, harakatlarni tahlil qilish va taqdirli qarorlar qabul qilish yoqimli. Oxir -oqibat, bu ko'zlar uchun yaxshi. Hayotdan charchagan odamlarning ichki qismidagi sog'lik va uyg'unlik rangi shunchaki zarur, lekin hamma ham yashil mebel sotib olishga qaror qilmaydi. Konservatorlar uchun biz juda mashhur quyuq yashil qoplamali, qarag'ay ignalari yoki botqoq moxli divan, usmonli yoki kreslolarni tavsiya qilamiz.

Binafsha va binafsha rang. Ijodkorlik, dam olish, falsafa, binafsha rang soyasi ijodiy kasb egalari va ichki makonga murakkablik va sir qo'shishni istaganlar uchun tavsiya etiladi. Bu, shuningdek, boylikning rangi, ayniqsa qora, oltin yoki kumush bilan birlashtirilganida. Binafsharang baxmal bilan qoplangan yumshoq mebellar ajoyib va hashamatli ko'rinadi. Binafsha rangning ko'pligi ruhiy salomatlikka zarar etkazadi.

Oltin. Boylik va farovonlikning yorqin belgisi, oltin modadan tashqariga chiqmaydi, bu uyga klassik mebellarni yaltirashda yoki Art Deco buyumlarining metall oyoqlari yaltirashida kiradi. Rang farovonlik va kelajakka ishonch hissi yaratadi, lekin to'g'ri dozani talab qiladi. Vurgularda yaxshiroq ko'rinadi.



Кайды tsvet vozdeystvuyet na cheloveka: pozitivno ili je negativno, yesli ne podxodit po temperamentu ili yego slishkom mnogo. Pravilnoye ispolzovaniye tsvetov sposobno stat nekooy terapiyey, pomoch dostich vnutrenney garmonii i spravitsya so slojnymi jiznennymi situatsiyami¹.

Dizayndagi silliq chiziqlar psixologiyasi

Atrofimizdagi narsalar va narsalarning shakllari, chiziqlari, o'lchamlari hayotimizda biz o'ylagandan ko'ra kattaroq rol o'ynaydi. Ko'p odamlar mebelning yumaloq shakli, jabhalarning burilishlari, shiftlarning ko'p darajali sirtlari-bu narsalarni bezashning oddiy usuli, deb hisoblashadi va bu bezaksiz buni qilish mumkin. Lekin unday emas.



¹ http://www.sibdesigner.ru/Mebel/9/Psihologija_cveta_i_mjagkaja_mebel

Oddiy to'rtburchaklar xonalar, o'tkir burchakli mebellar odatda ko'proq funktsionaldir. Ulardan foydalanish mumkin bo'lgan katta maydon bor va ular arzonroq. Tabiatda to'rtburchaklar faqat makro darajada uchraydi. Ammo bu daraja ko'zimiz oldida emas. Biz natijaga qoyil qolamiz: tirik va jonsiz tabiatning turli shakllari. Bizni to'g'ri shakldagi ko'p narsalar - to'rtburchaklar, dumaloq - o'rab turgan, chunki ularni ishlab chiqarish, qadoqlash va etkazib berish osonroq.

Bundan tashqari, olimlar silliq, yumaloq, egri chiziqlar inson ruhiyatiga ijobiy ta'sir ko'rsatishini uzoq vaqtdan beri isbotlab, ichki uyg'unlikka erishishga imkon beradi. Va kesilgan, hatto to'rtburchaklar shakllar odamni tortiq va g'azablantirishi mumkin. Bundan tashqari, bugungi kunda yumaloq burchaklar shunchalik tez -tez ishlatiladiki, ularni moda tendentsiyasi emas, balki sanoat standarti deb hisoblash mumkin. Ular nafaqat dasturiy ta'minotda, balki apparat qurilmalari dizaynida ham uchraydi. Ularni nima mashhur qiladi? Chiziqlar vizual idrokni o'zgartiradi. Ularning yordami bilan siz xonani vizual ravishda kengaytirishingiz yokikamaytirishingiz, tartibsiz shakllarni niqoblashingiz mumkin.



Hatto eng kichkina kvartirada ham egilish, egilish va tekis chiziqlarni joylashtirish imkoniyatlarini topishingiz mumkin. Egri chiziqlar tinchlantiradi, ichki uyg'unlikka olib keladi. Ongsiz ravishda ular tabiiy sabablar bilan bog'liqlikni uyg'otadi: daryolarning oqayotgan tekisligi, yashil tepaliklarning yumshoqligi. Ularning yordami bilan siz dam olishga yordam beradigan juda she'riy ichki makon yaratishingiz mumkin.

Nimaga qarash yaxshiroq?



Острые углы вокруг

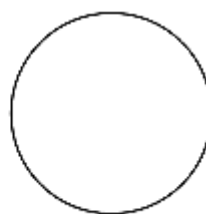

Нет острых углов

Faqat bitta chiziq turini ishlatish shart emas. Gorizontal va vertikal chiziqlarni birlashtirib, makonni xohlaganingizcha modellashtirishingiz mumkin. Yoki ichki qismning bir qismini ta'kidlash uchun diagonallarni mahalliy ravishda qo'shing. Yoki mebelning qattiq geometriyasini yumshatish uchun ship kornişining yumshoq egriligi bilan.

Gaudi va oqimli chiziqlar

Antonio Gaudi - Ispaniyaning eng mashhur me'mori. Gaudining ishi Ispaniyaning Art Nouveau gullab -yashnagan davrini belgiladi. Gaudi uslubining o'ziga xos xususiyati shundaki, organik, tabiiy shakllar (bulutlar, daraxtlar, qoyalar, hayvonlar) uning me'moriy fantaziyalarining manbai bo'ldi.

Tomlari va jabhalari, uylarining derazalari va kornişlarining chiziqlari suzadi, oqadi, o'ynab o'ynaydi, lekin ular turgan joyida turmaydi - ular muzlagan to'lqinlarga o'xshaydi. Antonio Gaudi to'g'ri chiziq odamning mahsuli, aylana esa Xudoning mahsuli deb ishongan. Gaudi to'g'ri chiziqda urush e'lon qiladi va abadiy o'ziga xos uslubni yaratish uchun egri yuzalar olamiga o'tadi.

Ko'p me'moriy uslublar oqimli chiziqlarni oladi. Avvalo, men o'zim yoqtirgan Barok va Art Nouveau haqida gapirishni istardim. Zamonaviy - silliq, assimetrik chiziqlar, ular bir -biriga osongina oqadi, shakllarning inoyatini va tabiiyligini takrorlaydi. Tabiat zamonaviy interyer dizaynerlarining asosiy ilhom manbalaridan biriga aylandi. O'simliklarning rivojlanishida hayratlanarli narsa bor: kurtaklarning shishishi, kurtaklar paydo bo'lishi, jarohatlarning pleksusi, tanasining geometriyasi, tojning murakkab shakli. Shakllar va siluettarni assotsiativ idrok etish zamonaviylik belgilaridan biridir. Tashqi makon uyning ichki qismini bosib oladi va aksincha, landshaft ichki makonning davomi sifatida shakllanadi.



O'z-o'zini nazorat qilish uchun savollar

1. Shaxsiyatning asosiy psixotiplari nimalardan iborat.
2. Proksemika nima?
3. Rang odamga qanday ta'sir qiladi?

4 -ma'ruza.

Zamonaviy mebel dizayni

1. "Mebel transformatori".
2. Ichki makonni bezatish. Ichki dizayndagi zamonaviy materiallar.
3. Zamonaviy dizayn uchun mebel tanlashning asosiy jihatlari.

Kalit so'zlar: transformator, to'siq, yumshoq mebel, to'qimachilik, qoplamali matolar, sunta, tolali taxta, MDF, egiluvchan tosh, akril tosh, gulli devor qog'ozi, suyuq devor qog'ozi, yog'och kompozit, aqlli shisha

Mebel lotincha mobilis so'zidan kelib chiqqan - "ko'char" degan ma'noni anglatadi - Ya'ni, mebel - bu turar joy va jamoat binolari va odamlarning kasbining turli sohalarini jihozlash uchun ko'chma yoki o'rnatilgan mahsulotlar yig'indisi. Har xil narsalarni saqlash va namoyish qilish, o'tirish, yotish, pishirish, yozish va boshqa ishlarni bajarish uchun mo'ljallangan bo'lib, xonani alohida zonalarga ajratadi. Mebelni alohida mebel sifatida yoki komplekt yoki naushnikning bir qismi sifatida ishlab chiqarish mumkin

Dizayni bo'yicha mebel shkaf, to'qilgan, kvadrat va yumshoq mebellarga bo'linadi. Bu turlarning har biri maqsadga muvofiq oshxona, ofis, koridor, bolalar bog'chasi uchun mebellarga bo'linadi. Darhaqiqat, bu binolarning har biri uchun o'ziga xos xususiyatlarni hisobga olish kerak, chunki oshxona shkafi ofisdan farq qiladi. Butun dunyodagi dizaynerlar faol ish olib bormoqda va barcha yangi mebel turlarini, interyer uslublarini yaratmoqdalar. Mebel ishlab chiqarish ham bir joyda turmaydi. Mebelni qayta ishlashning eng yangi texnologiyalari o'zlashtirilmoqda, materiallar yaratishda ilg'or ishlanmalar qo'llanilmoqda. Hozirgi vaqtda mebel sanoatida juda ko'p turli xil materiallar ishlatiladi, shuning uchun mebelni nima qilish yaxshiroq bo'lganini aniqlash qiyin kechadi: sunta - sunta, tolali taxta - tolali taxta, MDF, yog'och, shisha va boshqalar. Bo'yoqlar, laklar, plyonkalar, sun'iy tosh, qirrali, akril, teri, metall, shpon. Ajablanarlisi shundaki, ko'p narsalarda biz bilmaydigan juda ko'p funksiyalar mavjud. Konvertatsiya qilinadigan mebel - bu bir nechta funksiyalarni bajaradigan, shu bilan funktsional maydonlarni birlashtiradigan mebel.



Konvertatsiya qilinadigan italyan mebellarining eng oddiy namunasi - DeltaSalotti tomonidan ishlab chiqarilgan Jumbo divan - bir nechta funktsiyalarni birlashtirgan modulli divan: dam olish, saqlash va kundalik uyqu. Bunday holda, konvertatsiya bir harakatda sodir bo'ladi.

"Mebel transformatori"-bu nafaqat sovet davridan beri bizga tanish bo'lgan kreslo, katlanadigan divan yoki toymasin stol. Bugungi kunda katlanadigan mebel - mebel sanoatining alohida segmenti. Ko'proq mebel ishlab chiqaruvchi fabrikalar bir



vazifa bilan chegaralanmagan va bir vaqtning o'zida hayotning bir qancha sohalarida foydali bo'lishi mumkin bo'lgan mebellarni taqdim etmoqda.

Birinchi o'zgaruvchan mebel qismlari taqdim etildi o'tgan asrning 70 -yillari boshida Nyu -Yorkdagi mebel ko'rgazmasi.

Bu mobil mebel qurilmalari bo'lib, ular turar-joy interyerining istalgan nuqtasida joylashtirilgan, so'ngra maxsus shkaf-joylarga tortilgan. Bu mebel dunyosida inqilob edi: endi ichki makon odamning ehtiyojiga qarab o'zgarishi mumkin, bu sizga joyni tejash imkonini beradi.

O'zgaruvchan mebellar har xil bo'lishi mumkin, bu nafaqat qulay, balki interyerga o'ziga xos zamonaviylikni ham beradi, bu haqiqatni ko'plab dizayn va me'moriy tanlovlarda kuzatish mumkin, bu erda funktsionallik etakchi o'rinni egallaydi.

Yumshoq mebellarning ko'plab modellari ko'p funktsiyalarni bajaradi - "dam olish maydoni" nafaqat to'shakka o'ralgan, balki maxsus javonlar va yon panellar tufayli ovqatni saqlash va iste'mol qilish funktsiyasi bilan birlashtirilgan. Choynab uchun mo'ljallangan idishlar tufayli to'shak saqlash vazifasini bajarishi mumkin.

Oshxona modullari harakatlanishi, ajralishi, harakatlanishi mumkin. Stol ham oshxonadan chiqib, uning yonida ovqatlanish joyini tashkil qilishi mumkin. Konvertatsiya qilinadigan mebel ko'pincha bolalar xonasida ishlatiladi. Bunday mebel nafaqat funktsional, balki dunyoni o'rganishni yaxshi ko'radigan bolalar uchun ham juda qiziq. To'shaklarni shkafdan tortib olish, bir-biridan ajratish (agar u ikki qavatli mebel bo'lsa), ochilishi mumkin va hokazo. Jadvallar va yotoqxona stollarini aylantirish, ochish, ko'p jihatdan ajratish mumkin.

Dizaynerlardan mebelni o'zgartirish - ko'p vazifalarga misollar. Turkiya, Frantsiya va Italiyadan uch xil loyiha. Birinchisi RianCoens tomonidan ishlab chiqilgan va Oturakast deb nomlangan. Bu shunchaki g'ayrioddiy shkafga o'xshaydi. Aslida, uning har bir qismida katlanadigan oyoqlari bor va barcha komponentlar tezda stulga aylanadi.



Stol Apollo i taburet Spike v novoy kolleksii mebeli Uniquely

Trick — knijnaya polka transformer ot SakuraAdachi

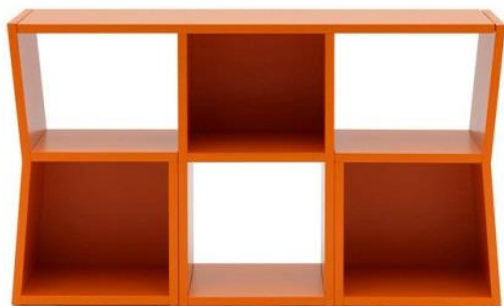

Italiyaning Campeggi dizayn uyining konvertatsiya qilinadigan divani yumshoq stullar, to'liq divan yoki vaqtincha kiyinish xonasiga aylanishi mumkin.

Ichki makonni bezatish nafaqat mebel hisobidan amalga oshiriladi. Bezatish uchun turli xil materiallar va elementlardan foydalaniladi. Tosh, metall va yog'och pardoqlash elementlari sifatida juda zamonaviy ko'rinishi mumkin. Yong'in va suv o'ziga xos joziba va joziba qo'shishi mumkin.

Xo'sh, ba'zi hollarda, interyerni butunlay o'zgartira oladigan turli xil to'qimachilik bo'lishi mumkin. Dekor sifatida haykallar va sharsharalar, akvariumlar va kaminlar, tirik o'simliklar va turli san'at asarlari, o'yma va gipsli qoliplar, soxta elementlar yoki vitray oynalar, rasmlar yoki dekupaj va boshqalar ishlatilishi mumkin.

To'qimachilik ichki makonni shakllantirishda juda muhim rol o'ynaydi. Matolar sizning uyingizni butunlay o'zgartirishi, uni o'ziga xos va zamonaviy qilishi mumkin. Ichki makonning o'ziga xosligi matoning turli xil soyalari va to'qimachilarini



tanlashga ham, ularning kombinatsiyasiga ham bog'liq. To'qimachilik buyumlarining rangi va naqshlari ichki rangni, uying atmosferasini aniqlaydi. Pastel rangdagi gulli motiflar osoyishtalik va qulaylikni yaratadi, shashka va chiziqlar, chiziqlarning tiniqligi atmosferaga dinamizm qo'shadi. Gul va geometrik motiflarning kombinatsiyasi qiziqarli effekt berishi mumkin: qafas bilan birgalikda gul kviling juda zo'r ko'rinmaydi, chiziq yoki qafas nozik gulli bezaklar bilan birgalikda yumshoqroq bo'ladi. Ko'ndalang chizikli kontrastli matolar devorlarni vizual ravishda ajratib turadi, vertikal chiziqlar xonani vizual ravishda baland qiladi. Moviy, kulrang, ko'k va binafsha ranglar sovuqlik hissi yaratadi, bej, sariq, qizil va terakota esa, aksincha, issiq. Kwartira yoki uyni bezash uchun matoni tanlashda

nafaqat makonning stilistik birligini, balki boshqa ko'plab omillarni ham hisobga olish kerak.

Keramika - noorganik materiallardan (masalan, loydan) va mineral qo'shimchali ix aralashmalaridan, keyinchalik oksidlanish bilan yuqori haroratda tayyorlangan mahsulotlar. Dar ma'noda, keramika so'zi yondirilgan loyni bildiradi.

Eng qadimgi kulolchilik loydan yoki eyo va boshqa materiallarning aralashmasidan yasalgan sopol idish sifatida ishlatilgan. Hozirgi vaqtda keramika sanoatda (mashinasozlik, asbobsozlik, aviatsiya va boshqalar), qurilishda, san'atda material sifatida ishlatiladi va tibbiyot va fanda keng qo'llaniladi. XX asrda yarimo'tkazgichlar va boshqalarda foydalanish uchun yangi keramika materiallari yaratildi.

Batik - zaxirali birikmalar yordamida matoga qo'lda ishlangan mato - ipak, paxta, jun, sintetika - mos mato bilan bo'yalgan. Bo'yoqlar birlashmasida aniq chegaralarni olish uchun zaxira deb ataladigan maxsus fiksator ishlatiladi (zaxira tarkibi, kerosin, benzin, suvga asoslangan - tanlangan texnikaga, mato va bo'yoqlarga bog'liq).

Vitray (fr. Vitre - deraza oynasi; lotincha vitrum - shisha) - monumental san'atning bir turi, chiroyli dekorativ san'at asari yoki rangli oynadan yasalgan bezakli belgi, yorug'lik orqali ishlab chiqilgan va teshikni to'ldirish uchun mo'ljallangan. ko'pincha deraza, har qanday me'moriy qurilishda. Uzoq vaqt davomida vitraylar ibodatxonalarda ishlatilgan.

Ichki dizayndagi zamonaviy materiallar va ularni qo'llash

Taraqqiyot tez oldinga siljiydi va bu dizayn sohasida ham seziladi. An'anaviy, hammaga tanish bo'lgan, dizayn uchun materiallar bilan bir xilda interyer yaratishda faol foydalaniladigan yangi materiallar tobora ko'payib bormoqda. Ko'p jihatdan, ichki dizayndagi zamonaviy materiallar ularning xususiyatlari yoki tashqi ko'rinishi tufayli afzalliklarga ega, shuning uchun ulardan foydalanish juda oqlanadi. Bundan tashqari, ushbu materiallarning ba'zilari haqiqatan ham o'ziga xosdir.

Bezatish materiallari

Moslashuvchan tosh - bu har xil turdagi tabiiy toshni to'qimalarga taqlid qiladigan material, lekin u egiluvchanlik va yengillikka ega, bu uni tugatish ishlarida ishlatishni osonlashtiradi. Ushbu materialning bir qismi sifatida tabiiy marmar chiplari va ekologik toza pardozlash ishlari, kamin, devor, hammom va oshxonalarini bezash va tashqi makon uchun.

Xavfsiz polimerlar.

Akril tosh - nisbatan yaqinda paydo bo'lgan sun'iy toshning yana bir turi. Bu tabiiy ingredientlardan tayyorlangan mutlaqo xavfsiz material. Bu shundan farq qiladi, tikuvlarni yopishtirishning maxsus texnologiyasi tufayli, bu toshdan yasalgan taval mustahkam ko'rinadi. Bundan tashqari, material antibakterial xususiyatlarga

ega, shuning uchun ichki dizayndagi ko'plab zamonaviy materiallar singari, u nafaqat uy dekorasi uchun, balki turli xil davlat muassasalarida ham qo'llaniladi.



Gullaydigan devor qog'ozi - bu maxsus termal bo'yoq bilan ishlangan devor qog'ozi. Haroratning devor qog'oziga ta'siriga qarab, naqshning qo'shimcha qismlari paydo bo'ladi, u o'zgaradi. Bunday fon rasmlari, shubhasiz, o'ziga xos ko'rinadi, lekin ularning kamchiliklari shundaki, ularni xonaning harorat tushishi mumkin bo'lgan qismiga yopishtirish kerak - masalan, quyosh nurlari derazadan, batareyalar yonida yoki u erda tushadigan devorga. xonadagi haroratni tartibga solish mexanizmi, aks holda ularning namunasi o'zgarmaydi.

Suyuq fon rasmi - tsellyuloza qo'shilgan paxta tolalaridan yasalgan bo'lib, devor sirtlarini optimal havo aylanishi bilan ta'minlaydi va mog'or va turli qo'ziqorinlarning paydo bo'lishining oldini oladi. Bunday kompozitsiyani devorlarga qo'llash juda oson va natijada bunday fon rasmi tasodifiy shikastlanishini yo'q qilish oson. Bundan tashqari, ular changning tushishiga yo'l qo'ymaslik uchun antistatikdir. Ushbu fon rasmlarining kamchiliklari shundaki, ular juda yuqori narxga ega va ularni qo'shimcha lak bilan bo'yash kerak, chunki kompozitsiyaning o'zi suvdan qo'rqadi.

Yog'och kompozit - ko'pincha xonada turli xil ichki qismlarni yaratish uchun ishlatiladi. Uning o'ziga xos xususiyati shundaki, u nurni uzatishi mumkin, shuning uchun uning bo'linmalari tashqi ko'rinishini og'irlashtirmaydi va yorug'lik nurlarining bo'shliqdan o'tishiga imkon beradi. Yog'och panellar shisha tolali yordamida bir -biriga bog'lab qo'yilgan, shuning uchun material etarlicha mustahkam va havo o'tkazmaydigan.

Aqlli shisha - interer dizaynida zamonaviy materiallarga kiradigan yana bir yangilik. Derazalarni oynalash uchun ham, bino ichida turli xil shisha bo'laklarni yaratish uchun ham ishlatiladi. Materialning o'ziga xos xususiyati shundaki, shisha tashqi omillarning ta'siriga qarab o'z xususiyatlarini o'zgartirishi mumkin. Material harorat yoki yorug'lik ta'sirida optik xususiyatlarini o'zgartirishi mumkin. Shuningdek, xonani ventilyatsiya qilish uchun o'z-o'zini tozalash, haroratni nazorat

qilish va avtomatik ochish funksiyasiga ega bo'lgan aqlli ko'zoynaklar mavjud. To'g'ri, bunday ko'zoynaklar elektr aloqasini talab qiladi va arzon emas.

Zamonaviy dizayn uchun mebel tanlashning asosiy jihatlari

Umumiy tendentsiya - bu tabiiylik va tabiiylikka urg'u berish. Bu uslub ekologik deb ataladi, chunki ranglar sxemasida tabiiy ranglar ustunlik qiladi va pardoqlash materiallarini tanlashda an'anaviylarga ustunlik beriladi: yog'och, tosh, zig'ir, paxta va ipak matolar, somon matlar va boshqalar. Joyni tashkil qilishda qulaylik va makonga alohida e'tibor qaratiladi. Yumshoq oddiy chiziqlar, lakonik mebellar, neytral ranglar - bularning barchasi dam olish va dam olishga yordam beradi. Uy yoki kvartirani dam olish joyiga aylantiradi, sizga yangi kun oldidan kuch-quvvat olish imkonini beradi. Hatto kichkina kvartira ham, dizaynga to'g'ri yondashgan holda va rayonlashtirishda yanada kengroq ko'rinishi mumkin.

Eng mashhurlari orasida skandinaviya va yapon uslublari bor. Aynan ular soddaligi va tabiiyligi bilan shunchalik uyg'uniki, ular tovushlar, harakatlar va uzluksiz tashqi ma'lumot oqimidan charchagan zamonaviy fuqarolarga eng mos keladi. Ba'zi dizaynerlar japandi deb nomlangan interyer yaratadilar (bu so'z Yaponiya va Skandy ismlarining kombinatsiyasidan kelib chiqqan). Bu erda siz har ikki yo'nalishning eng yaxshi xususiyatlarini, ya'ni soddaligi, funksionalligi, tabiiy ranglarning nuqta yorqin aksanlar bilan kombinatsiyasini topasiz. Dekorning minimal miqdori ishlatiladi va bularning barchasi funktsionaldir va to'qimachilik afzalroq monoxromatik, lekin teksturali. Sovuq kulrang va oq "Skandinaviya" ranglarini iliq sharq ranglari bilan aralashtirish atmosferaga yanada yoqimli ko'rinish beradi.

Moda tendentsiyalari quyuq yog'och ranglardan foydalanishni nazarda tutadi: qahva, shokolad, kashtan. Eman, maun va wenge devor qoplama va mebel tayyorlash uchun tavsiya etiladi. Ular metall dekor elementlari bilan uyg'unidir, shuning uchun metall oyoqli mebellar, lampalar va nometallarga o'xshash armatura zamonaviy. Ranglar: och kumushdan tortib vizual massali bronzagacha, zamonaviy oltin va nafis misgacha.

Zamonaviy ichki palitralar

Tabiat bilan yaqinlashishning bir xil tendentsiyalarini hisobga olgan holda, zamonaviy dizayn uchta asosiy palitrani tanlaydi, ularning soyalari to'yinganlik va "iliqlik" darajasida farq qiladi

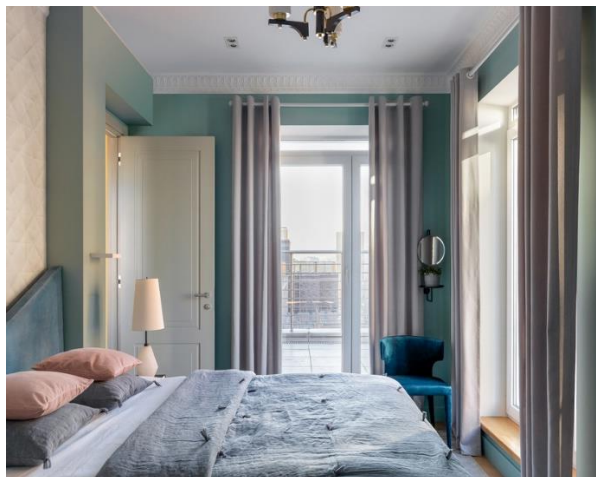

Britaniyaning eng mashhur brendlaridan biri tomonidan taklif qilingan va jahon amaliyotida qabul qilingan birinchi variant - och yashil yalpiz. Uning asosida mavsumlar nomi bilan ataladigan bir nechta soyali kombinatsiyalar ishlab chiqilgan.

Qish yalpiz ko'katlarining tutunli, kobaltli, och va quyuq kulrang, kulrang-ko'k va och tonggi osmon ranglarining kombinatsiyasini o'z ichiga oladi. Yalpizning marvarid ko'k, quyuq va engil qum, ertalabki pushti pushti, qahva va asfalt bilan bahorgi kombinatsiyasi biroz boshqacha bo'ladi. Yozgi qatorga 20-asrning boshlarida "pushti kul" deb nomlangan pastel ko'k va pushti, oq, terakota, och binafsha, to'q sariq-sitrus, qora va pushti va kulrang aralashmasi qo'shiladi. Va nihoyat, kuz yalpizli ko'katlarni shokolad, bordo, kulrang-ko'k, safir, pushti-kulrang va oltin oxra bilan birlashtirib, sizga zavq bag'ishlaydi.



Ikkinchi variant - shisha shishasi yoki findiq barglarini eslatuvchi to'yingan ko'katlar. Ushbu rang sxemasi deyarli har qanday xonaga mos keladigan tabiiy muhitni yaratishga yordam beradi. Dizaynerlar interyerga metall detallarni qo'shishni tavsiya qiladi. Va yashil shishaning o'zi gulli bosma yoki barglar naqshining foniga aylanishi mumkin. Devorlarni shu rangda bo'yash mumkin, lekin u mebel, aksessuarlar va uy to'qimachilik uchun ham idealdir.

Uchinchi variant-ko'k-kulrang yoki issiq kulrang. Assortiment Avstraliyalik dizaynerlar tomonidan taklif qilingan va ma'qullangan. Sovuq, lekin ayni paytda havodor ranglar sxemasi tinchlantiradi va bo'shashtiradi, optimistik kayfiyatda kuylaydi. Uni quyuq yog'och bilan birlashtirish tavsiya etiladi, shuningdek, pushti, sariq va bej rangli, o'zgarmas oq ranglarning issiq soyalari. Agar sizga vintage uslubi

yoqsa, devor va mebel qoplamalarini bo'yash uchun kulrang-ko'k rangdan foydalaning.

Umumiy rang tendentsiyasi - bu osmon va dengiz ohanglarining kombinatsiyasi.

Yashash xonasini bezatish

Tabiiy materiallarga va oqayotgan shakllarga e'tibor. Hech qanday bema'nilik, oddiylik, ortiqcha aksessuarlardan voz kechish va bezakli bezak. Sevimli ranglar: mavimsi yashil, adaçayı va barglarning soyalari. Birinchisi devor va mebellarga mos keladi, siz uni terakota, chang pushti, issiq kul rang bilan birlashtira olasiz. Qora va oq gamut modadan tashqariga chiqmaydi. Va rangli plakat yordamida yorqin aksan qilish mumkin. Adaçayı - bu yashil pastel va kul ranglarning aralashmasi bo'lib, devor fonini bezash uchun tavsiya etiladi, va agar sirtlardan biriga e'tibor qaratish zarur bo'lsa, yashil barglarning rangi tazelik va ijobiylik yozuvlarini olib keladi. Yumshoq mebellarni bezash uchun zamonaviy mato - baxmal. Yoqimli tuzilishi tufayli mashhurlikka erishdi, bundan tashqari u ham yog'och, ham metall bilan birlashtirilgan klassik va zamonaviy pardozlarga mos keladi. Ranglar: zumrad, ametist, safir va estetalar uchun - pushti granat. Bunday yashash xonasida kreslolar va divanlarning jozibadorligini ta'kidlash uchun devorlarni oqartirish yoki qorong'i yog'och ko'rinishida kesish yaxshiroqdir. Yana bir bor, mashhurlik cho'qqisida 70 - yillarda uslubli to'lqinli chiziqlar, silliq, biroz yumaloq siluetlar bilan jihozlangan mebel bo'ladi. Mebel buyumlarini ishlab chiqaruvchi ko'plab firmalar minimalizm, skandinaviya uslubi va art deco -ni bu yo'nalishga moslashgan. Kreslolar yoki nostandart shakldagi divan yashash xonasiga kerakli aksanlarni joylashtirishga yordam beradi.

Yotoq xonasining zamonaviy intereri

Zamonaviy yotoq xonasi - bu yorqin va tasalli beruvchi joy. Xonaning kattaligi muhim emas, kichkina bo'lishi mumkin, asosiysi uni mebel bilan ortiqcha yuklamaslik, balki uni alohida zonalarga ajratish (yotoqxona, stol va oynali kiyinish xonasi va boshqalar). Ichki makonning ochiq xarakteri. Barcha saqlash tizimlari yashiringan. Bu shkaflar yoki oynali jabhalar orqasidagi bo'linmalar bo'lishi mumkin. Tabiiy rangdagi tabiiy matolar qulaylik bag'ishlaydi. Zamin va hatto qisman devorlar tabiiy yog'ochdan yasalgan. To'shak "markaziy qism" bo'lib qoladi va uni podiumga qo'yish yoki chodir bilan jihozlash mumkin. Uyqu uchun yog'och taxta yapon interyeriga xosdir, lekin u Evropa yotoqxonasida ham o'rinli bo'ladi. To'shak joylashgan platformada bir nechta zinapoyalar va o'rnatilgan tortmasidan iborat kichik zinapoya mavjud. Qulaylik uchun unga orqa yorug'lik o'rnatilgan.



Chodirga keladigan bo'lsak, bu yog'och massasi emas, balki uning massivligi juda katta, lekin engil metall. Ramka bilan bog'langan ingichka tokchalarni ochiq qoldirish yoki burish mumkin. Agar sizga bu dizayn yoqmasa, yana bir moda yo'nalishi - yumshoq bosh kiyimlar. Ular mato yoki teri bo'lishi mumkin, geometrik naqshlar qabul qilinadi.

Oshxonani moda tendentsiyalariga muvofiq bezatish

Minimal mebel va detallar. Agar biror narsani yashirish mumkin bo'lsa, biz buni qilamiz. Shu sababli, toymasin panellar va o'rnatilgan shkaflar trendda. Keraksiz elementlardan qutulish uchun siz yuqori sifatli tabiiy materiallardan voz kechmasligingiz kerak: granit, marmar, teksturali yog'och va qiziqarli metall qismlar.

Ergonomika oshxonada uchun juda muhim, shuning uchun keng oshxonada siz styuardessa uchun "orol" ni jihozlashingiz mumkin, u asosiy funktsiyasidan tashqari (ichiga lavabo o'rnatilgan, ba'zan esa pechka), shuningdek vazifalarni bajaradi. yashirin saqlash joyi. Bu sizga yuqori devorli shkaflardan voz kechishga imkon beradi, ularni ba'zan olish juda qiyin. Ovqatlanish stolini orol hududida joylashtirish mumkin, bu bo'sh joydan samarali foydalanish imkonini beradi. Agar oshxonada alohida "ovqatlanish" maydoni bo'lishi kerak bo'lsa, unda bir nechta baland stullar orolda bar taymerlari uchun joy yaratishga imkon beradi.

Oshxonaning ichki qismidagi pardoqlash materiallari ham qiziqishga loyiqdir. Granit va marmar tegishli. Ulardan stol usti yoki apron tayyorlanishi mumkin, ular bar taymerini yopish va pol qoplamalarini yasash uchun javob beradi. Dizayn kaput va apronni bezash, shkafning jabhasini tugatish yoki dekorativ qo'shimchalarni ishlatish uchun metall qismlarni o'z ichiga oladi. Bar taburekalari va lampalarning oyoqlari metall bo'lishi mumkin. Kranlarga kelsak, eng zamonaviy - guruch. Oltin, mis va kumush metallarning yagona qo'shilishi, ayniqsa, qo'pol yog'och bilan birgalikda mos keladi. Ammo ichki qismdagi tutqichlarni almashtirish uchun sensorli tizimni almashtirish kerak emas, bu pardoqlash materiallari va shkaflarning joylashishini erkinroq birlashtirishga imkon beradi. Oshxonaning rang sxemasi bir xil ko'k-yashil va kulrang-yashil ranglar va soyalarni o'z ichiga oladi. Ammo mat yog'och, granit yoki marmardan yasalgan qorong'i oshxonalar ham o'z o'rnini yo'qotmaydi. Va nafaqat qora - qahva, taup va yog'ochli ohanglardagi dizayn echimlariga e'tibor bering. Bunday xonalarda biz yoritishga alohida e'tibor qaratamiz.

Vanna honasi

Siz hammomni kvartiraning asosiy rang sxemasida ushlab turishingiz mumkin, devorlarni har xil to'yinganlikdagi ko'k-yashil ranglarda bo'yashingiz mumkin, lekin o'tgan yilgi "betonga o'xshash" bezakning zamonaviy tendentsiyasi ham o'z pozitsiyalaridan voz kechmaydi. Va bu sirtlarning tuzilishiga va ularning ranglariga ham tegishli. Hammom plitkalarini ishlab chiqaruvchilarning ko'pchiligi beton devorning ta'sirini vizual tarzda yaratadigan pardoqlash materiallari to'plamlarini tayyorladilar, ular oddiy va qiziqarli baliksirti, kichkina kvadrat yoki olti burchakli chuqurchali to'qimalarga ega. Rang grafit kulrangdan tutunli va nam kulrang qumgacha o'zgaradi. Santexnika nafaqat ishlash jihatidan, balki bezak

uchun ham muhim ahamiyatga ega. Shuning uchun dizaynerlar ham pastel ranglar, ham quyuq kulrang, yashil va jigarrang rangli lavabolarni tavsiya qiladi. Yorqinroqmi? Keyin siz uchun har xil shakldagi to'q sariq, ko'k, ko'k va pushti lavabolar: tasvir yoki yumaloq, to'rtburchaklar, gul shaklida yoki daraxt tanasining bir qismi.

Armatura va aksessuarlar ikki xil. Birinchisini "metall porlash", ikkinchisini "olijanob to'qimalar" deb atash mumkin. Agar hamma narsa aniq bo'lsa, ikkinchisi ipak to'qimali quyuq soyalarda mat bronzalar va guruchdan foydalanishni o'z ichiga oladi. Ularning quyuq soyalari hammomga o'ziga xoslik bag'ishlaydi. Oltin bilan qoplangan yoki ochiq rangli guruchli kranlar, ayniqsa, ko'k-yashil dizayn variantiga mos keladi.

Matli quyuq sanitariya -tesisat har doim ta'sirli ko'rinadi va bu rang sxemasidagi lavabo va hojatxonaga qo'shimcha ravishda, dush tepsisi, isitiladigan sochiq panjarasi va kranni buyurtma qilish mumkin. Siz dizaynni oltin aksessuarlar bilan "suyultirishingiz" mumkin, bu esa qora va to'q jigarrang ranglarga hurmat va uslubning ta'sirini beradi. Bunday sanitariya -tesisat bilan interyerga yaxshi qo'shimcha, ko'p oynalar bo'ladi.

O'z-o'zini nazorat qilish uchun savollar:

1. "Mebel transformatori" nima?
2. Ichki makonni bezash xususiyatlari
3. Ichki dizayndagi zamonaviy materiallar va ularni qo'llash

Adabiyot

1. Ukaz Prezidenta Respubliki Uzbekistan Sh.M. Mirziyoyeva ot 7 fevralya 2017 goda «Strategiya deystviy po pyati prioritetnym napravleniyam razvitiya Respubliki Uzbekistan v 2017-2021 godax».
2. «From project to realisation» Oliver Hit Cassell Illustrated, London 2004 ISBN 1-84003-402-4 (eng).
3. «Style: The Golden Rules of Design» Kelly Hoppen, [Bulfinch](#), 2007 978-0-8212-5849-1, 0-8212-5849-4 (eng).
4. «Home: From Concept to Reality» Kelly Hoppen, Little, Brown and Company, 2007,978-0-316-11428-8 (eng).
5. «The Surface Texture Book», Cat Martin, Quarto Publishing plc. 2005 (eng).
6. «Encyclopedia of Interior Design»1- 2_Volume_Set, Creative Homeowner Press, 1997 (eng).
7. «Design Ideas for Flooring Edition 1» [Roy Barnhart](#), [Joseph Provey](#) , Creative Homeowner Press, 2006 (eng).
8. Interior color by design. Jonathan Poore / Copyright 1994 by Rockport Pulishers Inc.
9. SanPiN RUz № 0146-04 Sanitarnye pravila i normy proyektirovaniya jilyx domov v klimaticheskix usloviyax Uzbekistana – Tashkent – 2004.

10. T.A. Xidoyatov, S.A. Kadirova, Y.I. Abduraxmonov. «Zamonaviy jixozlash va interer». O'quv qo'llanma Toshkent., 2012yil.
11. «Interer v usloviyax jarkogo klimata» uchebnoye posobiye Andreyeva Ye.M. Toshkent-2013.
12. Saidov A.A. Ergonomika. Uchebnoye posobiye. – Tashkent: TASI, 2014
13. Daminova U.O., Komiljonov M. S. Ergonomika i dizayn mebeli. Chast II: Dizayn mebeli. Uchebnoye posobiye. – Tashkent: TASI, 2020
14. Bartashevich A.A. Konstruirovaniye mebeli i stolyarnyx izdeliy. Uchebnoye posobiye. – Minsk: RIPO, 2015.
15. Bartashevich A.A., Trofimov S.P. Konstruirovaniye mebeli. Uchebnik. – Minsk: Sovremennaya shkola, 2006
16. Kes D. Stili mebeli (5-e izdaniye). – M.: V. Shevchuk, 2016.
17. Sofiyeva N. Dizayn interera: stili, tendensii, materialy. – M.: Eksmo, 2012

Internet resursy:

www.houzz.com

www.airbnb.co.uk

www.design-milk.com

www.ikeahackers.net

www.homedesign.com www.designcollector.com

IV. MODULNING AMALIY QISMINING MAZMUNI

Amaliy mashg'ulotlar dizayn muhitining mahsulotlarini tizimli tahlil qilishda faoliyatning ilmiy va nazariy asoslarini empirik rivojlantirishga asoslangan. Darsning maqsadi - bilimlarni asboblashtirish, ixni o'quv va tadqiqot muammolarini hal qilish vositasiga aylantirish. Amaliy mashg'ulotlar o'z yo'nalishi bo'yicha o'quv va qidiruv-muammoli mashg'ulotlarga bo'linadi.

Amaliy dars 1.

Bolalar mebellari uchun zamonaviy tushunchalarni ijodiy izlash va rivojlantirish.

Arxitektura va dizaynning eng ijodiy qismi **kontseptual dizayndir**. Bu erda bo'shliqlar, narsalar va tasvirlarning shakllanishi haqidagi g'oyalar ustunlik qiladi. Bu erda me'mor va dizayner bir odamda faylasuf va rassom sifatida harakat qiladi. Professional muhitda kontseptual dizayn katta ahamiyatga ega, unga turli arxitektura va dizayn forumlari, ko'rgazmalar, tanlovlar va boshqalar bag'ishlangan, masalan, me'morchilik va dizayndagi eng yangi yutuqlarni aks ettiruvchi Venetsiya me'morchiligi biennalesi yoki arxitektura. turar -joy binosini loyihalashda me'moriy g'oyalarni izlashga va yaratishga qaratilgan "**Sinkentiku**" tanlovi. Zamonaviy dizayner faoliyatining yakuniy mahsuloti qurib bitkazilgan bino emas, balki loyihadir. Bu yakuniy mahsulotni dizayner subpudratchilar - dizaynerlar,

muhandislar, texnologlar va boshqalar bilan birgalikda yaratadi. Dizaynning birinchi bosqichida, kelajakdagi qurilish kontseptsiyasi, g'oyasi, kontseptsiyasi shakllanganda, loyihani faqat me'mor-dizayner amalga oshiradi. Ushbu bosqich kontseptual dizayn deb ataladi, bu erda dizayner haqiqatan ham professional sifatida paydo bo'ladi.

Kontseptual dizayn - me'mor va dizaynerning mijoz bilan munosabatlarida haqiqiy dizaynning eng ideal bosqichi.

Bolalar mebelining zamonaviy dizayni

Bolalar xonasi bolaning shaxsiyatini rivojlantirishda juda muhim rol o'ynaydi, chunki u uchun bu ham o'yin xonasi, ham dunyoni bilish boshlanadigan joy, ham yotoqxon. Uning shaxsiyatining to'g'ri shakllanishi, qobiliyat va iste'dodlarning rivojlanishi ko'pincha bolaning o'z xonasida bo'lishi qanchalik qulay va qulay bo'lishiga bog'liq. Bolalar mebellari yorqin, engil, harakatchan, barqaror, ko'p funktsiyali, xavfsiz, bir so'z bilan aytganda, hayot uchun mebel bo'lishi kerak. Maxsus xavfsizlik talablari nafaqat o'tkir burchaklar yo'qligi, balki bolalar mebellarini tayyorlash uchun ishlatiladigan materiallarning ekologik xavfsizligi uchun ham qo'llaniladi. Bunday materiallar MDF va sunta paneli C1 sinfidan past emas, chaqaloqlar uchun esa faqat C0 sinfidagi sunta. Bolalar mebelining muhim xususiyati chidamlilikdir, chunki bolalar tasavvurida ko'pincha ichki buyumlar o'ziga xos bo'lmagan fazilatlar bilan ta'minlanadi, masalan, karavot trambolin sifatida ishlatiladi! Noto'g'ri tanlangan bolalar mebellari turli kasalliklarning rivojlanishiga olib kelishi mumkin - buzilish holati, ko'rish, yuqori travma, chaqaloqlar va o'smirlardagi psixologik noqulaylik.

Lyuboy predmet detskoy mebeli doljen yasno ukazivat na togo, kto yey vladeyet, chto pomogayet formiruyushcheyu psixike rebyonka ili podrostka utverditsya v chuvstve sobstvennoy individualnosti, byt poleznym dlya formirovaniya tselnoy lichnosti.

Bolalar mebellari

Bolalar yotoqlari bolalar xonasining ichki qismining eng muhim qismidir. To'shak bola bilan o'sishi kerak - uning uzunligi har doim bolaning balandligidan kamida 30 sm kattaroq bo'lishi kerak. Va eng muhimi, matras umurtqa pog'onasi egriligining oldini olish uchun etarlicha qattqlik darajasiga ega bo'lishi kerak.

Bolalar stollari har xil maqsadlarga ega bo'lishi mumkin. Maxsus o'quv stollari, ovqatlanish stollari va hatto stollar mavjud. Ammo ularning barchasi bir nechta o'ziga xos talablarga javob berishi kerak: engil bo'lishi (bolalar ularni harakatlantirishi uchun), baquvvat va maktabgacha yoshdagi bolalarning anatomik xususiyatlariga muvofiq mo'ljallangan.

Bolalar stullari - bu sizning farzandingizning birinchi "kattalar" mebelidir. Bolalar stullarini ishlatgan bola maktab mebellariga osonroq moslashadi, stol ustida uzoq vaqt o'tirishni noqulay his qilmaydi. Bolalar stullari bolaning yoshiga, bo'yiga va vazniga qarab tanlanishi kerak - bu to'g'ri pozitsiyaning shakllanishini va mushak

-skelet tizimining normal rivojlanishini ta'minlaydi. Kichkintoylar uchun chaqaloq stullari mustaqil bo'lishga o'rgatadigan birinchi shaxsiy mebeldir.

Bolalar uchun shkaf va javonlar mebellardan foydalanishni o'rgatadi. Bolalar hamma narsani kattalar kabi bo'lishni yaxshi ko'radilar. Bolalarning shkaflari va javonlaridan foydalanib, bola oqsoqollarning ishiga taqlid qiladi va yig'ish va ozoda bo'lishni o'rganadi. Shkaflar va tokchalar bolalar bog'chalarida ham, uyda bolalar xonalarining ichki qismini yaratish uchun ham ishlatilishi mumkin.

Bolalar mebellari uchun materiallar

Bolalar mebellari uchun zarur shart shundaki, u yuqori sifatli va ekologik toza materiallardan yasalgan bo'lishi kerak. Ideal va eng qimmat variant-bio-mebel deb ataladi. Bu eng "tabiiy", qattiq yog'ochdan, shu jumladan barcha ichki va tashqi devorlar, bo'linmalar, javonlar va shuning uchun ancha qimmat. Alder, chinor, qayin bolalar uchun eng mos xom ashyo hisoblanadi. Ba'zida yumshoq qarag'aydan yasalgan mebellarda hatto kichik mexanik ta'sirlarning izlari qoladi. **MDF** tabiiy yog'ochdan ko'ra yomon emas va ko'pincha u kuchliroqdir.

Eng arzon variant - sunta. Bunday mebel laminat yoki melamin bilan qoplanadi. Bu materiallar suv o'tkazmaydigan bo'lib, bolalar xonasi uchun ayniqsa muhimdir. Stol usti qopqog'i qattiq laminatlangan taxtadan bo'lsin, va aşınmaya chidamliligi yuqori bo'lishi uchun stol chetlari **PVX** lenta bilan qoplangan.

Yumshoq bolalar mebellari uchun tavsiya etilgan yaxshi va yuqori sifatli matolar nafas oladigan va yonmaydi.

Bu materiallarning barchasi bolada allergiya keltirib chiqarmasligi va gigiena sertifikatini bo'lishi kerak (zararli moddalar chiqarmasligi kerak).

Modulli mebel

Bunday mebel juda amaliy, chunki bolalar tezda to'shak, stol va shkaflardan o'sib chiqadi. Modulli dizayn sizga pulni tejash va kerak bo'lganda yangi narsalarni sotib olish imkonini beradi. Bunday mebelning o'tkir burchaklari va beqaror bo'g'inlari yo'q, batafsil diagramma yordamida yig'ish oson. Bolalar xonasini tartibga solishning asosiy printsiplari o'zgaruvchanlikdir. Ichki buyumlar tasavvurni uyg'otishi kerak. Modulli mebellardan o'yin davomida foydalanish mumkin, bu bolaga individuallikni namoyish etish imkonini beradi. O'yinchoqlarni saqlash uchun bolada etarli miqdordagi javonlar va shkaflar bo'ladi, ular sindirilmaydi va yiqilmaydi, eng muhimi, harakatlanish uchun joy ko'p bo'ladi, chunki mebel iloji boricha ixchamgina yig'iladi. xonaning maydoni. Muvaffaqiyatli joyni tejashga misol: baland karavot ostidagi stol, uning ustiga zinadan ko'tarilish mumkin - tokcha. Bularning barchasi (shkaf bilan birga) uch kvadrat metrda to'g'ri keladi.

Transformatorlar

Konvertatsiya qilinadigan mebel - bu bolalar bog'chasi uchun ajoyib variant. To'plamlarga bola bilan o'sadigan ko'rpa -to'shaklar, narvonlar, slaydlar, shkaflar,

javonlar, yotoqxonalar stollarining barcha turlari kiradi. O'zgaruvchan stol o'yinlar uchun stolga aylanadi, keyin stol, keyinroq - kompyuter stoli vazifasini bajaradi. Kichik o'yinlar uchun karyolalar (120x60 sm) oxir -oqibat deyarli kattalarga aylanadi (190 sm), agar xohlasangiz, hatto divandan ikki qavatli to'shak ham yig'ishingiz mumkin. Stol va stullar uchun stol usti, oyoq va o'rindiqlarning balandligi sozlanishi. Stol chizilgan taxta yoki molbert rolini o'ynashi mumkin. Stolning yuqori va yon tomonlarida siz portfel, jurnallar va kitoblar uchun maxsus javonlarni osib qo'yishingiz, o'quvchining o'qishi qulay bo'lishi uchun tungi stendlarga qalamlar uchun bo'linmalar yasashingiz mumkin.

Ramkasiz mebel

Mutlaqo yumshoq ko'pikli mebel original dizayn va funktsionallikning mukammal kombinatsiyasini o'zida mujassam etgan. Siz chaqalog'ingizni xavfsiz hovuzda yolg'iz qoldirishingiz mumkin (an'anaviy o'yin maydonchasiga ajoyib alternativ!) Yoki yumshoq sport zalida: u shikastlanishdan to'liq himoyalangan bo'ladi. O'quvchiga og'ir dam olish kunidan keyin stressni engillashtiradigan maxsus yengillik stuli yordam beradi. Teri kabi ekologik toza Finlyandiya materiallaridan yasalgan qopqoqlardagi geometrik shakllar yumshoq qurilish yoki gilam sifatida ishlatilishi mumkin.

Ular nafaqat bolalar uchun, balki garajdagi dadalar uchun, aerobika uchun onalar yoki piknik uchun o'rmonda ham foydali bo'lishi mumkin. Bunday mebel mutlaqo xavfsiz, uni tashish qulay, xonada juda kam joy egallaydi, eng muhimi, u bolaning tasavvurini, mantiqiy va badiiy tafakkurini rivojlantiradi (hech bo'lmaganda o'zgaruvchan divanni oling) va foydali uning hissiy holatiga ta'siri. Ota-onalar uchun ramkasiz mebel bolalar xonasining ichki qismi uchun yangi, no'anaviy dizayn echimlarini taklif qiladi.





Amaliy topshiriq

- eskiz -g'oyaning shakllanishi - ob'ektning boshlang'ich grafik modeli, u maqsadli sozlashni takomillashtirish bilan dizayn echimini izlash kontseptsiyasi va yo'nalishini belgilaydi.

G'oya eskizi - bu tadqiqot va haqiqiy ijodiy jarayon birlashtirilgan bosqich.

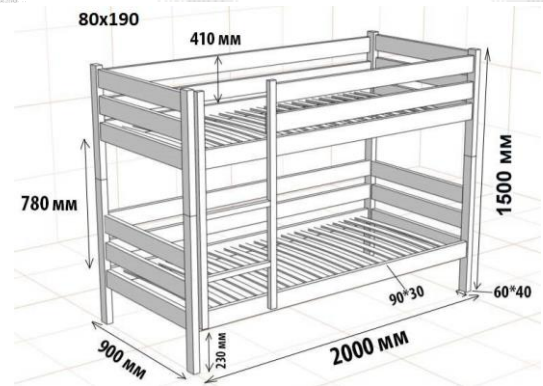
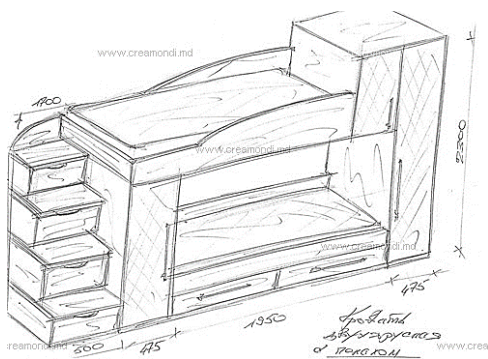
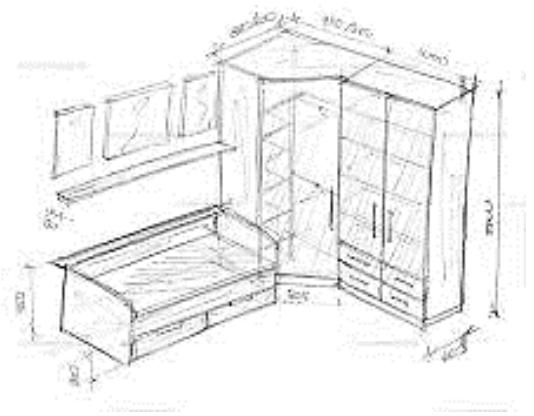
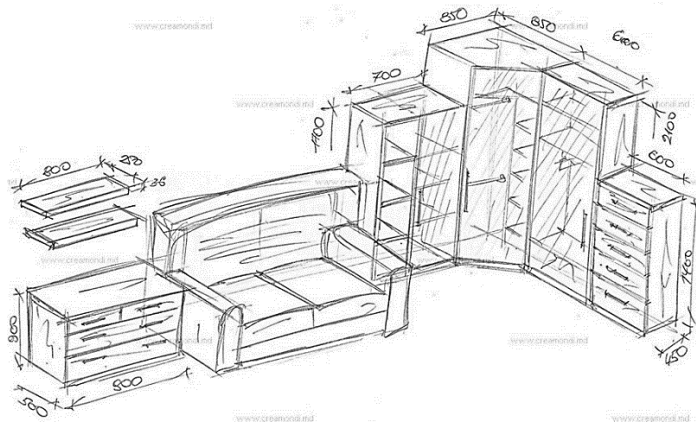

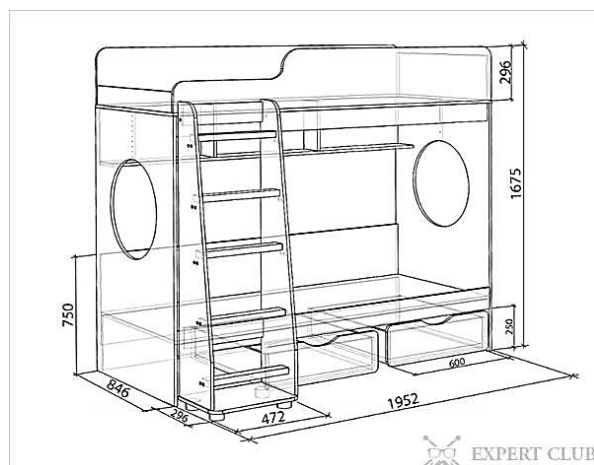
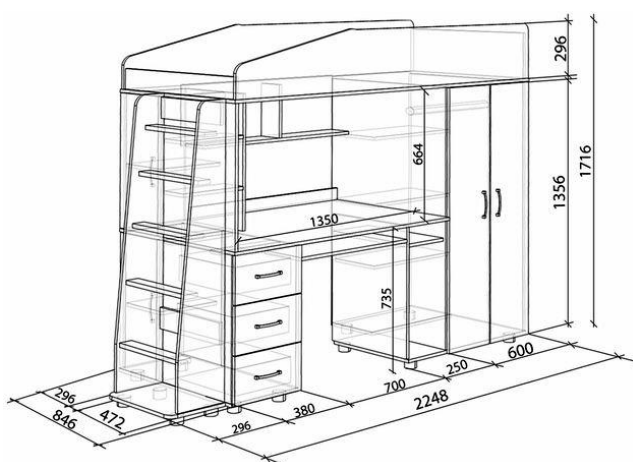







EXPERT CLUB

O'z-o'zini nazorat qilish uchun savollar:

1. Kontseptual dizayn nima?
2. Bolalar mebellarini zamonaviy dizayndagi kontseptual dizaynning xususiyatlari.

	mebelok					
ГРУППА РОСТА (ММ)	от 1000 до 1150	от 1150 до 1300	от 1300 до 1450	от 1450 до 1600	от 1600 до 1750	Свыше 1750
ВЫСОТА КРЫШКИ СТОЛА ОТ ПОЛА (ММ)	460	520	580	640	700	760
ВЫСОТА НАД ПОЛОМ ПЕРЕДНЕГО КРАЯ СИДЕНИЯ (ММ)	260	300	340	380	420	460
ЦВЕТ МАРКИРОВКИ	ОРАНЖЕВЫЙ	ФИОЛЕТОВЫЙ	ЖЕЛТЫЙ	КРАСНЫЙ	ЗЕЛЕНый	ГОЛУБОЙ
НОМЕР МОДЕЛИ ПО ГОСТам	1	2	3	4	5	6

ТАБЛИЦА ПОДБОРА МЕБЕЛИ ДЛЯ ДЕТЕЙ ДОШКОЛЬНОГО ВОЗРАСТА

					
	до 85см	85-95см	95-116см	116-121см	от 121см
	18см	21см	26см	31см	35см
	34см	40см	46см	53см	59см

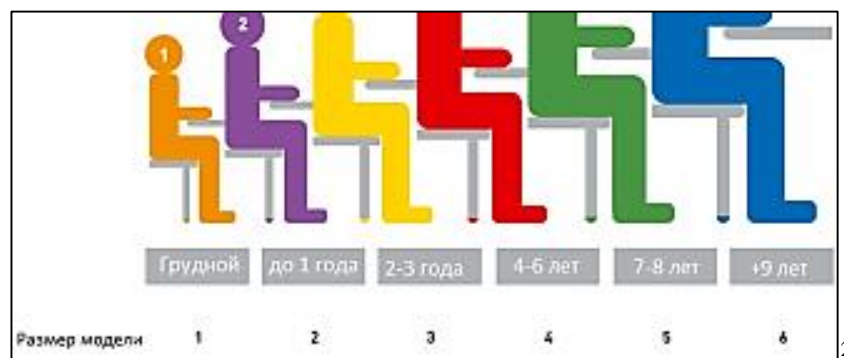

O'z-o'zini nazorat qilish uchun savollar

1. Zamonaviy bolalar mebellariga qanday talablar qo'yiladi?
2. Zamonaviy bolalar mebellari qanday materiallardan yasalgan?
3. Bolalar mebelining qaysi uslublarini ayta olasiz?

Asosiy adabiyot 1.

Bartashevich A.A. Konstruirovaniye mebeli i stolyarnyx izdeliy. Uchebnoye posobiye. – Minsk: RIPO, 2015.

2. Bartashevich A.A., Trofimov S.P. Konstruirovaniye mebeli. Uchebник. – Minsk: Sovremennaya shkola, 2006

3. Saidov A.A. Ergonomika. Uchebnoye posobiye. – Tashkent: TASI, 2014

4. Interior color by design. Jonathan Poore / Copyright 1994 by Rockport Publishers Inc.

Amaliy dars 2

Kichkina bog 'uchun mebellarning zamonaviy dizayni kontseptsiyasini ijodiy izlash va rivojlantirish

"Ijodkorlik - bu yangi moddiy va ma'naviy qadriyatlarni yaratishga olib keladigan ijtimoiy shartli ma'naviy va amaliy faoliyat. Bu faoliyat nafaqat insonning

² <https://www.mebelok.com/novye-trebovaniya-k-mebeli-v-detskih-sadax/>

mavjud bo'lish shart-sharoitlarini yaratibgina qolmay, balki insonning o'zini rivojlantirish, uning ijodiy qobiliyatlarini shakllantirish va shaxsning o'zini namoyon qilish vositasiga aylanadi ". Bizning vazifamiz kichkina bog 'uchun mebelning zamonaviy dizaynini kontseptual ishlab chiqish bo'ladi.

Bog 'mebellari nimadan yasalgan?

Yog'och

Yog'ochdan yasalgan bog 'mebellari - bu janrning klassikasi. Bu bardoshli, alohida parvarish talab etmaydi, tabiiy muhitda foydali ko'rinadi va bundan tashqari quyoshda metall yoki plastmassa kabi qizib ketmaydi. Qoida tariqasida yog'ochdan yasalgan mebel tik (kemalar qurishda ishlatiladi), evkalipt, qarag'ay, sadr va maundan tayyorlanadi. Qattiq yog'ochlar ancha bardoshli: tik yoki yarra, evkalipt yog'ochidan yasalgan odatiy stulning umri taxminan yarim asr, maun yoki emandan yasalgan stul - yigirma besh yilgacha. Yog'ochni maxsus birikmalar bilan emdirish uning umrini kattalik tartibida oshiradi. Ignalilar ignabargli daraxtlar kabi bardoshli emas, lekin maxsus qoplamali emprenye qilingan qarag'ay yigirma yil davomida yorqin quyosh nuriga va yuqori namlikka deyarli hech qanday oqibatlarisiz bardosh beradi.

Britaniyalik dizaynerlar Edvard Barber va Jey Osgerbi ham yog'ochning yana bir qiziq xususiyatiga e'tibor berishadi: ochiq havoda u rangini o'zgartirishi mumkin, masalan, ko'chaga chiqqanda kumushrang tabiiy oltin rangini saqlab qoladi –kul rangga ega bo'ladi va uyda turganda

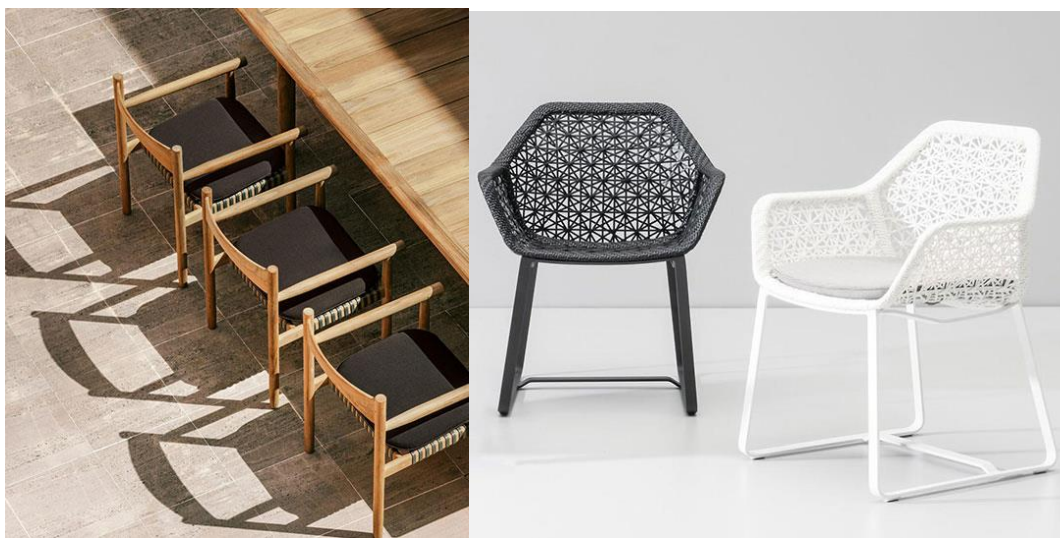

To'qilgan mebel

"Sabzavot" mebelining yana bir varianti - kalamush, qamish yoki bambukdan yasalgan mebel. Bu bog'lar va gazebolarning mebellari: chiroyli, engil (siz uni ko'chaga olib chiqib, kechasi xonaga qaytarib qo'yishingiz mumkin), lekin unchalik bardoshli emas. Dizaynerlar, masalan, bambukni, masalan, kuchli arqonlar bilan almashtirib, materiallar bilan tajriba o'tkazishni to'xtatmaydilar. Masalan, Patrisiya Urquiola Mayaning kolleksiyasi: u bog'dagi stullarning oyoqlarini tikdan yasagan, o'rindiqqa va orqaga kuchli dengiz arqonidan to'qilgan. "Arqon, - deydi dizayner, - stulni vizual ravishda yengillashtiradi va unga tabiiy nafislik beradi". Isroillik

dizayner Rami Tarif, o'z navbatida, stulning po'latdan yasalgan korpusini arqon bilan o'rab oldi. An'anaviy to'qish texnikasi asosida geometrik naqshlar ishlab chiqilgan.

Alyuminiy

Alyuminiy odatda toza uslubda oqlangan mebel yaratish uchun ishlatiladi. U yengil, po'lat yoki temirdan kamroq parvarish talab qiladi va quyoshda qizib ketmaydi. Alyuminiydan yasalgan stullarni sovunli suv bilan yuvish mumkin, u korroziyaga etarlicha chidamli va ochiq havoda uzoq vaqt tura oladi. Katlanadigan mebellar ko'pincha alyuminiydan tayyorlanadi - uning vazni pastligi uchun siz uni o'zingiz bilan olib ketishingiz mumkin, masalan, piknik uchun.

Engil, egiluvchan va bardoshli alyuminiy dizaynerlar orasida katta talabga ega - alyuminiy bog 'uchun eng mashhur stullardan biri Xans Korey Landi 1939 yilda ixtiro qilingan. Dizayner ushbu materialni kesma shaklidagi C shaklidagi ekstrudirovka qilingan profil sifatida ishlatgan. Kreslo yengil, lekin barqaror. Har bir kavisli alyumin profil bir juft oyoq va qo'ltiqni hosil qiladi va ikkala ingichka ustun bilan bog'langan ikkala profil ham stul uchun tayanch vazifasini bajaradi. Bugungi kunda, masalan, Arik Levi alyuminiy bilan ishlaydi. Italiyaning tashqi mebel mebellari Emu uchun u Shine kolleksiyasini yaratdi, ularning hammasi - stullar, qo'ltiq ostidagi kreslolar, oyoq tagliklari, dekorativ past stollar va baland ovqat stollari - yog'ochni eslatsa -da, aslida alyuminiy.



Ferforje temir

Temir bardoshli va mustahkam materialdir. Bu og'ir, demak, temir stul kuchli shamol esib uchib ketmaydi. Bundan tashqari, temir mebel qish davomida ham ochiq havoda turishi mumkin. Albatta, vaqt o'tishi bilan temir zanglaydi, lekin uni avvalgi ko'rinishiga qaytarish unchalik qiyin emas - bugungi kunda metallni namlik va quyoshdan himoya qiladigan, hatto uni yangi rang bilan mukofotlaydigan juda ko'p qoplamalar mavjud. Biroq, temir quyoshda juda qiziydi va uni yostiq va adyol bilan ishlatish kerak. Dizayn nuqtai nazaridan, temir - chiroyli monogrammlar va murakkab to'quvlar bilan klassik, biroz idrok qilingan mebellarni yaratish uchun eng mos material. Bu, masalan, Italiyaning Seletti brendi uchun ishlab chiqilgan va 18 - asr bog 'mebellari ruhida ishlab chiqarilgan Studio Job dizaynerlarining kitsch

to'plami. Kreslolarining o'rindiqlari va orqa qismlari temir naqshli gullar, kapalaklar va yulduzlar bilan bezatilgan bo'lib, ular bitta naqsh hosil qiladi.



Plastik

Plastik, ehtimol, eng yumshoq materialdir: dizaynerlar unga deyarli har qanday shakl berishni o'rgandilar va stullarning eng g'ayrioddiy va qiziqarli modellari plastmassadan yasalgan bo'lsa ajab emas. Bunday mebelni tashish va tozalash oson, lekin u juda bardoshli emas. Plastmassa quyoshda yonib ketmasligi va yuqori namlikda omon qolmasligi uchun u doimiy emulsiyalar bilan qoplangan. Verner Pantoning mashhur Panton stulidan Charlz va Rey Eamesning mashhur ijodigacha xonalar uchun mebel sifatida yaratilgan ko'plab dizayn piktogrammalari ham ko'cha kutganidek ishlab chiqarilganini hisobga olsak, ular yaxshi ishlaydi. maxsus qoplamalar.

Zamonaviy dizaynerlar plastmassadan unchalik faol foydalanmaydilar. Tayvanlik sanoat dizayneri Pili Vuning ishi bunga misol bo'la oladi. U an'anaviy qimmatbaho xitoy mebellari va Tayvanda ishlatiladigan plastik taburet tasvirlarini birlashtirgan stulni o'ylab topdi - bu davrning haqiqiy ramzi.

Amaliy topshiriq

- eskiz -g'oyaning shakllanishi - ob'ektning boshlang'ich grafik modeli, u maqsadni aniqlashtirish bilan dizayn echimini izlash kontseptsiyasi va yo'nalishini belgilaydi.

G'oya eskizi - bu tadqiqot va haqiqiy ijodiy jarayon birlashtirilgan bosqich. Zamonaviy dizaynerlar plastmassadan unchalik faol foydalanmaydilar. Tayvanlik sanoat dizayneri Pili Vuning ishi bunga misol bo'la oladi. U an'anaviy qimmatbaho xitoy mebellari va Tayvanda ishlatiladigan plastik taburet tasvirlarini birlashtirgan stulni o'ylab topdi - bu davrning haqiqiy ramzi.

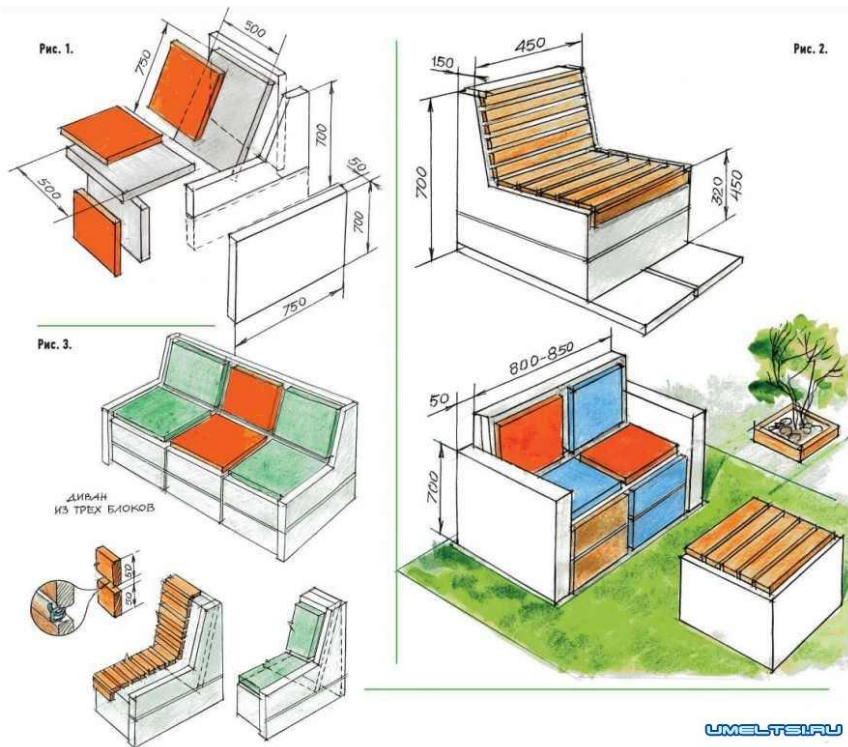

UMELTSI.RU 3

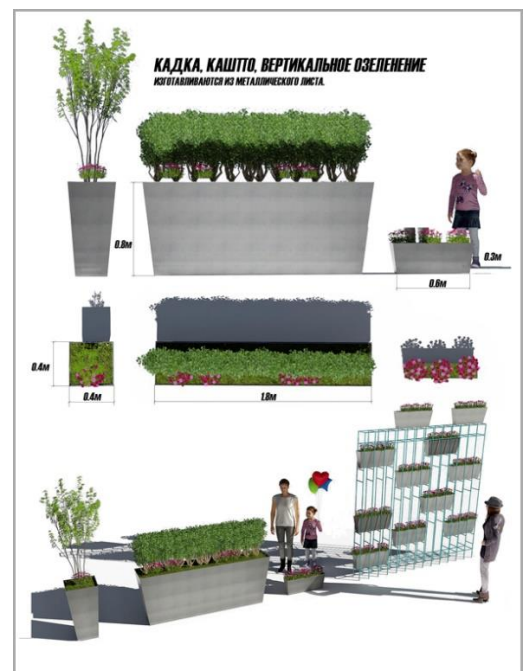

³ <https://www.umeltsi.ru/dacha/5298-sadovaya-mebel-iz-penobetona-svoimi-rukami.html>

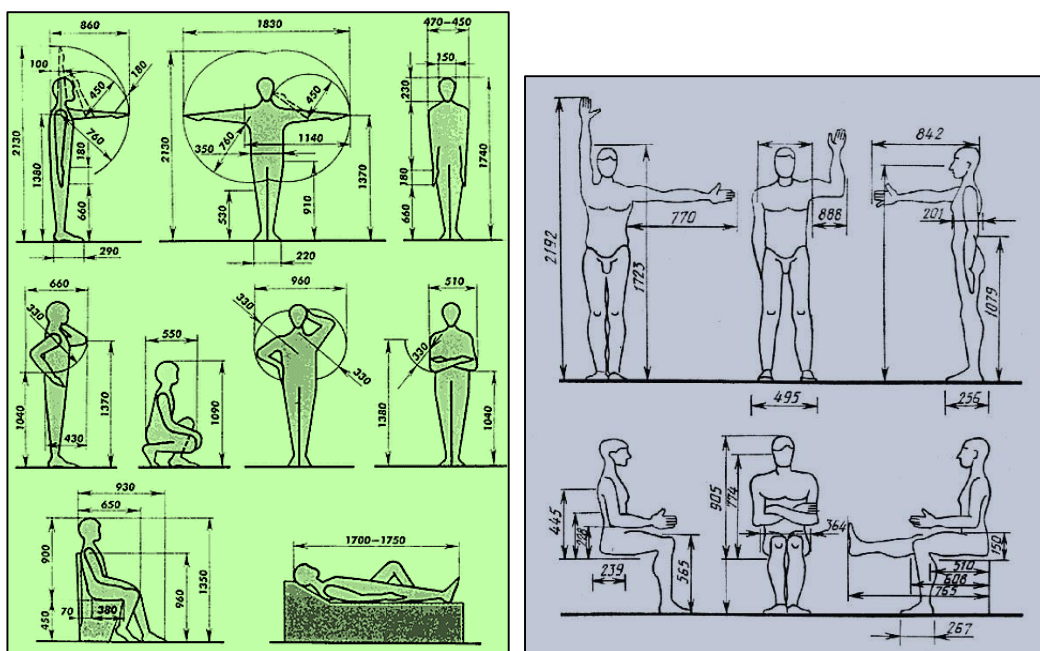

Ijodiy faoliyatda badiiy tasavvur alohida o'rin tutadi. Xayol qabul qilingan tarqoq fantaziya dizaynlarini jonlantiradi, birlashtiradi va to'ldiradi. Fantaziyalar sub'ektiv hissiy-emotsional portlashlar va hislarni aks ettiradi. Ular odatda impulsiv, qarama-qarshilikli, "noaniq", etarlicha aniq emas va tez-tez semantik tarkibga ega bo'lib, ulardan to'la-to'kis g'oyani hosil qiladi. Xayol ularni to'laqonli uch o'lchovli badiiy obrazlarga aylantiradi, ulardan ongda me'moriy dizayn ob'ekti haqidagi tasavvurlar shakllanadi.

O'z-o'zini nazorat qilish uchun savollar

1. Bog 'mebeli dizayniga qanday talablar qo'yiladi?
2. Zamonaviy bog 'mebellari qanday materiallardan yasalgan?
3. Bog 'mabelining uslublarini ayting.

Asosiy adabiyot1.

Bartashevich A.A. Konstruirovaniye mebeli i stolyarnykh izdeliy. Uchebnoye posobiye. – Minsk: RIPO, 2015.

2. Bartashevich A.A., Trofimov S.P. Konstruirovaniye mebeli. Uchebnik. – Minsk: Sovremennaya shkola, 2006

3. Saidov A.A. Ergonomika. Uchebnoye posobiye. – Tashkent: TASI, 2014

4. Daminova U.O., Komiljonov M. S. Ergonomika i dizayn mebeli. Chast II: Dizayn mebeli. Uchebnoye posobiye. – Tashkent: TASI, 2020

5. Interior color by design. Jonathan Poore / Copyright 1994 by Rockport Pulishers Inc.

6. Sofiyeva N. Dizayn interera: stili, tendensii, materialy. – M.: Eksmo, 2012

⁴ Барташевич А.А. Конструирование мебели и столярных изделий. Учебное пособие. – Минск: РИПО, 2015.

