

**BUXORO DAVLAT UNIVERSITETI HUZURIDAGI PEDAGOG  
KADRLARNI QAYTA TAYYORLASH VA ULARNING  
MALAKASINI OSHIRISH MINTAQAVIY MARKAZI**

# **ZAMONAVIY FALSAFANING DOLZARB MUAMMOLARI**

**2022**

**aripov A.Z. falsafa fanlari doktori,  
dotsent**



**O‘ZBEKISTON RESPUBLIKASI  
OLIIY VA O‘RTA MAXSUS TA‘LIM VAZIRLIGI**

**BUXORO DAVLAT UNIVERSITETI HUZURIDAGI PEDAGOG  
KADRLARNI QAYTA TAYYORLASH VA ULARNING MALAKASINI  
OSHIRISH MINTAQAVIY MARKAZI**

**“ZAMONAVIY FALSAFANING DOLZARB  
MUAMMOLARI”**

**MODULI BO‘YICHA**

**O‘QUV-USLUBIY MAJMUA**

**Falsafa**

**Buxoro-2022**

Modulning o‘quv-uslubiy majmuasi Oliy va o‘rta maxsus ta’lim vazirligining 2020 yil 7 dekabrda 648-sonli buyrug‘i bilan tasdiqlangan o‘quv dasturi va o‘quv rejasiga muvofiq ishlab chiqilgan.

**Tuzuvchi:** **A.Z.Sharipov** falsafa fanlari doktori, dotsent.

**Taqrizchi:** **B.B.Namozov** falsafa fanlari nomzodi, dotsent.

**O‘quv -uslubiy majmua Buxoro davlat universiteti Ilmiy  
Kengashining qarori bilan nashrga tavsiya qilingan  
(2021 yil “30” dekabdagi 5-sonli bayonnoma)**

## MUNDARIJA

<b>I. IShChI DASTUR .....</b>	<b>5</b>
<b>II. MODULNI O‘QITISHDA FOYDALANILADIGAN INTERFAOL TA‘LIM METODLARI .....</b>	<b>11</b>
<b>III. NAZARIY MATERIALLAR .....</b>	<b>15</b>
<b>IV. AMALIY MASHG‘ULOT MATERIALLARI .....</b>	<b>78</b>
<b>V. GLOSSARIY .....</b>	<b>90</b>
<b>VI. ADABIYOTLAR RO‘YXATI .....</b>	<b>94</b>

## I. IShChI DASTUR

### Kirish

“Zamonaviy falsafaning dolzarb muammolari” moduli hozirgi kunda falsafa va falsafiy fanlarni o‘qitish jarayonini takomillashtirish, falsafiy masalalardagi so‘nggi yutuqlar, muammolarni o‘rganish va ta‘lim berish jarayonida zamonaviy pedagogik texnologiyalarini amaliyotga keng qo‘llash bo‘yicha, hamda ularning kelajakdagi o‘rni masalalarini qamraydi.

### Modulning maqsadi va vazifalari

**«Zamonaviy falsafaning dolzarb muammolari» modulining maqsadi:** pedagog kadrlarni qayta tayyorlash va malaka oshirish kurs tinglovchilarining bu borada mamlakatimizda va xorijiy davlatlarda to‘plangan falsafaning zamonaviy muammolarini, uni o‘qitishning zamonaviy usullarini o‘rganish, amalda qo‘llash, ko‘nikma va malakalarini shakllantirish.

### **«Zamonaviy falsafaning dolzarb muammolari» modulning vazifalari:**

- falsafa yo‘nalishida pedagog kadrlarning kasbiy bilim, ko‘nikma, malakalarini uzluksiz yangilash va rivojlantirish;
- falsafa va falsafiy fanlarni o‘qitishning innovasion texnologiyalari va ilg‘or xorijiy tajribalarni o‘zlashtirish;
- O‘zbekistonni rivojlantirish strategiyasining ijtimoiy falsafiy masalalarini tahlil etish;
- falsafa yo‘nalishida o‘quv jarayonini fan va ishlab chiqarish bilan samarali integratsiyasini ta‘minlashga qaratilgan faoliyatni tashkil etish.

### **Modul bo‘yicha tinglovchilarning bilimi, ko‘nikma, malaka va kompetentligiga qo‘yiladigan talablar**

**«Zamonaviy falsafaning dolzarb muammolari» modulini o‘zlashtirish jarayonida amalga oshiriladigan masalalar doirasida:**

#### **Tinglovchi:**

- falsafa muammolarini va uning rivojlanish istiqbollari;
- falsafa fanining joriy holati va istiqboldagi vazifalarini;
- falsafani o‘qitishda foydalaniladigan zamonaviy amaliy dasturlar majmualarini;

- falsafaning yangi sohalari va hozirgi zamon metodologiyasini bilishi kerak.

**Tinglovchi:**

- ilmiy-tadqiqot ishlarida falsafaning zamonaviy masalalariga yondashish uslubiyatini to'g'ri tanlash;
- taraqqiyotning falsafiy modellarini tahlil qilishda falsafiy metodlardan foydalanish;
- darsni samarali tashkil etish, o'quv jarayonida zamonaviy pedagogik texnologiyalardan unumli foydalanish **ko'nikmalariga ega bo'lishi** lozim.

**Tinglovchi:**

- falsafiy bilimlarni o'rganish orqali diskursiv (asoslangan) fikr yuritish;
- falsafaning zamonaviy yo'nalishlarini ishlab chiqish va ommalashtirish;
- globallashtirish jarayonidagi muammolarini aniqlash va tahlil qilish;
- fanning ilmiy, nazariy, tarixiy va progmatik ahamiyatini hayotiy voqelik va ilmiy asosda tushuntirib berish;
- falsafiy manbalardan zarur va muhim bo'lgan ma'lumotlarni ajratib olish, ularni izchil tizimga keltirib, talqin qilish **malakalariga ega bo'lishi** lozim;

**Tinglovchi:**

- falsafa fanida innovasion o'quv mashg'ulotlarini loyihalash, amalga oshirish, baholash, takomillashtirish;
- falsafa fanining insoning jamiyatda tutgan o'rni, yashashdan maqsad kabi masalalarni tahlil qilish va bugungi kun bilan taqqoslash;
- falsafaning dolzarb masalalariga oid zamonaviy manbalardan foydalana olish **kompetensiyalariga ega bo'lishi** lozim.

**Modulning o'quv rejadagi boshqa modullar bilan bog'liqligi va  
uzviyligi**

«Zamonaviy falsafaning dolzarb muammolari» moduli o'quv rejadagi boshqa modullar va mutaxassislik fanlarining barcha sohalari bilan uzviy bog'langan holda pedagoglarning bu soha bo'yicha kasbiy pedagogik tayyorgarlik darajasini orttirishga xizmat qiladi.

**Modulning oliy ta'limdagi o'rni**

Modulni o'zlashtirish orqali tinglovchilar falsafa va falsafiy fanlarini o'qitishda zamonaviy usullar yordamida ta'lim jarayonini tashkil etishda pedagogik yondashuv asoslari va bu boradagi ilg'or tajribalarni o'rganadilar, ularni tahlil etish, amalda qo'llash va baholashga doir kasbiy layoqatga ega bo'lish, ilmiy-tadqiqotda innovasion faoliyat va ishlab chiqarish faoliyati olib borish kabi kasbiy kompetentlikka ega bo'ladilar.

### Modul bo'yicha soatlar taqsimoti

	Modul mavzulari	Tinglovchining o'quv yuklamasi, soat			
		Hammasi	Auditoriya o'quv yuklamasi		
			Jami	jumladan	
				Nazariy mashg'ulot	Amaliy mashg'ulot
1.	Falsafa fanining zamonaviy fanlar tizimida tutgan o'rni.	4	4	2	2
2	Borliq falsafasi va uning zamonaviy konsepsiyalari.	4	4	2	2
3	Ilmiy bilish metodlari.	4	4	2	2
4	Hozirgi zamon metodologiyasi.	2	2		2
5	Neorealizm va lingvistik tahlil.	2	2		2
6	Analitik falsafaning funksional xarakteristikasi.	4	4	2	2
	<b>Jami</b>	<b>20</b>	<b>20</b>	<b>8</b>	<b>12</b>

### NAZARIY MASHG'ULOTLAR MAZMUNI

#### 1–Mavzu: Falsafa fanining zamonaviy fanlar tizimida tutgan o'rni.

#### Reja:

1. Falsafa fanining zamonaviy fanlar tizimida tutgan o'rni.
2. Dunyoni falsafiy idrok etishning o'ziga xos xususiyati.
3. Tarkibiy funksional tahlil.

4. Globalizatsiya va falsafaning dolzarb muammolari.

## **2–Mavzu: Borliq falsafasi va uning zamonaviy konsepsiyalari.**

### **Reja:**

1. Borliq tushunchasi, uning asosiy xususiyatlari va tamoyillari.
2. Borliq to‘g‘risidagi Sharq allomalarining qarashlari.
3. G‘arb falsafasida borliq kategoriyasi.
4. Zamonaviy falsafda borliq to‘g‘risidagi konsepsiyalar.

## **3–Mavzu: Ilmiy bilish metodlari.**

### **Reja:**

1. Ilmiy bilish va uning o‘ziga xosligi.
2. Bilish metodlari va metodologiyasi.
3. Bilishning falsafiy metodlari va ularni amaliyotda qo‘llash.
4. Hozirgi zamon metodologiyasi.

## **4–Mavzu: Analitik falsafaning funksional xarakteristikasi.**

### **Reja:**

1. Analitik falsafa – zamonaviy falsafa ko‘rinishi sifatida.
2. Analitik falsafaning vujudga kelishi.
3. Neorealizm va lingvistik tahlilning maqsad va vazifalari.
4. Analitik epistemologiya.

## **AMALIY MASHG‘ULOTLAR MAZMUNI**

### **1–Mavzu: Falsafa fanining zamonaviy fanlar tizimida tutgan o‘rni.**

#### **Reja:**

1. Falsafa fanining zamonaviy fanlar tizimida tutgan o‘rni.
2. Dunyoni falsafiy idrok etishning o‘ziga xos xususiyati.
3. Tarkibiy funksional tahlil.



4. Globalizatsiya va falsafaning dolzarb muammolari.

**2–Mavzu: Borliq falsafasi va uning zamonaviy konsepsiyalari.**

**Reja:**

1. Borliq tushunchasi, uning asosiy xususiyatlari va tamoyillari.
2. Borliq to‘g‘risidagi Sharq allomalarining qarashlari.
3. G‘arb falsafasida borliq kategoriyasi.
4. Zamonaviy falsafda borliq to‘g‘risidagi konsepsiyalar.

**3–Mavzu: Ilmiy bilish metodlari.**

**Reja:**

1. Ilmiy bilish va uning o‘ziga xosligi.
2. Bilish metodlari va metodologiyasi.
3. Bilishning falsafiy metodlari va ularni amaliyotda qo‘llash.
4. Falsafada nazariya va amaliyot birligi: prakseologiya.

**4–Mavzu: Hozirgi zamon metodologiyasi.**

**Reja:**

1. Metod, metodika va metodologiya: falsafiy tahlil.
2. Kumatoid – yangi metod sifatida.
3. Abduksiya va keys stadi falsafani o‘rganishda muhim metod sifatida.
4. Hozirgi zamon metodologiyasining yo‘nalishlari va prinsiplari.

**5–Mavzu: Neorealizm va lingvistik tahlil.**

**Reja:**

1. Neorealizm va lingvistik tahlilning maqsad va vazifalari.
2. Realizm va neorealizm: tushuncha va tamoyillari.
3. Lingvistik tahlilning shakllanishi, amaliyotga joriy qilinishi
4. Zamonaviy falsafada yangi metodlarning shakllanishi.

**6–Mavzu: Analitik falsafaning funksional xarakteristikasi.****Reja:**

1. Analitik falsafa – zamonaviy falsafa ko‘rinishi sifatida.
2. Analitik falsafaning vujudga kelishi.
3. Analitik falsafaning funksiyalari fandagi o‘rni.
4. Analitik epistemologiya.

## II. MODULNI O‘QITISHDA FOYDALANILADIGAN INTERFAOL

### TA’LIM METODLARI

#### AQLIY XUJUM METODI

**Aqliy xujum** - g‘oyalarni generatsiya (ishlab chiqish) qilish metodidir. «Aqliy xujum» metodi biror muammoni echishda talabalar tomonidan bildi - rilgan erkin fikr va mulohazalarni to‘plab, ular orqali ma’lum bir echimga kelinadigan eng samarali metoddir. Aqliy xujum metodining yozma va og‘zaki shakllari mavjud. Og‘zaki shaklida o‘qituvchi tomonidan berilgan savolga talabalarning har biri o‘z fikrini og‘zaki bildiradi. Talabalar o‘z javoblarini aniq va qisqa tarzda bayon etadilar. Yozma shaklida esa berilgan savolga talabalar o‘z javoblarini qog‘oz kartochkalarga qisqa va barchaga ko‘rinarli tarzda yozadilar. Javoblar doskaga (magnitlar yordamida) yoki «pinbord» doskasiga (ignalar yordamida) mahkamlanadi. «Aqliy xujum» metodining yozma shaklida javoblarni ma’lum belgilar bo‘yicha guruhlab chiqish imkoniyati mavjuddir. Ushbu metod to‘g‘ri va ijobiy qo‘llanilganda shaxsni erkin, ijodiy va no - standart fikrlashga o‘rgatadi.

Aqliy xujum metodidan foydalanilganda talabalarning barchasini jalb etish imkoniyati bo‘ladi, shu jumladan talabalarda muloqot qilish va munozara olib borish madaniyati shakllanadi. Talabalar o‘z fikrini faqat og‘zaki emas, balki yozma ravishda bayon etish mahorati, mantiqiy va tizimli fikr yuritish ko‘nikmasi rivojlanadi. Bildirilgan fikrlar baholanmasligi talabalarda turli g‘oyalar shakllanishiga olib keladi. Bu metod talabalarda ijodiy tafakkurni rivojlantirish uchun xizmat qiladi.

**Vazifasi.** “Aqliy xujum” qiyin vaziyatlardan qutulish choralarini topishga, muammoni ko‘rish chegarasini kengaytirishga, fikrlash bir xilli - ligini yo‘qotishga va keng doirada tafakkurlashga imkon beradi. Eng asosiysi, muammoni echish jarayonida kurashish muhitidan ijodiy hamkorlik kayfiyatiga o‘tiladi va guruh yanada jiplashadi.

**Ob‘ekti.** Qo‘llanish maqsadiga ko‘ra bu metod universal hisoblanib tadqiqotchilikda (yangi muammoni echishga imkon yaratadi), o‘qitish jarayonida (o‘quv materiallarini tezkor o‘zlashtirishga qaratiladi), rivojlantirishda (o‘z-o‘zini

bir muncha samarali boshqarish asosida faol fikrlashni shakllanti - radi) asqotadi.

**Qo‘llanish usuli.** “Aqliy xujum” ishtirokchilari oldiga qo‘yilgan muammo bo‘yicha xar qanday muloxaza va takliflarni bildirishlari mumkin. Aytilgan fikrlar yozib borildi va ularning mualliflari o‘z fikrlarini qay - tadan xotirasida tiklash imkoniyatiga ega bo‘ldi. Metod samarasi fikrlar xilma-xilligi bilan tavsiflandi va xujum davomida ular tanqid qilin - maydi, qaytadan ifodalanmaydi. Aqliy xujum tugagach, muhimlik jixatiga ko‘ra eng yaxshi takliflar generatsiyalanadi va muammoni echish uchun zarurlari tanlanadi.

«Aqliy xujum» metodi o‘qituvchi tomonidan qo‘yilgan maqsadga qarab amalga oshiriladi:

1. Talabalarning boshlang‘ich bilimlarini aniqlash maqsad qilib qo‘yilganda, bu metod darsning mavzuga kirish qismida amalga oshiriladi.
2. Mavzuni takrorlash yoki bir mavzuni keyingi mavzu bilan bog‘lash maqsad qilib qo‘yilganda - yangi mavzuga o‘tish qismida amalga oshiriladi.
3. O‘tilgan mavzuni mustahkamlash maqsad qilib qo‘yilganda - mavzudan so‘ng, darsning mustahkamlash qismida amalga oshiriladi.

**«Aqliy xujum» metodining afzallik tomonlari:**

1. natijalar baholanmasligi talabalarni turli fikr-g‘oyalarning shakl - lanishiga olib keladi;
2. talabalarning barchasi ishtirok etadi;
3. fikr-g‘oyalar vizuallashtirilib boriladi;
4. talabalarning boshlang‘ich bilimlarini tekshirib ko‘rish imkoniyati mavjud;
5. talabalarda mavzuga qiziqish uyg‘otish mumkin.

**«Aqliy xujum» metodining kamchilik tomonlari:**

- o‘qituvchi tomonidan savolni to‘g‘ri qo‘ya olmaslik;
- o‘qituvchidan yuqori darajada eshitish qobiliyatining talab etilishi.

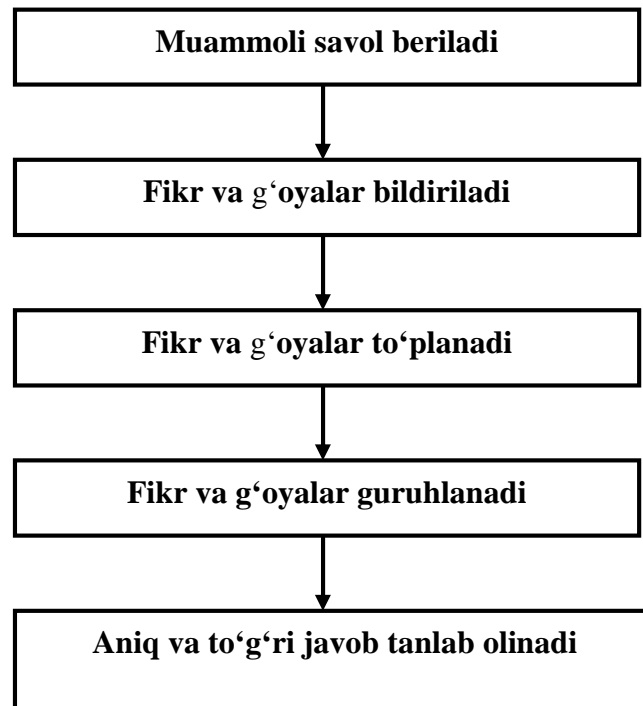
**«Aqliy xujum» metodining tarkibiy tuzilmasi****«Aqliy xujum» metodining bosqichlari:**

1. Talabalarga savol tashlanadi va ularga shu savol bo'yicha o'z javoblarini (fikr, mulohaza) bildirishlarini so'raladi;
2. Talabalar savol bo'yicha o'z fikr-mulohazalarini bildirishadi;
3. Talabalarning fikr-g'oyalari (magnitafonga, videotasmaga, rangli qog'ozlarga yoki doskaga) to'planadi;
4. Fikr-g'oyalar ma'lum belgilar bo'yicha guruhlanadi;
5. Yuqorida qo'yilgan savolga aniq va to'g'ri javob tanlab olinadi.

**«Aqliy xujum» metodini qo'llashdagi asosiy qoidalar:**

- a) Bildirilgan fikr-g'oyalar muhokama qilinmaydi va baholanmaydi.
- b) Bildirilgan har qanday fikr-g'oyalar, ular hatto to'g'ri bo'lmasa ham inobatga olinadi.
- v) Bildirilgan fikr-g'oyalarni to'ldirish va yanada kengaytirish mumkin.

## Mavzu bo'yicha asosiy tushuncha va iboralar

Zamonaviy ta'lim vositasi tushunchasi , ta'lim vositasi turlari, ta'lim vositasini qo'llash usullari

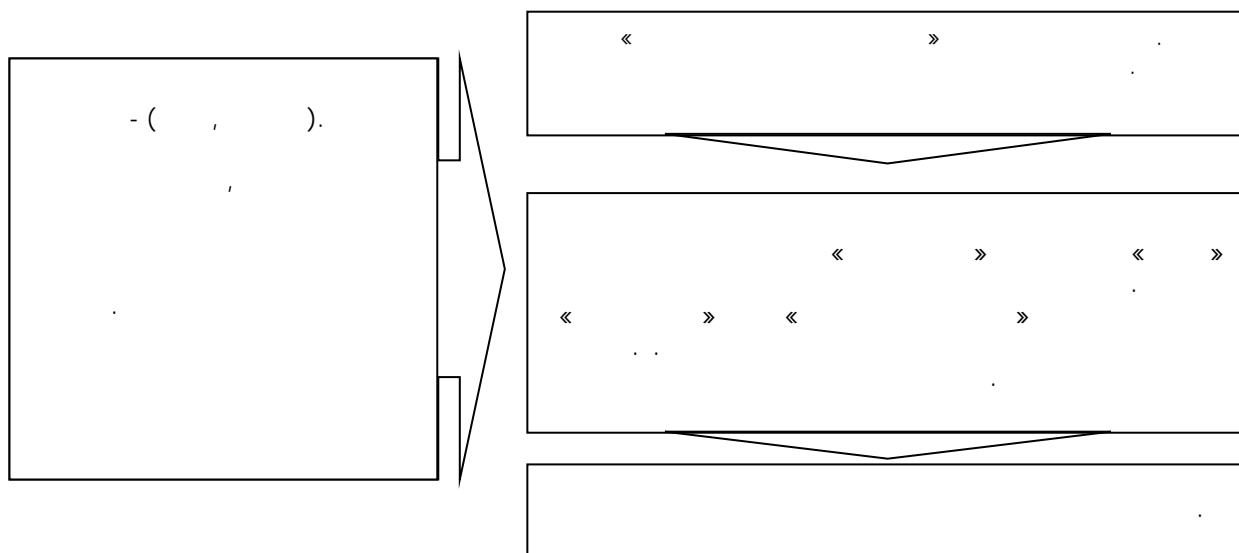

## Guruxlarda ish olib borish qoidalari

- ✓ O'zaro hurmat va iltifot ko'rsatgan xolda har kim o'z do'stlarini tinglay olishi kerak;
- ✓ Berilgan topshiriqqa nisbatan har kim aktiv, o'zaro hamkorlikda va ma'suliyatli yondashishi kerak;
- ✓ Zarur paytda g'ar kim yordam so'rashi kerak;
- ✓ So'ralgan paytda har kim yordam ko'rsatishi kerak;
- ✓ Gurux ish natijalari baholanayotganda hamma qatnashishi kerak;
- ✓ Har kim aniq tushunishi kerakki:
- ✓ O'zgalarga yordam berib, o'zimiz o'rganamiz!
- ✓ Biz bir qayiqda suzayapmiz: yo birga ko'zlagan manzilga yetamiz, yoki birga cho'kamiz!

### III. NAZARIY MATERIALLAR

#### 1–Mavzu: Falsafa fanining zamonaviy fanlar tizimida tutgan o‘rni.

##### Reja:

1. Falsafa fanining zamonaviy fanlar tizimida tutgan o‘rni.
2. Dunyoni falsafiy idrok etishning o‘ziga xos xususiyati.
3. Tarkibiy funksional tahlil.
4. Globalizatsiya va falsafaning dolzarb muammolari.

Tayanch tushunchalar: Falsafa, dunyoqarash, shaxs, idrok, dunyoqarashning tarixiy shakllari, fetishizm, animizm, totemizm, magiya, ontologiya, gnoseologiya, fan metodologiyasi, ijtimoiy falsafa, etika, aksiologiya, falsafiy antropologiya, metafizika, ong, tafakkur, ruh, materiya, tabiat, borliq, fan, paydeyya.

#### Falsafa fanining zamonaviy fanlar tizimida tutgan o‘rni.

Mustaqillikning taraqqiyot yo‘li mamlakatimizda fan rivoji uchun keng imkoniyatlar yaratdi. Fanning barcha sohalaridagi kabi falsafada tub o‘zgarishlar sodir bo‘ldi. Zero, eng qadimiy rivojlanish tarixiga ega bo‘lgan falsafa o‘zida turli davrlarning ijtimoiy-siyosiy qarashlarini mujassamlashtirib, voqea va hodisalarning mohiyatini anglashni, nafaqat anglash, balki ularga munosabat bildirishni shakllantiradi. Modomiki shunday ekan, bugungi kunda falsafani yanada rivojlantirish, yosh avlodni falsafiy dunyoqarash, zamonaviy fan yutuqlariga asoslangan falsafiy bilimlar bilan qurollantirish muhim ahamiyat kasb etadi.

Falsafiy tafakkurning ijtimoiy-siyosiy asoslari har qanday jamiyat xalqining ijtimoiy ongini o‘zgartirishga, uning pirovard maqsadlariga xizmat qilishga qaratilgan.

Bugungi kunda falsafiy tafakkurning yangilanishi nafaqat umumiy ma’naviy muhitning, balki har bir jamiyat a’zosining ijtimoiy qiyofasi, ruhiy dunyosi, maqsad va ehtiyojlarining o‘zgarishi hamdir. Shundagina inson buyuk allomalar

orzu qilgan fozil odamlarning komil fazilatlarini shakllantirish va takomillashtirishga munosib hissa qo'sha oladi.

Darhaqiqat, falsafani o'rganishga ilk bor kirishayotgan deyarli har bir odam u haqda nimanidir u yoki bu darajada biladi yoki hech bo'lmasa u haqda nimadir eshitgan bo'ladi, chunki odamlar hatto kundalik hayotda ham bu keng tarqalgan tushuncha bilan ko'p to'qnash keladi. Maktab dasturiga ko'ra yoki o'zining qiziquvchanligi tufayli falsafaga doir darsliklar va boshqa adabiyotlar, balki ta'siri deyarli har bir xalqning madaniy merosida chuqur iz qoldirgan buyuk faylasuflarning asarlari bilan tanishishga ulgurganlar ham anchagina.

Shunga qaramay, falsafa nimaligi, u nima bilan shug'ullanishi va qanday vazifalarni hal qilishi haqida mustaqil tarzda, maxsus bilimlarsiz aniq tasavvur hosil qilish oson ish emas. Hatto falsafa sohasida professional ish olib boruvchilar orasida ham qo'yilgan savollarga javoblarda yakdillik mavjud emas. Kimdir falsafani fan deb, kimdir – aql o'yini deb hisoblaydi, ayrimlar esa, bu fikrlarga qo'shilmay, odamlar dunyoqarashi, ruhiy holati, aqli, shaxsiy tajribasi va shu kabilarning turli shakllariga e'tiborni qaratib, boshqacha ta'riflar beradi. Kimdir falsafada maqsadni, kimdir vositani, inson o'z-o'zini va o'zini qurshagan dunyoni oqilona, irrasional yoki intuitiv anglab yetish usulini ko'radi.

Bunda har kim u har bir inson uchun olamshumul ahamiyatga ega bo'lgan savollarga qanday javob berishiga qarab o'z mulohazalar mantig'ini tuzadi.

Turli odamlar ushbu masalalar yuzasidan bir fikrga kela olmagan va kelishi mumkin ham emasligi nima uchun falsafa o'z mavjudligining ikki yarim ming yili mobaynida ko'pgina olamshumul muammolarning uzil-kesil va shak-shubhasiz yechimlarini topmagan, boqiy falsafiy muammolar xususida bir to'xtamga kelmagan, degan fikr savolga qisman javob bo'ladi.

- Inson nima va uning mohiyati nimada?
- Xudo bormi?
- Materiya, ong nima va ularning o'zaro nisbati qanday?
- Haqiqatni qanday tushunish mumkin va uning mezonlari qanday?
- Jon nima?



- Nihoyat, erkinlik, tenglik, adolat, nafrat, muhabbat nimani anglatadi? Kabi savollar insoniyat taraqqiyotining barcha davrlarida takrorlanib kelingan.

Biroq, falsafa tushunchasining umumiy e'tirof etilgan ta'rifi mavjud emasligiga, shuningdek uning predmeti, mohiyati, maqsad, vazifalarini tushunishga nisbatan yondashuvlar, nuqtai nazarlarning rang-barangligiga qaramay, u barcha zamonlarda va mamlakatlarda hamma universitetlar va boshqa oliy o'quv yurtlarida o'rganish uchun majburiy sanalgan fundamental fanlardan biri bo'lgan va shunday bo'lib qolmoqda. Nima uchun? qani bu yerda mantiq? Yuqorida aytilganlarga yana shuni ham qo'shimcha qilish lozimki, falsafa umumiy qabul qilingan, yagona tilga, shak-shubhasiz belgilangan qonunlarga va har qanday falsafiy ta'limotlar uchun umumiy bo'lgan kategoriyalarning muayyan majmuiga ega emas. Shuningdek, u bilimlar yagona tizimini tuzishga harakat qilmaydi va pirovard natijada, masalan, fan kabi aniq natijalar olishga umuman qaratilmagan.

Madomiki shunday ekan, nima uchun falsafa mavjudligining ko'p asrlik tarixi mobaynida unga bunday kuchli qiziqish saqlanib qolmoqda? Bir qarashda, bu tushuntirib bo'lmaydigan jumboqdek bo'lib tuyulishi mumkin. Ammo mazkur fan mohiyatini anglashimiz, uning o'ziga xos xususiyatlarini aniqlashimiz va falsafa inson o'z -o'zini va o'zini qurshagan dunyoni anglab yetishida qanday rol o'ynashini tushuna boshlashimiz bilan yuqorida zikr etilgan ziddiyat yo'qolib boradi. Shu bois falsafaga yaxlit munosabat, unda ko'tarilgan masalalarning teranroq va to'liqroq talqini, mazkur kitob mazmuni bilan tanishishimiz, uni tushunishimiz va falsafiy muammolarning sirli va jozibali dunyosiga kirib borishimizga qarab paydo bo'ladi

### **Dunyoni falsafiy idrok etishning o'ziga xos xususiyati.**

«Falsafa» tushunchasining kelib chiqishi. Har qanday noma'lum so'z mazmunini uning etimologiyasidan, ya'ni u qachon, qanday va nima uchun yuzaga kelganini aniqlashdan boshlash o'rinli bo'ladi. «Falsafa» tushunchasi yunoncha phileo – sevaman va sophia – donolik so'zlaridan kelib chiqqan bo'lib, mazkur atamaning dastlabki ma'nosini donolikka muhabbat deb talqin qilish mumkin. Falsafa so'zini ilk bor qadimgi yunon mutafakkiri Pifagor miloddan avvalgi VI

asrda tayyor holda (afsonalar, rivoyatlar, an'analar orqali) avloddan avlodga o'tuvchi bilim va inson o'z aqliga tayanib, mushohada yuritish va borliqni tanqidiy tushunish yo'li bilan olishi mumkin bo'lgan bilimni farqlash maqsadida ishlatgan.

Shuni ta'kidlash lozimki, Pifagor ham, qadimgi davrning boshqa faylasuflari ham dastlab «falsafa» tushunchasiga uning keyinchalik paydo bo'lgan va mohiyat e'tibori bilan, falsafani «barcha fanlar podshosi» darajasiga ko'targan ma'nosidan boshqacharoq ma'no yuklaganlar. Ammo ilk faylasuflar o'zlarini donishmand deb hisoblamaganlar va donolikka da'vo qilmaganlar, zero, o'sha davrda keng tarqalgan tasavvurga ko'ra, *haqiqiy donishmandlik ajdodlardan meros qolgan, asrdan asrga o'tib kelayotgan afsonalar, din va rivoyatlarda mujassamlashgan*. Donishmandlar deb, asrlar sinovidan, eng so'nggi haqiqat manbai sifatidagi bilimlarga ega bo'lgan bashoratgo'ylar, kohinlar va oqsoqollar e'tirof etilgan. Ularning so'zlari birdan-bir to'g'ri deb qabul qilingan. Faylasuf esa, qadimgilar fikriga ko'ra donishmandlik muxlisi bo'lishi, e'tiqod sifatida qabul qilingan tayyor haqiqatlarga emas, balki o'z aqliga tayanib, ijodiy yo'l bilan, shuningdek boshqa faylasuflar tomonidan olingan bilimlar va tajribadan foydalangan holda maqsadga intilishi lozim bo'lgan.

Biroq, insonning dunyo va o'ziga bunday munosabat darhol yuzaga kelgani yo'q. Insonning tabiatga qarshilik ko'rsatish, mavjudlik vositalarini yaratish va ko'paytirish qobiliyatlari rivojlangunga va o'sgunga, buning natijasida yetarli tajriba va bilimlar to'plangunga, odamlar aqli ko'p sonli savollarga javob izlash uchun yetarli darajada yuksalgunga qadar insoniyat uzoq va mashaqqatli yo'lni bosib o'tgan. Shu bois falsafaning mohiyatini, shuningdek uning paydo bo'lish sabablari va sharoitlarini tushunish uchun gapni inson dunyoqarashidan boshlash lozim. Nima uchun? Shuning uchunki, falsafa dunyoqarashning asosiy tarixiy shakllaridan biri hisoblanadi. Falsafa haqida gapirish – inson dunyoqarashi, uning oqilona fikrlash qobiliyati haqida, binobarin, uning mohiyati va Yerda paydo bo'lish tarixi haqida gapirish demakdir. Bu yerda biz hali kam o'rganilgan murakkab muammolarga duch kelamiz, zero insonning kelib chiqishi odamlar doim javobini topishga harakat qilgan buyuk jumboqlardan biri hisoblanadi.

Ammo bilimning bu sohasida yechilmagan muammolar bugungi kunda ham bisyor. Xususan, inson nima uchun, qaerdan, qaysi sabablarga ko'ra paydo bo'lgan, degan savolga aniq, umumiy e'tirof etilgan javob hanuzgacha mavjud emas. Shuningdek, aql faqat insonga xosmi yoki uning inson borlig'ida mavjudligi ob'ektiv borliqning bir parchasi, ayrim hodisasimi?, degan savol ham hali o'z javobini topganicha yo'q.

**Dunyoqarashning mohiyati.** Ayni shu davrdan boshlab insonning ancha rivojlangan dunyoqarashi shakllangani haqida va umuman to'plangan bilimlar, amaliy ko'nikmalar, vujudga kelgan qadriyatlar, o'zi va o'zini qurshagan dunyo haqidagi tasavvurlar majmui sifatidagi odamlar dunyoqarashi to'g'risida ishonch bilan so'z yuritish mumkin.

Hayot tajribasi va empirik bilimlar asosida shakllanadigan dunyoqarash oddiy yoki empirik dunyoqarash deb ataladi va insonning dunyo haqidagi tasavvurlarining qismlarga ajralmagan, tizimsiz majmui sifatida amal qiladi. U har qanday dunyoqarashning negizi hisoblanadi va odamlarga kundalik hayoti, faoliyatida yo'l ko'rsatib, ularning xulq-atvori, aksariyat qilmishlarini belgilab, muhim regulyativ funksiyani bajaradi.

Keng ma'noda, dunyoqarash – insonning o'zini qurshagan borliqqa va o'z-o'ziga bo'lgan munosabatga nisbatan yondashuvlar tizimi, shuningdek odamlarning mazkur yondashuvlar bilan belgilangan hayotiy ideallari, e'tiqodlari,, bilish va faoliyat tamoyillari, qadriyat va mo'ljallaridir.

Shu tariqa ta'riflanadigan dunyoqarash faqat insonga xos bo'lib, bu unda shakllangan ong va oqilona faoliyat mavjudligi bilan bog'liqdir. Bunda inson nafaqat tushunchalar yaratish va mulohaza yuritish, xulosalar chiqarish va qoidalarni ta'riflash qobiliyatini kasb etadi, balki tayyor bilimdan yangi bilim olish uchun foydalana boshlaydi. Insonning bunday faoliyatini, uning ijodiy faolligini tavsiflovchi aql odamzot va jamiyat evolyusiyasini jadallashtirishning qudratli omiliga aylanadi va pirovardda insonni hayvondan ajratish imkonini beruvchi asosiy belgi sifatida amal qiladi.

**Dunyoqarashda ijtimoiy muhitning roli.** Aql paydo bo'lishi bilan inson

o'zini fikrlovchi mavjudot sifatida anglay boshlaydi, unda o'z «meni» va o'zgalar haqida tasavvuri shakllanadi va rivojlanadi. Shu tariqa u o'zini va o'zini qurshagan borliqni anglaydi, o'zi va boshqa odamlarni, o'zi va tashqi muhitni farqlaydi, ilgari o'ziga ma'lum bo'lmagan dunyoning yangi va yangi jihatlarini idrok etadi. Bunday qarashlar insonning o'zi va o'zini qurshagan borliq haqidagi tasavvurlari majmui sifatida shakllanadigan dunyoqarash negizini tashkil etadi. Bunda inson o'ziga ma'qul va noma'qul narsalarni farqlaydi, baholar beradi, ustuvorliklar tizimini yaratadi va muayyan maqsadlarga erishishda tegishli tarzda ish ko'radi.

**Falsafiy dunyoqarash.** Miloddan avvalgi VII-VI asrlarga kelib asosan mif va din ta'sirida odamlar dunyoqarashi nafaqat kengaydi, balki ancha murakkablashdi. U abstrakt nazariy fikrlash qobiliyati va (to'plangan bilimlar ko'rinishida) real asoslarga ega bo'lishi natijasida o'z rivojlanishining butunlay yangi darajasiga ko'tarildi. Bunga, hech shubhasiz, mehnat taqsimotiga olib kelgan rivojlangan ijtimoiy-iqtisodiy munosabatlar, ma'lum miqdorda ortiqcha mavjudlik vositalari, bo'sh vaqtning paydo bo'lishi ham imkoniyat yaratdi. Bularning barchasi muayyan shaxslar doirasiga intellektual faoliyat bilan

**Dunyoni falsafiy idrok etishning o'ziga xos xususiyati,** *dunyoni bilish, sezish, ko'rish va tushunishning butunlay yangi sohasi – falsafa vujudga kelishida namoyon bo'ladi.* Darhaqiqat falsafa – bu nafaqat u yoki bu odam dunyoqarashining shakli, balki ijtimoiy ong shakli, odamlar borlig'i va bilishining umumiy tamoyillari, ularning dunyoga munosabati aks etuvchi, tabiat, jamiyat va tafakkurning eng umumiy qonunlari kashf etiluvchi va ta'riflanuvchi ma'naviy faoliyatdir. Ya'ni bu dunyoga va insonning undagi o'rniga nisbatan qarashlarning umumiy tizimidir.

### **Tarkibiy funksional tahlil.**

**Falsafaning predmeti.** Endi «Falsafa nimani o'rganadi?», degan savolni berishimiz mumkin. *Falsafaning predmeti - insonda bilishga qiziqish uyg'otadigan, mifologiya, din yoki fan javoblaridan qoniqmagan kishining o'ziga ma'lum bilimlar va tajriba,, muayyan e'tiqod, ishonch va intuisiyaga tayangan holda oqilona asoslangan javoblar berishga harakat qiladigan, savollar*

*tug'diradigan har qanday ob'ektiv va sub'ektiv borliqdir.* Boshqacha aytganda, inson o'z qiziqishi ob'ekti haqida muayyan tasavvur hosil qilish maqsadida savol berishga asos bo'lishi mumkin bo'lgan hamma narsa falsafaning predmetidir. Shu munosabat bilan u yoki bu odamning falsafiy qarashlari haqida va hatto uning falsafasi to'g'risida so'z yuritish mutlaqo o'rinli bo'ladi va bunga biz kundalik hayotda tez-tez duch kelamiz.

Biroq ayni holda bizni fan sifatidagi, ayrim insonning emas, balki butun jamiyatning rivojlanish mahsuliga aylangan ijtimoiy hodisa sifatidagi falsafa qiziqtiradi va ayni shu sababli yuqorida keltirilgan ta'rifda «inson» tushunchasi yig'ma ma'noda qo'llanilgan. Bu yerda shuni ta'kidlab o'tish lozimki, garchi falsafaning predmetiga biz umumiy nuqtai nazardan ancha keng ta'rif bergan bo'lsak-da, ayrim tarixiy davrlarda odatda u yoki bu sabablarga ko'ra muayyan masalalar doirasi falsafiy tadqiqotlarda birinchi o'ringa chiqadi. Masalan, qadimgi Yunonistonda kosmotsentrizm ilk falsafiy ta'limotlarning o'ziga xos xususiyati bo'lib, bunda asosiy e'tibor «kosmos», «tabiat»ni anglab yetishga qaratilgan. Keyinchalik, qadimgi yunon shahar-polislari ravnaq topgan davrda faylasuflar diqqat markazidan ijtimoiy muammolar, axloq, davlat qurilishi masalalari o'rin oldi. Yevropada xristianlikning, Sharqda islom dinining vujudga kelishi va mustahkamlanishi natijasida o'rta asrlar falsafasi teotsentrik (yunon. theos – markazdan o'rin olgan xudo) xususiyat kasb etdi, ya'ni Xudo va u yaratgan olam falsafiy qiziqishlarning asosiy predmetiga aylandi. Uyg'onish davrida falsafa san'at (estetika)ga va ko'p jihatdan insonga murojaat qilindi.. Yangi davr deb nomlanuvchi XVII-XVIII asrlarda falsafa tobora kuchayib borayotgan fan bilan uzviy bog'landi, natijada falsafiy tadqiqotlarning diqqat markazidan bilish va ilmiy metodlar masalalari o'rin oldi.

XIX asrning ikkinchi yarmida yuz bergan «klassik falsafa» va oqilonalik inqirozi irracionallik, intuitivlik, ongsizlik muammolarini namoyon etdi, XX asrning birinchi yarmida ular «noklassik falsafa» tahlilining asosiy predmetiga aylandi, bu esa, o'z navbatida, matnlar mantig'i, tili, ularni talqin qilish va sharhlashga alohida qiziqish uyg'onishiga olib keldi. XX asrning so'nggi o'n

yilliklarida hozirgi madaniyatdagi inqiroz hodisalarini va yangi axborot texnologiyalarining, shuningdek ommaviy kommunikatsiya vositalarining jadal sur'atlarda rivojlanishi bilan belgilangan muammolarni kun tartibiga qo'ygan postklassik falsafa shakllandi. Bu falsafa vakillari «tarixiy rivojlanishning tugallanganligi», barcha ma'nolar va g'oyalar «aytib bo'linganligi» haqida mushohada yuritib, inson yangi axborotga ishlov berishga qodir emasligiga e'tiborni qaratar ekan, notizimlilik, Yevropa an'anaviy falsafiy bilimining negizlari, qadriyatlari va chegaralarini o'zgartirish g'oyasini ilgari surdilar.

Nihoyat, XX-XXI asr chegarasida eng yangi falsafada birinchi o'ringa chiqqan va eng muhim mavzular qatoridan o'rin olgan yana bir mavzu globallashuv jarayonlarining mohiyatini va ularning rivojlanish yo'nalishini aniqlashga alohida e'tibor qaratildi. Bu jarayonlar hozirgi vaqtda jamiyat hayotining deyarli barcha jabhalarini qamrab oldi va davrimizning olamshumul muammolarini yuzaga keltirdiki, ularning nazariy va amaliy yechimini topish bu muammolarni falsafiy darajada anglab yetishni ham nazarda tutadi. Xalqaro miqyosda alohida e'tibor berish va kelishilgan harakatlarni taqozo etuvchi eng muhim muammolar qatoriga ekologiya, demografiya, xavfsizlik, xalqaro jinoyatchilik, energetika resurslari, qashshoqlikka chek qo'yish muammolarini kiritish mumkin.

Ko'rib turganimizdek, falsafaning predmetini qandaydir bitta, qat'iy cheklangan, muayyan masalalar doirasi bilan bog'lash mumkin emas. U vaqt omiliga va ob'ektiv sabablar to'plamiga qarab, doim u yoki bu muammo yoki ularning muayyan majmui tarzida birinchi o'ringa chiqadi. Ammo bu boshqa mavzular, masalalar va muammolar o'z ahamiyatini yo'qotadi va falsafa chegarasidan chetga chiqadi, uning tahlil predmeti bo'lmay qoladi, degan ma'noni anglatmaydi. Bosh mavzularni ikkinchi, uchinchi yoki undan ham keyingi o'ringa surib qo'yadi, ular muayyan davrda va tegishli sharoitda falsafiy tahlil diqqat markazidan o'rin olish yoki falsafiy muammolarning ustuvor yunalishi bo'ylab yuqoriga ko'tarilish uchun o'z vaqtini «kutib», go'yoki panada turadi, desak, to'g'riroq bo'ladi. Ayni shu sababli biz falsafa tarixida qiziqishlardagi

ustuvorliklarning muttasil o'zgarishini, u yoki bu masala bosh masalaga aylanishi, falsafiy hamjamiyatning asosiy e'tibori ma'lum vaqt mobaynida unga qaratilishini ko'ramiz.

### **Globalizatsiya va falsafaning dolzarb muammolari**

**Falsafaning yangi sohalari.** Falsafiy bilimning tuzilishi o'zgarmas, uzil-kesil shakllangan emas. Falsafaning rivojlanishi va u hal qilayotgan muammolar doirasi kengayishiga qarab falsafiy bilim tuzilishida ham o'zgarishlar yuz beradi. Ilmiy nazariyalar yoki falsafiy g'oyalar inqirozga uchragan yoki o'zining asossizligini namoyish etgan taqdirda, ularning bilim tizimidagi o'rni va rolini qayta baholash amalga oshiriladi, bu esa ba'zan ularning nazariy va amaliy ahamiyati yo'qolishiga olib keladi. Masalan, flogiston nazariyasi, «falsafa toshi»ni izlash, empiriokritisizm falsafasi va o'z ahamiyatini yo'qotib, tarix mulkiga aylangan boshqa ko'pgina g'oyalar bilan shunday bo'lgan. Bugungi kunda falsafa bilan ham shunga o'xshash hodisa yuz beryapti, degan fikr mavjud. Hatto falsafa o'lyapti deb hisoblaydiganlar ham yo'q emas.

Darhaqiqat, o'zini oqlamagan g'oyalar, yo'nalishlar va konsepsiyalar bisyor, ularning aksariyati hozir juda og'ir ahvolda, ayrimlari esa kuchli inqiroz holatini boshdan kechirmoqda. Ammo *falsafa o'zining birinchi ma'nosida – «donolikni sevish» sifatida, haqiqatning tagiga yetish usuli sifatida, jon holati sifatida va nihoyat, dunyoqarashning alohida shakli sifatida insoniyat turguncha mavjud bo'ladi.*

Buni falsafiy bilimning ayrim nisbatan yangi sohalari ham tasdiqlaydi (ba'zan ular mustaqil falsafiy fanlar maqomiga da'vogarlik qiladi). Ular falsafa yondashuvlari va metodlari jamiyat hayotining ayrim jabhalari, murakkab ob'ektlar, muayyan fanlar va shu kabilarni o'rganishga nisbatan qo'llanilishi natijasida yuzaga keldi. Ularning aksariyati falsafaning eng yangi tarixi bilan bog'liq bo'lib, asosan XX asrga tegishlidir. Bu yerda avvalo tabiat falsafasi, huquq, fan, tarix, siyosat, san'at, din, texnika falsafasi, tanatologiya, gerontologiya va boshqalar nazarda tutilmoqda. O'tgan asrning so'nggi o'n yilliklarida tadqiqotning yana bir yangi va o'ta muhim sohasi – globallashuv va u yuzaga



keltirayotgan global muammolar falsafasi paydo bo'ldiki, uni o'rganish ham foydadan xoli bo'lmaydi.

**Falsafaning asosiy masalalari.** Falsafani o'rganayotgan har bir odamda falsafada qolgan barcha muammolarga nisbatan ustunroq ahamiyat kasb etadigan, ya'ni muhimroq, asosiyroq hisoblanadigan masalalar, muammolar mavjud yoki mavjud emasligiga qiziqish ertami, kechmi albatta yuzaga keladi. Bu mavzu nafaqat boshlovchi, balki professional faylasuflar uchun ham diqqatga sazovordir. Ularning orasida kimdir bu mavzuga jiddiy e'tibor beradi, kimdir esa, aksincha, uni muhim deb hisoblamaydi. Falsafaning uzoq tarixiga umumiy nazar tashlasak, olam va insonning kelib chiqishi, rivojlanishi va mohiyatiga, shuningdek, hayotning ma'nosi, inson bilishining tabiatiga tegishli «boqiy» falsafiy muammolar deyarli barcha falsafiy ta'limotlarda u yoki bu tarzda mavjudligini, turli falsafiy asarlarda, ular aynan kimga qarashlilik va qaysi davrga mansubligidan qat'iy nazar, qisman yoki, aksincha, atroflicha muhokama qilinishining guvohi bo'lishimiz mumkin.

Darhaqiqat, ong, tafakkur, ruh, ideallik va ularning materiya, tabiat, borliq bilan o'zaro nisbati masalalariga o'z munosabatini bildirmagan yoki, o'z mulohazalari va xulosalarida shubha qilmagan faylasufni topish mushkul. Bu hol o'z vaqtida olimlar tomonidan «falsafaning asosiy masalasi»ni ta'riflashiga turtki bergan bo'lib, unda ikki jihat alohida ajralib turadi.

Birinchi jihat moddiylik va ideallikning o'zaro nisbatiga tegishli. Savol shunday qo'yiladi: «Materiya birlamchimi yoki ruh (ong)mi?» yoki, «Tafakkur va borliqning nisbati masalasi butun, ayniqsa, eng yangi falsafaning buyuk asosiy masalasidir».

Ikkinchi jihat birinchi jihat bilan uzviy bog'liq bo'lib, quyidagicha ta'riflanadi: «Dunyoni bilish mumkinmi?» Boshqacha aytganda: «Biz haqiqiy dunyo haqidagi o'z tasavvurlarimiz va tushunchalarimizda borliqni to'g'ri aks ettirishga qodirmizmi?» Bu masalada materialistlar va idealistlarning qarashlari ziddiyatli xarakterga egadir.

**Falsafani siyosiy lashtirish va sxemalashtirishning oqibatlari.** Falsafani



o'ta siyosiy lashtirish ma'lum ma'noda zararlidir. Chunki sobiq sovet tuzumi davrida ayni falsafiy bilimni mutlaqlashtirish, uni siyosiy bilim doirasi bilan chegaralash oqibatida falsafa siyqalashdi, uning asl mazmuniga putur yetkazildi. Shuningdek, falsafaning barcha vaqtlarda va har qanday sharoitda o'z ahamiyatini saqlab qolishi mumkin bo'lgan, qolgan barcha masalalarni istisno etadigan birdan-bir to'g'ri asosiy masalasi bormi? Bizningcha, mazkur uzil-kesil ta'rif kontekstida bunday masala mavjud emas. Birinchidan, ayni holda tarixiy davrni ham, falsafiy bilimning plyuralistik tabiatini ham hisobga olish talab etiladi. Ikkinchidan, qandaydir bitta muammoni faqat u yoki bu muayyan vazifani yechish maqsadida murakkab masalalarni sxemalashtirish, ataylab soddalashtirish to'g'risida so'z yuritilayotganini tushungan holda, ma'lum darajada shartlilik bilan mutlaqlashtirish mumkin.

Masalan, falsafaning «borliq» va «substansiya» kabi ayniqsa keng tarqalgan asosiy kategoriyalari haqida so'z yuritar va muayyan faylasuflarning ularga bo'lgan munosabatini aniqlashga harakat qilar ekanmiz, «falsafaning asosiy masalasi»ni uzil-kesil yechish tarafdorlari ilgari surgan mantiqqa muvofiq, barcha faylasuflarni ma'lum darajada shartlilik bilan materialistlar, idealistlar va dualistlarga ajratishimiz mumkin. Umuman olganda, agar, falsafada ayniqsa ko'p muhokama qilinadigan muammolar doirasini aniqlashga harakat qilinayotgan yoki falsafa tarixini, u yoki bu falsafiy g'oyalar, yo'nalishlar, oqimlarning vorisiyligini yaxshiroq tushunish vazifasi qo'yilayotgan bo'lsa, bunday ajratish mutlaqo o'rinlidir.

Shuningdek, muammoga nisbatan yangicha yondashuvni yoki masalaning yangicha talqinini taklif qilishi mumkin bo'lgan boshqacha yondashuvlar paydo bo'lishi va mavjudligiga yo'lni berkitmaslik uchun har qanday sxemalashtirish cheklangan xususiyatga ega bo'lishini unutmaslik kerak.

### **Nazorat uchun savol va topshiriqlar**

1. Qanday muammolar falsafiy muammolar deb ataladi?
2. Mifologik dunyoqarashning o'ziga xos jihatlarini ayting.

3. Dinning asosiy funksiyalari qaysilar?
4. Falsafiy dunyoqarashning mifologik va diniy dunyoqarashdan asosiy farqi nimada?
5. Falsafa nimani o'rgatadi?
6. Falsafa va fanning o'zaro nisbati qanday?
7. Dunyoqarashning asosiy tarixiy shakllarini ta'riflang.
8. Falsafa tarixini o'rganish qanday maqsadni ko'zlaydi?
9. Nima uchun falsafa tarixida fikrlar rang-barangligi me'yor hisoblanadi?
10. Ayrim insonning yaxlit falsafiy dunyoqarashi falsafiy plyuralizm asosida qanday shakllanadi?
11. Falsafa tarixida «falsafaning asosiy masalasi»ga ta'rif berish qanday amalga oshirilgan?
12. Hozirgi dunyoda falsafa qanday vazifalarni hal qilmoqda?

## **2–Mavzu: Borliq falsafasi va uning zamonaviy konsepsiyalari.**

### **Reja:**

1. Borliq tushunchasi, uning asosiy xususiyatlari va tamoyillari.
2. Borliq to'g'risidagi Sharq allomalarining qarashlari.
3. G'arb falsafasida borliq kategoriyasi.
4. Zamonaviy falsafada borliq to'g'risidagi konsepsiyalar.

**Tayanch so'zlar:** Ontologiya, borliq, voqelik, idealizm, materializm, harakat.

### **1. Borliq tushunchasi, uning asosiy xususiyatlari va tamoyillari**

**Ontologiya tushunchasi.** Ontologiya falsafiy bilimlarning alohida sohasi bo'lib, unda borliq va yo'qlik, mavjudlik va nomavjudlik kabi masalalarning keng doirasi o'rganiladi, shuningdek *mavjudlik* sifatiga ega bo'lgan barcha narsalarning mohiyati aniqlanadi. «Ontologiya» atamasi falsafada faqat XVII asrdan beri ishlatiladi, lekin u yunoncha o'zaklarga ega bo'lib (*ontos* – borliq, *logos* – so'z, ta'limot), borliq haqidagi ta'limot degan ma'noni anglatadi. Ontologiya falsafada alohida o'rin egallaydi. Ikki yarim ming yillik faol izlanishlar natijasida falsafiy

bilim tizimida *ontologiyadan* tashqari falsafaning *gnoseologiya, aksiologiya, ijtimoiy falsafa, axloq, estetika, mantiq* kabi tarkibiy qismlari paydo bo'ldi. Lekin ularning barchasi zahirida ontologiya yotadi, o'z navbatida ontologiya har qanday falsafiy dunyoqarashning negizi hisoblanadi va shu tariqa o'z tarkibiga kirmaydigan boshqa falsafiy muammolar talqinini ko'p jihatdan belgilaydi.

**Ontologik bilimning tabiati.** Borliq haqidagi fan – ontologiya qadim zamonlardayoq falsafaning muhim qismi hisoblangan. Garchi «ontologiya» so'zi falsafa tilida XVII asrdagina o'rin olgan bo'lsa-da<sup>1</sup>, borliq antik mutafakkirlar falsafiy mulohazalarining bosh mavzularidan biri bo'lgan. Borliq kategoriyasi dunyoda hamma narsaga xos bo'lgan xususiyatning o'ta umumiy tavsifi sifatida vujudga kelgan. Qadimgi faylasuflar atrof muhitda narsalarning rang-barangligi va o'zgaruvchanligini kuzatar ekanlar, ularda «haqiqiy mavjud» narsani – vujudga kelmaydigan va yo'q bo'lmaydigan, ularning umumiy va muqarrar asosi hisoblangan borliqni qidirganlar.

Ontologiya – falsafiy tafakkurning eng abstrakt sohasi. U o'ta umumiy bilimni yaratish – borliqni bilishga qaratilgan. Ontologik bilim serqamrov va universaldir. U amalda mavjud bo'lgan hamma narsaga taalluqli. Insonga bunday bilim nima uchun kerak? Axir odamlar amalda «umuman hamma narsa» bilan ish ko'ra olmaydilar – ularning ishlari doim muayyan narsalar doirasi bilan cheklangan bo'ladi. Ontologik konsepsiyalar real mazmundan xoli bo'lgan abstraksiyalarni o'ylab topish bilan shug'ullanuvchi falsafiy aqlning quruq o'yini emasmikan? Bunday savollar borliq haqidagi ontologik tasavvurlar tanqidining manbai bo'lib xizmat qiladi. Bunday tasavvurlarni Berkli, Yum, Kant va empirizm nuqtai nazarini himoya qiluvchi boshqa faylasuflar tanqid tig'i ostiga oladi.

Ammo ontologik bilim shunchaki qiziquvchanlikdan yoki fantaziyalarga ishqibozlikdan tug'ilmaydi. U insonga shuning uchun kerakki, bilish faoliyati doim har qanday konkret ob'ektni bilishga kirishilgunga qadar mavjud bo'lgan uning tuzilishi haqidagi ayrim dastlabki tasavvurlarga tayanadi. Bu tasavvurlar bilish amallarining umumiy strategiyasi yoki dasturini belgilaydi. Bunday dastur inson

---

<sup>1</sup>

qandaydir kutilmagan va tushunarsiz narsaga duch kelgan holda ayniqsa zarur. Shu vaziyatda yangi va betakror hodisalarni tushunish va o'zlashtirishga yaqinlashish uchun bu hodisalarni, ularning dunyodagi o'rnini va ularga qanday yondashish kerakligini hech bo'lmasa taxminiy aniqlash imkonini beruvchi dunyoning barcha hollarda qo'llashga yaroqli bo'lgan umumiy sxemasi yoki «xaritasi»ga ega bo'lish lozim.

Kundalik tajribada biz butunlay yangi ob'ektlarga kamdan-kam holda duch kelamiz. Ammo inson o'zi o'zlashtirgan makrodunyo chegarasini kengaytirgani sari «har qanday hol» uchun zarur bo'lgan borliq haqidagi ontologik tasavvurlarni falsafiy nuqtai nazardan maxsus o'rganish vazifasi yanada muhimroq ahamiyat kasb etadi. Turli ontologik konsepsiyalar – bu dunyoni idrok etishning turli usullaridir. Faylasuflar ularni yaratar ekan, insoniyatga u «birdan» ilgari ko'rilmagan narsaga duch kelgan va «buning nimaligi»ni tushunishning eng maqbul usulini tanlashga to'g'ri keladigan taqdirda kerak bo'ladigan universal modellarni oldindan tayyorlashga «ijtimoiy buyurtma»ni bajaradi.

Shu o'rinda tabiiy bir savol tug'ilishi mumkin: dunyoning umumiy manzarasini yaratishni fizika o'z zimmasiga olgani tufayli ontologiya o'z ahamiyatini yo'qotgani yo'qmi? Axir fizika materiya va harakatning eng umumiy shakllarini o'rganadi va uning fundamental nazariyalari «butun mavjudlik»ka tatbiq etiladi. Dunyoning zamonaviy fizik nazariyalari mavjud bo'lgan sharoitda ontologiya anaxronizm, eskirgan falsafiy an'ana «sarqiti» hisoblanmaydimi?

Ammo ontologiya bilan fizika o'rtasida jiddiy farq mavjud bo'lib, u biron-bir fizik nazariyaga ontologiyaning o'rnini bosish imkonini bermaydi.

Fizikaning umumiyligi shu bilan belgilanadiki, u o'rganuvchi materiya va harakat shakllari qolgan barcha, yanada murakkabroq - kimyoviy, biologik, ijtimoiy shakllar uchun asos bo'lib xizmat qiladi. Fizika «butun mavjudlik»ni (borliqning bizga ma'lum bo'lgan shakllari doirasida) qamrab oladi va o'zi aniqlagan qonunlarni butun dunyoga tatbiq etadi. Ammo u borliq nofizik shakllarining o'ziga xos xususiyatlarini o'rganmaydi. Fizikaning borliqda topuvchi umumiy jihatlar voqelik barcha ob'ektlarining «fizik zamini»gina hisoblanadi. Ontologiya esa

borliqning har qanday sohasi ob'ektlari, shu jumladan biologik va ijtimoiy ob'ektlarning o'ziga xos xususiyatlari o'rtasida umumiy jihatlarni aniqlashga harakat qiladi. *Fizika doirasida aniqlanuvchi umumiy xossalar – bu fizik xossalardir. Ontologiya esa umumiy jihatlarni ob'ektlarning fizik xossalarida ham, nofizik (kimyoviy, biologik, ijtimoiy) xossalarida ham izlaydi.*

Har qanday ontologiya, hech shubhasiz, gipotetik xususiyat kasb etadi. Uning bu xossasi ilmiy nazariyalarnikidan ham kuchliroqdir. Shu ma'noda Yum va Kant mutlaqo haq: tajribada ko'rilmaydigan narsalar haqidagi ontologik mulohazalar muqarrar tarzda sub'ektiv va isbotlab bo'lmaydigan farazlarni o'z ichiga oladi va shu bois ishonchsiz. Ontologiya – falsafaning taxmin va farazlar bilan ayniqsa kuchli bog'liq bo'lgan qismi. Neopozitivistlar uning tabiiy-ilmiy bilimdan farqiga ishora qiladilarki, bunga qo'shilmaslik mumkin emas (ammo qaerda fan tugashi va «metafizika» boshlanishini aniq va uzil-kesil ko'rsatishga hali muvaffaq bo'linganicha yo'q).

Shunga qaramay har qanday ontologiya qanoatlantirishi lozim bo'lgan bir mezon mavjud: insoniyat ijtimoiy-tarixiy amaliyoti rivojlanishining mazkur bosqichida u mavjud bilimlar bilan ziddiyatga kirishmasligi kerak. Turli ontologik konsepsiyalar bu mezonni turli darajada qanoatlantiradi. Sun'iy o'ylab topilgan, fanga tayanmaydigan ontologik konsepsiyalar tajriba bilan to'qnashuvni chetlab o'ta olmaydi. Mazkur mezonga materialistik ontologiya ko'proq mos keladi, zero uning zamirida jamiyat to'plagan tajribani umumlashtirish yotadi.

Materialistik nuqtai nazardan ontologik konsepsiya mavhum tushunchalarni va borliqning umumiy tamoyillarini spekulyativ tarzda tuzish yo'li bilan yaratilmasligi kerak. Bu yo'l tafakkurning voqelikdan uzoqlashishiga olib boradi. Tamoyillar va tushunchalar tabiatga muqarrar va shak-shubhasiz haqiqatlar sifatida bog'lanmasligi kerak. Aksincha, ular tabiatni o'rganishdan, fan to'plagan borliqni bilish tajribasini umumlashtirishdan keltirib chiqarilishi lozim.

**Sof borliq g'oyasi.** Ontologiyaning asosiy tushunchasi – borliq falsafada ikki yoqlama talqin qilinadi. Bir ma'noda u «sof borliq» sifatida, boshqa ma'noda – “substansial borliq” sifatida tushuniladi.

«Sof borliq» - bu o'z holicha, barcha konkret belgilaridan xoli ko'rinishda olingan mavjudlik. Borliqning bunday o'ta abstrakt mazmuni ko'pgina faylasuflarni o'zi tortgan. Ular borliqning mazkur talqinidan dunyo haqidagi muayyan mulohazalarni mantiqiy ta'riflashga harakat qilganlar. Birinchilardan bo'lib bunga Parmenid (miloddan avvalgi VI asr) harakat qilgan. U borliq tushunchasidan yo'qlikning mavjud emasligi kelib chiqishini isbotlashga uringan. Amalda biz yo'qlik haqida hatto fikrlay ham olmaymiz, chunki agar biz u haqda o'ylasak, u bizning fikrimizda mavjud bo'ladi, ya'ni borliq sifatida fikrlanadi. Binobarin, yo'qlikni tasavvur qilish ham mumkin emas, bu esa uning mavjud emasligini anglatadi. Ammo yo'qlik bo'lmasa, hech narsa paydo bo'lishi ham, yo'q bo'lishi ham mumkin emas. Chunki paydo bo'lish yo'qlikdan bor bo'lish, yo'q bo'lish esa – yo'qlikka aylanishdir. Bundan xulosa shuki, borliq «harakatsiz», unda biron-bir o'zgarish bo'lishi mumkin emas: har qanday o'zgarish nimaningdir paydo bo'lishi va yo'q bo'lishi bilan bog'liq. Bundan tashqari, borliq yagona, bir jinsli va bo'linmas: uni qismlarga faqat yo'qlik ajratishga qodir, lekin u mavjud emas. Borliqning chegarasi bo'lishi mumkin emas, uning boshi ham, oxiri ham yo'q, zero, hamonki yo'qlik mavjud emas ekan, borliqni cheklashga qodir bo'lgan narsa ham mavjud emas.

Gegel «sof borliq» kategoriyasidan foydalanishning boshqacha usulini topgan. Uning ontologik konsepsiyasida bu kategoriya Mutlaq g'oya rivojlanish mantig'ining tayanch nuqtasi hisoblanadi. «Sof borliq» va «sof yo'qlik»ning ayniyligini qayd etgan holda, Gegel bu qarama-qarshiliklar sintezidan iborat bo'lgan «shakllanish» tushunchasini kiritadi (zero shakllanish nimaningdir borligini anglatadi, chunki «shakllanmoqda», vujudga kelmoqda, lekin hali borliqqa ega emas, chunki «shakllanmagan», vujudga kelmagan). Shundan so'ng Gegel shakllangan nimadir «shakllanish»ning natijasi bo'lishini qayd etadi. Bu natija, Gegel fikriga ko'ra, «mavjud borliq», ya'ni «sof borliq»dan farqli o'laroq, aniq sifatga ega bo'lgan borliqdir.

Albatta, Gegelning shakllanish g'oyasi muayyan narsaning shunday bir holatiki, unda shakllanayotgan narsa bir vaqtning o'zida ham mavjud bo'ladi, ham mavjud

bo'lmaydi, degan fikriga qo'shilish mumkin emas. Ammo har qanday shakllanish – bu qandaydir predmetning «sof yo'qlik»dan emas, balki ilgari mavjud bo'lgan boshqa predmetlardan vujudga kelishidir. Har qanday «mavjud borliq» «sof borliq»dan va «yo'qlik»dan emas, balki boshqa bir «mavjud borliq»dan vujudga keladi. Gegel fikriga zid o'laroq, «sof borliq»ning «sof yo'qlik»ka o'tishi tushunchalar o'yinidan boshqa narsa bo'lmay, bundan amalda sifat jihatidan aniq biron-bir borliq vujudga kelmaydi (buni XIX asrdayoq L.Feerbax va tushunchalar Gegelcha mantig'ining boshqa tanqidchilari qayd etgan). Ontologiyani «sof borliq» va «sof yo'qlik» kategoriyalari yordamida tuzishga intilish XX asrning ayrim faylasuflari ijodida ham kuzatiladi (M.Xaydegger, Ye.Fink va b.). Ammo, fikrning mazmunini nima fikrlanayotganini ko'rsatmasdan yoritish mumkin bo'lmaganidek. borliq kategoriyasining mazmunini borliqqa nima ega ekanligini ko'rsatmasdan yoritish mumkin emas. Fikr hamisha nima haqdadir fikr bo'lganidek, borliq har doim nimaningdir borlig'idir. «Sof borliq» ham xuddi «sof yo'qlik» kabi mazmunsizdir (bunda Gegel haq). «Sof borliq» tushunchasi quruq abstraksiyadan boshqa narsa emas.

**Borliq va yo'qelik dialektikasi.** Keltirilgan fikr *amalda mavjud* narsagina borliqqa ega bo'lishi mumkin, degan xulosa chiqarish imkonini beradi. «Yo'qlik» har qanday tilda amalda mavjud bo'lmagan narsa bilan tenglashtiriladi va boshqacha tushunilishi mumkin ham emas. Boshqacha aytganda, yo'qlik borliqni inkor etadi va narsa, jism, hodisa, ong (ya'ni amalda mavjud bo'lishi mumkin bo'lgan narsalar) o'zligini yo'qotgan holda «yo'qlik» atamasi ayni shu ma'noda ishlatiladi va ular haqida «yo'qlikka chekindi», mavjud emas, deyiladi. Lekin sof falsafiy ma'noda bu fikrni to'g'ri deb bo'lmaydi. Borliq va yo'qlik o'rtasida dialektik o'zaro aloqa mavjud.

Birinchi, dunyo haqidagi hozirgi tasavvurlarga ko'ra, biz yashayotgan Olam bo'shliqdan bino bo'lgan. Shu ma'noda bo'shliq materiyaning alohida holati hisoblanadi. Bo'shliq fizik borliqning eng boy tipi, o'ziga xos potensial borliq sifatida namoyon bo'ladi, zero unda mumkin bo'lgan barcha zarralar va holatlar



mavjud, biroq ayni vaqtda unda aktual tarzda hech narsa yo‘q<sup>2</sup>.

Yana shuni ham e‘tiborga olish lozimki, fiziklar (D.A.Landau, va boshqalar) nuqtai nazaridan biz yashayotgan Olam ham dunyoda yagona emas, chunki u rivojlanishning turli sikllarini boshdan kechirayotgan turli Olamlarning cheksiz sonidan tashkil topadi. Shu ma‘noda borliq va yo‘qlikning o‘zaro aloqasi muammosi ham nisbiy xususiyat kasb etadi.

Ikkinchidan, amalda mavjud bo‘lgan narsaning ob‘ektiv borlig‘i yo‘qlikka chekinadi, lekin, shunga qaramay u haqda gapirilayotgan, ya‘ni u muayyan narsa sifatida fikrlanayotgan bo‘lsa, bu narsa ongda mavjud bo‘ladi va o‘zining «ikkinchi» borlig‘ini saqlaydi, ayni holda u dastlabki ob‘ektning nusxasi, ideal obraz bo‘lib qoladi.

**Xulosalar.** *«borliq» kategoriyasi o‘ta umumiy falsafiy kategoriya bo‘lib, u turli-tuman tabiat hodisalari va jarayonlarini, odamlar jamoalari va ayrim kishilarni, ijtimoiy institutlarni, inson ongining darajalari, shakllari va holatlarini mavjudlik belgisiga ko‘ra birlashtiradi.* Garchi bu hodisalar va jarayonlar borliqning turli sohalariga taalluqli bo‘lsa-da, ularning barchasini umumiy asos birlashtiradi. Ammo cheksiz darajada rang-barang dunyoning yagonaligi to‘g‘risida so‘z yuritish mumkinmi? Bu savolga «ha» deb javob berish orqali biz butun borliqning umumiy asosi haqida tasavvur hosil qilamiz. Bu haqda keyingi paragrafda so‘z yuritiladi.

Keng ma‘noda borliq mavjud barcha narsalar haqidagi eng umumiy tushuncha hisoblanadi. U mavjud bo‘lgan barcha narsalarni qamrab oladi, boshqacha aytganda, u ontologik tushunchadir. Shu ma‘noda borliq o‘z real strukturasi ega. Kengroq ko‘rinishda u «materiya» kategoriyasi bilan aks ettiriladigan ob‘ektiv borliq va «ong» kategoriyasi bilan aks ettiriladigan sub‘ektiv borliqqa bo‘linadi.

2. Borliq to‘g‘risidagi Sharq allomalarining qarashlari.

**Substansiya g‘oyasi.** Qadimgi falsafada vujudga kelgan borliqni talqin qilishga nisbatan o‘zgacha yondashuv «haqiqiy borliq»ni biron-bir umumiy asosda,

<sup>2</sup>



birinchi manbada, dunyoda mavjud hamma narsalarning birinchi sababida izlashni nazarda tutadi. Gegel ta'бири bilan aytganda, bu yerda gap dunyoning umumiy asosini belgilovchi biron-bir narsaning «mavjud borlig'i» haqida boradi. Mazkur talqin dunyoning yagonaligi haqidagi tasavvur bilan bog'liq bo'lib, u dunyoda mavjud bo'lgan barcha narsalar borliqqa ega ekanligi bilangina emas, balki mavjud barcha narsalar yagona asosdan kelib chiqishi va har qanday narsaga muqarrar tarzda xos bo'lgan ayrim umumiy, universal xossalar bilan tavsiflanishi bilan ham belgilanadi. Falsafada bunday asos **substansiya** (lot. *substantia* – mohiyat, birinchi asos), narsalarning yagona asosdan ularning kelib chiqishi bilan belgilangan umumiy va uzviy xossalari esa – **atributlar** (lot. *attributum* – xos bo'lgan, qo'shib olingan) deb ataladi. Shunday qilib, biron-bir ob'ektning borlig'i deganda substansial borliq, ya'ni ob'ektning substansiyadan vujudga kelishi bilan belgilangan borliq tushunilsa, bu ob'ektni mavjud deb hisoblash orqali biz unda muayyan atributlarning mavjudligini taxmin qilamiz (holbuki «sof borliq»dan bunday borliqning tabiati haqida biron-bir taxmin kelib chiqmaydi).

Masalaga bunday yondashilganda borliq nima, degan savol substansiya nima, uning atributlari qanday, degan savolga aylanadi. Falsafa tarixida bu masala yechimining turli variantlarini aks ettiruvchi ontologik konsepsiyalar taklif qilingan.

**Substansiya tushunchasining mohiyati.** 1. U yoki bu «narsa» nimadan iborat va qaerdan paydo bo'lgan?

2. Qarshimizda namoyon bo'ladigan narsalar rang-barangligida butun borliqning birinchi asosini tashkil etadigan, mazmunan umumiy, yagona nimadir bormi?

Falsafa tarixida *o'zining mavjudligi uchun o'zidan boshqa hech narsaga muhtoj bo'lmagan shunday birinchi asosni ifodalash uchun «substansiya»* (lot. *substantia* – mohiyat, asos) kategoriyasi qo'llaniladi. **Substansiya deganda barcha narsalarning muayyan umumiy birlamchi asosi tushuniladi.** Turli narsalar va hodisalar vujudga kelishi va yo'q bo'lishi mumkin bo'lsa, substansiyani yaratish ham, yo'q qilish ham mumkin emas, u faqat o'z borlig'ining shaklini o'zgartiradi, bir holatdan boshqa holatga o'tadi. Substansiya – o'z-o'zining sababi

va barcha o'zgarishlar asosi, borliqning eng fundamental va barqaror qatlami.

Ilk falsafiy yo'nalishlarning vakillari barcha narsalar asosini tashkil etuvchi moddani birinchi asos sifatida tushunganlar. Odatda, bunday asos sifatida o'sha davrda umumiy e'tirof etilgan birinchi stixiyalar: yer, suv, havo, olov yoki fikriy konstruksiyalar, «birinchi g'ishtlar» - apeyron, atomlar qaralgan. "Avesto"da birlamchi substansiya olov deb atalgan. Keyinchalik substansiya kategoriyasi o'zgarimas, nisbatan barqaror va hech narsa bilan bog'liq bo'lmagan holda mavjud o'ta keng asosga aylandi. Inson idrok etadigan dunyoning butun rang-barangligi va o'zgaruvchanligi substansiya bilan bog'langan. Bunday asoslar sifatida falsafada asosan materiya, Xudo, ong, g'oya, flogiston, efir va shu kabilar amal qilgan. «Substansiya» tushunchasi o'z-o'zini to'liq belgilovchi borliqni ifodalashga xizmat qiladi. Substansiya kategoriyasida o'zini asoslash uchun boshqa hech narsani talab qilmaydigan negiz, birinchi asos g'oyasi mujassamlashgan. Niderland faylasufi Benedikt Spinoza (1632-1677) buni «causa sui» – «o'z-o'zining sababchisi» iborasida juda to'g'ri ifodalagan. Substansiya deganda u o'z holicha mavjud bo'lgan va o'zi orqali zohir bo'lgan, ya'ni o'zining mavjudligi uchun boshqa narsaga muhtoj bo'lmagan narsani tushungan. Bunda bir tomondan, substansiya materiya sifatida tushuniladi, boshqa tomondan – u o'zining barcha shakllari sababi va «sub'ekti» sifatida amal qiladi. Bu *B.Spinozani substansiyani bir vaqtning o'zida ham tabiat, ham Xudo sifatida ta'riflagani va bu ikki tushunchani tenglashtirishganidan dalolatdir*. B.Spinoza Xudoni tabiatga butunlay singdirib yuborgan, uni tabiiylashtirishga va ilohiy mazmundan ajratishga harakat qilgan. Uning panteizmi shundan iborat bo'lgan.

B.Spinoza ilgari surgan substansiyani tabiiylashtirish g'oyasini Golbax izchil rivojlantirdi. U barcha substansiyali narsalarni tabiatga va faqat tabiatga bog'ladi. «Tabiat hamma narsaning sababchisidir; u abadiy mavjuddir; tabiat o'z-o'zining sababchisidir...». «Tabiat qandaydir buyum emas; u doim o'z holicha mavjud bo'lgan; hamma narsa uning bag'rida vujudga keladi; u barcha narsalar bilan ta'minlangan ulkan ustaxonadir...»<sup>3</sup>. Shu ma'noda tabiat ham, substansiya ham

<sup>3</sup>

//

.- .:

, 2001.- .246.

sirtidan hech qanday turtkiga muhtoj emas. Leybnits esa: «Har qanday haqiqiy substansiya faqat va faqat ta'sir ko'rsatadi»<sup>4</sup>, deganida haq bo'lgan.

Modomiki, substansiya hamma narsani o'z ichiga oluvchi va o'zi uchun boshqa hech qanday asos yoki shartni nazarda tutmaydigan birinchi sabab ekan, u o'ziga bog'liq bo'lmagan holda mavjud har qanday narsaning mavjud bo'lish imkoniyatini istisno etadi. U xoh Xudo, xoh g'oya, o'zlik, ruh yoki ekzistensiya bo'lsin – substansiya yagonadir! «Substansiya» tushunchasi ko'plikda qo'llanilishi mumkin emas. Uning ko'pligi g'oyasi mazkur tushunchaning ta'rifiga ziddir, chunki mazkur maqomga da'vogar ikki yoki bir necha narsa mavjud bo'lgan taqdirda, ularning birontasi ham substansiya hisoblanmaydi. Substansiyalilik paradoksi ana shundan iborat.

Alximiklar mazkur atamani ko'plikda qo'llab, «substansiyali shakllar», «substansiyaga xos sifatlar» to'g'risida so'z yuritganda, unga qo'pol fizik ma'no yuklaganlar. Ayni holda substansiya moddaga tenglashtirilgan. Ular substansiyaning xossa va shakllari o'zgarmas, lekin tegishli ta'sirlar natijasida bir-biriga aylanishi mumkin, degan noto'g'ri xulosaga kelganlar.

Substansiyaning o'z-o'zidan amalga oshishi hodisalarning umumiy, uzviy xossalari – atributlarda va narsalarning muayyan, alohida xossalari – moduslarda sodir bo'ladi.

Substansiya g'oyasidan turli falsafiy ta'limotlar dunyoning birligi va uning kelib chiqishi haqidagi masalaga o'zlari qanday javob berishiga qarab har xil foydalanadilar.

**Monizm.** *Dunyoning narsalar va hodisalar rang-barangligi bir substansiyadan iborat degan ta'limot «monizm» (yunon. monos – bitta, yagona) deb ataladi.* Dunyoning kelib chiqishi va mohiyati haqidagi hozirgi ilmiy tasavvurlar, shuningdek birinchi asos muammosiga nisbatan falsafa tarixidagi eng salmoqli yondashuvlar kurashi nuqtai nazaridan substansiya tabiatini tushunishga nisbatan ancha keng tarqalgan ikki yondashuv – materialistik va idealistik monizmni qayd etish lozim.

---

<sup>4</sup>

//

.- .:

, 2001.- .548

**Materialistik monizm** deb tavsiflanadigan birinchi yondashuv *dunyo yagona va uzviy, u azaldan moddiy va dunyoning birligi zamirida ayni shu moddiylik yotadi*, deb hisoblaydi. Bu konsepsiyalarda ruh, ong va ideallikdan emas, balki moddiylikdan keltirib chiqariladi. Bunday yondashuvlarning o'ta rivojlangan ko'rinishlariga biz Fales, Geraklit, Spinoza, va uning izdoshlari asarlarida duch kelamiz. Shuningdek Zardo'shtiylik dinining muqaddas kitobi bo'lmish "Avesto"ning "Yashtlar" qismidagi ko'pxudolik aqidalariga zid o'laroq "Gohlar" qismida yakkaxudolik g'oyalari targ'ib qilingan.

**Idealistik monizm** esa, *materiyani har qanday borliqning boqiy mavjudligi, yo'q bo'lmasligi va birinchi asosiga ega bo'lgan qandaydir ideal narsaning mahsuli* deb hisoblaydi. Bunda ob'ektiv-idealistik monizmni (masalan, Platonda – bu o'lmas g'oyalar, zardo'shtiylikda olov, o'rta asr falsafasida – Xudo, Gegelda – yaratilmaydigan va o'z-o'zidan rivojlanadigan «mutlaq g'oya») va sub'ektiv-idealistik monizmni (masalan, borliqning barcha jismoniy va ruhiy holatlarini «neytral» asosdan – dunyoning qandaydir mavhum konstruksiyalari, «elementlari»dan keltirib chiqargan Max) farqlash mumkin.

Substansiyani barcha o'zgarishlar va o'z-o'zining sababchisi -causa sui sifatida tushunish I.Kant tomonidan qabul qilinib, yuksak baholangan. U substansiyani «hodisalarning vaqtdagi barcha munosabatlarini aniqlashga yordam beruvchi o'zgarmas asos», deb ta'riflagan. Uningcha, substansiya har qanday tajriba va har qanday idrok etishning asosiy shartidir. U barqaror holatda bo'ladi, har qanday mavjudlik va vaqtdagi o'zgarish uning modusi, ya'ni o'zgarmas narsaning mavjudlik usuli sifatida qaralishi mumkin.

**Dualizm.** *Birinchi asos sifatida ikkita substansiya olingan falsafiy yondashuv dualizm* (lot. dualis – ikki yoqlama) deb ataladi. Nemis faylasufi X.Volf XVIII asr boshida «dualizm» atamasini falsafiy muomalaga kiritgan. X.Volf dunyoda barqaror tartibning shakllanishida tafakkur, g'oyalar va aql-idrokning alohida o'rnini aniqlash hamda ta'kidlashga harakat qilgan. Uning zamondoshlari – ma'rifatli absolyutizm g'oyalarining tarafdorlariga ta'siri juda katta bo'lgan. X.Volfning falsafaga oid qo'llanmalari barcha o'quv yurtlarida o'qitilgan va

eskirgan (sxolastik) jihatlarni siqib chiqargan. Ular universitet ta'limining asosiy manbalari sifatida amal qila boshlagan.

Shunday qilib, **materiya kategoriyasining funksiyalari qo'yidagilar:**

- onga, ma'naviy kuchlarga bog'liq bo'lmagan ob'ektiv borliqning mavjudligi haqidagi fikrni ifodalaydi;
- barcha narsalarda mavjud bo'lgan umumiy xossalarni tavsiflaydi;
- barcha narsalarni bilishga eltuvchi yo'lni, ularni bilishda amal qilish lozim bo'lgan umumiy dastur yoki strategiyani umumiy ko'rinishda belgilaydi.

Bu funksiyalarni materiya kategoriyasi falsafaning keyingi rivojlanishi jarayonida saqlab qoldi.

**Xulosalar.** Falsafa va tabiatshunoslik tarixida materiyani tushunishga nisbatan ikki xil yondashuv: falsafiy va tabiiy ilmiy yondashuvlar rivojlangan. Falsafiy yondashuv materiyaga narsalar va hodisalar butun rang-barangligining ichki yagonaligi zahirida yotuvchi mohiyat – substansiya sifatida yondashishni nazarda tutadi. Tabiiy ilmiy yondashuv materiyaning fizik, strukturaviy tuzilishi haqidagi bilimlarni o'z ichiga oladi.

**Falsafada makon va vaqt.** Makon va vaqt mohiyati haqida odamlar o'z rivojlanishining dastlabki bosqichlaridayoq fikr yuritganlar va o'tmishning aksariyat mutafakkirlari ularning tabiatini aniqlashga harakat qilganlar. Bu avvalo inson amaliyoti va bilishining rivojlanishi bilan bog'liq bo'lgan. Zero ular kengayib va takomillashib, mazkur kategoriyalarni yanada aniqroq va teranroq tushunishni talab qilgan. Xususan, antik davridayoq falsafadan ko'lamli shakllar va ularni o'lchash usullari haqidagi fan sifatida ajralib chiqqan geometriya ilk aniq fanlardan biriga aylandi. Vaqtga astronomik kuzatishlar hamda koinotning boqiyliigi va inson hayotining tezoqarligi haqidagi mulohazalar nuqtai nazaridan ham alohida e'tibor qaratilgan. Keyinchalik «makon» va «vaqt» kategoriyalariga qiziqish hech qachon susaymagan. Ular bilan bog'liq ko'p sonli masalalar yuzaga kelgan. Ularning eng muhimlaridan biri quyidagicha yangraydi: makon va vaqt mustaqil mohiyatlarmi yoki ular faqat nimagadir bog'liq holda keladimi? Matematikadan farqli o'laroq fizika amalda mavjud bo'lgan makon-vaqt

strukturalarini (matematika yaratgan vositalar yordamida) bilishga harakat qiladi. Unda bu strukturalarni tushunishga nisbatan qarama-qarshi falsafiy nuqtai nazarlardan kelib chiqqan ikki xil yondashuv rivojlanadi.

Makon va vaqt talqinidagi bu ikki tendensiya, ya'ni makon va vaqtni yo borliqning mustaqil, ob'ektiv hamda moddiy mazmunga bog'liq bo'lmagan asoslari sifatida yoki harakatlanuvchi materiyaning ajralmas qismi sifatida talqin qilish keyinchalik o'z rivojini topdi. Birinchi substansional konsepsiya ayrim o'zgarishlar bilan yigirma asrdan ko'proq vaqt amal qildi. Nyutonning materiya joylashadigan harakatsiz, uzluksiz va bir xil uch o'lchovli joy sifatidagi makon to'g'risidagi fikri o'z mohiyatiga ko'ra, Demokritning makon haqidagi g'oyalari bilan bir edi. Nyuton konsepsiyasiga ko'ra, makon absolyut bo'lib, cheksiz ko'lamga ega. Shuning uchun u o'zida barcha materiyani sig'dira oladi va turli jarayonlarga bog'liq emas. Ushbu konsepsiyaga ko'ra, vaqt ham absolyut bo'lib, turli o'zgarishlarga bog'liq bo'lmagan holda kechadigan teng davriylikdir. Unda barcha narsalar paydo bo'lib va yo'q bo'lib turadi. Muxtasar qilib aytganda, Nyuton makon va vaqtni bir-biridan ajralgan va materiya bilan harakatga bog'liq bo'lmagan mustaqil narsa, deb tushunar edi.

Shunday qilib, nisbiylik nazariyasida makon, vaqt va harakat materiya mavjudligining atributlari, asosiy shakllari sifatida qaraladi va u bilan uzviy bog'liq bo'lgan holda, materiya kabi, mustaqil holda mavjud bo'la olmaydi. Muttasil harakatda bo'lgan dunyo esa muqarrar tarzda faqat makon va vaqtda mavjud deb qaraladi. Shu nuqtai nazardan:

**makon – narsalarning ko'lamliligi va o'zaro joylashuvini tavsiflovchi munosabatlar tizimi.**

**vaqt – jarayonlarning davomliligi va ketma-ketligini tavsiflovchi munosabatlar tizimi.**

3. G'arb falsafasida borliq kategoriyasi.

Borliqning yashash shakli (atributliligi) harakat ekanligi muammosi dunyoda mutlaq harakatsizlik holatida bo'lgan moddiy ob'ektlar chindan ham yo'q va bo'lishi mumkin emasmi yoki bo'lishi mumkinmi, degan savolga javob topishdan

iborat. Agar bunday ob'ektlar bo'lishi mumkin bo'lsa, u holda harakat materiyaning atributi (umumiy, uzviy, universal xossasi) emas, balki modusi (uning bo'lishi ham, bo'lmasligi ham mumkin bo'lgan ayrim xossasi)dir. So'nggi holat ayrim moddiy jismlar harakatda, ayrimlari esa doimiy harakatsizlik holatida bo'lishini anglatadi. Biroq bu holda ayrim mazkur jismlarni nima harakatga keltiradi?

«Materiyasiz harakat, harakatsiz materiya bo'lmaydi», «moddiy harakat va harakatlanayotgan materiya ayni bir narsalardir», «materiyaning harakatdan mahrum holati haqidagi tasavvur eng asossiz va bema'ni tasavvurlardan biridir»<sup>\*</sup> qabilidagi fikrlar hamma biladigan oddiy haqiqatga aylangan. Unda harakatning atributliligi, harakatni yaratib ham, unga barham berib ham bo'lmasligi, harakat materiya kabi abadiy va cheksiz ekanligi qayd etiladi. Aniqrog'i, bu xulosalar qoida darajasiga ko'tariladi. Ammo bunday xulosalar yuqorida zikr etilgan savolga javobning mumkin bo'lgan yagona variantimi? Umuman, harakatning atributliligi muammosi falsafa tarixida qanday yechilgan? Bu savolga javobni umuman o'zgarishlar haqida tasavvurga ega bo'lishdan boshlaymiz.

**O'zgarishlarning umumiy xususiyati.** Bizni qurshagan dunyoning muhim xususiyati – Koinotda va uning barcha tarkibiy qismlarida yuz beradigan tinimsiz o'zgarishlardir.

Tabiatning o'zgaruvchanligi falsafa paydo bo'lishidan ancha oldin yaxshi ma'lum bo'lgan, falsafa vujudga kelgach esa, masalalarning mazkur doirasi alohida o'rganish predmetiga aylandi va vaqt o'tishi bilan uning negizida falsafiy bilimlarning maxsus bo'limi – dialektika yuzaga keldi. Uning (yaxlit ta'limot sifatidagi) ildizlari qadimgi yunon falsafasiga, xususan «Hamma narsa oqib, o'zgarib turadi», «Daryo suviga ikki marta tushib bo'lmaydi» kabi mashhur iboralar muallifi Geraklit ijodiga borib taqaladi. Shundan beri ob'ektiv borliqning turli-tuman miqdor va sifat o'zgarishlarini ifodalash uchun «harakat» va «rivojlanish» kategoriyalari qo'llaniladi.

Hozirgi zamon falsafasida «harakat» tushunchasi «keng» ma'noda umuman



har qanday o'zgarish haqidagi tasavvur sifatida talqin qilinadi. Harakatni umuman o'zgarish sifatida tushunish harakat turlarining butun rang-barangligini uning muayyan bir turiga bog'lash to'g'ri emasligi haqida ogohlantiradi va harakat shakllarining umumiy xususiyati va bir-biriga aylanish qobiliyatiga ishora qiladi. «Umuman o'zgarish» deganda, bizning ular haqidagi fikr-mulohazalarimizdan qat'iy nazar, ob'ektiv mavjud bo'lgan barcha o'zgarishlar, turli jarayonlar nazarda tutiladi.

#### 4. Zamonaviy falsafda borliq to'g'risidagi konsepsiyalar.

**Hozirgi zamon falsafasida «harakat» tushunchasi.** «Keng» ma'noda umuman har qanday o'zgarish haqidagi tasavvur sifatida talqin qilinadi. Harakatni umuman o'zgarish sifatida tushunish harakat turlarining butun rang-barangligini uning muayyan bir turiga bog'lash to'g'ri emasligi haqida ogohlantiradi va harakat shakllarining umumiy xususiyati va bir-biriga aylanish qobiliyatiga ishora qiladi. «Umuman o'zgarish» deganda, bizning ular haqidagi fikr-mulohazalarimizdan qat'iy nazar, ob'ektiv mavjud bo'lgan barcha o'zgarishlar, turli jarayonlar nazarda tutiladi.

O'z-o'zidan harakat yo butun tabiatga, yo uning yuksak darajada uyushgan tarkibiy qismi – tirik organizm va jamiyatga xos xususiyatdir. Qotib qolgan materiyaga mansub ayrim narsa yoki ob'ektga nisbatan o'z-o'zidan harakat, o'z-o'zidan rivojlanish holati xos deb aytish o'rinli emas. Chunki, ushbu ob'ektni muayyan element sifatida o'z ichiga olgan tabiat o'z-o'zidan rivojlanuvchi yaxlit tizim hisoblanadi.

O'z-o'zidan harakat biron-bir narsaning unga ichdan (immanent tarzda) xos bo'lgan omillar ta'sirida o'zgarish va rivojlanish jarayonlarini ifodalovchi kategoriya sifatida amal qiladi. «O'z-o'zidan harakat» tushunchasi butun borliqning substansional negizi sifatidagi materiya harakat va o'zgarish jarayoni yuz berayotganida o'z faolligining pirovard sababi sifatida amal qiladi. O'z-o'zidan harakat shakli sifatidagi faollik sirtidan olib kirilgan tashqi kuch sifatida tushunilmasligi kerak. Shu munosabat bilan: «Bu qanday yuz berishi mumkin?», degan savol yaxshi rivojlanmagan, nodialektik tafakkur uchun ancha mushkul



masala hisoblanadi. Shakllanish jarayonini qadimgi mashhur «panta rei» – «hamma narsa oqadi» ta'rifida ifodalagan Geraklit an'anasiga, shuningdek, nemis faylasufi F.Gegelga xos yetuk metodologiyaga ko'ra, o'z-o'zidan harakatning manbai ziddiyat hisoblanadi. Bunda ziddiyat narsalar, hodisalar va jarayonlarning qarama-qarshi tendensiyalari hamda tomonlarini taqozo etuvchi, nazarda tutuvchi, ayni vaqtda, inkor etuvchi o'zaro ta'sir sifatida tushuniladi.

O'z-o'zidan harakat tabiatshunoslik va falsafaning eng qadimgi g'oyasi hisoblanadi. Uning yuzaga kelishi borliq harakatining sababini tushuntirish, o'z-o'zidan yuz berayotgan doimiy umumiy o'zgarishni tan olish asosida butun olamdagi o'zgarish jarayonlarining manbaini aniqlashga urinishlar bilan bog'liq. Antik falsafada barcha jismlarga xos bo'lgan, chetdan aralashuvsiz yuz beradigan tabiiy harakatni belgilovchi intilish to'g'risida atroflicha so'z yuritilgan. Dunyo zamirida materiya bilan uzviy bog'liq bo'lgan qandaydir intilish, qandaydir haqiqiy, lekin g'ayritabiiy kuch yotadi va uning o'z-o'zidan harakatiga turtki beradi, deb qaralgan. Ayni vaqtda, o'z-o'zidan harakat g'oyasi barcha faylasuflar tomonidan yakdillik bilan qabul qilinmaganini ham qayd etib o'tish lozim. Parmenidning: «Borliq mavjud, yo'qlik mavjud emas», degan mashhur tezisi barqarorlik, o'zgarmaslik, muayyanlikning mutlaqligini tan olishni anglatgan. Boshqacha aytganda, bunda o'zining boshqa holatiga aylanish sifatidagi o'z-o'zidan harakat g'oyasiga o'rin yo'q bo'lgan dunyo tan olingan. Keyinroq ta'riflangan neoplatonik Proklning tezisi uning muqobili sifatida amal qilgan. Prokl harakat, o'z-o'zidan harakat va harakatsizlikni farqlashni taklif qildi. U «Mavjud hamma narsalar yo harakatsiz, yo harakatdadir, – degan. – Agar narsa harakatda bo'lsa, u o'zi bilan o'zi yoki boshqa narsa bilan harakatdadir. Agar u o'zi bilan o'zi harakatda bo'lsa, o'z-o'zidan harakatda, boshqa narsa bilan harakatda bo'lsa – boshqacha harakatdadir. Binobarin, hamma narsalar yo harakatsiz, yo o'z-o'zidan harakatda, yo boshqacha harakatda bo'ladi»<sup>5</sup>.

Shunday qilib, o'z-o'zidan harakat g'oyasi dunyoni tushunish konsepsiyalari maydonida bir necha muqobil yondashuvlar bilan birga amal qiladi. Butun

---

<sup>5</sup>

.//

.- .:

, 2001.- .836.

borliqning to'xtovsiz harakati haqidagi tezis o'z-o'zidan harakat g'oyasining «sherik-raqiblari»dir. «Qarama-qarshiliklar birligi» sifatidagi rivojlanishdan farqli o'laroq, rivojlanishga «kamayish va ko'payish sifatida, takrorlanish sifatida» qarovchi yondashuv ikkinchi muqobilga aylandi. Birinchi muqobil metafizik, ikkinchisi – dialektik konsepsiya deb nomlanadi va u mutlaqlashtiriladi. Sobiq sovet davri falsafasida bunday mutlaqlashtirish quyidagicha izohlangan: «Harakatning birinchi konsepsiyasida o'z-o'zidan harakat, uning harakatlantiruvchi kuchi, manbai va sababi panada qoladi. Ikkinchi konsepsiyada asosiy e'tibor aynan «o'z-o'zi»dan harakat manbaini bilishga qaratiladi. Birinchi konsepsiya jonsiz, bo'sh, yuzaki. Ikkinchisi – hayotiy. Faqat ikkinchi konsepsiya «butun borliq»ning o'z-o'zidan harakatini tushunib yetish, «sakrashlar», «tadrijiylikning uzilishi», «qarama-qarshilikka aylanish», «eskining yo'q bo'lishi va yangining vujudga kelishi» mohiyatini anglash imkonini beradi»<sup>6</sup>. Aslida bu qarashlarni falsafiy tafakkur rivojida qo'lga kiritilgan yondashuvlar sifatida tushunish ma'qul.

**Xulosalar.** Vaqtinchalik barqarorlik va muvozanat holati sifatida tushuniluvchi nisbiy harakatsizlik materiyaning har qanday muayyan holatiga xos. U materiyaning sifatini namoyon etadi. Nisbiy tinchlik tufayli narsalarning chegaralari mavjud bo'ladi, dunyo sifat va miqdor o'zgarishlarining rang-barangligi sifatida namoyon bo'ladi. Materiya harakati shuning uchun ham mutlaqki, u sirtdan hech narsaga bog'liq emas. Shu ma'noda «Dunyoda abadiy harakatdagi materiyadan boshqa hech narsa yo'q» tarzidagi fikrlar o'rinli va asoslidir.

#### Nazorat savollari:

1. Ontologiya nimani o'rganadi?
2. Nima uchun «borliq» falsafaning asosiy kategoriyasi hisoblanadi?
3. Falsafa tarixida borliq muammosi qanday yechilgan?
4. Borliq qaysi asosiy shakllarda namoyon bo'ladi?
5. Borliqning turli shakllari o'zaro bog'lanadimi?

6. Borliq muammosining falsafiy ma'nosini tushuntiring.
7. Substansiya nima?
8. Falsafa tarixida substansiya muammosiga kanday munosabat bildirilgan?
9. Materiya nima?
10. Materiyaning hozirgi zamon ta'rifi qanday?
11. Nima uchun dunyoning rang-barangligi va uning yaxlitligi muammosi nafaqat ilmiy, balki falsafiy ahamiyat ham kasb etadi?
12. Dunyoning birligini asoslash uchun qanday dalillar keltiriladi?
13. Harakat va rivojlanish bir biridan qanday farq qiladi?
14. Harakatning hozirgi zamon shakllari qaysilar?
15. Harakat tiplari nima?
16. Harakatning hozirgi zamon konsepsiyalari.

### **3–Mavzu: Ilmiy bilish metodlari.**

#### **Reja:**

1. Ilmiy bilish va uning o'ziga xosligi.
2. Bilish metodlari va metodologiyasi.
3. Bilishning falsafiy metodlari va ularni amaliyotda qo'llash.
4. Hozirgi zamon metodologiyasi.

#### **Bilish nazariyasining predmeti. Gnoseologiyaning mohiyati va mazmuni.**

«Gnoseologiya» - sof falsafiy kategoriya. Uning nomi yunoncha gnosis – bilim, ilm va logos – ta'limot, fan so'zlaridan kelib chiqqan. So'zma-so'z ma'nosi - «bilish haqidagi ta'limot (fan)», «ong haqidagi ta'limot (fan)». Falsafiy adabiyotlarda, shu jumladan falsafiy qomuslar va lug'atlarda «gnoseologiya» atamasi «bilish nazariyasi» deb tarjima qilingan. Shu bilan bir qatorda, ayni shu mazmunni ifodalash uchun falsafiy adabiyotlarda «epistemologiya» so'zi ham qo'llaniladi.

Shuni ta'kidlash lozimki, gnoseologiyaga tatbiqan bilish nazariyasi va epistemologiya nomlarining qo'llanilishini o'rinli deb bo'lmaydi. Zotan,

«episteme» soʻzi «pistis» - eʼtiqod soʻzi bilan uzviy bogʻliq. Biroq, biz biladigan (gnosio) va biz ishonadigan (pistio), mavjudligiga eʼtiroz bildirmaydigan narsalar – falsafiy va ilmiy bilimlarning hozirgi darajasida mazmunan har xil tushunchalardir. Shu bois Gʻarbiy Yevropa falsafasida epistemologiyaning mazmuni ikki xil, baʼzan esa – uch xil talqin qilinadi.

**Bilim shakllari** - Inson oʻzini qurshagan olamni anglab yetadi, uni har xil usullar yordamida oʻzlashtiradi. Bu usullardan ikkita eng muhimini qayd etish mumkin. Birinchi – moddiy-texnikaviy usul – tirikchilik vositalarini ishlab chiqarish, mehnat, amaliyot. Ikkinchi – maʼnaviy (ideal) usul; uning doirasida subʼekt va obʼektning bilishga doir munosabatlari ular oʻrtasidagi koʻp sonli munosabatlarning biridir. Oʻz navbatida, bilish jarayoni va unda olinadigan bilimlar amaliyot va bilishning tarixiy rivojlanishi mobaynida tabaqalanadi va oʻzining har xil shakllarida mujassamlashadi. Bilishning bu shakllari, garchi oʻzaro bogʻliq boʻlsa-da, lekin bir-biriga oʻxshamaydi va har bir biri oʻziga xos xususiyatlarga ega.

Bilish, maʼnaviy faoliyat shakli sifatida, jamiyat paydo boʻlgan davrdan va jamiyat bilan birga muayyan rivojlanish bosqichlaridan oʻtib kelmoqda. Bu bosqichlarning har birida bilish jarayoni insoniyat tarixi mobaynida yuzaga kelgan rang-barang va oʻzaro bogʻlangan ijtimoiy-madaniy shakllarda amalga oshiriladi. Shu bois yaxlit hodisa sifatidagi bilishni biron-bir shaklga, hatto soʻzning oʻz maʼnosidagi bilishni toʻliq «qoplamaydigan» ilmiy shaklga ham bogʻlash mumkin emas. Shu sababli gnoseologiya umumlashtirish uchun faqat bir soha – ilmiy bilimdan va hatto yuksak darajada rivojlangan tabiatshunoslikdan material olib, oʻz xulosalarini chiqara olmaydi.

**Kundalik amaliy bilim.** *Tabiat haqida, shuningdek odamlarning oʻzlari, ularning yashash sharoiti, ijtimoiy aloqalari va hokazolar toʻgʻrisida elementlar bilimlar beruvchi kundalik-amaliy bilimlar bilishning tarixan eng birinchi shakli hisoblanadi.* Bilishning bu shakli kundalik hayot, odamlar amaliy tajribasidan kelib chiqqan. Shu asosda olingan bilimlar garchi mustahkam boʻlsa-da, biroq tartibsiz, tarqoq xususiyatga ega boʻladi, maʼlumotlar, qoidalar va shu kabilarning

oddiy majmuini tashkil etadi. Kundalik bilish sohasi juda rang-barang. U sog'lom fikr, e'tiqodlar, belgi-alomatlar, shaxsiy tajribadan chiqarilgan dastlabki xulosalar, ularning an'analar, rivoyatlar, o'g'itlar va hokazolarda ifodalangan ko'rinishlari, intuitiv ishonch, sezgilar va shu kabilarni o'z ichiga oladi.

**O'yin vositasidagi bilim** nafaqat bolalar, balki kattalar faoliyatining ham muhim unsuri hisoblanadi. *O'yin jarayonida shaxs qizg'in bilish faoliyatini amalga oshiradi, bilimlarning katta hajmini o'zlashtiradi, madaniy boylik – ishga doir o'yinlar, sport o'yinlari, aktyorlarning o'yinlari va shu kabilarni qon-qoniga singdiradi.* O'yin bolalarning qiziquvchanligini qondirish, ularning ma'naviy dunyosi va ma'lum bilimlari, o'zaro til topish ko'nikmalari va shu kabilarni shakllantirishda muhim ijtimoiy rol o'ynaydi.

**Mifologik bilim** insoniyat tarixining dastlabki bosqichida muhim rol o'ynagan. *Mifologik bilimning o'ziga xos xususiyati shundan iboratki, u borliqning fantastik in'ikosi hisoblanadi.* Mifologiya doirasida tabiat, koinot va odamlar, ular mavjudligining shart-sharoitlari, aloqa shakllari va hokazolar haqidagi muayyan bilimlar shakllangan. So'nggi vaqtda (ayniqsa strukturalizm falsafasida) mifologik tafakkur – bu shunchaki fantaziyaning tiyiqsiz o'yini emas, balki ajdodlar tajribasini qayd etish va keyingi avlodlarga berish uchun imkoniyat yaratadigan dunyoni o'ziga xos tarzda modellashtirish ekanligi aniqlandi.

Mifologik tafakkurga uning emotsiyalar sohasi bilan uzviyligi, bilish ob'ekti va sub'ektini, predmet va belgini, narsa va so'zni, hodisaning kelib chiqishi (genezisi) va mohiyatini aniq farqlamaslik xos. Unda tabiiy va ijtimoiy hodisalarni, shuningdek butun dunyoni tushuntirish ularning kelib chiqishi va yaralishi haqidagi hikoyalarga bog'langan (germetizm).

**Badiiy bilim** borliqni tushunib yetish refleksiyaning o'ziga xos shakli bo'lib, *u san'at borlig'ining barcha bosqichlarida – asar g'oyasidan boshlab uning odamlar tomonidan qabul qilinishigacha – o'ziga xos tarzda ro'yobga chiqadi.* Badiiy ijodni ijodkorning fikrlari va kechinmalarini anglab yetish ob'ekti – butun dunyoga uzviy bog'langan holda san'at tilida moddiylashtirish deb ta'riflash mumkin. Shaklan badiiy faoliyat ob'ektga qarab mo'ljal oladi, mazmunan esa, u

shaxs o'zligining ifodasi, inson ma'naviy hayotining intim tomoni, ijodkor ideallari va didining majmui hisoblanadi.

**Diniy bilim** *insoniyat to'plagan tajribaga tayanib, inson hayotining muhim ko'rinishlari, chunonchi: oila va turmushdagi xulq-atvor, axloqiy qoidalar, mehnat, tabiat, jamiyat va davlatga munosabatni tartibga soladi.* Dinning asosiy vazifasi – inson hayoti, tabiat va jamiyat borlig'ining mazmunini aniqlashdan iborat. Din universumning pirovard mazmunlari haqidagi o'z tasavvurini asoslab, dunyo va insoniyatning birligini tushunishga ko'maklashadi. U inson hayotini o'zgartirishga qodir bo'lgan haqiqatlar tizimidan iborat. Diniy ta'limotlarning o'ziga xos xususiyati shundan iboratki, ular jamoa tajribasini ifodalaydi va shu bois nafaqat har bir dindor odam, balki dinga sig'inmaydiganlar uchun ham qadrlidir.

**Falsafiy bilim.** Falsafa san'at va din kabi, bilish vazifalarini yechish bilangina kifoyalanmaydi. *Uning bosh vazifasi san'at va din bilan uyg'un holda–insonning dunyoda ma'naviy mo'ljal olishiga ko'maklashishdan iborat.* Falsafiy bilish ayni shu maqsadga bo'ysundirilgan. Falsafa umuman dunyo, uning «birinchi» asoslari, hodisalarning universal o'zaro aloqasi, borliqning umumiy xossalari va qonunlari haqida umumiy tasavvurni shakllantiradi. Falsafa dunyoni insonga bog'lab o'rganadi. Me'yorlar va ideallar, ilmiy bilimlar va san'at yutuqlari, insonning tashvishlari, ehtiyojlari, hayot mazmunini anglash yo'lidagi izlanishlari faylasufning dunyoqarashini, falsafiy mushohada yuritish shaklini belgilaydi. Falsafa jamiyat ongi, jamiyat madaniyatining nazariy ifodasi sifatida amal qiladi. U tafakkur tarzi, qadriyatlar, ideallar, falsafiy muammolar va ularni ko'rib chiqish xususiyatini belgilaydigan madaniyat bilan uzviy bog'liqdir. Falsafa umuman dunyoga va madaniyat sub'ekti sifatidagi insonga murojaat etadi. Falsafiy bilim donishmandlik sifatida tavsiflanadi. Donishmandlik – dunyoni va insonning undagi o'rnini yaxlit tushunish andozasi. Falsafa barcha odamlar uchun muhim bo'lgan haqiqatlarning tagiga yetish uchun (ilmiy va noilmiy) bilimdan foydalanadi. Kant falsafa inson aqlining boshqa bilimlarga oliy qadriyat tusini beruvchi eng so'nggi maqsadlarini anglab yetishni tushunishga, bu bilimlarning

inson uchun ahamiyatini aniqlashga yordam beradi deb hisoblagan. Falsafa inson faoliyatini yo'lga soluvchi tamoyillar, yondashuvlar, qadriyatlar va ideallar tizimini, uning dunyoga va o'z-o'ziga munosabatini belgilaydi. Dunyoning inson bilan mushtarak holdagi obrazini yaratib, falsafa muqarrar tarzda qadriyatlar dunyosiga murojaat etadi. Etika, estetika, aksiologiya – falsafiy bilimning qadriyatlar dunyosini o'rganuvchi maxsus sohalardir. Falsafa san'atda o'zining yorqin va ishonarli ifodasini topishi bejiz emas. Ko'pgina faylasuflar uning metaforalarga boy obrazli tilidan o'z g'oyalarini ifodalash uchun foydalanadi.

**Ilmiy bilim.** Bilishning eng oliy shakli fandır. Ayrim fanlarning vakillari fanni ta'riflar ekanlar, uni muayyan tadqiqotlar sohasi bilan bog'laydilar. Ilmiy bilim boshqa bilim turlaridan o'zining aniqligi bilan ajralib turadi.

*Ilmiy bilim, ma'naviy ishlab chiqarishning barcha shakllari kabi, pirovardida inson faoliyatini tartibga solish uchun zarur.* Bilishning har xil turlari bu vazifani turlicha bajaradi va mazkur farqning tahlili ilmiy bilimning o'ziga xos xususiyatlarini aniqlashning birinchi va muhim sharti hisoblanadi.

Fan amaliy faoliyat predmetlarining (boshlang'ich holatdagi ob'ektning) tegishli mahsulotlarga (pirovard holatdagi ob'ektga) aylanish jarayonini oldindan ko'ra bilishni o'z oldiga pirovard maqsad qilib qo'yadi. Bu o'zgarish har doim ob'ektlarning o'zgarish va rivojlanish qonunlari bilan belgilanadi, faoliyat shu qonunlarga muvofiq bo'lgan taqdirdagina muvaffaqiyatli bo'lishi mumkin. Shu sababli fanning asosiy vazifasi ob'ektlarning o'zgarish va rivojlanish qonunlarini aniqlashdan iborat.

Tabiatning o'zgarish jarayonlariga tatbiqan bu vazifani tabiiy fanlar va texnika fanlari bajaradi. Ijtimoiy ob'ektlarning o'zgarish jarayonlarini ijtimoiy fanlar o'rganadi. Hamonki faoliyat jarayonida har xil ob'ektlar – tabiat predmetlari, inson (va uning ongi holatlari), jamiyatning kichik tizimlari, madaniyat hodisalari sifatida amal qiluvchi belgilar ko'rinishidagi ob'ektlar va hokazolar o'zgarishi mumkin ekan, ularning hammasi ilmiy tadqiqot predmetlari bo'lishi mumkin.

Fanning faoliyatga jalb qilinishi mumkin bo'lgan ob'ektlarni o'rganish va



ularni faoliyat va rivojlanishning ob'ektiv qonunlariga bo'ysunuvchi ob'ektlar sifatida tadqiq qilishga qarab mo'ljal olishi ilmiy bilimning birinchi eng muhim xususiyati hisoblanadi.

Ilmiy bilim o'zining ayni shu xususiyati bilan inson bilish faliyatining boshqa shakllaridan ajralib turadi. Masalan, borliqni badiiy o'zlashtirish jarayonida inson faoliyatiga jalb qilingan ob'ektlar sub'ektiv omillardan ajratilmaydi, balki ularga o'ziga xos tarzda bog'lanadi. Ob'ektiv dunyo predmetlarining san'atdagi har qanday in'ikosi ayni vaqtda insonning predmetga munosabatini aks ettiradi. Badiiy obraz – bu ob'ektning shunday bir in'ikosiki, unda inson shaxsi, uning qadriyatlarga munosabati aks etadi, bu xossalar aks ettirilayotgan borliq tavsifidan o'rin oladi. Bu mushtaraklikni istisno etish – badiiy obrazni buzish demakdir. Fanda esa, bilim yaratayotgan shaxs hayot faoliyatining o'ziga xos xususiyatlari, uning mushohadalari yaratilayotgan bilim tarkibiga bevosita kirmaydi (Nyuton qonunlari Nyutonga nima yoqqani va yoqmaganligi haqida xulosa chiqarish imkonini bermaydi, vaholanki, masalan, Rembrandt mo'yqalamiga mansub portretlarda Rembrandt esse, uning dunyoqarashi va o'zi tasvirlayotgan ijtimoiy hodisalarga shaxsiy munosabati o'z ifodasini topadi; buyuk musavvir tomonidan yaratilgan portret doim uning avtoportreti sifatida ham amal qiladi).

Ilmiy bilim borliqni moddiy va ob'ektiv o'rganishga qarab mo'ljal oladi. Biroq bu olimning shaxsiy xususiyatlari, uning qadriyatlarini belgilashda, ilmiy ijodida rol o'ynamaydi va uning natijalariga ta'sir ko'rsatmaydi, degan ma'noni anglatmaydi. Ilmiy bilim nafaqat o'rganilayotgan ob'ektning o'ziga xos xususiyatlari, balki ijtimoiy-madaniy xususiyatga ega bo'lgan ko'p sonli omillar bilan ham belgilanadi.

Ilmiy bilimning tarixiy rivojlanishi madaniyatning o'zgarishi ilmiy bilimni bayon etish andozalari, fanda borliqqa yondashish usullari va tafakkur uslublarining o'zgarishiga bog'liq. Bu andozalar, usullar va uslublar madaniyat kontekstida, uning har xil hodisalari ta'sirida shakllanadi. Bu ta'sirni ilmiy bilimning rivojlanish jarayoniga har xil ijtimoiy-madaniy omillarning qo'shilishi sifatida tavsiflash mumkin. Biroq har qanday bilish jarayonida ob'ektiv va



sub'ektiv narsalar va hodisalarning aloqalarini qayd etish hamda fanni inson ma'naviy faoliyatining boshqa shakllariga bog'lab o'rganish zarurligi fan bilan bu shakllar (kundalik bilish, badiiy tafakkur va sh.k.) o'rtasidagi farq masalasini kun tartibidan chiqarmaydi. Ilmiy bilimning ob'ektivligi va moddiyligi bunday farqning birinchi va eng muhim xususiyati hisoblanadi.

Fan inson faoliyatida faqat uning moddiy tuzilishini farqlaydi va hamma narsani shu tuzilish nuqtai nazaridan ko'rib chiqadi. Qadimgi afsonada podsho Midas nimaga qo'l tekkizmasin, hammasi oltinga aylanganidek, fan ham nimaga murojaat etmasin, hamma narsa uning uchun ob'ektiv qonunlarga ko'ra yashaydigan, faoliyat ko'rsatadigan va rivojlanadigan predmetdir.

Fan nafaqat hozirgi amaliyot jarayonida o'zgartiriladigan, balki kelajakda amalda ommaviy o'zlashtirish predmetiga aylanishi mumkin bo'lgan ob'ektlarni o'rganishga qarab mo'ljall olishi ilmiy bilimning ikkinchi o'ziga xos xususiyati hisoblanadi. Bu xususiyat ilmiy va odatdagi, stixiyali-empirik bilimni farqlash va fanning tabiatini tavsiflovchi ayrim tushunchalarni ta'riflash imkonini beradi.

**Shaxsiy bilim.** Bilim shakllari to'g'risida so'z yuritar ekanmiz, M.Polani tomonidan ishlab chiqilgan shaxsiy bilim konsepsiyasini chetlab o'tishimiz mumkin emas. Olim o'z konsepsiyasini tuzishda bilim – anglash mumkin bo'lgan narsalarni faol o'zlashtirish, alohida mahorat va alohida vositalarni talab qiluvchi harakat, degan tamoyildan kelib chiqqan. Madomiki fanni odamlar yaratar ekan, bilish faoliyati jarayonida olinadigan bilimlarni (xuddi shu jarayonning o'zi kabi) odamlardan ajratish mumkin emas. Demak, odamlarni (aniqrog'i, o'z qiziqishlari, maqsadlari va mo'ljallariga ega bo'lgan olimlarni) ular yaratayotgan bilimlardan ajratib yoki boshqa odamlar bilan almashtirib bo'lmaydi.

**Ijtimoiy bilim** asosan o'zi o'rganayotgan borliqning sifat tomonini tavsiflashga qarab mo'ljall oladi. Bu yerda hodisalar va jarayonlar miqdor va umumiylik nuqtai nazaridan emas, balki sifat va xususiylik nuqtai nazaridan o'rganiladi. Shu sababli miqdor metodlarining ulushi bu yerda tabiiy-matematik siklga mansub fanlarga qaraganda kamroq. Biroq bilimning matematikalashuvi, kompyuterlashuvi jarayonlari bu yerda ham tobora kengroq tus olib bormoqda.

«Inson borlig‘i», ijtimoiy bilim predmeti sifatida, o‘ziga xos

## 2. Bilish metodlari va metodologiyasi.

**"Metod" va "metodologiya" tushunchalari.** *Metod (yunon. methods — usul) keng ma’noda yo‘l, ijodiy faoliyatning har qanday shakli kabi ma’nolarni anglatadi. Metodologiya tushunchasi ikki asosiy mazmunga ega — faoliyatda qo‘llaniladigan ma’lum usullar tizimi (fanda, siyosatda, san’atda va h.k.); tizim haqidagi ta’limot yoki metod nazariyasi.*

Hozirgi davrda metodologiya faqat ilmiy bilish sohasi bilan cheklanishi mumkin emasligi ayon bo‘ldi va y albatta, bilish chegarasidan chiqishi va o‘z sohasida amaliyotda ham qo‘llanishi zarur. Bunda bilish va amaliyotning uzviy aloqadorligiga e’tibor qaratmoq kerak.

*Metodologiya faqat metodlarni emas, balki tadqiqotni ta’minlovchi boshqa vositalarni ham o‘rganadi.* Tamoyil, qoida va ko‘rsatmalar, shuningdek, kategoriya hamda tushunchalar mana shunday vositalar jumlasiga kiradi. Nomuvoziy, beqaror dunyo sharoitlarida voqelikni metodologik o‘zlashtirishning o‘ziga xos vositalarini ajratish fan rivojlanishining «postnoklassik», deb nomlangan hozirgi bosqichida ancha dolzarb ahamiyat kasb etmoqda.

*Fan metodologiyasi uning strukturasi, taraqqiyoti, ilmiy tadqiqot vositalari va usullari, uning natijalarini asoslash yo‘llari, bilimni tajribaga tatbiq qilish mexanizmlari va shakllarini o‘rganadi.* Shuningdek, metodologiya metodlar yig‘indisi va faoliyat turi haqidagi ta’limotdir.

*Metod u yoki bu shaklda ma’lum qoida, tartib, usul, harakat va bilim mezonlarining yig‘indisi hamdir.* U tamoyillar, talablar tizimi bo‘lib, sub’ektni aniq vazifani bajarishga, faoliyatning shu sohasida ma’lum natijalarga erishish sari yo‘naltiradi. U haqiqatni izlashda vaqt, kuchni tejaydi, maqsadga eng yaqin va oson yo‘l bilan yetishishga yordam beradi.

**Fan metodlari** – ma’lum fan tarmog‘iga kiruvchi yoki fanlar tutashgan joyda vujudga kelgan muayyan fan sohasida qo‘llaniladigan usullar tizimi. Har bir fundamental fan, mohiyat-e’tibori bilan, o‘z predmetiga va o‘ziga xos tadqiqot

usullariga ega bo'lgan sohalar majmuidir. Fanda, ko'p hollarda tanlangan metod tadqiqotning taqdirini hal qiladi. Aynan bir daliliy materialni turli metodlar asosida o'rganish ziddiyatli xulosalarga olib kelishi mumkin. Ilmiy bilishdagi to'g'ri metodni xarakterlar ekan, F.Bekon uni yo'lovchining yo'lini yorituvchi chiroq bilan qiyoslaydi. Noto'g'ri yo'ldan bora turib, y yoki bu masalani hal qilishda muvaffaqiyatga erishishga umid qilish mumkin emas. Zepo nafaqat natija, balki unga eltuvchi yo'l ham to'g'ri bo'lmog'i lozim.

*Fan metodlarining guruhlariga bo'linishi bir nechta asoslarga ega. Bilish jarayonida uning roli va o'rni nuqtai nazaridan: formal, empirik, nazariy tadqiqot, izohlash, shuningdek, boshqa metodlarga ajratish mumkin. O'z navbatida, bilishning sifat va son, bilvosita va bevosita original hamda faoliyatli metodlari ham mavjud. Metodlarni tanlash va turli metodik tadqiqot faoliyatida qo'llash o'rganilayotgan hodisa tabiati va qo'yilgan vazifalar bilan xarakterlanadi.*

**Xususiy ilmiy metodlar** – *materiya harakatining asosiy shakliga mos bo'lgan muayyan fanda qo'llaniladigan bilish usullari, tamoyillari, tadqiqot usullari va tartib-taomillari majmui.* Mexanika, fizika, kimyo, biologiya va ijtimoiy-gumanitar fanlarning metodlari shular jumlasidandir. Xususiy fanlar metodlarining o'ziga xos xususiyatlari moddiy ifodasini topgan bilish vositalari: mikrofizikada zarralarni tezlatgichlar, tibbiyotda a'zolar faoliyatini qayd etuvchi turli o'lchagichlar va shu kabilar hozirgi zamon metodologik tadqiqotining muhim tarkibiy qismi hisoblanadi.

**Umumilmiy tadqiqot metodlari** *falsafa bilan maxsus fanlarning fundamental nazariy-metodologik qoidalari o'rtasida o'ziga xos «oraliq metodologiya» bo'lib xizmat qiladi.* Umumilmiy tushunchalar qatoriga ko'pincha «axborot», «model», «tuzilma», «funksiya», «tizim», «element», «oqilonalik», «ehtimollik» singari tushunchalar kiritiladi.

Birinchiidan, bir qancha xususiy fanlar hamda falsafiy kategoriyalarning alohida xossa, belgi va tushunchalari umumilmiy tushunchalarning mazmuniga «singdirib» yuborilganligi, ikkinchiidan, (falsafiy kategoriyalardan farqli o'laroq) matematik nazariya va simvolik mantiq vositalari bilan ularni formallashtirish, ularga aniqlik

kiritish mumkinligi umumilmiy tushunchalarning o'ziga xos jihatlaridir.

*Agar falsafiy kategoriyalar umumiylikning mumkin bo'lgan eng yuqori darajasi – muayyan umumiy darajani o'zida mujassamlashtirgan bo'lsa, umumilmiy tushunchalarga ko'proq umumiy abstrakt (bir xil) daraja xoski, bu ularni abstrakt-formal vositalar yordamida ifoda etish imkonini beradi. Falsafaning asosiy masalasini (to'la hajmda) yechishda «ishtirok etish» sharti muayyan «tafakkur shaklini yaratish»ning «falsafiyligi», «dialektikligi» darajasini aniqlashning muhim mezonidir.*

Umumilmiy tushuncha va konsepsiyalar asosida bilishning tegishli metodlari, tamoyillari ta'riflanadi, ular esa, o'z navbatida, falsafaning maxsus ilmiy bilim va uning metodlari bilan oqilona o'zaro aloqasini ta'minlaydi. *Umumilmiy metodlar qatoriga tizimli va strukturaviy-funksional, kibernetik, ehtimoliy yondashuvlar, modellashtirish, formalizatsiya hamda boshqalar kiradi.*

Umumilmiy tushunchalarning muhim roli shundan iboratki, ular o'zining «oraliq xususiyati» bilan falsafiy va alohida ilmiy bilimning (shuningdek tegishli metodlarning) o'zaro o'tishini ta'minlaydi. Gap shundaki, birinchi bilim ikkinchi bilimga sof yuzaki tarzda, bevosita o'tmaydi. Shuning uchun ham maxsus ilmiy mazmunni darhol falsafiy tushunchalar tilida ifodalashga urinishlar, qoida tariqasida, nokonstruktiv va samarasiz bo'ladi.

**Fanlararo tadqiqot metodlari**–asosan fan sohalari tutashgan joyda amal qiladigan (metodologiyaning turli darajasi elementlarini birlashtirish natijasida yuzaga kelgan) bir qancha sintetik va integrativ usullar majmui. Mazkur metodlar kompleks ilmiy dasturlarni amalga oshirishda keng qo'llaniladi.

3. Bilishning falsafiy metodlari va ularni amaliyotda qo'llash.

**Falsafa metodlari.** *Falsafa metodlarining asoslari bevosita amaliy faoliyat bilan bog'liq.* Turli konkret vazifalarni hal qilishning zaruriy shartlaridan biri universal xususiyatga ega bo'lgan umumiy falsafiy metodlarga murojaat qilishdir. Bu metodlar haqiqatni anglashda umumiy yo'lni ko'rsatadi. Mazkur metodlarga falsafaning qonun va kategoriyalari, kuzatish va tajriba, taqqoslash, analiz, sintez, induksiya, deduksiya va h.k.lar taalluqli. Agar maxsus metodlar ob'ektning

qonuniyatlarini o'rganishning xususiy usullari sifatida namoyon bo'lsa, falsafiy metodlar shu ob'ektlarda namoyon bo'ladigan, alohida xususiyatlardagi harakat, taraqqiyotning eng umumiy qonuniyatlarini o'rganadi. Aynan shu o'rinda tajriba hal qiluvchi ahamiyatga ega. Har bir metod ob'ektning alohida tomonini bilishga imkoniyat yaratadi. Falsafaning eng qadimgi keng tarqalgan metodlardan biri dialektika bo'lsa, ikkinchisi metafizikadir. Biroq falsafa metodlari bular bilan cheklanmaydi. Bugungi kunda uning sofistika, eklektika, analitik, (hozirgi zamon analitik falsafasi), intuitiv, fenomenologik, sinergetik, hermenevtik (tushunish) va boshqa turlari ham mavjud. Endilikda turli metodlarni birlashtirish jarayoni ham ro'y bermoqda (masalan, Gadamer hermenevtikani rasional dialektika bilan birlashtirishga harakat qiladi).

*Dialektika (yunon. dialektika — bahs, suhbat) tabiat, jamiyat va bilish taraqqiyoti qonuniyatlari hamda ularning asosida shakllanadigan umumiy tafakkur uslubi va amaliy faoliyat haqidagi ta'limotdir.* U grek tilida bahs va suhbatlashish san'ati, degan ma'noni anglatadi. Antik dunyo faylasuflari uni haqiqatga erishish yo'li va usuli sifatida talqin etganlar. Hozirgi davrga kelib dialektika olamdagi narsa va hodisalar doimo o'zgarishda, o'zaro aloqadorlik va bog'liklikda, taraqqiyot va rivojlanishda, deb tushunishga asoslanadi. Unga ko'ra, olamda o'z o'rniga va joyiga, yashash vaqti va harakat yunalishiga ega bo'lgan barcha narsalar va voqealar bir-birlari bilan bog'liq va aloqador tarzda, bir-birlarini taqozo etadigan, doimiy va takrorlanib turadigan bog'lanishlar orqali namoyon buladi.

Masalan, insoniyat tarixida bu usulga yondashilganida, u uzluksiz tarzda ro'y beradigan avlodlar o'rin almashuvi, birining o'rniga ikkinchisi kelishi, muayyan qadriyatlarni meros qoldirishi va yangilikning eskilikni inkor qilishidan iborat doimiy va takrorlanib turadigan jarayondir. Bashariyatning muayyan davrida esa, shu vaqtning ijtimoiy manzarasini belgilaydigan turli urug' yoki qabilalar, davlat, millat va xalqlar, oqim va yo'nalishlar, g'oya va mafkuralarning xilma-xil shakllarini ko'rish, ularning bir-biri bilan uzviy aloqadorlikda namoyon bo'lishini kuzatish mumkin.

Taraqqiyot jarayonida avlodlar, davrlar, siyosiy tuzumlar, umuman ijtimoiy voqea va hodisalar o'z-o'zidan avtomatik tarzda codir bo'lib, nom-nishonsiz yo'qolib ketmaydi. Balki ularning barchasi insonlar o'rtasidagi o'zaro aloqa va munosabatlarning xosilasi, ijtimoiy jarayonlarning natijasi, biror sababning oqibati sifatida namoyon buladi. Bir davr ikkinchisining o'rniga, bir avlod oldingisidan keyin, bir voqea boshqasining ortidan sodir bo'lib turadi. Ana shu abadiy va azaliy uzluksizlik, doimiy alokadorlik, vaqtning orqaga qaytmasligi va voqealarning ketma-ketligi tarzidagi bog'lanishlar, rivojlanish va taraqqiyot, olamning rang-barangligi va uyg'unligi dialektikaning asosiy tamoyillarini tashkil qiladi.

Falsafada mazkur tamoyillarga asoslangan tafakkurni — dialektik tafakkur, ana shunday dunyoqarashni — dialektik dunyoqarash, yondashuvni — dialektik yondashuv, metodni — dialektik metod deb atash an'anaga aylangan. Shu bilan birga, u yoki bu olimning ushbu tamoyillarga asoslanadigan dunyoqarashi, falsafiy ta'limotlari ham bor. Masalan, Demokrit va Geraklit, Kant yoki Gegel dialektikasi deyilganda ana shunday hol nazarda tutiladi.

Falsafa tarixida dialektika to'g'risida xilma-xil qarashlar bo'lgan. Antik davr dialektikasi sodda va stixiyali bo'lib, asosan, hayotiy tajribaga asoslangan. O'sha davrda "Dialektika" so'zini birinchi bo'lib, Sukrot (er.av. 469—399 y.) o'z falsafiy faoliyatida qo'llagan. Suqrot dialektikani mayevtika (harflarni yaratish san'ati) bilan taqqoslagan. Zotan, mulohaza qilish shunday dialektik usuldirki, uning natijasida raqib nutqidagi ichki ziddiyatlar ochiladi yoki fikrlash jarayonida yangi ixtilofli fikr-mulohazalar paydo bo'ladi. Suqrot boshqalarni haqiqatni izlashga da'vat etar ekan, o'z onasi doya Fenareti ishini davom ettirayapman, deb izohlaydi. "Dialektika" so'zi paydo bo'lishiga qadar antik falsafada mazmuniga ko'ra dialektik bulgan nazariyalar shakllana boshlagan. O'tmish mutafakkirlar o'z vaqtida dunyoning yagona birligi sokinlik, bu bir butunlik ichida doimiy uzluksiz o'zgarishlar, yaratish jarayoni sodir bo'luvchi koinot haqidagi fikrlarni ilgari surganlar. Ular koinotni o'zgaruvchanlik va barqarorlikning ziddiyati sifatida tasavvur qilganlar. Borliqning umumiy o'zgaruvchanligi bir narsaning ikkinchi narsaga — yerning suvga, suvning havoga, havoning olovga, olovning efirga



aylanishi va qayta takrorlanishi bilan xarakterlanadi, deb hisoblaganlar.

"**Metafizika**" (yunon.— fizikadan keyin) - dialektika kabi universal metoddir. Bu soʻz ilmiy muomalaga er. av. I asrda Aristotelning shogirdi, uning sheʼrlari sharhovchisi Rodosskiy tomonidan kiritildi. Mutafakkir asarlarini bir tizimga solar ekan, u borliq va bilish haqidagi umumiy masalalarni fizikadan soʻng "birinchi falsafa"ning (mohiyat, sabab va boshqa) ikkinchi falsafadan farqli xususiy-ilmiy bilimlarni oʻrganadigan qismi sifatida talqin qilgan.

Koʻp hollarda, dialektikaga qarama-qarshi deb talqin etiladigan *metafizika olamdagi narsa va hodisalarni oʻrganishda ularning muayyan vaqt davomida nisbatan oʻzgarmasdan, alohida turgan holatiga diqqatni koʻproq qaratadigan usuldir*. Bu usul qoʻllanganida olamning namoyon boʻlish shakllari hamda ular bilan bogʻliq boʻlgan jarayonlarning alohida qismi yoki holatiga asosiy eʼtibor beriladi. Voqea, hodisa va jarayonlarni doimiy oʻzgarish holatida oʻrganish nihoyatda kiyin boʻlganligidan, nafaqat faylasuflar, balki barcha fan mutaxassislari uning nisbatan tinch va oʻzgarmay turgan holatini oʻrganadilar, tadqiq etadilar.

Aslini olganda, olam garchand dialektik oʻzgarish va harakatda boʻlsada, bu jarayon doim ham nihoyatda tez sodir boʻlavermaydi. Biz esa dunyodagi narsa, hodisa va odamlarga shunchalik metafizik tarzda oʻrganib qolganmizki, goʻyo kechadan bugunning farqi yoʻqdek, kecha koʻrgan kishiga bugun duch kelganimizda unda hech qanday oʻzgarishlar boʻlmaganday tuyuladi. Shu maʼnoda, hayotda koʻp hollarda metafizik usulda fikr yuritimiz, nimalargadir ana shunday munosabatda boʻlamiz. Aclida esa, ular ham azaliy oʻzgarishlar jarayoniga tushgan narsa va kishilar ekanligini juda kamdan-kam hollarda oʻylab koʻramiz. Xuddi shunday, bizning umrimiz ham kechadan ertaga qarab oqib turadigan dialektik jarayondir. Biz ham ana shunday oʻzgarib boramiz, ammo koʻp hollarda bunga unchalik koʻp eʼtibor berilavermaydi. Shu tariqa maktabni tugatib qoʻyganimizni, ulgʻayganimizni, bolalikning ortda qolganini goʻyoki bilmay qolamiz...

**Sofistika.** Sofistika falsafiy metodlar jumlasidan boʻlib, qadimgi Yunonistonda mil. av. V va IV asrning birinchi yarmida ijtimoiy-siyosiy hayotda

xususiy bir yo‘nalish sifatida paydo bo‘lgan. Sofistika namoyandalari Protagor, Gorgiy, Gippiy, Antifont va boshqalardir. Sofistikaning paydo bo‘lishi antik Yunonistonda iqtisodiy taraqqiyotga bo‘lgan ehtiyoj bilan bog‘liq. Bu oila urug‘ an‘analaridagi turg‘unlikni bartaraf qilish, yangi ijtimoiy-siyosiy o‘zgarishlarga ehtiyoj davri edi. Sofistikaning inqirozi eramizdan avval IV asr o‘rtalarida boshlandi. Eramizning II asrida klassik yunon sofistlarining g‘oya va uslublarini qayta ishlashga intiluvchi yangi oqim paydo bo‘ldi.

Sofistika mavjud nazariya va ma‘lumotlarni saqlashga intiladi. U yangi fikr eski fikrning bir qismi ekanligini asoslashga yoki mantiq qonunini tuzib, mavjud bilimlar tizimini barcha ziddiyatlardan tozalashga harakat qiladi. Bu metoddan semantik va mantiqiy qonunlarda istalgan narsani isbotlash uchun foydalaniladi. Ko‘pgina darslik va qo‘llanmalarda bu ibora yunon tilidagi "sopism" so‘zi asosida, ya‘ni ataylab xilma-xil ma‘noga ega bo‘lgan tushunchalarni ishlatish orqali kerakli, ammo haqiqatga to‘g‘ri kelmaydigan, ko‘chma ma‘no-mazmunga erishish usuli, deb ta‘kidlanadi. Bu usul qo‘llanilganda fikrning mazmuni ko‘chma ma‘noda bayon qilinadi, ya‘ni "Qizim, senga aytaman, kelinim, sen eshit ", deganga o‘xshash holat nazarda tutiladi. U, nafaqat, kadimgi Yunoniston, balki o‘pta asrlarda Yevropada ham keng tarqalgan. Agar bu usul yolg‘on xulosalarga olib kelsa, nega o‘z davrining ko‘pgina dono kishilari undan foydalanganlar, degan savol tug‘ilishi mumkin. Ma‘lumki, insoniyat tarixida hurfikrlilik va ijtimoiy-siyosiy jarayonlarga munosabatni to‘g‘ri ifodalashning iloji qolmagan zamonlar ko‘p bo‘lgan. Bunday holni inkvizisiya hukmron bo‘lgan o‘pta asrlar Yevropasiga ham tatbiq etish mumkin. O‘sha davrda ham ko‘pgina ziyolilarning ana shu usulga suyanmasdan iloji yuq edi. Umuman olganda, falsafada "do‘ppi tor kelib qolgan" ana shunday zamonlarda fikrni Gulxaniyning mashhur "Zarbulmasal" acapi kabi ifodalash hollari uchrab turadi. Buni o‘rta asrlar Yevropasiga nisbatan olsak, unda Servantesning "Don Kixot" acapi nima sababdan shunday yozilganligi, uning bosh qahramoni esa nima uchun shamol tegirmonlariga qarshi jang qilganligi va bu lavhalar zamirida qanday botiniy mazmun yashiringani aniq bo‘ladi.

**Eklektika.** *Eklektika hech qanday bilim faoliyati bilan bog‘lanmagan, bir-biriga*



*zid dalillarga asoslanadi va olamni buzib yolg'on aks ettiradi.* U bilim tizimi rivojidadagi yo'nalish, u hech qanday yagona nazariy asosga ega emas va ba'zida ob'ektni o'rganishning ziddiyatli jihatlarini xarakterlovchi bilim elementlaridir.

Metodologik usul sifatida eklektika birinchi marta qadimgi yunon falsafasida paydo bo'ldi va iqtiboslarga asoslangan o'rta asr sxolastik bahslarida, yangi davr XV-VIII asrlar falsafiy bahslarida keng foydalanildi. U hozirgi davrda ham reklama va tashviqotda, ommaviy kommunikatsiya tizimida qo'llanilib, inson psixikasidagi an'analar, ko'nikmalar, intilishlarni bo'rttiradi. Bunday usulning bema'niligini Suqrot va Aristoteldan boshlab, hozirgi davr mutafakkirlarigacha tanqid qiladilar. Ammo bu undan foydalanilmaslikni anglatmaydi. Eklektika olam, narsa va hodisalarning bir butunligini, umumiy asoslarini parchalab tashlash uslubiga tayanadi.

#### 4. Hozirgi zamon metodologiyasi.

**Sinergetika.** Hozirgi zamon fanida sinergetika metodi keng qo'llanilmokda. Sinergetika so'zi yunoncha ("sinergena") bo'lib, kelishuv, hamkorlik, o'zaro ta'sir kabi ma'nolarni anglatadi. German Xakenning fikricha, sinergetika ko'p qismlardan iborat bo'lgan, o'zaro murakkab aloqadorlikdagi komponentlar tizimini o'rganadi. Xaken fikricha *sinergetika hamkorliqdagi harakat bo'lib, butunning tizim sifatida aks etuvchi qismlarining kelishilgan faoliyati ma'nosida talqin qilinadi.*

Barcha ta'limotlar paydo bo'ladi, rivojlanadi va, nihoyat, eskiradi. Xaken sinergetikasi ham vorisiylikka asoslangan. Uning davomi bo'lgan I.Sherringtonning sinergetik uslubi, C.Ulamning sinergiyasi, I.Zabuskiyning sinergetik yo'nalishlari ana shular jumlasidandir.

**Bifurkatsiya** *ikkilanish nuqtalarining mavjudligini hamda rivojlanish davomining har xilligini nazarda tutadi.* (Masalan bitta oila negizida yangi oila paydo bo'ladi va yangi oila o'zining rivojlanish tamoyillariga ega bo'ladi). Ularning faoliyati natijalarini oldindan bashorat qilish qiyin. I. Prigojinning fikriga ko'ra, bifurkatsiya jarayonlari tizimning murakkablashuvidan dalolat beradi. N. Moiseyevning fikricha, «ijtimoiy tizimning har bir holati bifurkatsiya holatidir».

**Fluktuatsiyalar** umumiy holda ta'sirlantirishni anglatadi. Ularning ikki katta turkumi: tashqi muhit yaratadigan fluktuatsiyalar va tizimning o'zida vujudga keladigan fluktuatsiyalar farqlanadi. Ba'zan fluktuatsiyalar juda kuchayib, tizimni to'la egallab olishi va mohiyat e'tibori bilan uning mavjudlik tartibini o'zgartirib yuborishi mumkin. Ular tizimni unga xos bo'lgan «tartib turi»dan olib chiqadi, ammo xaosga olib chiqadimi yoki yo'qmi<sup>7</sup> – bu masalaning boshqa tomoni.

**Dissipativ tizim** ta'sirlar tarqaladigan tizim hisoblanadi. Umuman olganda, bu fluktuatsiyalar to'la qamrab olgan tizim xulq-atvorining xususiyatidir. Har xil ta'sirlarga o'ta ta'sirchanlik va buning natijasida haddan tashqari nomuvoziylik – dissipativ tizimning asosiy xossasidir.

**Attraktorlar** to'plamlarni o'ziga tortuvchi, elementlar intiladigan markazlarni hosil qiluvchi tuzilma. Masalan, bir yerga olomon to'planganida, o'z yo'nalishida harakatlanayotgan odam unga e'tibor bermasdan o'tib keta olmaydi. Uning traektoriyasi olomon tomonga buriladi. Kundalik hayotda bu qiziquvchanlik, deb ataladi. O'z-o'zini tashkil etish nazariyasida mazkur jarayon «to'planish nuqtasiga siljish» deb nomlanadi. Attraktorlar o'z atrofiga stoxastik elementlarni to'playdi, shu tariqa muhitni tuzilmalarga ajratadi va tartib o'rnatish ishtirokchisiga aylanadi. Dunyoning postnoklassik manzarasida tartiblilik va tuzilmalarga ajratilganlik tartibsizlik va stoxastiklik singari voqelikning ob'ektiv, universal xususiyatlari e'tirof etilgan. Ular rivojlanishning barcha strukturaviy darajalarida namoyon bo'ladi. Nomuvoziy tizimlarning nomuntazam xulq-atvori muammosi sinergetikaning diqqat markazida turadi. Xullas, sinergetika – strukturogenezning eng umumiy qonuniyatlarini aniqlashni o'z predmetiga aylantirgan o'z-o'zini tashkil etish nazariyasidir.

**Ijtimoiy-gumanitar fanlar metodlari.** Ijtimoiy-gumanitar fanlarda kuzatish natijalari ko'p jihatdan kuzatuvchining shaxsiga, uning hayotiy qarashlariga va boshqa sub'ektiv omillarga bog'liq bo'ladi. Mazkur fanlarda oddiy (faktlar va hodisalar chetdan turib qayd etiladi) kuzatish va ishtirokchilikka asoslangan ichdan turib(bunda tadqiqotchi ma'lum ijtimoiy muhitga qo'shiladi, unga moslashadi va

7

hodisalarni «ichdan» tahlil qiladi) kuzatish farqlanadi. Psixologiyada kuzatishning o‘z-o‘zini kuzatish (introspeksiya) va empatiya (boshqa odamlarning ruhiy kechinmalariga kirib borish, ularning ichki dunyosi–sezgilari, fikrlari, xohish-istaklarini tushunishga intilish va h.k.) farqlanadi.

**Etnometodologiya** *ichdan turib kuzatishning turlaridan biri bo‘lib, u ijtimoiy hodisa va voqealarni tavsiflash hamda kuzatish natijalarini ularni tushunish g‘oyalari bilan to‘ldirishni nazarda tutadi.* Mazkur yondashuv hozirda etnografiya, ijtimoiy antropologiya, sotsiologiya va kulturologiyada tobora keng qo‘llanilmoqda.

**Ijtimoiy eksperimentlar** *ular ijtimoiy tashkil etish va jamiyatni boshqarishni oqionalashtirishning yangi shakllarini amalga tatbiq etishga ko‘maklashmoqda.* Ijtimoiy eksperiment ob‘ekti odamlarning ma‘lum guruhi eksperimentning bevosita ishtirokchilaridan biri bo‘lib, ularning manfaatlari bilan hisoblashishga to‘g‘ri keladi, tadqiqotchi esa o‘zi o‘rganayotgan vaziyatga bevosita qo‘shiladi. Ijtimoiy eksperimentlar tadqiqotchidan axloqiy va yuridik norma va tamoyillarga qat‘iy rioya etishni talab qiladi. Bu yerda (tibbiyotda bo‘lgani singari) «ziyon yetkazma!» tamoyili muhim ahamiyatga ega. Insonning intim dunyosiga kirish quroli bo‘lib xizmat qilish - ijtimoiy eksperimentlarning asosiy xususiyati.

**Shakllantiruvchi eksperimentda** *muayyan ruhiy faoliyat qanday shakllanishini aniqlash uchun tajriba o‘tkazilayotgan shaxs turli eksperimental sharoitlarga qo‘yiladi va unga ma‘lum masalalarni hal qilish taklif etiladi.* Bunda murakkab ruhiy jarayonlarni shakllantirish va ularning tuzilishini yanada chuqurroq tadqiq qilish mumkin. Mazkur yondashuv pedagogik psixologiyada qo‘llaniladi.

Ijtimoiy-gumanitar fanlarda falsafiy va umumilmiy vositalar, metod va amallardan tashqari, mazkur fanlarning predmeti bilan bog‘liq maxsus vositalar, metod va amallardan ham foydalaniladi. Ularning jumlasiga quyidagilar kiradi:

**Ideografik metod**–*alohida tarixiy faktlar va hodisalarning o‘ziga xos xususiyatlarini tavsiflash.*

**Dialog** «savol-javob metodi» *ikki va undan ortiq kishilr orasidagi muloqot.*

**Tushunish va oqilona (intensional) tushuntirish** (bu haqda ushbu bobning

keyingi paragrafida batafsil so‘z yuritiladi).

**Hujjatlarni tahlil qilish**—son va sifat jihatidan tahlil qilish (*kontent-analiz*).

**So‘rovlar o‘tkazish**—maxsus tayyorlangan savollar yordamida u yoki bu masalaga oid ijtimoiy fikrni aniqlash. «Yuzma-yuz» so‘rov (intervyu) yoki sirdan (so‘rovnoma yordamida, pochta, telefon orqali va sh.k.) so‘rov o‘tkazish, ommaviy va maxsus so‘rovlar farqlanadi. Maxsus so‘rovlarda professional ekspertlar axborot olishning bosh manbai hisoblanadi.

**Proektiv metodlar** (psixologiyaga xos)—*insonning produktiv faoliyati natijalariga qarab, uning shaxsiy xususiyatlarini bilvosita o‘rganish usuli.*

**Testlash** (*psixologiya va pedagogikada*)—*standartlashtirilgan topshiriqlar bo‘lib, ularni bajarish natijalari ayrim shaxsiy xususiyatlar (bilim, ko‘nikma, xotira, zehn va sh.k.)ni o‘lchash imkonini beradi.* Testlarning ikki asosiy guruhi farqlanadi—intellekt testlari (mashhur Q koeffisienti) va erishilgan (kasbda, sportda va h.k.) natijalar testlari. Testlar bilan ishlashda axloqiy jihat muhim ahamiyat kasb etadi. Zotan, layoqatsiz yoki g‘irrom tadqiqotchining qo‘lida testlar jiddiy zarar keltirishi mumkin.

**Biografik va avtobiografik metodlar** *yordamida u yoki bu kishining hayot yo‘li o‘rganiladi.*

**Sotsiometriya metodi**—*ijtimoiy hodisalarni o‘rganishda matematika vositalaridan foydalanishdir.* Undan ko‘pincha «kichik guruhlar»ni va ulardagi shaxslararo munosabatlarni o‘rganishda foydalaniladi.

**O‘yin metodlari**—*boshqaruv qarorlarini ishlab chiqishda qo‘llaniladi.* Imitasion o‘yinlar (ishbilarmonlik o‘yinlari) va ochiq o‘yinlar (ayniqsa, nostandart) vaziyatlarni tahlil qilishda farqlanadi. O‘yin metodlari orasida psixodrama va sotsiodrama alohida o‘rin tutadi. Ularda ishtirokchilar muayyan individual va gruppaviy vaziyatlarni ko‘rib chiqadilar.

**Hozirgi zamon metodologiyasi.** «Kumatoid», «case studies», «abduksiya» tushunchalari an’anaviy metodologik tushunchalar ruhida tarbiyalangan odamga erish tuyulishi mumkin. Ammo, aynan ular metodologiyaning hozirgi rivojlanish bosqichining o‘ziga xos xususiyati ilmiy muomalaga mutlaqo yangi tushunchalarni

kiritish bilan bog‘liq ekanligini ko‘rsatadi. Mazkur tushunchalarning aksariyati muayyan (xususiy) fanlar sohasi bilan bog‘liq. Bunday tushunchalar qatoriga hozirda ancha mashhur bo‘lgan bifurkatsiya, «fluktuatsiya», «dissipatsiya», «attraktor» tushunchalarini, shuningdek, «kumatoid» (yunoncha—to‘lqin) degan innovasion tushunchani kiritish mumkin.

**Kumatoid** - *suzayotgan ob’ektni anglatadi va ob’ektlarning tizimli xususiyatini aks ettiradi. U vujudga kelishi, hosil bo‘lishi, shuningdek yo‘qolishi, parchalanishi mumkin. U o‘zining barcha elementlarini birvarakay emas, balki o‘ziga xos «hissiy-o‘ta hissiy» tarzda namoyon etadi. Masalan, tizimli ob’ekt–o‘zbek xalqini ma’lum vaqt, makon bo‘lagida ifoda etish va mahalliyashtirish mumkin emas. Boshqacha qilib aytganda, ob’ektni yaxlit ifoda etish uchun o‘zbek xalqining barcha vakillarini yig‘ish mumkin emas. Shu bilan birga, mazkur ob’ekt soxta emas, realdir. Uni kuzatish, o‘rganish mumkin. U butun sivilizasion-tarixiy jarayonning yo‘nalishini ko‘p jihatdan belgilab beradi. Yana bir misol–talabalar guruhi. U dam paydo bo‘ladigan, dam ko‘zdan yo‘qoladigan suzuvchi ob’ekt sifatida o‘zaro aloqalarning deyarli barcha tizimlarida namoyon bo‘ladi. Masalan, o‘quv mashg‘ulotlari tugaganidan keyin guruh yaxlit ob’ekt sifatida mavjud bo‘lmaydi, ammo institutsiyaviy belgilangan ma’lum vaziyatlar (guruh raqami, talabalar soni, guruh tuzilishi, umumiy xususiyatlari)da u ob’ekt sifatida namoyon bo‘ladi va o‘z-o‘zini identifikatsiya qiladi. Bundan tashqari, mazkur kumatoid guruh a‘zolari o‘rtasidagi do‘stlik, raqobat va boshqa munosabatlar bilan ham qo‘llab-quvvatlanadi.*

Kumatoidning o‘ziga xos xususiyati shundaki, u vaqt va makonda mahalliyashishga befarq bo‘libgina qolmay, substrat–o‘zini tashkil etuvchi materialga ham qattiq bog‘lanmagan. U tizimli xususiyatlarga ega emas. Binobarin, mazkur xususiyatlar uning tarkibiy qismlariga mavjud yoki mavjud emasligiga, ayniqsa, ularning rivojlanish yo‘nalishi yoxud xulq-atvor tarziga bog‘liq. Kumatoidni moddiy tarzda mustahkamlangan ma’lum bir xususiyat yoki bunday xususiyatlar to‘plami bilan aniq identifikatsiya qilish mumkin emas. Butun ijtimoiy hayot suzuvchi ob’ektlar–kumatoidlar bilan to‘lib-toshgan.

«**Case studies**», ya'ni vaziyatli tadqiqotlar o'tkazish hozirgi zamon metodologiyasidagi muhim yangilikdir. Mazkur tadqiqotlarni o'tkazishda fanlararo tadqiqotlar o'tkazish metodologiyasiga tayaniladi, ammo individual sub'ektlarni, mahalliy gruppaviy dunyoqarashlar va vaziyatlarni o'rganish nazarda tutiladi. «*Case studies*» atamasi presedentning, ya'ni kuzatish ostida bo'lgan va tushuntirishning mavjud qonunlari doirasiga sig'maydigan individuallashtirilgan ob'ektning mavjudligini aks ettiradi. Vaziyatli tadqiqot metodologiyasi neokantianlar Baden maktabining idiografik metodi bilan bog'liq.

*Vaziyatli tadqiqotlarning ikki tipi: matnli va maydondagi tadqiqotlar farqlanadi.* Ularning ikkalasida ham mahalliy determinatsiya birinchi darajali ahamiyatga ega. Mahalliy determinatsiya «ichki ijtimoiylik» tushunchasi bilan muayyanlashadi va ayni guruh yoki vaziyatga xos bo'lgan faoliyat, muloqot shakllari ta'sirida shakllanadigan bilimning noaniq shartlarining tutash tizimi deb, alohida so'zlar va harakatlarning ma'no-mazmunini belgilaydigan ijtimoiy-madaniy kontekst deb tushuniladi. Vaziyatli tadqiqotlarning ustunligi shundaki, ularda bilim tizimining mazmuni shartlarning pirovard to'plami, hayotiy vaziyatlarning muayyan va alohida shakllari nuqtai nazaridan ochib beriladi.

Hozirgi zamon metodologiyasi o'z an'anaviy metodlarining universalligi cheklanganligini tushunadi. Masalan, gipotetik-deduktiv metod ishni tayyor gipotezalardan boshlab, «dalillarni eng yaxshi tushuntirish» bosqichidan sakrab o'tganligi uchun tanqid qilinadi.

**Abduksiya** fikr yuritish orqali empirik faktlardan ularni tushuntiruvchi gipotezaga yuksalishni nazarda tutadi. Bunday fikr yuritish turmushda va amaliyotda ko'p uchraydi. Har bir inson tushuntirish yo'llarini izlashda beixtiyor abduksiyaga murojaat etadi. Masalan, vrach kasallik alomatlariga qarab, uning sababini, detektiv esa jinoyat izlariga qarab jinoyatchini qidiradi. Xuddi shuningdek, olim ham sodir bo'layotgan hodisani tushuntirishda abduksiya metodidan foydalanadi. Mazkur atama induksiya va deduksiya singari mashhur, keng e'tirof etilgan bo'lmasa ham, u yangi hamda samarali metodologik strategiyani ishlab chiqishda muhim rol o'ynaydi.



**Evrastika.** Evrastika yunoncha heurisko–topaman, kashf etaman, degan soʻzdan kelib chiqqan. «Evrastika» atamasining qoʻllanilishi qadimgi yunon olimi aleksandriyalik Papp (miloddan avvalgi III asr) nomi bilan bogʻlanadi. Bu nuqtai nazardan evrastika matematika masalalarini yechishni oʻrganishni istaganlarga moʻljallangan qoidalarining maxsus toʻplami sifatida namoyon boʻladi. «Mahorat sirlari» hamisha qatʻiy sir tutilgan va tavsiflanmagan. Evrastikani kashfiyotlar toʻgʻrisidagi fan sifatida tavsiflash barcha zamonlarda ham juda murakkab vazifa hisoblangan. G. Leybnisning «Kashfiyot sanʼati» gʻoyasi amalga oshmadi. B. Spinoza toʻgʻri metod oqilona tanlashni taʼminlashi, nomaʼlumni bilish qoidalariga ega boʻlishi, foydasiz imkoniyatlarni chetlatish tartibini belgilashi lozimligini qayd etgan boʻlsa-da, buni asoslovchi nazariyani yaratmadi.

*Muayyan ilmiy bilimdagi barcha ikkilamchi, noaniq metodologik qoidalar evrastika sohasini toʻldiradi.* Shuning uchun ham evrastika baʼzan qaygʻurish, ilhomlanish, insayt bilan bogʻlanadi. Metodologik tafakkurning izchil tizimida evrastikaga koʻpincha yetarli darajada anglab boʻlmaydigan, ammo izlash va topish salohiyati katta boʻlgan soha deb qaraladi. Formal mantiqiy metodlar evrastik metodlarga qarama-qarshi qoʻyiladi. Barcha mumkin boʻlgan hollarda evrastikadan bilim mazmunini kengaytirish, ilgari maʼlum boʻlmagan yangilikni yaratish kutiladi.

Koʻpincha «evrastika» tushunchasini tafakkurga bogʻlab, «evrastik tafakkur» tarzida qoʻllaniladi. Aytish mumkinki, bunday hollarning barchasida tafakkurning yaratuvchi funksiyasi toʻgʻrisida soʻz yuritiladi. Gʻarb falsafasida evrastik tafakkurni tushuntirishga harakat qiluvchi nazariyalarning uch turkumi farqlanadi: «tinch oqar suv» yoki oʻrtacha hisobga keltirilgan mehnat nazariyasi; bliskrig yoki insayt nazariyasi; yaxshi qopqon yoki oqilona metodologik qoida nazariyasi.

Evrastika metodologiyaning boʻlimi sifatida hali rasman eʼtirof etilgani yoʻq. Ammo, oʻz-oʻzidan ayonki, ilmiy bilimning har bir sohasida u eng tez, samarali va oʻziga xos yechim topishning strategiyasi hisoblanadi, evrastik usul va qoidalar noanʼanaviy yoʻllarni izlash, ulardan foydalanishga turtki beradi. Evrastika fanlararo xususiyatga egaligi mazkur sohaning oʻziga xos belgisidir. Ammo

evristik xususiyat fan ichidagi bilimda ham mavjud. Evristik sezgi ilmiy izlanishning deyarli har bir qadamiga hamroh bo'ladi. Reduksiya, metodlarini o'zlashtirish, gumanitar va texnika fanlarining usullarini birlashtirish, muayyan ilmiy ishlovlarni amalga tatbiq etishni tanlash, hal qiluvchi eksperimentning o'zi ma'lum darajada evristik farazlarga asoslanadi. Evristika ilmiy va noilmiy bilim, oqilonalik va nooqilonalik o'rtasida bog'lovchi bo'g'in bo'lib xizmat qiladi. U xulq-atvor taktikasini tanlashga va rivojlanish jarayonida to'g'ri yo'l topishga ko'maklashadi. Ilmiy tavakkalchilik mezoni sifatida evristika ilmiy bilimni rivojlantirishning tarkibiy qismi sifatida hamisha olqishlangan, dunyoning postnoklassik manzarasida esa nazariyaning evristik xususiyati bilim berish jarayonini o'zgartirish, uni ijodiy, muammoli, o'yin tarzida o'tkazish imkonini beradigan ilmiy bilim mezoni darajasiga ko'tarildi.

Evristika sirlariga yaqinlashishga bo'lgan eng so'nggi urinishlardan A.F.Osbornning «miyaga hujumi»ni qayd etish mumkin. Unda kashfiyotchilikning o'rindoshlik, o'tkazish, birlashtirish va ajratish bilan bog'liq an'anaviy usullari bilan bir qatorda, xayolni rag'batlantiruvchi usullar: tig'iz muddatlar tizimi, muammoni tanqidsiz vaziyatda erkin muhokama qilish, tortishuvlik muhitini yaratish, shuningdek hazil taxminlar qilish qayd etiladi. Ammo, evristika yo'nalishining vakili D. Poyya ilgari surgan ijodning (yoki muammolarni samarali hal qilishning) muqarrar tarzda amal qiladigan qoidalarini ishlab chiqish amalga oshirib bo'lmaydigan vazifa, degan g'oyasi yanada an'anaviyroq hisoblanadi.

Darhaqiqat, evristika o'ziga xos metodologiya, ya'ni ijodiy faoliyat metodlarining majmui sifatida ma'lum talablar qo'yadi:

- u oddiy tanlash usullariga emas, balki muammoni hal qilish vaqtini qisqartirish imkonini beradigan usullarga tayanadi;
- qo'llaniluvchi usullar an'anaviy qabul qilingan va eskirgan usullardan jiddiy farq qilishi mumkin;
- usullardan foydalanishga tadqiqot ko'rsatkichlariga qo'yiladigan tashqi cheklashlar qarshilik ko'rsatadi;
- izlanish modellari jiddiy darajada individuallashtirilgan bo'lib, bilish



sub'ektining ruhiy faoliyati bilan chambarchas bog'liq.

**Xulosalar.** Shunday qilib, metodologiya muayyan bir, hatto, «eng muhim metod»ga ham bog'liq bo'lmaydi. «Olim hech qachon faqat bitta ta'limotga tayanib qolmasligi, hech qachon o'z tafakkur metodlarini faqat bitta falsafa bilan cheklab qo'yimasligi kerak»<sup>8</sup>. Metodologiya alohida metodlarning oddiy yig'indisi, ularning «mexanik birligi» ham emas. Metodologiya – turli darajadagi usul va tamoyillarning faoliyat sohalari, yo'nalishlari, evristik imkoniyatlar, mazmunlar, tuzilmalar va hokazolarning murakkab, yaxlit hamda muvofiqlashtirilgan tizimi. Ilmiy bilishda turli darajalarda, faoliyat sohaslarida va yo'nalishlarda turli-tuman metodlarning murakkab, dinamik va muvofiqlashtirilgan tizimi faoliyat ko'rsatadi. Mazkur metodlar har doim tadqiqotning muayyan shartlari va predmetidan kelib chiqib amalga oshiriladi.

### **Nazorat uchun savol va topshiriqlar**

1. Ilmiy metodning uch jihatliligini asoslang?
2. Ilmiy metodning o'ziga xos belgilari nimalarda namoyon bo'ladi?
3. Ilmiy bilishning barcha metodlarini umumiyliigi va qo'llanish darajasiga qarab guruhlarga bo'linganligini tushuntiring?
4. Dialektik metodologiyaning ilmiy bilishdagi o'rni va ahamiyati?
5. Sinergetikaning umumilmiiy metod sifatidagi rolini ko'rsating?

### **4–Mavzu: Analitik falsafaning funksional xarakteristikasi.**

#### **Reja:**

1. Analitik falsafa – zamonaviy falsafa ko'rinishi sifatida.
2. Analitik falsafaning vujudga kelishi.
3. Neorealizm va lingvistik tahlilning maqsad va vazifalari.
4. Analitik epistemologiya.

**Tushunish va uning bilish bilan o'zaro nisbati.** Tushunish va uning bilish

(va tushuntirish) bilan o‘zaro nisbati muammosi ko‘pdan beri muhokama qilinadi. U bugungi kunda ham o‘z ahamiyatini yo‘qotmagan va ko‘p jihatdan bahslidir. Masalan, Diltey tushunishni matn muallifining ma’naviy dunyosiga kirish sifatida tavsiflagan bo‘lsa, Xaydegger uchun tushunish insonning borliqqa o‘ziga xos munosabati, insonning dunyoda mavjud bo‘lish usulidir. Gadamer fikriga ko‘ra, o‘tmish madaniyatini tushunish talqin qiluvchining o‘zini tushunishi bilan uzviydir. Shu sababli tushunish predmetini muallif matnga joylagan ma’no emas, balki mazkur matn orqali anglab yetilishi lozim bo‘lgan moddiy mazmun («ishning mohiyati») tashkil etadi. Bunda, Gadamer fikriga ko‘ra, har qanday tushunish til muammosidir: unga «til mediumi»da erishiladi (yoki erishilmaydi) va isbotlashni taqozo etmaydi.

Hozirgi adabiyotlarda tushunish turlari, tiplari va darajalarining har xil tasniflari mavjud. Masalan, G.I.Ruzavin tushunishning uch asosiy turini farqlaydi:

A) Dialogda til vositasida aloqa qilish jarayonida yuzaga keladigan tushunish. Tushunish yo tushunmaslik natijasi bu yerda suhbatdoshlar o‘z so‘zlariga qanday ma’no yuklashiga bog‘liq.

B) Bir tildan boshqa tilga tarjima qilish bilan bog‘liq tushunish. Bu yerda o‘zga tilda ifodalangan ma’noni ona tili so‘zlari va gaplari yordamida ifoda etish va saqlash nazarda tutiladi.

V) Matnlarni, badiiy adabiyot va san’at asarlarini, shuningdek odamlarning turli vaziyatlardagi qilmishlari va harakatlarini talqin qilish bilan bog‘liq tushunish. Bu yerda ma’noni intuitiv tushunishning o‘zi yetarli bo‘lmaydi. Bu tushunishning birinchi darajasi. Tushunishning ikkinchi darajasi tadqiqotning boshqa, xususan: mantiqiy-metodologik, aksiologik, kulturologik vosita va metodlarini jalb qilishni taqozo etadi<sup>9</sup>.

Tushunish to‘g‘risida so‘z yuritganda, yana ikki muhim jihatga e’tiborni qaratish kerak:

1. Germenevtik doira tamoyili tushunishning muhim jihati hisoblanadi. U tushunishning siklik xususiyatini aks ettiradi. Mazkur tamoyil tushunish va

<sup>9</sup> : . . . . – .: , 1999. – .214-215.

tushuntirishni bog'laydi: nimanidir tushunish uchun uni tushuntirish kerak va aksincha. Mazkur o'zaro aloqa butun bilan qismning doirasi sifatida ifoda etiladi: butunni tushunish uchun uning alohida qismlarini tushunish kerak, alohida qismlarni tushunish uchun esa butunning ma'nosi haqida tasavvurga ega bo'lish lozim. Masalan, so'z – gapning qismi, gap – matnning qismi, matn – madaniyat unsuri va sh.k.

2. Germenevtik doira – «olmaxon g'ildiragi» emas, zero, unda tafakkur qismlardan avvalgi butunga emas, balki o'z qismlarining bilimi bilan boyigan butunga, ya'ni boshqa butunga qaytadi. Germenevtik doira dialektik xususiyatga ega: unda to'liq va chuqur tushunishdan yanada to'liqroq va chuqurroq tushunishga tomon harakat sodir bo'ladi, mazkur harakat jarayonida tushunishning yanada keng ufqlari namoyon bo'ladi.

Tushunishni hozirgi davrga bog'lash kerakmi?

Mazkur masala yuzasidan ikki asosiy qarash mavjud:

A) Kerak emas. Mazkur qarashga ko'ra, matnni muvofiq tarzda tushunish unga muallif yuklagan ma'noni ochib berishni nazarda tutadi. Ya'ni muallif yuklagan ma'noni hech qanday qo'shimcha va o'zgartirishlarsiz, mumkin qadar sof shaklda aniqlash lozim. Lekin amalda bunday bo'lmaydi, zero, har bir davr matnga (masalan, san'at asarlariga) o'z mezonlari bilan yondashadi.

B) Tushunish jarayoni muqarrar ravishda tushunishga harakat qilinayotgan narsaga qo'shimcha ma'no yuklash bilan bog'liq. Binobarin, matnni muallif qanday tushungan bo'lsa, shunday tushunishning o'zi yetarli emas. Demak, tushunish ijodiy jarayon va u muallif yuklagan ma'noni aynan aks ettirishnigina emas, balki unga tanqidiy baho berish, ijobiy jihatlarini saqlab qolish, ma'noni hozirgi voqelikning mazmuni bilan boyitishni nazarda tutadi.

Hozirgi zamon fransuz germenevtikasining vakili Pol Rikerning fikricha, tushunish hech qachon bilishdan ajralmaydi, balki «ma'noni o'zlashtirish faoliyatining bosqichi» hisoblanadi. Tushunish – fikr yuritish orqali simvolda yashirin ma'noni aniqlash demak. Bunda Riker quyidagi holatlardan kelib chiqadi:

a) germenevtika – izchil talqin qilish jarayoni;

- b) talqinlarning xilma-xilligi germevntikaning mohiyatini tashkil etadi;
- v) tushunish – bir ong tomonidan uzatiladigan, ikkinchi ong esa uni tashqi ifodalar orqali qabul qilib oladigan belgilar ma’nosini tushunib yetish jarayoni;
- g) ayni bir matn bir nechta ma’noga ega va bu ma’nolar bir-biriga qo’shib, qatlam hosil qiladi.

Shunday qilib, tushunish - muayyan hodisaning ma’nosini, uning dunyodagi o’rnini, yaxlit bir butun tizimdagi funksiyalarini tushunib yetish demak. U borliqning ma’nolarini teran anglab yetishga ko’maklashadi. *Tushunish jarayoni sodir bo’lishi uchun quyidagilar zarur: har qanday tabiatli matnda ifodalangan predmet; unda ma’noning mavjudligi; mazkur ma’no to’g’risidagi dastlabki tasavvur; matnni talqin qilish, ya’ni matnning mazmunini tushunish; talqin qiluvchida o’z-o’zini tushunishning mavjudligi, muloqot, aloqa; «til stixiyasi»; dialog yuritish qobiliyati; o’z fikrini bildirishga intilish, boshqacha fikrlaydigan odamga so’z berish, uning aytganlarini hazm qila olish; ayni bir matn (unga muallif yuklagan ma’nodan tashqari) bir nechta ma’noga ega bo’lishini nazarda tutish; matnning predmet mazmunini hozirgi davrning madaniy tafakkuri tajribasi bilan bog’lash.*

Tushunish jarayoni insonning o’zini qurshagan olamni bilish jarayoni bilan uzviy bog’liq, ammo bunda inson faqat bilish faoliyati bilangina cheklanmaydi. Tushunish muammolari bilish nazariyasi masalalarini chetga siqib chiqara olmaydi, ular keng ijtimoiy-madaniy nuqtai nazardan bilish va predmetli-amaliy faoliyatning dialektik birligi asosida tahlildan o’tkazilishi lozim.

Tushunish tavsiflash, tushuntirish va talqin qilish bilan bir qatorda, ilmiy bilim faoliyatining asosiy muolajalariga kiradi. Tushunishni tadqiq qilishga nisbatan ko’p sonli yondashuvlar mazkur jarayon uni boshqa intellektual jarayonlar va gnoseologik operatsiyalardan ajratadigan o’ziga xos xususiyatlarga ega ekanligini ko’rsatadi.

Shuning uchun ham tushunishni bilishga o’xshatish («tushunish – tushunchalarni mantiqda ifoda etish demak») yoki uni tushuntirish muolajasi bilan (garchi ular o’zaro bog’liq bo’lsa-da) aralashtirish mumkin emas. Ammo tushunish

jarayoni ko‘pincha anglab yetish, ya’ni inson uchun ma’lum ma’noga ega bo‘lgan narsalarni aniqlash bilan bog‘liq bo‘ladi. Shuning uchun ham «tushunish ma’nolardagi real harakat, mazkur ma’nolarga amalda egalik qilish sifatida har qanday bilish faoliyatining ajralmas qismidir»<sup>10</sup>, degan fikrga qo‘shilish lozim.

**Ma’no.** *Tushunish inson faoliyatining ma’nolarini tushunish va ma’no hosil qilish tarzida kelishi mumkin. Tushunish boshqa odamning «ma’nolar olami»ga kirib borish, uning fikrlari va o‘y-kechinmalarini tushunib yetish va ularni talqin qilish bilan bog‘liq.* Tushunish – ma’noni qidirish demak, zero, faqat ma’noli narsanigina tushunish mumkin. Mazkur jarayon o‘zaro aloqa, muloqot va dialog sharoitlarida sodir bo‘ladi. Tushunishni o‘z-o‘zini tushunishdan ajratish mumkin emas. U til stixiyasida sodir bo‘ladi.

*Ma’no tushunish muammosini hal qilishda muhim ahamiyatga ega. Ma’no – tildagi iboralar (so‘zlar, gaplar va sh.k.) mazmunining sinonimigina emas, balki murakkab, ko‘p qirrali hodisa.* M. Xaydeggerning fikricha, ma’no birinchidan, har qanday qilmish, xulq-atvor, amal «nimaga» va «nima uchun» sodir etilganini nazarda tutishi kerak. Ikkinchidan, ma’no yo‘nalishga ega, ya’ni u nimaningdir pirovard maqsadi (hayot mazmuni, tarix mazmuni va h.k.)<sup>11</sup>.

Ma’no hosil qilish jarayonlari ob’ektiv tarzda an’analar, rasm-rusumlar, urf-odatlar va ramzlar sohasida sodir bo‘ladi va tilda ifoda etiladi. Gadamerning ta’biri bilan aytganda, u bizda, bizning hozirgi dunyomizda zohir. Madaniy merosning uzluksizligini ta’minlovchi an’ana qamrovli ma’no universumiga reallik baxsh etadi.

Tushunishning ishtirokisiz muomalani davom ettirish, harakatlarni muvofiqlashtirish, anglanilgan xatti-harakatni amalga oshirish va ta’sir o‘tkazishning imkoni yo‘q. Tushunish keng ko‘lamdagi fanlar (psixologiya, filologiya, filosofiya, sotsiologiya, tarix) tomonidan tadqiq etiladi. Tushunish muammosi bilan maxsus shug‘ullanadigan germenevtika fani mavjud.

Tushunishning o‘ziga xos alohida xususiyati shundan iboratki, inson o‘zi tahlil qilayotgan narsa va hodisalarning ichki murakkab aloqalari, bog‘lanishlarini

10

. – .: 1991. . 17.

11

. - .: Ad Marginem, 1997. – . 41.

aniq sezadi. Oldin mexanik ravishda o'zlashtirilgan, hatto ma'nosi anglanilmagan ma'lumotlar, sababiy bog'liqliklar tushunish tufayli mantiqan muayyan tartibga, bir xil mantiqiy tizimga keltirilishi mumkin. Masalan, matematik nazariyani dalillash, formulalarni, tabiatshunoslik bilimlarini tushunish xuddi shu tariqa kechadi.

Inson hodisalarning mohiyatini va o'zaro bog'liqliklarini mantiqiy vositalarsiz aniq his qila oladi. Bunda hodisa individning maqsadi bilan uyg'unlashib ketadi, uning maqsadga muvofiq aks etishini ta'minlaydi. Jumladan, boshqa kishining xulqini, uning fikri va harakat motivini tushuna oladi. Ijtimoiy madaniyat, tarixiy voqealar, obidalar, yozma yodgorliklar mohiyatini individ xuddi shu asnoda tushunib yetadi. Hayvonlar tabiati, hodisalar to'g'risidagi taassurotlar bilan hozirgisining o'zaro o'xshashligini tez tushunish imkonini beradi.

Matnni «ma'naviy madaniyatning moddiylashtirilgan ifodasi» deb tushunishdan kelib chiqib, matnlarda ob'ektivlashgan sub'ektiv ma'nolarni predmetlashtirish, «ular orqali odamlarning ovozlari eshitish» va ular yordamida o'tgan zamonlar, boshqa madaniyatlarning «ruhi»ga kirib borish ijtimoiy-gumanitar bilimning muhim metodologik muammosidir.

Xullas, birinchidan, har qanday matn – uni har xil tushunish va talqin qilishlar manbai. Muallifning matnni tushunishi – mana shunday tushunishlarning biri. Asar bir paytning o'zida bir nechta ma'noga ega bo'ladi. Uning ramziyligi ham ana shundadir. Zotan, ramz obraz emas, balki ma'nolar to'plamidir. Shuning uchun ham matnni tushunish unga asar (matn, san'at asari va sh.k.) muallifi, shuningdek talqin qiluvchi joylagan ma'nolar bilangina cheklanishi mumkin emas. M.M.Baxtin ta'biri bilan aytganda, tushunish yaxshiroq bo'lishi mumkin va lozim, u matnni to'ldiradi, faol ijodiy xususiyat kasb etadi. Ammo matnni tushunish uni talqin qilishning muayyan tarixiy sharoitlariga bog'liqligi uni sof psixologik va sub'ektiv jarayonga aylantirmaydi.

Ikkinchidan, serma'nolilik birdan va darhol namoyon bo'lmaydi, chunki ma'nolar yashirin, potensial mavjud bo'lishi va faqat kelgusi davrlarda rivojlanish uchun qulay sharoitlarda o'zini namoyon etishi mumkin.

Uchinchidan, tarixiy rivojlanish jarayonida matnning ma'nosi o'zgaradi. Har bir davr – ayniqsa, buyuk asarlarda – yangi nimadir kashf etiladi. Yangicha tushunish eski ma'noni bekor qiladi, unga qayta baho beradi.

To'rtinchidan, matni tushunish – tayyor natija emas, balki dialektik jarayon, turli madaniy dunyolar dialogi, «o'zining – o'zganing» (Baxtin) ma'nolari to'qnashuvi natijasi, matnlar, shaxslar va madaniyatlar dialogi.

Beshinchidan, o'zga madaniyatga oid matni tushunish – hozirgi madaniyatimizda tug'ilayotgan savollarga javoblar topish demak.

Madaniyat – tayyor narsalar yoki qadriyatlar to'plami emas, balki ularni o'zlashtirish, ulardan foydalanish, insonning hayoti va ijodiy faoliyati jarayonlarida ishtirok etish bilan bog'liq faol jarayon. O'z navbatida, ijtimoiy-madaniy voqelikni bilish mazkur tayyor mahsulotlar dunyosini bevosita aks ettirishdan ham ko'ra ko'proq ularning orqasida turgan narsalarni, ya'ni inson ma'nolari va mazmunlari dunyosini aks ettirishni nazarda tutadi.

Ijtimoiy bilish matnli xususiyatga ega bo'lgani tufayli ijtimoiy fanlarda semiotika muammosi alohida o'rin egallaydi.

**Semiotika** (yunon. *belgi, alomat*) – *belgilar va belgili tizimlarning xossalarini o'rganuvchi fan. Belgi xabarlar (axborot, bilim)ni ifodalash, saqlash va qayta ishlash vositasi sifatida amal qiluvchi moddiy predmet (hodisa, voqea)dir.* Til belgilari (muayyan belgilar tizimiga kiruvchi belgilar) va tilga oid bo'lmagan belgilar, ularning orasida esa – nusxalar, alomatlar va simvollar farqlanadi. Tabiiy va sun'iy tillarning belgilari ham mavjud. Belgili tizimlarga tabiiy tillar (so'zlashuv tillari), ilmiy nazariyalarning gaplar tizimi, sun'iy tillar, avtomatlar uchun dasturlar va algoritmlar, tabiat va jamiyatdagi signallar tizimlari misol bo'lishi mumkin.

Belgili tizimlar sifatida tasviriy san'at, teatr, kino va musiqa «tillari», shuningdek kibernetika nuqtai nazaridan tahlil qilinuvchi har qanday murakkab boshqaruv tizimlari: mashinalar, dastgohlar, asboblari va ularning sxemalari, jonli organizmlar va ularning ayrim kichik sistemalari (masalan, markaziy nerv sistemasi), ishlab chiqarish va ijtimoiy birlashmalar va umuman jamiyat qaralishi



mumkin.

Belgi inson ongida ifoda yoki simvol tarzida aks etadi. Madaniyat dunyosi «fiksiyalar dunyosi» emas, balki simvolik shakllar dunyosidir.

**Simvol** (yunon. – ramz, shartli belgi) – bu: 1) fanda ( mantiq, matematika va b.) belgi; 2) san’atda – ilohiy obrazning uni anglash, ifodalash yoki muayyan badiiy obraz nuqtai nazaridan tavsifi. Allegoriyadan farqli o’laroq, simvolning ma’nosi uning obrazi strukturasi bilan uzviy bo’lib, o’z mazmunining cheksiz ko’p ma’noliligi bilan ajralib turadi.

*Simvol – moddiy narsalar va jarayonlarning belgi yoki obraz tarzida ifodalangan ideal mazmuni.* Simvolning mohiyatini formal mantiq doirasida aniq ta’riflash mumkin emas. U idrok etuvchi sub’ektning faoliyatiga mo’ljallangan serma’no tizimdir. Simvolik faoliyat inson ongiga xos. Nemis faylasufi – neokantchi Kassirer fikriga ko’ra, «inson simvolik hayvondir»; til, mif, din, fan «simvolik shakllar» bo’lib, ularning vositasida inson o’zini qurshagan muhitni tartibga soladi. Simvolning ma’nosi faqat odamlar muloqoti doirasida amalda mavjud bo’ladi. U qancha serma’no bo’lsa, shuncha boy mazmun kasb etadi. Simvol strukturasi o’zi ayrim hodisa orqali dunyoning yaxlit obrazini tavsiflashga qaratilgandir.

Shunday qilib, gumanitar bilish shunday o’ziga xos xususiyatga egaki, sub’ektiv dunyoni uning matnlar, belgilar va simvollar, xullas, til tarzida amal qiluvchi tashqi ob’ektiv omillarini tahlil qilish orqaligina aniq bilish mumkin. Til ong va madaniyatning bevosita borlig’i bo’lib, ijtimoiy fanlar faqat undan kelib chiqishi mumkin. «Matn», «belgi», «ma’no», «simvol», «til» va «nutq» kabi tushunchalarsiz ijtimoiy-gumanitar bilim to’g’risida hatto so’z yuritish ham mumkin emas.

Biroq bunda ijtimoiy-madaniy hodisalarni to’la formallashtirish, shuningdek buni formal belgili tizimlarning qat’iy doirasiga sig’dirish mumkin emasligini e’tiborga olish lozim. Bu holda simvol formal belgidan boyroq va teranroqdir, chunki ikki (va ko’p) ma’nolilik, nomuayyanlik, noaniqlik va hatto sirlilikka yo’l qo’yadi.



**Dialog** ijtimoiy bilishda (suhbat, so‘zlashuv) muhim rol o‘ynaydi. Ma’lumki, dialog qadim zamonlardayoq muammolarni dialektika yordamida bayon etish uchun foydalaniluvchi adabiy shakl sifatida mashhur bo‘lgan (Suqrot va Platon uni oliy shakl darajasiga ko‘targan). Dialog haqida so‘z yuritganda Nikolay Kuzanskiy asarlarini, Galileyning «Dunyoning ikki bosh tizimi – Ptolemey va Kopernik tizimlari haqida dialog» asarini, dialog mazmuni yaratish usuli hisoblanuvchi Uyg‘onish davrining gumanistik madaniyatini va Gadamerning «savol-javob metodi»ni esga olmaslik mumkin emas.

Yunonchadan tarjimada dialog ikki yoki bir necha shaxs o‘rtasidagi suhbat, ular o‘rtasidagi yozma tarzda qayd etilishi mumkin bo‘lgan og‘zaki muloqot shakli degan ma’noni anglatadi. *Dialog murakkab, rang-barang mazmunga boy va tushunish bilan uzviy bog‘liq o‘zaro aloqa shaklidir. Dialogda insonning ikki tabiiy intilishi: aytish va o‘zini eshitishlariga erishish, shuningdek tushunish va tushunilishga intilish ro‘yobga chiqadi. O‘z-o‘zidan ravshanki, buni amalga oshirish usuli falsafani amalga oshirish usuliga o‘xshashdir. Shu sababli bu usulni izlash falsafaga, aniqrog‘i uning asoslari, ya’ni antik falsafaga murojaat etishni nazarda tutadi.*

Antik davrda nafaqat boqiy falsafiy masalalar qo‘yilgan, balki bu masalalarni yechish usuli ham yaratildi. Bu usul dialogdir. Dialog muammosining o‘zi ham «boqiy masalalar»dan biri sifatida namoyon bo‘ladi. Butun falsafiy va ilmiy tafakkur tarixi mobaynida bu masalaga murojaat etish o‘zining turg‘unligi bilan ajralib turadi.

Tushunish jarayoni doim dialog ko‘rinishini kasb etadi, chunki tushunish muloqot (ko‘pincha bilvosita muloqot) bilan uzviy bog‘liq bo‘lib, «sub’ektlar uchrashuvi»ni nazarda tutadi. Tushunish – bu doim shaxslar, matnlar, fikrlar, madaniyatlar va hokazolar dialogidir. So‘nggi yillarda ijodiy fikrlash va tushunish asosi sifatidagi dialog muammolariga qiziqish sezilarli darajada kuchaydi. Bu bejiz emas. Zero, Baxtin ta’biri bilan aytganda, dialogik munosabat, inson nutqi va hayotining barcha munosabatlari va ko‘rinishlarini, umuman, ma’no va mazmun kasb etuvchi hamma narsalarni qamrab oluvchi universal hodisadir.

Sub'ektlarning bir-birini bilishi va o'zaro til topishi aynan dialogda amalga oshadi. Bu jarayonda ikki sub'ektiv dunyoning har biri o'z teran ma'nolarini namoyon etadi. Ijtimoiy fanlarda dialog mantiqi ko'p jihatdan eksperiment o'rnini bosadi, desak, mubolag'a bo'lmaydi. Davrimizning ko'pgina muammolarini yechishda dialog muhim rol o'ynaydi. Bu ijtimoiy tafakkur sohasida ham o'z aksini topadi. Bu yerda uning ahamiyati shundaki, ikki odam uchrashib, o'zaro fikr almashar ekan, ikki dunyo, ikki dunyoqarash bir-birining qarshisida namoyon bo'ladi va ularning birortasi ham shak-shubhasiz haqiqiy hisoblanmaydi. Har kim bu dunyo haqida o'z so'zini aytish huquqiga egadir.

So'nggi davrda har xil sabablarga ko'ra so'zlash, bahslashish, og'zaki tarzda munozara qilish «san'ati» yana birinchi o'ringa chiqmoqda. Natijada ritorikaga qiziqish tiklanmoqda, yangi og'zaki nutq madaniyatini shakllantirish zarurati yuzaga kelmoqda. *An'anaviy ritorika nutq orqali muloqot qilish modeli sifatida qaerda, qachon, nimani va qanday so'zlash lozimligini belgilovchi ancha izchil tizim (notiqlik san'ati nazariyasi)dir.* Ritorika sohasidagi hozirgi tadqiqotlar bunday tor talqin doirasiga sig'maydi va samarali muloqot shartlari, shakllari, qoidalari va tamoyillari nazariyasini tashkil etadi.

Bugungi kunda dialog mantig'ini tuzish yo'li fundamental xususiyat kasb etadi. Dialog mantig'ini tuzish deganda oqilona dialogning har xil modellari nazarda tutiladi. Bu modellar oqilona bo'lmagan dialoglarni (va ijtimoiy og'zaki muloqotning boshqa usullari va shakllarini), ularning ishtirokchilari xulq-atvorini ham o'rganish va muloqot jarayonlarining normativ kodekslarini shakllantirish imkonini beradi.

Ijtimoiy-gumanitar bilishda dialogning muhim rolini qayd etar ekanmiz, boshqacha yondashuvlar bilan asosli munozarada haqiqiy dialog o'z nuqtai nazarining ijodiy imkoniyatlarini ro'yobga chiqarishda katta mas'uliyat va o'ta faollikni nazarda tutishini aniq tasavvur qilishimiz lozim.

**Tushuntirish.** Tushunish bilan bir qatorda, – tushuntirish ham mavjud. *Tushuntirishning bosh maqsadi – o'rganilayotgan predmetning mohiyatini, rivojlanish sabablari, shartlari va manbalarini, harakat mexanizmlarini*

*aniqlashdan iborat.* Tushuntirish odatda tavsiflash bilan chambarchas bog‘liq va ilmiy bashoratning negizini tashkil etadi. Shuning uchun ham tushuntirish deganda umumiy tarzda muayyan hodisani umumlashtirishni tushunish mumkin. Tushuntirish ob‘ektning mohiyatini ochib berish bilan birga, tushuntirishni asoslashda foydalanilgan bilimlarga aniqlik kiritish va ularni rivojlantirishga ham ko‘maklashadi. Xullas, tushuntirish vazifalarini hal qilish ilmiy bilim va uning konseptual apparati rivojlanishining muhim stimulidir.

Ilmiy tushuntirishning deduktiv-nomologik modeli ilmiy bilishning hozirgi metodologiyasida keng qo‘llaniladi. Bu model (sxema) tushuntirilayotgan hodisani ma‘lum qonunga bog‘laydi – uning asosiy xususiyati ana shunda. Mazkur modelda tushuntirish hodisani qonunlardan keltirib chiqarishni nazarda tutadi. Bunda muntazam va zarur munosabatlarning nafaqat sababiy, balki funksional, strukturaviy va boshqa turlariga ham qonunlar deb qaraladi. *Tushuntirishning deduktiv-nomologik modeli fandagi real tushuntirish jarayonini emas, balki pirovard natijanigina tavsiflaydi.*

Gumanitar, ijtimoiy fanlar sohasida oqilona tushuntirish usuli qo‘llaniladi. *Oqilona tushuntirishning mohiyati shundan iboratki, ma‘lum tarixiy shaxsning qilmishini tushuntirishda tadqiqotchi mazkur sub‘ektning ayni qilmishiga nima turtki berganligini aniqlash va ushbu motivlar nuqtai nazaridan qilmish oqilona bo‘lganligini ko‘rsatib berishga harakat qiladi.*

*Teleologik yoki intensional tushuntirish harakatning oqilonaligini emas, balki harakat qilayotgan shaxs ko‘zlagan maqsadni, tarixiy hodisalar ishtirokchilarining niyatini ko‘rsatib beradi.* Mashhur faylasuf va mantiqchi G.X.fon Vrigt fikriga ko‘ra, teleologik tushuntirish «inson haqidagi fan metodologiyasida uzoq davr yetishmagan va qonun orqali tushuntirish modelining haqiqiy muqobili bo‘lib xizmat qiladigan tushuntirish modelidir»<sup>12</sup>.

Bunda shuni nazarda tutish kerakki, birinchidan, deduktiv-nomologik model (sxema)ga ba‘zan tushuntirishning birdan-bir ilmiy shakli deb qaraladi. Vaholanki, bu noto‘g‘ri (ayniqsa, gumanitar fanlarga tatbiqan). Ikkinchidan, ayrim

---

<sup>12</sup>

, 1986. – . 64.

shaxslarning xulq-atvorini tushuntirishda mazkur modelni qo'llash mumkin emas – bu yerda rasional va intensional sxemalar amal qiladi.

Ijtimoiy bilishda bu ikkala sxema deduktiv-nomologik tushuntirishga nisbatan ustun turadi. Deduktiv-nomologik tushuntirish gumanitar fanlarda ham qo'llaniladi, ammo bu yerda u tabiatshunoslikdagi singari muhim o'rinni egallamaydi.

**Tushuntirish va tushunishning o'zaro nisbati.** Tushunish va tushuntirish bir-biri bilan chambarchas bog'liq. Ammo tushunish tushuntirishni, ya'ni o'rganilayotgan hodisani qonunga va sababga bog'lashni nazarda tutmasligini unutmaslik kerak. Bundan tashqari, tushunishni tushuntirishga qarama-qarshi qo'yish, shuningdek inson bilish faoliyatining har qanday sohasida faoliyat ko'rsatuvchi va bir-birini to'ldiruvchi bu ikki tadqiqotlarni bir-biridan ajratish mumkin emas.

Ularni farqlab, M.M.Baxtin shunday deb yozgan edi: «Tushuntirishda faqat bir ong, bir sub'ekt, tushunishda esa – ikki ong, ikki sub'ekt qatnashadi. Ob'ektga nisbatan dialogik munosabat bo'lishi mumkin emas, shuning uchun ham tushuntirish dialogik jihatlarga ega emas (formal-ritorik jihatdan tashqari). Tushunish har doim ma'lum darajada dialogik xususiyatga ega»<sup>13</sup>.

Tushuntirish va tushunish (talqin qilish)ning o'zaro nisbati to'g'risida so'z yuritar ekan, Vrigt mazkur tushunchalarni farqlagan ma'qul deb ko'rsatadi. Bu farqni u quyidagilarda ko'radi: «Bu nima?» degan savolga javob berish talqin qilishning natijasidir. Aytaylik, namoyish nima uchun sodir bo'ldi yoki inqilobga nima «turtki» berdi?, degan savollarga javob berar ekanmiz, biz sodir bo'layotgan hodisalarni nisbatan tor ma'noda tushuntirishga harakat qilamiz.

Bundan tashqari, bu ikki omil o'zaro bog'liq va ma'lum tarzda bir-biriga tayanadi... Bir darajadagi tushuntirish ko'pincha dalillarni yanada yuqori darajada talqin qilishga zamin hozirlaydi»<sup>14</sup>.

Ammo ijtimoiy bilishda, avvalambor, uning predmeti xususiyati bilan belgilanuvchi tushunish metodikalari, tabiatshunoslikda esa – tushuntirish

<sup>13</sup> . . . . . , 2000. – .306.

<sup>14</sup> . . . . . , 1986. – .164.

metodikalari ustun qo‘yiladi.

**Xulosalar.** Tushuntirish – insonning hamkorlik faoliyatida bilish jarayonlari ob’ektiga kirgan narsa va hodisalarning mohiyatini fikr uzatish, o‘zaro ta’sir o‘tkazish, ta’sirlanish, muloqot, taqlid yordami bilan oydinlashtirish, xotiradagi bilimlar va ijtimoiy tajribalar bilan ularni uyg‘unlashtirgan holda tushunish sari yetaklovchi aqliy faoliyat. Tushuntirish hamkorlik faoliyatida (fikrni izohlovchi – fikrni qabul qiluvchi ishtirokida) individual, trialogik, polilogik shakllarida amalga oshiriladi. O‘zining muddati, ko‘lami, uzatish vositalari, verbal va noverbal nutq turlari ustuvorligi bilan bir-biridan farq qiladi.

### **Tajribaviy amaliy matnlar**

Tushunish, matn, dialog, germenevtika, germenevtik doira, talqin (interpretatsiya), tushuntirish, ma’no, serma’nolilik, simvol (ramz), allegoriya, intensional tushuntirish, oqilona tushuntirish, tushuntirishning deduktiv-nomologik modeli.

### **Nazorat uchun savol va topshiriqlar.**

1. Tushunishning o‘ziga xos xususiyatlari nimalardan iborat?
2. Tushunish va tushuntirishning o‘zaro aloqasi mavjudmi?
3. Tushunish nima?
4. Tushunish va tushuntirishning o‘zaro nisbati qanday?

#### IV. AMALIY MASHG‘ULOTLARINING MAZMUNI

##### 1–Mavzu: Falsafa fanining zamonaviy fanlar tizimida tutgan o‘rni.

###### Reja:

1. Falsafa fanining zamonaviy fanlar tizimida tutgan o‘rni.
2. Dunyoni falsafiy idrok etishning o‘ziga xos xususiyati.
3. Tarkibiy funksional tahlil.
4. Globalizatsiya va falsafaning dolzarb muammolari.

**Amaliy mashg‘ulot mashg‘ulotini olib borish tartibi:** Tinglovchilardan ixtiyoriy ravishda kichik guruhlar shakllantiriladi, mavzu buyicha asosiy tushunchalarni javdal va sxemalari shakllantiriladi. Tinglovchilar o‘zlari bajargan amallarini individual yoki guruhiy tarzda izohlab, himoya etadilar.

**Amaliy mashg‘ulot mashg‘ulotini olib borishda qo‘llaniladigan metodlar:** “Bumerang”, “Charxpalak”, “Venna diagrammasi”, “BBB” “FSMU”, “Tushunchalar izoxi”

##### “BAHS-MUNOZARA” METODI

Metod ikki yoki undan ortiq shaxslar tomonidan muayyan vaqt oralig‘i va qat‘iy qoidalarga muvofiq tashkil etiladigan og‘zaki bahs bo‘lib, tinglovchi larda o‘rganilayotgan mavzu bo‘yicha erkin, asosli fikrlarni bildirish qobiliyatlarini shakllantirishga xizmat qiladi. O‘quv mashg‘ulotlarida bahs-munozaradan foydalanishda mavzuga doir ma‘lum masalalar hal qilinadi.

Metodni qo‘llashda quyidagi tartibda ish ko‘riladi:

- Izoh:** 1) bir tinglovchi ga ikki marta so‘zga chiqishga ruxsat etilmaydi;
- 2) o‘qituvchi (boshlovchi) tinglovchi larning mavzudan chetga chiqmasliklarini qat‘iy nazorat qilib boradi, bordi-yu, shunday holatlar sodir etilsa, so‘zlovchilar bu haqida ogohlantiriladi.

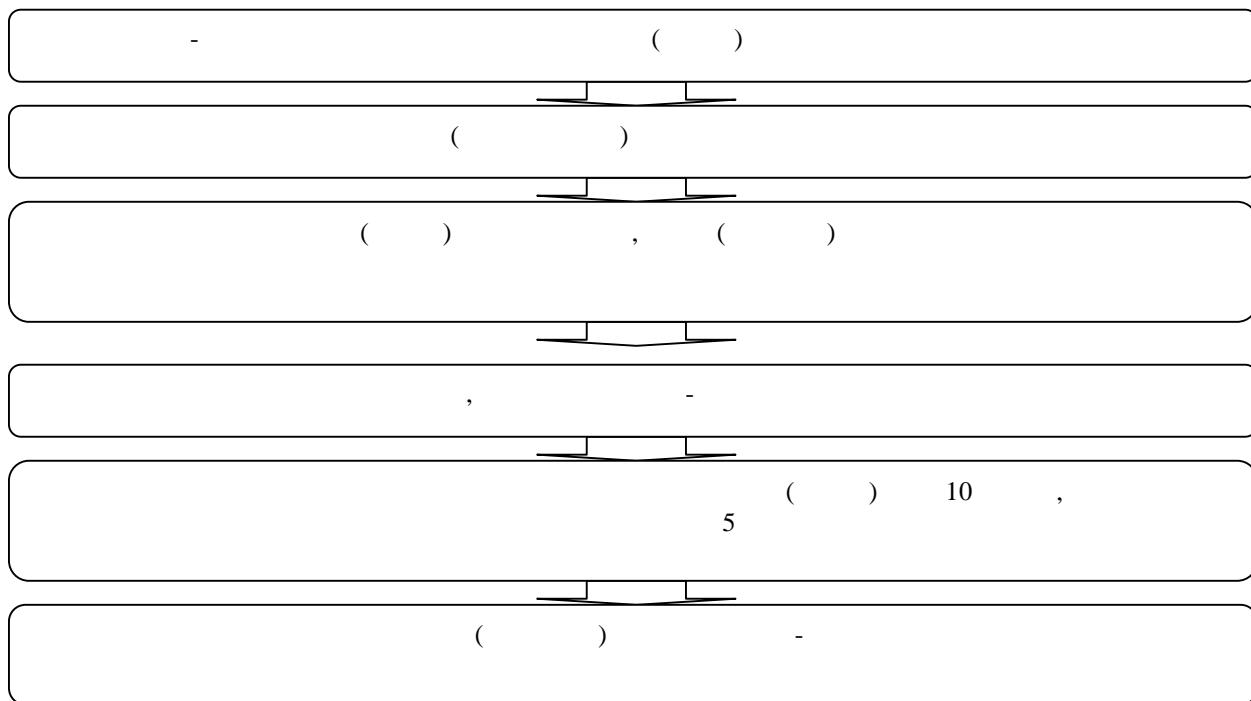

**“BILAMAN. BILISHNI XOHLAYMAN. BILIB OLDIM” (BBB) METODI**

Metod tinglovchilarga muayyan mavzular bo‘yicha bilimlari darajasini baholay olish imkonini beradi. Uni qo‘llashda tinglovchilar guruh yoki jamoada ishlashlari mumkin. Guruhda ishlashda mashg‘ulot yakunida guruhlar tomonidan bajarilgan ishlar tahlil qilinadi.

Guruhlar faoliyati quyidagi ko‘rinishda tashkil etilishi mumkin:

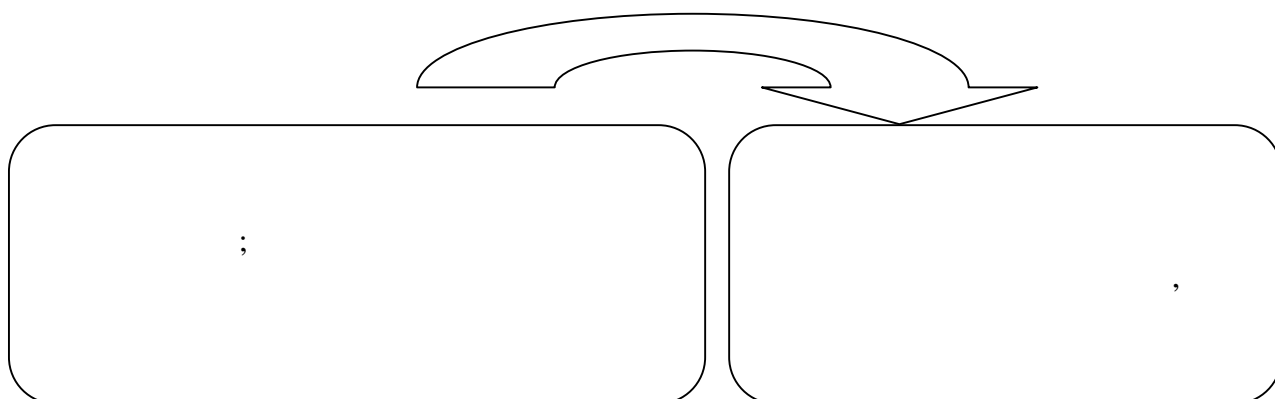

**Reja:**

- 1. Borliq tushunchasi, uning asosiy xususiyatlari va tamoyillari.**
2. Borliq to'g'risidagi Sharq allomalarining qarashlari.
3. G'arb falsafasida borliq kategoriyasi.
4. Zamonaviy falsafda borliq to'g'risidagi konsepsiyalar.

**Amaliy mashg'ulot mashg'ulotini olib borish tartibi:** Tinglovchilardan ixtiyoriy ravishda kichik guruhlar shakllantiriladi, mavzu buyicha asosiy tushunchalarni javdal va sxemalari shakllantiriladi. Tinglovchilar o'zlari bajargan amallarini individual yoki guruhiiy tarzda izohlab, himoya etadilar.

**Amaliy mashg'ulot mashg'ulotini olib borishda qo'llaniladigan metodlar:** "Bumerang", "Charxpalak", "Venna diagrammasi", "BBB" "FSMU", "Tushunchalar izoxi"

**"BAHS-MUNOZARA" METODI**

Metod ikki yoki undan ortiq shaxslar tomonidan muayyan vaqt oralig'i va qat'iy qoidalarga muvofiq tashkil etiladigan og'zaki bahs bo'lib, tinglovchi larda o'rganilayotgan mavzu bo'yicha erkin, asosli fikrlarni bildirish qobiliyatlarini shakllantirishga xizmat qiladi. O'quv mashg'ulotlarida bahs-munozaradan foydalanishda mavzuga doir ma'lum masalalar hal qilinadi.

Metodni qo'llashda quyidagi tartibda ish ko'riladi:

- Izoh:** 1) bir tinglovchi ga ikki marta so'zga chiqishga ruxsat etilmaydi;
- 2) o'qituvchi (boshlovchi) tinglovchi larning mavzudan chetga chiqmasliklarini qat'iy nazorat qilib boradi, bordi-yu, shunday holatlar sodir etilsa, so'zlovchilar bu haqida ogohlantiriladi.



-	( )
┌───┴───┐	
( )	( )
┌───┴───┐	
( )	( )
┌───┴───┐	
,	-
┌───┴───┐	
5	( ) 10 ,
┌───┴───┐	
( )	-

**“BILAMAN. BILISHNI XOHLAYMAN.  
BILIB OLDIM” (BBB) METODI**

Metod tinglovchilarga muayyan mavzular bo'yicha bilimlari darajasini baholay olish imkonini beradi. Uni qo'llashda tinglovchilar guruh yoki jamoada ishlashlari mumkin. Guruhda ishlashda mashg'ulot yakunida guruhlar tomonidan bajarilgan ishlar tahlil qilinadi.

Guruhlar faoliyati quyidagi ko'rinishda tashkil etilishi mumkin:

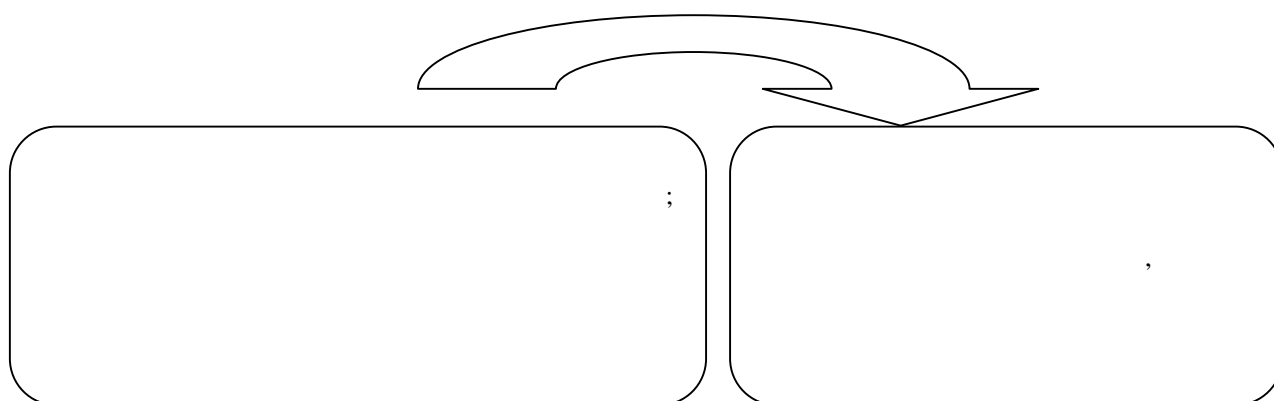

**Reja:**

1. Ilmiy bilish va uning o'ziga xosligi.
2. Bilish metodlari va metodologiyasi.
3. Bilishning falsafiy metodlari va ularni amaliyotda qo'llash.
4. Falsafada nazariya va amaliyot birligi: prakseologiya.

**Amaliy mashg'ulot mashg'ulotini olib borish tartibi:** Tinglovchilardan ixtiyoriy ravishda kichik guruhlar shakllantiriladi, mavzu buyicha asosiy tushunchalarni javdal va sxemalari shakllantiriladi. Tinglovchilar o'zlari bajargan amallarini individual yoki guruhiy tarzda izohlab, himoya etadilar.

**Amaliy mashg'ulot mashg'ulotini olib borishda qo'llaniladigan metodlar:** "Bumerang", "Charxpalak", "Venna diagrammasi", "BBB" "FSMU", "Tushunchalar izoxi"

**"BAHS-MUNOZARA" METODI**

Metod ikki yoki undan ortiq shaxslar tomonidan muayyan vaqt oralig'i va qat'iy qoidalarga muvofiq tashkil etiladigan og'zaki bahs bo'lib, tinglovchi larda o'rganilayotgan mavzu bo'yicha erkin, asosli fikrlarni bildirish qobiliyatlarini shakllantirishga xizmat qiladi. O'quv mashg'ulotlarida bahs-munozaradan foydalanishda mavzuga doir ma'lum masalalar hal qilinadi.

Metodni qo'llashda quyidagi tartibda ish ko'riladi:

**Izoh:** 1) bir tinglovchi ga ikki marta so'zga chiqishga ruxsat etilmaydi;

2) o'qituvchi (boshlovchi) tinglovchi larning mavzudan chetga chiqmasliklarini qat'iy nazorat qilib boradi, bordi-yu, shunday holatlar sodir etilsa, so'zlovchilar bu haqida ogohlantiriladi.

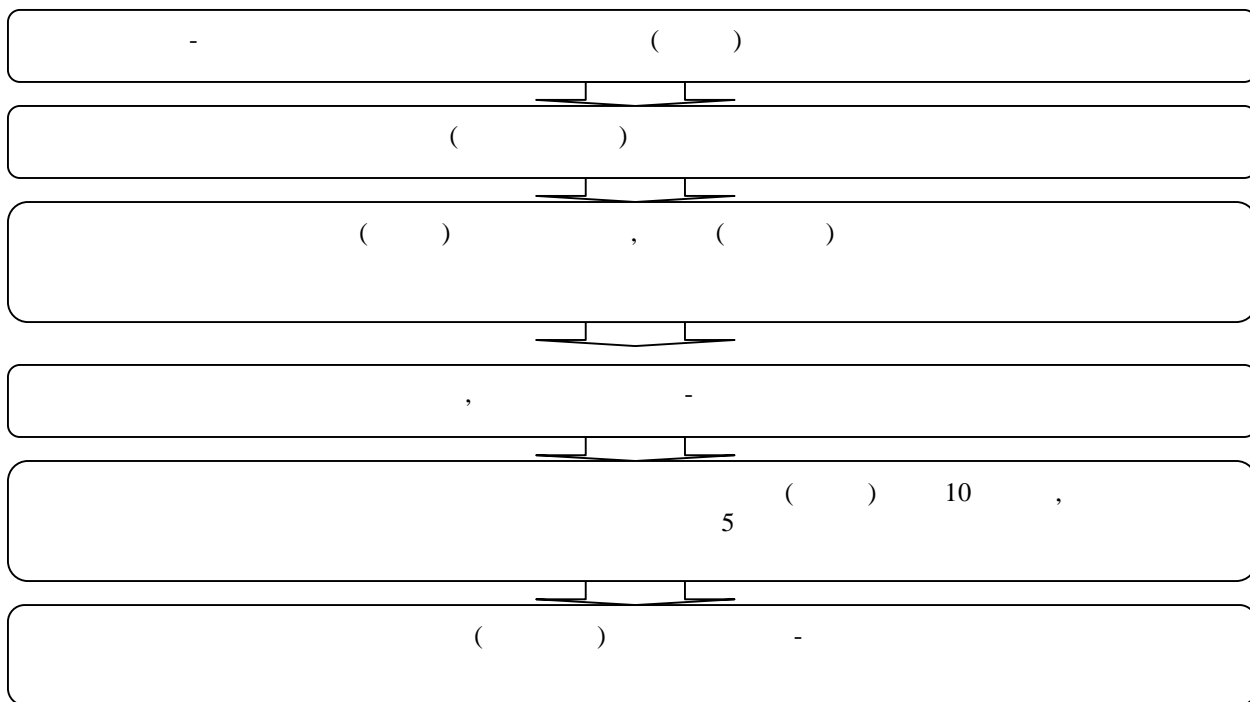

**“BILAMAN. BILISHNI XOHLAYMAN.  
BILIB OLDIM” (BBB) METODI**

Metod tinglovchilarga muayyan mavzular bo‘yicha bilimlari darajasini baholay olish imkonini beradi. Uni qo‘llashda tinglovchilar guruh yoki jamoada ishlashlari mumkin. Guruhda ishlashda mashg‘ulot yakunida guruhlar tomonidan bajarilgan ishlar tahlil qilinadi.

Guruhlar faoliyati quyidagi ko‘rinishda tashkil etilishi mumkin:

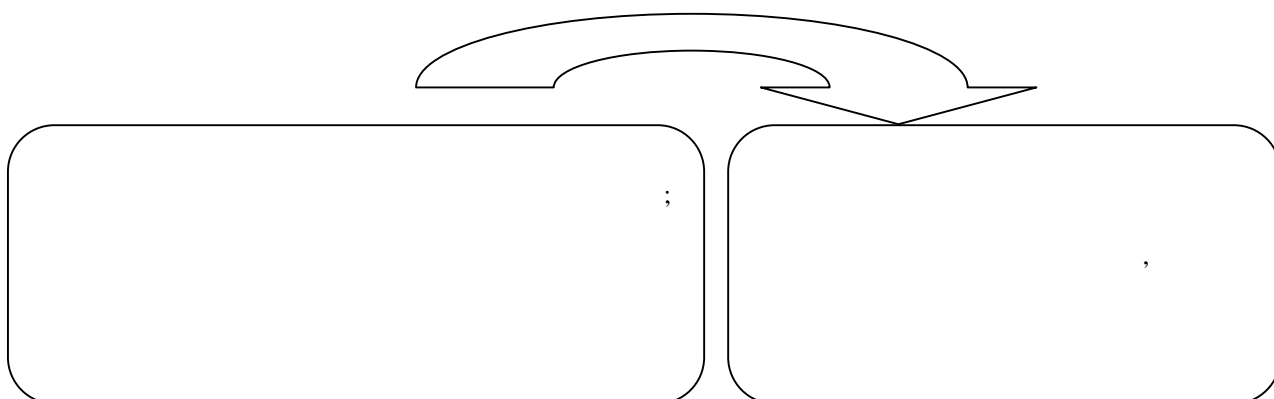

#### 4–Mavzu: Hozirgi zamon metodologiyasi.

##### Reja:

1. Metod, metodika va metodologiya: falsafiy tahlil.
2. Kumatoid – yangi metod sifatida.
3. Abduksiya va keys stadi falsafani o‘rganishda muhim metod sifatida.
4. Hozirgi zamon metodologiyasining yo‘nalishlari va prinsiplari.

**Amaliy mashg‘ulot mashg‘ulotini olib borish tartibi:** Tinglovchilardan ixtiyoriy ravishda kichik guruhlar shakllantiriladi, mavzu buyicha asosiy tushunchalarni javdal va sxemalari shakllantiriladi. Tinglovchilar o‘zlari bajargan amallarini individual yoki guruhiy tarzda izohlab, himoya etadilar.

**Amaliy mashg‘ulot mashg‘ulotini olib borishda qo‘llaniladigan metodlar:** “Bumerang”, “Charxpalak”, “Venna diagrammasi”, “BBB” “FSMU”, “Tushunchalar izoxi”

#### “BAHS-MUNOZARA” METODI

Metod ikki yoki undan ortiq shaxslar tomonidan muayyan vaqt oralig‘i va qat‘iy qoidalarga muvofiq tashkil etiladigan og‘zaki bahs bo‘lib, tinglovchi larda o‘rganilayotgan mavzu bo‘yicha erkin, asosli fikrlarni bildirish qobiliyatlarini shakllantirishga xizmat qiladi. O‘quv mashg‘ulotlarida bahs-munozaradan foydalanishda mavzuga doir ma‘lum masalalar hal qilinadi.

Metodni qo‘llashda quyidagi tartibda ish ko‘riladi:

**Izoh:** 1) bir tinglovchi ga ikki marta so‘zga chiqishga ruxsat etilmaydi;

2) o‘qituvchi (boshlovchi) tinglovchi larning mavzudan chetga chiqmasliklarini qat‘iy nazorat qilib boradi, bordi-yu, shunday holatlar sodir etilsa, so‘zlovchilar bu haqida ogohlantiriladi.

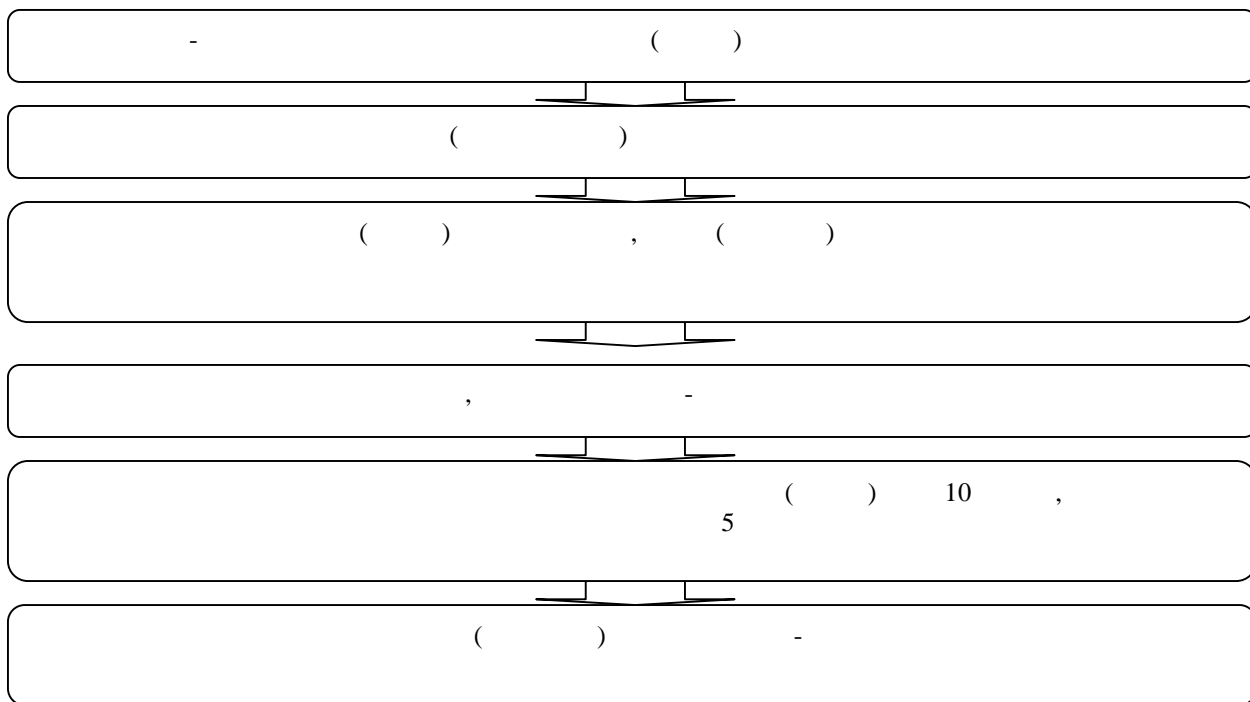

**“BILAMAN. BILISHNI XOHLAYMAN.  
BILIB OLDIM” (BBB) METODI**

Metod tinglovchilarga muayyan mavzular bo'yicha bilimlari darajasini baholay olish imkonini beradi. Uni qo'llashda tinglovchilarning guruh yoki jamoada ishlashlari mumkin. Guruhda ishlashda mashg'ulot yakunida guruhlar tomonidan bajarilgan ishlar tahlil qilinadi.

Guruhlar faoliyati quyidagi ko'rinishda tashkil etilishi mumkin:

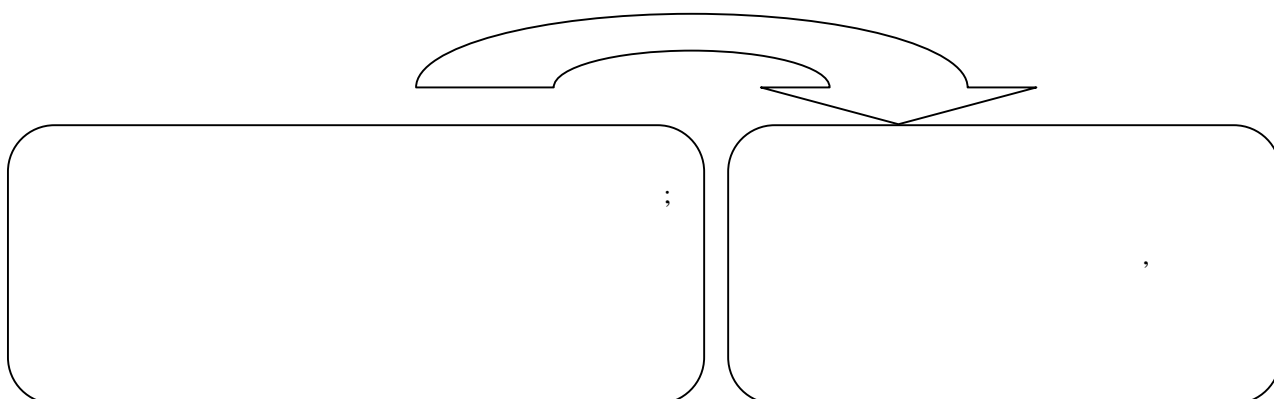

## 5–Mavzu: Neorealizm va lingvistik tahlil.

### Reja:

1. Neorealizm va lingvistik tahlilning maqsad va vazifalari.
2. Realizm va neorealizm: tushuncha va tamoyillari.
3. Lingvistik tahlilning shakllanishi, amaliyotga joriy qilinishi
4. Zamonaviy falsafada yangi metodlarning shakllanishi.

**Amaliy mashg‘ulot mashg‘ulotini olib borish tartibi:** Tinglovchilardan ixtiyoriy ravishda kichik guruhlar shakllantiriladi, mavzu buyicha asosiy tushunchalarni javdal va sxemalari shakllantiriladi. Tinglovchilar o‘zlari bajargan amallarini individual yoki guruhiy tarzda izohlab, himoya etadilar.

**Amaliy mashg‘ulot mashg‘ulotini olib borishda qo‘llaniladigan metodlar:** “Bumerang”, “Charxpalak”, “Venna diagrammasi”, “BBB” “FSMU”, “Tushunchalar izoxi”

### “BAHS-MUNOZARA” METODI

Metod ikki yoki undan ortiq shaxslar tomonidan muayyan vaqt oralig‘i va qat‘iy qoidalarga muvofiq tashkil etiladigan og‘zaki bahs bo‘lib, tinglovchi larda o‘rganilayotgan mavzu bo‘yicha erkin, asosli fikrlarni bildirish qobiliyatlarini shakllantirishga xizmat qiladi. O‘quv mashg‘ulotlarida bahs-munozaradan foydalanishda mavzuga doir ma‘lum masalalar hal qilinadi.

Metodni qo‘llashda quyidagi tartibda ish ko‘riladi:

**Izoh:** 1) bir tinglovchi ga ikki marta so‘zga chiqishga ruxsat etilmaydi;

2) o‘qituvchi (boshlovchi) tinglovchi larning mavzudan chetga chiqmasliklarini qat‘iy nazorat qilib boradi, bordi-yu, shunday holatlar sodir etilsa, so‘zlovchilar bu haqida ogohlantiriladi.

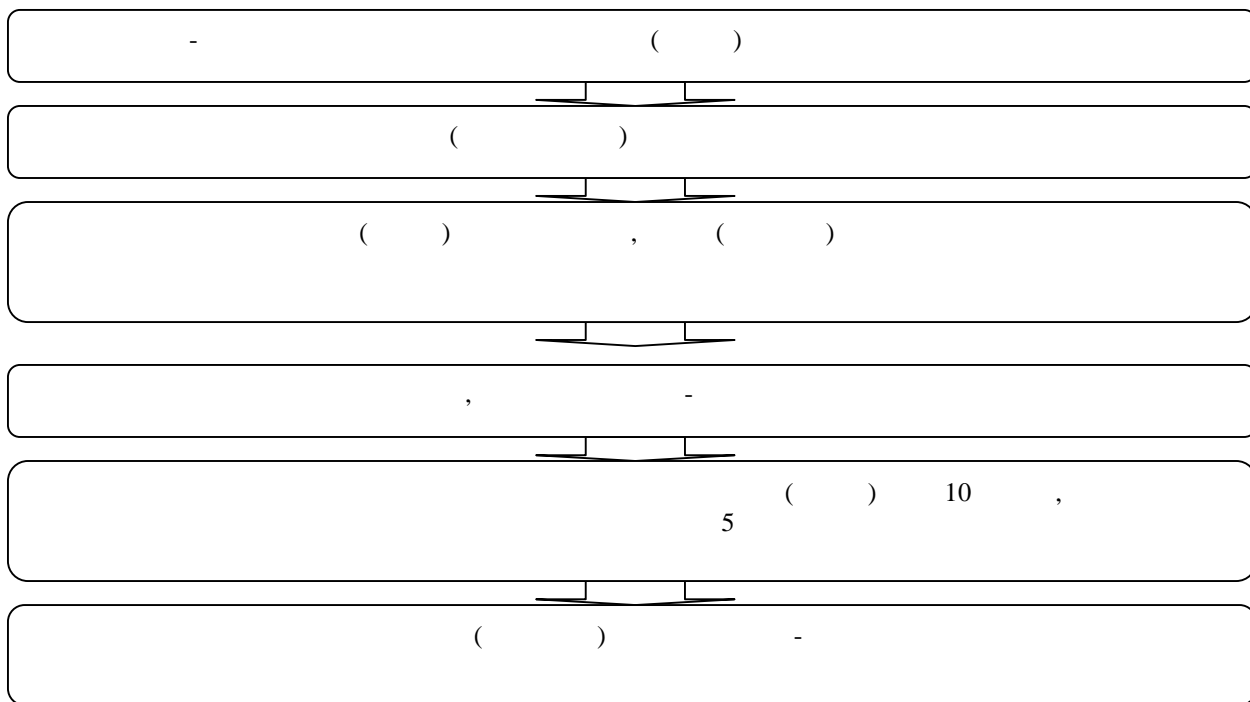

**“BILAMAN. BILISHNI XOHLAYMAN.**

**BILIB OLDIM” (BBB) METODI**

Metod tinglovchilarga muayyan mavzular bo‘yicha bilimlari darajasini baholay olish imkonini beradi. Uni qo‘llashda tinglovchilar guruh yoki jamoada ishlashlari mumkin. Guruhda ishlashda mashg‘ulot yakunida guruhlar tomonidan bajarilgan ishlar tahlil qilinadi.

Guruhlar faoliyati quyidagi ko‘rinishda tashkil etilishi mumkin:

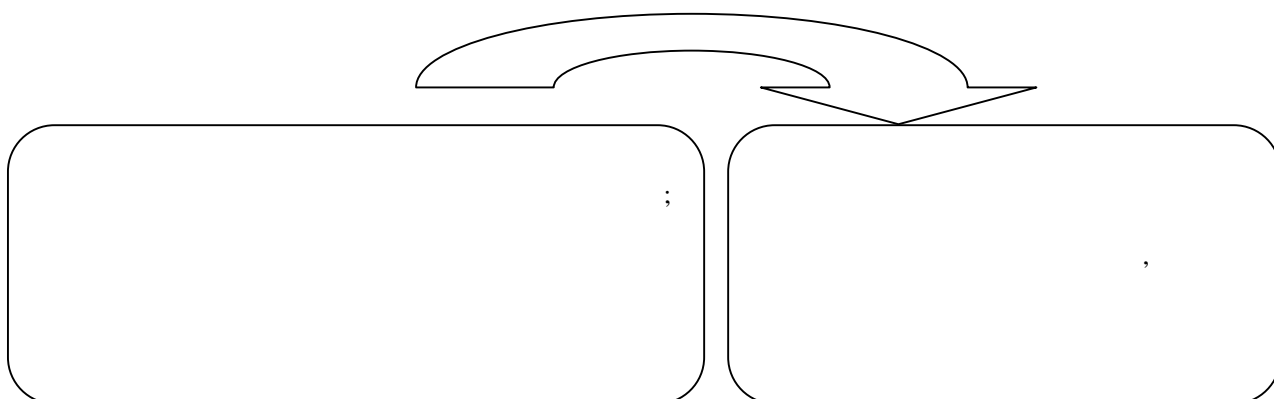



**6–Mavzu: Analitik falsafaning funksional xarakteristikasi.****Reja:**

1. Analitik falsafa – zamonaviy falsafa ko‘rinishi sifatida.
2. Analitik falsafaning vujudga kelishi.
3. Analitik falsafaning funksiyalari fandagi o‘rni.
4. Analitik epistemologiya.

**Amaliy mashg‘ulot mashg‘ulotini olib borish tartibi:** Tinglovchilardan ixtiyoriy ravishda kichik guruhlar shakllantiriladi, mavzu buyicha asosiy tushunchalarni javdal va sxemalari shakllantiriladi. Tinglovchilar o‘zlari bajargan amallarini individual yoki guruhiy tarzda izohlab, himoya etadilar.

**Amaliy mashg‘ulot mashg‘ulotini olib borishda qo‘llaniladigan metodlar:** “Bumerang”, “Charxpalak”, “Venna diagrammasi”, “BBB” “FSMU”, “Tushunchalar izoxi”

**“BAHS-MUNOZARA” METODI**

Metod ikki yoki undan ortiq shaxslar tomonidan muayyan vaqt oralig‘i va qat‘iy qoidalarga muvofiq tashkil etiladigan og‘zaki bahs bo‘lib, tinglovchi larda o‘rganilayotgan mavzu bo‘yicha erkin, asosli fikrlarni bildirish qobiliyatlarini shakllantirishga xizmat qiladi. O‘quv mashg‘ulotlarida bahs-munozaradan foydalanishda mavzuga doir ma‘lum masalalar hal qilinadi.

Metodni qo‘llashda quyidagi tartibda ish ko‘riladi:

**Izoh:** 1) bir tinglovchi ga ikki marta so‘zga chiqishga ruxsat etilmaydi;

2) o‘qituvchi (boshlovchi) tinglovchi larning mavzudan chetga chiqmasliklarini qat‘iy nazorat qilib boradi, bordi-yu, shunday holatlar sodir etilsa, so‘zlovchilar bu haqida ogohlantiriladi.

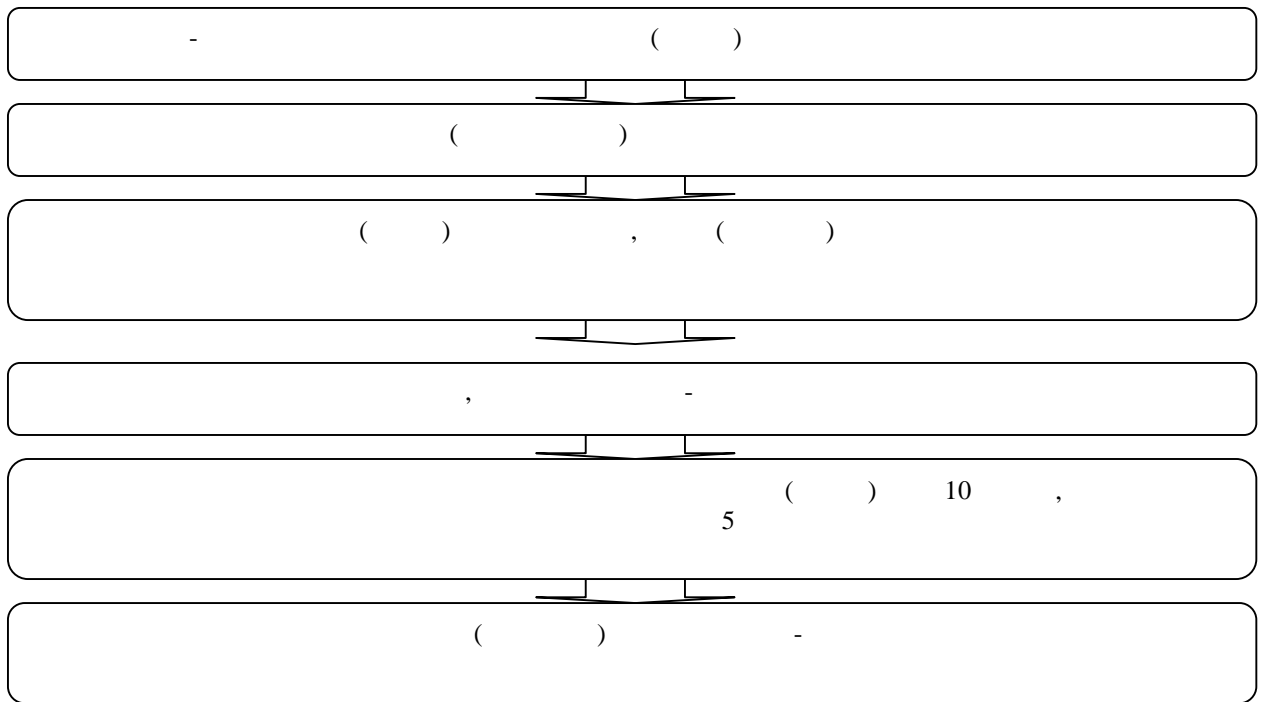

**“BILAMAN. BILISHNI XOHLAYMAN.  
BILIB OLDIM” (BBB) METODI**

Metod tinglovchilarga muayyan mavzular bo'yicha bilimlari darajasini baholay olish imkonini beradi. Uni qo'llashda tinglovchilarning guruh yoki jamoada ishlashlari mumkin. Guruhda ishlashda mashg'ulot yakunida guruhlar tomonidan bajarilgan ishlar tahlil qilinadi.

Guruhlar faoliyati quyidagi ko'rinishda tashkil etilishi mumkin:

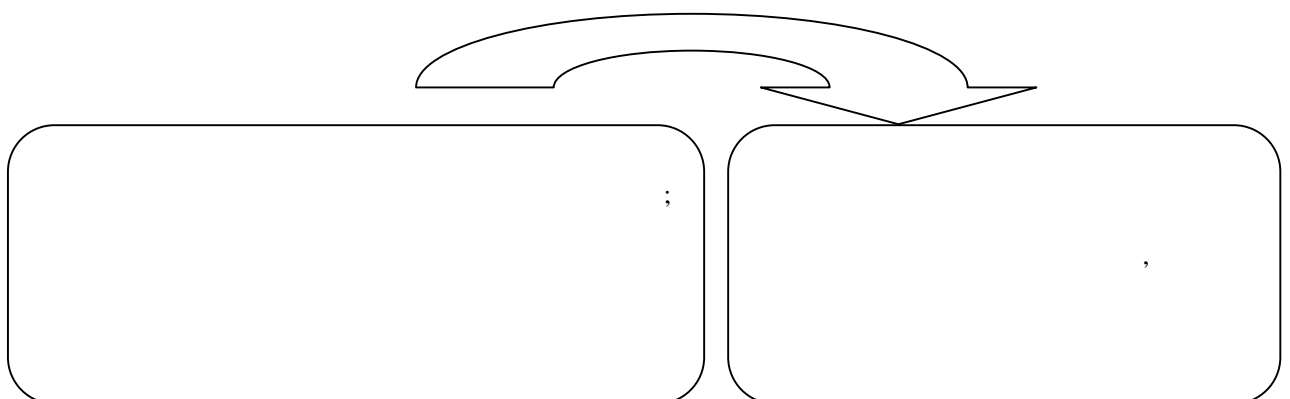

## V. GLOSSARIY

<b>Termin</b>	<b>O‘zbek tilidagi sharhi</b>	<b>Ingliz tilidagi sharhi</b>
<b>Agnostitsizm</b>	inson ob‘ektiv borliqni to‘liq bilishi mumkin emas, deb hisoblaydigan falsafiy ta‘limot.	Agnosticism is a philosophical doctrine that holds that man cannot fully comprehend objective existence.
<b>Antissientizm</b>	fanning jamiyat hayotidagi roli va ahamiyatini salbiy baholaydigan falsafiy nuqtai nazar.	Anticentism a philosophical view that negatively assesses the role and importance of science in the life of society.
<b>Antropogen</b>	inson faoliyati bilan bog‘liq.	Anthropogenic related to human activity.
<b>Antropotsentrizm</b>	dunyoni bilishda insonni ustun qo‘yuvchi falsafiy yondashuv.	Anthropocentrism is a philosophical approach that puts man first in his knowledge of the world.
<b>Aprior</b>	tajribadan tashqarida. Inson tafakkurida tajribada ko‘rilgunga qadar, tajribadan qat‘iy nazar paydo bo‘lgan obraz, g‘oya, tushuncha.	Aprior is out of the experience. An image, an idea, a concept that emerges in the human mind, regardless of experience, until it is seen in practice.
<b>Ateizm</b>	xudoning borligini inkor etuvchi falsafiy nuqtai nazar.	Atheism is a philosophical view that denies the existence of God.
<b>Atribut</b>	xossa.	Attribute property.
<b>Belgi</b>	boshqa bir predmet, xossa yoki munosabatni ifodalaydigan va muayyan xabarni uzatish, saqlash yoki unga ishlov berishda ishlatiladigan moddiy, hissiy idrok etiladigan predmet.	A symbol is another object, a material, emotionally perceptible object that represents a property or relationship and is used to convey, store, or process a particular message.
<b>Garmoniya</b>	bir butun narsa qismlarining o‘zaro muvofiqligi	Harmony is the harmony of the parts of a whole
<b>Germenevtika</b>	falsafada – tarix, madaniyatni, o‘zga individuallikni tushunish san’ati.	Hermeneutics in philosophy is the art of understanding history, culture, and individuality.

<b>Gipotetik</b>	ehtimol tutilgan, faraz qilingan, taxmin (gipoteza)ga asoslangan	The hypothetical probability is based on an assumed, hypothesized, hypothesis
<b>Globalashuv</b>	ijtimoiy hayotning turli jabhalarida yaxlit tuzilmalarning dunyo miqyosida shakllanish jarayoni.	Globalization is the process of global formation of integrated structures in various spheres of social life.
<b>Globalistika</b>	globalashuv va uning oqibatlari mohiyatini anglab etishga qaratilgan ilmiy va falsafiy tadqiqotlar fanlararo sohasi.	Globalism is an interdisciplinary field of scientific and philosophical research aimed at understanding the nature of globalization and its consequences.
<b>Gnoseologiya</b>	bilish nazariyasi.	Theory of knowledge of epistemology.
<b>Deduksiya</b>	tadqiqot yoki tavsiflash metodi, usuli bo'lib, bunda ayrim qoidalar umumiy xulosalar, aksiomalar, qoidalar, qonunlardan tadrijiy yo'l bilan keltirib chiqariladi.	Deduction is a method of research or description, in which certain rules are gradually derived from general conclusions, axioms, rules, and laws.
<b>Dezintegratsiya</b>	butunning ayrim qismlarga parchalanishi.	Disintegration is the disintegration of a whole into individual parts.
<b>Deizm</b>	Xudo dunyoni yaratgach, unda ishtirok etmaydi va uning voqealari tabiiy kechishiga aralashmaydi, deb hisoblaydigan falsafiy nuqtai nazar.	Deism is a philosophical view that believes that when God creates the world, he does not participate in it and does not interfere with the natural course of events.
<b>Determinizm</b>	barcha voqealar va hodisalarning qonuniyligi va sababiy bog'langanligi haqidagi falsafiy ta'limot.	Determinism is the philosophical doctrine of the legitimacy and causality of all events.
<b>Dialektika</b>	harakat, rivojlanish, o'zgarish haqidagi falsafiy ta'limot	Dialectics is a philosophical doctrine of movement, development, and change
<b>Diskret</b>	uzlukli.	Discrete intermittent.

<b>Differensiatsiya</b>	butunning turli-tuman qismlar, bosqichlar, shakllarga bo‘linishi, parchalanishi, ajralishi.	Differentiation is the division of the whole into different parts, stages, forms, fragmentation, separation.
<b>Ideal</b>	mutlaq barkamollik, bunday barkamollik haqidagi tasavvur.	The ideal is absolute perfection, the idea of such perfection.
<b>Ierarxiya</b>	bir narsaning funksional ahamiyati yoki xizmat mavqeiga ko‘ra ikkinchi narsaga, uchinchi narsaga va hokazolarga bo‘ysunishi.	Hierarchy is the subordination of one thing to another, to a third, and so on, depending on its functional significance or position.
<b>Izotrop</b>	barcha yo‘nalishlarda bir xil.	The isotropy is the same in all directions.
<b>Indeterminizm</b>	determinizmga qarama-qarshi ta’limot.	Indeterminism is the opposite of determinism.
<b>Integratsiya</b>	birlashish, birikish, yaxlit bir butunning shakllanishi.	Integration merger, amalgamation, formation of a whole.
<b>Introvertiv</b>	o‘ziga, o‘z ichki dunyosiga qarab mo‘ljol oluvchi.	An introvert is one who is focused on himself, on his inner world.
<b>Imitatsiya</b>	taqlid qilish, soxtalashtirish.	Imitation, falsification.
<b>Materializm</b>	dunyoning moddiyligidan va ongdan qat’iy nazar mavjudligidan kelib chiqadigan falsafiy yo‘nalish.	is a philosophical trend that stems from the existence of the world regardless of its materiality and consciousness.
<b>Metafizika</b>	Gegeldan oldingi va hozirgi G‘arb falsafasida borliqning o‘ta hissiy tamoyillari va asoslari haqidagi fan. Falsafaning sinonimi sifatida ishlatiladigan atama.	is the science of the very emotional principles and foundations of existence in pre-Gegel and modern Western philosophy. A term used as a synonym for philosophy.
<b>Metodologiya</b>	metod haqidagi ta’limot, bilishning yangi metodlarini yaratish tamoyillarini ishlab chiqish.	Methodology The doctrine of method, the development of principles for the creation of new methods of cognition.
<b>Negativ</b>	salbiy, biror narsaga zid.	the opposite of something.

		Nomenclature is the essence of observation.
<b>Noumen</b>	mushohada yo‘li bilan anglash mumkin bo‘lgan mohiyat.	is a field of intelligence or a state of the biosphere in which the rational activity of human beings becomes an important factor in the development of the biosphere.
<b>Noosfera</b>	aql-idrok sohasi yoki biosferaning shunday bir holatiki, bunda odamlarning oqilona faoliyati biosfera rivojlanishining muhim omiliga aylanadi.	is a field of intelligence or a state of the biosphere in which the rational activity of human beings becomes an important factor in the development of the biosphere.
<b>Paradigma</b>	mazkur davrda ilmiy hamjamiyat tomonidan e’tirof etilgan muayyan ilmiy tadqiqot yo‘nalishini belgilovchi prinsiplar majmui.	is a set of principles that define a particular area of scientific research recognized by the scientific community during this period
<b>Rasionalizm</b>	aqlni bilish va odamlar xulq-atvorining negizi deb e’tirof etadigan falsafiy yo‘nalish.	a philosophical trend that recognizes reason and recognizes it as the basis of human behavior
<b>Substansiya</b>	birinchi asos, barcha narsalar va hodisalarning mohiyati.	is the first basis, the essence of all things and events.
<b>Tabu</b>	biron-bir narsa, harakat, so‘zga nisbatan belgilanadigan diniy taqiq.	is a religious prohibition on anything, action, or speech
<b>Evolyusion epistemologiya</b>	bilishni jonli tabiat evolyusiyasining momenti va uning mahsuli sifatida o‘rganuvchi fan.	epistemology is the study of knowledge as a moment in the evolution of living nature and its products.
<b>Futurologiya</b>	kelajak haqidagi fan.	is the science of the future
<b>Ekzistensializm</b>	diqqat markazida hayotning ma’nosi, inson erkinligi va mas’uliyati muammolari turuvchi falsafiy yo‘nalish.	is a philosophical movement that focuses on the meaning of life, human freedom and responsibility.
<b>Epistemologiya</b>	bilish haqidagi falsafiy ta’limot.	The philosophical doctrine of epistemology

## VI. ADABIYOTLAR RO'YXATI

### I. O'zbekiston Respublikasi Prezidentining asarlari

1. Mirziyoyev Sh.M. Buyuk kelajagimizni mard va olijanob xalqimiz bilan birga quramiz. – T.: “O'zbekiston”, 2017. – 488 b.
2. Mirziyoyev Sh.M. Milliy taraqqiyot yo'limizni qat'iyat bilan davom ettirib, yangi bosqichga ko'taramiz. 1-jild. – T.: “O'zbekiston”, 2017. – 592 b.
3. Mirziyoyev Sh.M. Xalqimizning roziligi bizning faoliyatimizga berilgan eng oliy bahodir. 2-jild. T.: “O'zbekiston”, 2018. – 507 b.
4. Mirziyoyev Sh.M. Niyati ulug' xalqning ishi ham ulug', hayoti yorug' va kelajagi farovon bo'ladi. 3-jild.– T.: “O'zbekiston”, 2019. – 400 b.
5. Mirziyoyev Sh.M. Milliy tiklanishdan – milliy yuksalish sari. 4-jild.– T.: “O'zbekiston”, 2020. – 400 b.

### II. Normativ-huquqiy hujjatlar

6. O'zbekiston Respublikasining Konstitutsiyasi. – T.: O'zbekiston, 2018.
7. O'zbekiston Respublikasining 2020 yil 23 sentyabrda qabul qilingan “Ta'lim to'g'risida”gi O'RQ-637-sonli Qonuni.
8. O'zbekiston Respublikasi Prezidentining 2012 yil 10 dekabrda “Chet tillarni o'rganish tizimini yanada takomillashtirish chora-tadbirlari to'g'risida”gi PQ-1875-sonli qarori.
9. O'zbekiston Respublikasi Prezidentining 2015 yil 12 iyun “Oliy ta'lim muasasalarining rahbar va pedagog kadrlarini qayta tayyorlash va malakasini oshirish tizimini yanada takomillashtirish chora-tadbirlari to'g'risida”gi PF-4732-sonli Farmoni.
10. O'zbekiston Respublikasi Prezidentining 2017 yil 7 fevral “O'zbekiston Respublikasini yanada rivojlantirish bo'yicha Harakatlar strategiyasi to'g'risida”gi 4947-sonli Farmoni.
11. O'zbekiston Respublikasi Prezidentining 2017 yil 20 aprel "Oliy ta'lim tizimini yanada rivojlantirish chora-tadbirlari to'g'risida”gi PQ-2909-sonli qarori.
12. O'zbekiston Respublikasi Prezidentining 2018 yil 21 sentabr “2019-2021 yillarda O'zbekiston Respublikasini innovasion rivojlantirish strategiyasini



tasdiqlash to'g'risida"gi PF-5544-sonli Farmoni.

13. O'zbekiston Respublikasi Prezidentining 2019 yil 27 may "O'zbekiston Respublikasida korrupsiyaga qarshi kurashish tizimini yanada takomillashtirish chora-tadbirlari to'g'risida"gi PF-5729-son Farmoni.

14. O'zbekiston Respublikasi Prezidentining 2019 yil 17 iyun "2019-2023 yillarda Mirzo Ulug'bek nomidagi O'zbekiston Milliy universitetida talab yuqori bo'lgan malakali kadrlar tayyorlash tizimini tubdan takomillashtirish va ilmiy salohiyatini rivojlantirish chora-tadbirlari to'g'risida"gi PQ-4358-sonli Qarori.

15. O'zbekiston Respublikasi Prezidentining 2019 yil 27 avgust "Oliy ta'lim muassasalari rahbar va pedagog kadrlarining uzluksiz malakasini oshirish tizimini joriy etish to'g'risida"gi PF-5789-sonli Farmoni.

16. O'zbekiston Respublikasi Prezidentining 2019 yil 8 oktabr "O'zbekiston Respublikasi oliy ta'lim tizimini 2030 yilgacha rivojlantirish konsepsiyasini tasdiqlash to'g'risida"gi PF-5847-sonli Farmoni.

17. O'zbekiston Respublikasi Vazirlar Mahkamasining 2019 yil 23 sentabr "Oliy ta'lim muassasalari rahbar va pedagog kadrlarining malakasini oshirish tizimini yanada takomillashtirish bo'yicha qo'shimcha chora-tadbirlar to'g'risida"gi 797-sonli qarori.

### **Sh. Maxsus adabiyotlar**

18. Falsafa. Mamashokirov S. Tahriri ostida. -T.: Sharq, 2005.

19. Falsafa. Axmedova M. Tahriri ostida.-T.: UFMJ, 2006.

20. Shermuxamedova N.A. Falsafa.-T.: Noshir, 2012. -1207 b.

21. Shermuxamedova N.A. Gnoseologiya-bilish nazariyasi.-T.: Noshir, 2009.

22. Shermuxamedova N.A. Borliq va rivojlanish falsafasi.-T.: Noshir, 2013 , 720 b.

23. Shermuxamedova N.A. Falsafaga kirish.-T.: Noshir, 2012. 320 b.

24. Shermuxamedova N.A. Inson falsafasi.T.: Noshir, 2017.

25. Abu nasr Forobiy. Fozil odamlar shahri. -T.: Abdulla Qodiridy nomidagi nashriyot, 1997.

26. Jaloliddin Rumi. Ichindagi ichingdadir. -T.: 2015

27. Abdurauf Fitrat Oila.-T.: 2014
28. Allayarova S. Badiiy ijod germenevtikasi –T.:Universitet, 2011.
29. Allayarova S.N. Falsafiy germenevtikaning metodologik jihatlari. Fals.fan. nomz. Diss.–T.: Universitet, 2010.
30. Aristotel. Sochineniya V 4-x tomax. -M.: 1975. ch.1.
31. Asmus V. Antichnaya filosofiya. -M.: 1999.
32. Bozarov D. Sinergetik paradigma. –T.: Tafakkur, 2010.
33. Yoqubova M. Jamiyat axborotlashuvning falsafiy asoslari. Fals.fan. nomz. Diss.–T.: Universitet, 2007.
34. Yoqubova M. Fan axborotlashuvining jamiyat rivojidadagi o‘rni- T.:”Star - Poligraf”, 2010.
35. Jo‘raev N. Tarix falsafasining nazariy asoslari. – T.: Ma’naviyat, 2008.
36. Izzetova E., Po‘latova D. Filosofiya. – T.: Sharqshunoslik, 2012.
37. Madayeva Sh. Milliy mentalitet va demokratik tafakkur. –T.: Falsafa va huquq, 2007.
38. Mamashokirov S., Usmanov E. Barqaror taraqqiyotning ekologik xavfsizlik masalalalari. –T.: Fan, 2009
39. Musaev F. Demokratik davlat qurishning falsafiy huquqiy asoslari. –T.: O‘zbekiston, 2007.
40. MUITOV D. Axborot asrida yoshlarning dunyoqarashi T.: “Ma’naviyat” 2013.
41. Otamurodav S. Globallashuv va millat. – T.: Yangi asr avlodi. 2008.
42. Ochildiev A. Milliy g‘oya va millatlararo munosabatlar. – T.: O‘zbekiston, 2004.

#### **IV. Internet saytlar**

43. <http://edu.uz> – O‘zbekiston Respublikasi Oliy va o‘rta maxsus ta’lim vazirligi
44. <http://lex.uz> – O‘zbekiston Respublikasi Qonun hujjatlari ma’lumotlari milliy bazasi
45. <http://bimm.uz> – Oliy ta’lim tizimi pedagog va rahbar kadrlarini qayta tayyorlash va ularning malakasini oshirishni tashkil etish bosh ilmiy-metodik markazi

46. [www.ziyonet.uz](http://www.ziyonet.uz) – Ta’lim portali
47. <https://philpapers.org/> - mejdunarodnaya filosofskaya poiskovaya sistema po knigam, statyam, jurnalam, naxodya imsy v otkritom dostupe
48. <https://plato.stanford.edu/> - Stenfordskaya ensiklopediya filosofii.
49. <https://elibrary.ru/> - krupneyshiy rossiyskiy informasionno-analiticheskiy portal (v tom chisle) v oblasti filosofii.