

**ЎЗБЕКИСТОН РЕСПУБЛИКАСИ
ОЛИЙ ВА ЎРТА МАХСУС ТАЪЛИМ ВАЗИРЛИГИ**

**ТОШКЕНТ ДАВЛАТ АГРАР УНИВЕРСИТЕТИ
ҲУЗУРИДАГИ ПЕДАГОГ КАДРЛАРНИ ҚАЙТА
ТАЙЁРЛАШ ВА УЛАРНИНГ МАЛАКАСИНИ ОШИРИШ
ТАРМОҚ МАРКАЗИ**

**«АГРОИҚТИСОДИЁТ»
ЙЎНАЛИШИ**

**«АГРОЛОГИСТИКА»
МОДУЛИ БЎЙИЧА**

Ўқув-услубий мажмуа

Тошкент-2021

**ЎЗБЕКИСТОН РЕСПУБЛИКАСИ
ОЛИЙ ВА ЎРТА МАХСУС ТАЪЛИМ ВАЗИРЛИГИ**

**ОЛИЙ ТАЪЛИМ ТИЗИМИ ПЕДАГОГ ВА РАЎБАР КАДРЛАРИНИ
ҚАЙТА ТАЙЁРЛАШ ВА УЛАРИНИГ МАЛАКАСИНИ ОШИРИШНИ
ТАШКИЛ ЭТИШ БОШ ИЛМИЙ - МЕТОДИК МАРКАЗИ**

**ТОШКЕНТ ДАВЛАТ АГРАР УНИВЕРСИТЕТИ ҲУЗУРИДАГИ
ПЕДАГОГ КАДРЛАРНИ ҚАЙТА ТАЙЁРЛАШ ВА УЛАРИНИГ
МАЛАКАСИНИ ОШИРИШ ТАРМОҚ МАРКАЗИ**

**“АГРОИҚТИСОДИЁТ”
йўналиши**

**“АГРОЛОГИСТИКА”
модули бўйича**

Ў Қ У В – У С Л У Б И Й М А Ж М У А

Тошкент-2021

Мазкур ўқув-услугий мажмуа Олий ва ўрта махсус таълим вазирлигининг 2020 йил 7 декабрдаги 648-сонли буйруғи билан тасдиқланган ўқув режа ва дастур асосида тайёрланди.

Тузувчилар: А.А.Мадалиев – “Агрологистика” кафедраси, и.ф.д.
А.В.Маматқулов – ТДАУ ҳузуридаги ПКҚТМО тармоқ маркази директори.

Тақризчи: Саматов Ғ.А. – Тошкент автомобиль йўллари лойиҳалаш, қуриш ва эксплуатация қилиш институти “Транспорт логистикаси” кафедраси мудири, профессор, и.ф.д.

Галимова Ф.Р. – ТошДАУ «Агробизнес ва инвестицион фаолият» кафедраси доценти, и.ф.н.

Ўқув-услугий мажмуа ТошДАУ Кенгашининг 2020 йил 5 декабрдаги 3-сонли қарори билан нашрга тавсия қилинган.

МУНДАРИЖА

I. ИШЧИ ДАСТУР	4
II. МОДУЛНИ ЎҚИТИШДА ФОЙДАЛАНИЛАДИГАН ИНТЕРФАОЛ ТАЪЛИМ МЕТОДЛАРИ.	10
III. НАЗАРИЙ МАШҒУЛОТ МАТЕРИАЛЛАРИ	17
IV. АМАЛИЙ МАШҒУЛОТ МАТЕРИАЛЛАРИ.....	166
V. КЕЙС.....	196
VI. ГЛОССАРИЙ	198
VII. АДАБИЁТЛАР РЎЙХАТИ	203

1. ФАНИНИНГ ИШЧИ ЎҚУВ ДАСТУРИ

Кириш

“Логистика” фанидан муаммоли вазиятларни ҳал этиш бўйича амалий машғулотда кейсга асосланган ўқитиш технологияси асосида ишлаб чиқилган. Кейсга асосланган ўқитиш технологиясининг асосий мақсади ушбу технология амалий вазиятларни ҳал этиш жараёнида ўрганилган ўқув мавзуси бўйича билимларни мустаҳкамлашга, муаммоларни таҳлил қилиш ва қирраларни якка тартибда ёки гуруҳларда қабул қилиш кўникмаларини эгаллашга, ижодий ва ўрганиш қобилиятлари, мантиқий фикрлаш, нутқ ва муҳит шароитларига мослашиш қобилиятларини ривожлантиришга ҳамда қарорларни мустақил қабул қилишга ва ўз-ўзини назорат қилишга ёрдам беради.

Ўзбекистон Республикасининг 2020 йил 23 сентябрда тасдиқланган “Таълим тўғрисида”ги Қонуни, Ўзбекистон Республикаси Президентининг 2017 йил 7 февралдаги “Ўзбекистон Республикасини янада ривожлантириш бўйича Ҳаракатлар стратегияси тўғрисида”ги ПФ-4947-сон, 2019 йил 27 августдаги “Олий таълим муассасалари раҳбар ва педагог кадрларининг узлуксиз малакасини ошириш тизимини жорий этиш тўғрисида”ги ПФ-5789-сон, 2019 йил 8 октябрдаги “Ўзбекистон Республикаси олий таълим тизимини 2030 йилгача ривожлантириш концепциясини тасдиқлаш тўғрисида”ги ПФ-5847-сонли Фармонлари ҳамда Ўзбекистон Республикаси Вазирлар Маҳкамасининг 2019 йил 23 сентябрдаги “Олий таълим муассасалари раҳбар ва педагог кадрларининг малакасини ошириш тизимини янада такомиллаштириш бўйича қўшимча чора-тадбирлар тўғрисида”ги 797-сонли Қарорларида белгиланган устувор вазифалар мазмунидан келиб чиққан ҳолда тузилган бўлиб, у олий таълим муассасалари педагог кадрларининг касб маҳорати ҳамда инновацион компетентлигини ривожлантириш, соҳага оид илғор хорижий тажрибалар, янги билим ва малакаларни ўзлаштириш, шунингдек амалиётга жорий этиш кўникмаларини такомиллаштиришни мақсад қилади.

Ушбу дастур “Агроиктисодиёт” йўналишлари, мутахассисликлари умумкасбий ва махсус фанлардан дарс берувчи педагоглар малакасини ошириш бўйича – педагогик фаолиятга назарий ва касбий тайёргарликни таъминлаш ва янгилаш, касбий компетентликни ривожлантириш асосида самарали ташкил этиш ва бошқариш бўйича билим, кўникма ва малакаларни такомиллаштириш муаммолари баён этилган.

Модулнинг мақсади ва вазифалари

“Агрологистика” модулининг мақсади: педагог кадрларни қайта тайёрлаш ва малака ошириш курс тингловчиларини қишлоқ хўжалида туб ўзгаришларга эришиш ҳамда, ислохотларни кенг жорий этиш учун энг аввало, иқтисодиётни эркинлаштириш ва шу асосда қишлоқ хўжалик тизимида логистикани қўллаш мавжуд долзарб муаммоларни ўрганиш аниқлаш, таҳлил этиш ва баҳолаш кўникма ва малакаларини таркиб топтириш.

“Агрологистика” модулининг вазифалари:

-хомашё ва материалларни ишлаб чиқарувчиларга, истеъмолчиларга етказиш жараёнларини режалаштириш, назорат қилиш, транспорт операцияларини ташкил этиш ва бошқариш, юкларни омборларда сақлашни ташкил этиш, маҳсулотларни истеъмолчига унинг талабларига кўра етказиб бериш билан боғлиқ муаммолар ечимини топишни кўзда тутиш;

-агрологистик фаолиятни амалга ошириш учун уларни ўзаро боғлиқликдаги жараёнларини таҳлил ва тадқиқот этиш, тизимли ёндашув ва логистик ёндашувни талаб қилади, чунки умумий жараёнларнинг ҳар бири ўз навбатида жуда мураккаб ишлаб чиқариш ва реализация билан боғлиқ бўлган жараёнларни оптималлаштиришни ўрганиш кабиларни ўргатиш;

- тингловчиларнинг қишлоқ хўжалигида агрологистикани жорий этишнинг долзарб масалаларини таҳлил этиш кўникма ва малакаларини шакллантириш;

- фан бўйича педагогик муаммоларни ҳал этиш стратегияларини ишлаб чиқиш ва амалиётга тадбиқ этишга ўргатиш.

Модулни ўзлаштиришга қўйиладиган талаблар

“Агрологистика” модулини ўзлаштириш жараёнида амалга ошириладиган масалалар доирасида тингловчилар:

- агросаноат мажмуаси логистикаси фанининг муаммолари ва вазифаларини; логистик тизимда моддий оқим тушунчаси *ҳақида тасаввурга эга бўлиши;*

- қишлоқ хўжалик ишлаб чиқаришида логистикани методологик жиҳатлари; харид, ишлаб чиқариш, тақсимлаш жараёнларида моддий, молиявий ва ахборот оқимларни бошқаришни, қишлоқ хўжалиги ишлаб чиқаришнинг самарадорлиги ошириш йўллари *билиши ва улардан фойдалана олиши;*

- логистикада стратегияни танлаш ва таҳлил усулари; қишлоқ хўжалик ишлаб чиқаришида транспорт логистикаси; қишлоқ хўжалигида етиштирилган маҳсулотни истеъмолчиларга талаб даражасида етказиб бериш билан боғлиқ муаммолар ечимини топиш *кўникмаларига эга бўлиши;*

- логистикани назарий ва методологик асослари; моддий оқимларни бошқариш; қишлоқ хўжалиги ишлаб чиқариши таъминоти, бозор конъюктурасига мослашиш *малакага эга бўлиши керак.*

Модулни олий таълимдаги ўрни

Модулни ўзлаштириш орқали тингловчилар қишлоқ хўжалик ишлаб чиқаришида логистикани ташкил этиш билан долзарб масалаларни, муаммоларни аниқлаш, уларни таҳлил этиш ва баҳолаш, оптимал ва муқобил ечим топишга доир касбий компетентликка эга бўладилар.

Модул бўйича соатлар тақсимоти:

№	Модул мавзулари	Тингловчининг ўқув юкلامаси, соат				
		Ҳаммаси	Аудитория ўқув юкلامаси			
			Жами	Жумладан		
				Назарий	Амалий машғулот	кўчма машғулот
1.	Агросаноат мажмуида логистик тизим. Қишлоқ хўжалик корхонасининг логистик тизимини шакллантириш асослари.	2	2	2		
2.	Логистик тизим концепциясининг назарий асослари. Логистика концепцияси эволюцияси.	2	2	2		
3.	Логистика илмий йўналиш сифатида. Логистиканинг ривожланиш босқичлари. Логистикани бошқаришнинг услубий жиҳатлари	2	2	2		
4.	Макрологистика тушунчаси. Макрологистик тизим вазифалари. Микрологистика тушунчаси. Микрологистик тизим вазифалари. Макрологистик тизимда транспорт ҳаракати йўналиши	2	2	2		
5.	Макрологистик тизимда транспорт ҳаракати йўналиши. Макро ва микрологистикада умумий ахборот тизими.	2	2		2	
6.	Логистиканинг функционал соҳалари. Ишлаб чиқариш логистикаси.	2	2		2	
7.	Харид логистикаси. Тақсимот логистикаси	2	2		2	
8.	Қишлоқ хўжалиги логистикасида захиралар. Қишлоқ хўжалигида логистик сервис хизмати кўрсатиш.	2	2		2	
9.	Қишлоқ хўжалиги логистикасида омбор хўжалиги	2	2		2	
10.	Транспорт логистикаси. Ахборот логистикаси.	2	2			2
11.	Молиявий логистика.	2	2			2
12.	Логистик хизмат кўрсатиш тизимида товар белгилари ва сертификациялаш	2	2			2
	Жами:	24	24	8	10	6

НАЗАРИЙ МАШҒУЛОТЛАР МАЗМУНИ

1-мавзу: Агросаноат мажмуида логистик тизим. Қишлоқ хўжалик корхонасининг логистик тизимини шакллантириш асослари.

Агрологистика фанининг предмети ва объекти, агрологистика фанининг мақсади ва вазифалари. Логистика асосий тамойиллари тўғрисида тушунчалар, Моддий оқимлар, Логистик тизим ва логистик занжир тўғрисида тушунча, агросаноат мажмуида логистик тизим, қишлоқ хўжалик корхонасининг логистик тизимини шакллантириш асослари. Логистикани ривожланиш босқичлари, логистикани бошқаришнинг услубий жиҳатлари.

2-мавзу. Логистик тизим концепциясининг назарий асослари. Логистика концепцияси эволюцияси

Агрологистика асосий тамойиллари. Логистик тизим концепцияси ва функционал соҳалари. Қишлоқ хўжалик корхонасининг логистик тизимини шакллантириш асослари. Логистикани бошқаришнинг услубий жиҳатларини ўрганиш.

3-мавзу. Логистика илмий йўналиш сифатида. Логистиканинг ривожланиш босқичлари. Логистикани бошқаришнинг услубий жиҳатлари

Логистик тизим концепциясининг назарий асослари. Қишлоқ хўжалиги ишлаб чиқариши логистикасида моддий оқимларни бошқаришнинг рағбатлантирувчи тизимлари, қишлоқ хўжалиги ишлаб чиқариши логистикасида моддий оқимлар бошқарувининг етакловчи тизимлари. Қишлоқ хўжалиги ишлаб чиқариши логистикасида моддий оқимлар бошқарувининг етакловчи тизимлари.

4-мавзу: Макрологистика тушунчаси. Макрологистик тизим вазифалари. Микрологистика тушунчаси. Микрологистик тизим вазифалари. Макрологистик тизимда транспорт ҳаракати йўналиши умумий ахборот тизими

Макрологистика тушунчаси. Макрологистик тизим вазифалари. Микрологистика тушунчаси. Микрологистик тизим вазифалари. Макрологистик тизимда транспорт ҳаракати йўналиши. Макро ва микрологистикада умумий ахборот тизим. Ишлаб чиқариш логистикаси тушунчаси. Қишлоқ хўжалигида ишлаб чиқаришни ташкил этишнинг анъанавий ва логистик концепциялари. Ишлаб чиқариш тизимларининг сифат ва миқдор эгилувчанлиги. Қишлоқ хўжалиги ишлаб чиқариши логистикасида моддий оқимларни бошқаришнинг рағбатлантирувчи тизимлари. Фермер

хўжалигини тадибқорорлик фаолиятидан фойдалилик даражасини логистик харажатларни ҳисобга олган ҳолда миссия усули бўйича аниқлаш.

АМАЛИЙ МАШҒУЛОТЛАР МАЗМУНИ

1-мавзу. Макрологистик тизимда транспорт ҳаракати йўналиши. Макро ва микрологистикада умумий ахборот тизими

Макрологистика тушунчаси, макрологистик тизим вазифалари, микрологистика тушунчаси, микрологистик тизим вазифалари. Макрологистик тизимда транспорт ҳаракати йўналиши.

2-мавзу. Логистиканинг функционал соҳалари. Ишлаб чиқариш логистикаси

Логистиканинг функционал соҳалари. Ишлаб чиқариш логистикаси тушунчаси, қишлоқ хўжалигида ишлаб чиқаришни ташкил этишнинг анъанавий ва логистик концепциялари, ишлаб чиқариш тизимларининг сифат ва миқдор эгилувчанлиги, Логистик хизмат кўрсатиш тушунчаси, хизмат кўрсатиш тизимини шакллантириш, хизмат турлари, инфратузилмалар, хизмат кўрсатиш сифатининг мезонлари, қишлоқ хўжалик ишлаб чиқариши билан хизмат кўрсатувчи инфратузилмалар фаолиятини мувофиқлаштириш тамойиллари.

3-мавзу. Харид логистикаси. Тақсимот логистикаси. Қишлоқ хўжалиги логистикасида захиралар.

Харид логистикасининг моҳияти ва вазифалари. Қишлоқ хўжалиги корхоналарида таъминот функцияларини амалга ошириш. Харид логистикасида «ишлаб чиқариш ёки харид қилиш» масаласи. Тақсимот логистикаси тушунчаси. Тақсимот логистикасининг вазифалари. Логистик каналлар ва логистик занжирлар. Қишлоқ хўжалиги маҳсулотлари бозорлари ва қишлоқ хўжалиги корхоналарини товарлар билан таъминловчи инфратузилмаларнинг ривожланиши. Хизмат кўрсатиш ва тарқатишни тақсимлашни логистик ташкил этиш. Моддий захира тушунчаси. Захиралар ҳосил қилишнинг моҳияти. Захираларнинг асосий турлари. Захира ўлчамларини аниқлаш. Захираларни бошқаришда ABC ва XYZ таҳлили. Моддий захира тушунчаси. Захиралар ҳосил қилишнинг моҳияти. Захираларнинг асосий турлари. Захира ўлчамларини аниқлаш. Омборлар, улар тўғрисида тушунчалар ва уларнинг логистикадаги ўрни. Омборларнинг турлари. Омборларнинг функциялари. Омборлар фаолиятини ташкил этишни оптималлаштириш. Қишлоқ хўжалик маҳсулотларини сақлашда маҳсулот йўқотишлари.

4-мавзу. Қишлоқ хўжалиги логистикасида захиралар.

Транспорт логистикасининг моҳияти ва вазифалари. Қишлоқ хўжалиги

ишлаб чиқаришини ташкил этиш жараёнларида транспорт воситаларининг турларини ва сонини танлаш услубиёти. Транспорт тарифлари ва уларни қўллаш қоидалари. Логистик занжирнинг ҳаражатларини аниқлаш. Қишлоқ хўжалик маҳсулотларини етказиб берувчиларини танлаш. Қишлоқ хўжалик маҳсулотларини ташишда маҳсулот йўқотишлари. Инкотермс-2000. Ахборот оқимлари тушунчаси. Ахборот тизимлари. Ахборот технологиялари. Штрих-кодларни автоматик аниқлаш усулларини қўллаш. Молиявий логистика оқимлари тушунчаси, моҳияти ва таснифи. Молиявий оқимларни бошқариш. Рақобатбардош иқтисодий оқимлар ва уларни логистизациялаш. Логистик хизмат кўрсатиш мажмуида товар белгилари. Товар белгисини танлаш ва ишлаб чиқиш. Товарга узоқ муддатли қулайликни яратиш бўйича замонавий технологиялар. Истеъмолчилар ҳуқуқларини ҳимоя қилиш ва товарлар ҳамда хизматларни сертификациялаш.

5- мавзу. Қишлоқ хўжалиги логистикасида омбор хўжалиги. Қишлоқ хўжалигида логистик сервис хизмати кўрсатиш.

Омборлар ва уларнинг логистикадаги ўрни. Омборлар фаолиятини ташкил этишни оптималлаштириш масалаларини ўрганиш. Қишлоқ хўжалигида логистик сервис хизматни шакллантириш

КЎЧМА МАШҒУЛОТЛАР МАЗМУНИ

1-мавзу. Транспорт логистикаси. Ахборот логистикаси.

Транспорт логистикасининг моҳияти ва вазифалари, қишлоқ хўжалиги ишлаб чиқаришини ташкил этиш жараёнларида транспорт воситаларининг турларини ва сонини танлаш услубиёти, транспорт тарифлари ва уларни қўллаш қоидалари, етказиб берувчини танлаш масаласи, логистикада «аниқ муддатга» етказиш тизими, тез амал қилиш услуби. Ахборот оқимлари тушунчаси, ахборот тизимлари. қишлоқ хўжалигида ахборот тизимларини барпо этиш тамойиллари. глобал ахборот технологиялари, интернет тизимидан фойдаланиш. Логистикада иқтисодий-математик моделлаштириш.

2-мавзу. Молиявий логистика

Молиявий логистика оқимлари тушунчаси, моҳияти ва таснифи, молиявий оқимларни бошқариш, рақобатбардош иқтисодий оқимлар ва уларни логистизациялаш.

3-мавзу. Логистик хизмат кўрсатиш тизимида товар белгилари ва сертификациялаш

Товар белгисини танлаш ва ишлаб чиқиш. Истеъмолчилар ҳуқуқларини ҳимоя қилиш ва товарлар ҳамда хизматларни сертификациялаш.

II. МОДУЛНИ ЎҚИТИШДА ФЙДАЛАНИЛАДИГАН ИНТРЕФАОЛ ТАЪЛИМ МЕТОДЛАРИ

“SWOT-таҳлил” методи.

Методнинг мақсади: мавжуд назарий билимлар ва амалий тажрибаларни таҳлил қилиш, таққослаш орқали муаммони ҳал этиш йўллари топишга, билимларни мустаҳкамлаш, такрорлаш, баҳолашга, мустақил, танқидий фикрлашни, ностандарт тафаккурни шакллантиришга хизмат қилади.



Намуна: Мобил қурилмалар учун Андроид операцион тизимининг SWOT таҳлилини ушбу жадвалга тушинг.

S	Мобил қурилмалар учун Андроид операцион тизимдан фойдаланишнинг кучли томонлари	Open source (очик кодли), фойдаланувчилар сонининг кўплиги.
W	Мобил қурилмалар учун Андроид операцион тизимдан фойдаланишнинг кучсиз томонлари	Операцион тизимнинг виртуал машина орқали ишлаши.
O	Мобил қурилмалар учун Андроид операцион тизимдан фойдаланишнинг имкониятлари (ички)	Beautiful UI (чиройли интерфейс), Connectivity (барча мобил алоқа технологиялари ва Интернет билан боғланиш).
T	Тўсиқлар (ташки)	Маълумотлар хавфсизлигининг тўлақонли таъминланмаганлиги.

«Хулосалаш» (Резюме, Веер) методи

Методнинг мақсади: Бу метод мураккаб, кўптармоқли, мумкин қадар, муаммоли характеридаги мавзуларни ўрганишга қаратилган.

Методнинг моҳияти шундан иборатки, бунда мавзунинг турли тармоқлари бўйича бир хил ахборот берилади ва айни пайтда, уларнинг ҳар бири алоҳида аспектларда муҳокама этилади. Масалан, муаммо ижобий ва

салбий томонлари, афзаллик, фазилат ва камчиликлари, фойда ва зарарлари бўйича ўрганилади. Бу интерфаол метод танқидий, таҳлилий, аниқ мантиқий фикрлашни муваффақиятли ривожлантиришга ҳамда ўқувчиларнинг мустақил ғоялари, фикрларини ёзма ва оғзаки шаклда тизимли баён этиш, ҳимоя қилишга имконият яратади. “Хулосалаш” методидан маъруза машғулотларида индивидуал ва жуфтликлардаги иш шаклида, амалий ва семинар машғулотларида кичик гуруҳлардаги иш шаклида мавзу юзасидан билимларни мустаҳкамлаш, таҳлили қилиш ва таққослаш мақсадида фойдаланиш мумкин.

Намуна:

Мобил операцион тизимлар					
Android		IOS		Windows Phone	
афзаллиги	камчилиги	афзаллиги	камчилиги	афзаллиги	камчилиги

Хулоса:

“Кейс-стади” методи

«Кейс-стади» - инглизча сўз бўлиб, («case» – аниқ вазият, ҳодиса, «stadi» – ўрганмоқ, таҳлил қилмоқ) аниқ вазиятларни ўрганиш, таҳлил қилиш асосида ўқитишни амалга оширишга қаратилган метод ҳисобланади. Мазкур метод дастлаб 1921 йил Гарвард университетиде амалий вазиятлардан иқтисодий бошқарув фанларини ўрганишда фойдаланиш тартибида қўлланилган. Кейсда очик ахборотлардан ёки аниқ воқеа-ҳодисадан вазият сифатида таҳлил учун фойдаланиш мумкин. Кейс ҳаракатлари ўз ичига қуйидагиларни қамраб олади: Ким (Who), Қачон (When), Қаерда (Where), Нима учун (Why), Қандай/ Қанақа (How), Нима-натижа (What).

“Кейс методи” ни амалга ошириш босқичлари

Иш босқичлари	Фаолият шакли ва мазмуни
1-босқич: Кейс ва унинг ахборот таъминоти билан таништириш	<ul style="list-style-type: none"> ✓ яқка тартибдаги аудио-визуал иш; ✓ кейс билан танишиш(матнли, аудио ёки медиа шаклда); ✓ ахборотни умумлаштириш; ✓ ахборот таҳлили; ✓ муаммоларни аниқлаш
2-босқич: Кейсни аниқлаштириш ва ўқув топшириғини белгилаш	<ul style="list-style-type: none"> ✓ индивидуал ва гуруҳда ишлаш; ✓ муаммоларни долзарблик иерархиясини аниқлаш; ✓ асосий муаммоли вазиятни белгилаш
3-босқич: Кейсдаги асосий муаммони таҳлил этиш орқали ўқув топшириғининг ечимини излаш, ҳал этиш йўллари ишлаб чиқиш	<ul style="list-style-type: none"> ✓ индивидуал ва гуруҳда ишлаш; ✓ муқобил ечим йўллари ишлаб чиқиш; ✓ ҳар бир ечимнинг имкониятлари ва тўсиқларни таҳлил қилиш; ✓ муқобил ечимларни танлаш

4-босқич: Кейс ечимини ечимини шакллантириш ва асослаш, тақдимот.	<ul style="list-style-type: none"> ✓ якка ва гуруҳда ишлаш; ✓ муқобил вариантларни амалда қўллаш имкониятларини асослаш; ✓ ижодий-лойиха тақдимотини тайёрлаш; ✓ якуний хулоса ва вазият ечимининг амалий аспектларини ёритиш
---	---

Кейс. Мобил қурилма учун Андроид опреацион тизимининг 5.0 (*API Level: 21*) версияси учун илова ишлаб чиқилди. Сизнинг телефонингиздаги Андроид опреацион тизимининг версияси 4.3 (*API Level: 18*). Мобил иловани телефонингизга ўрнатиб ишга туширмоқчи бўлганингизда хатолик келиб чиқди. Яъни илова ишламади.

«ФСМУ» методи

Технологиянинг мақсади: Мазкур технология иштирокчилардаги умумий фикрлардан хусусий хулосалар чиқариш, таққослаш, қиёслаш орқали ахборотни ўзлаштириш, хулосалаш, шунингдек, мустақил ижодий фикрлаш кўникмаларини шакллантиришга хизмат қилади. Мазкур технологиядан маъруза машғулотларида, мустаҳкамлашда, ўтилган мавзуни сўрашда, уйга вазифа беришда ҳамда амалий машғулот: натижаларини таҳлил этишда фойдаланиш тавсия этилади.

Технологияни амалга ошириш тартиби:

- қатнашчиларга мавзуга оид бўлган якуний хулоса ёки ғоя таклиф этилади;
- ҳар бир иштирокчига ФСМУ технологиясининг босқичлари ёзилган қоғозларни тарқатилади;
- иштирокчиларнинг муносабатлари индивидуал ёки гуруҳий тартибда тақдимот қилинади.

ФСМУ таҳлили қатнашчиларда касбий-назарий билимларни амалий машқлар ва мавжуд тажрибалар асосида тезроқ ва муваффақиятли ўзлаштирилишига асос бўлади.

Намуна.

Фикр: “Полимарфизим объектга йўналтирилган дастурлашнинг асосий тамойилларидан биридир”.

Топшириқ: Мазкур фикрга нисбатан муносабатингизни ФСМУ орқали таҳлил қилинг.

“Ассесмент” методи

Методнинг мақсади: мазкур метод таълим олувчиларнинг билим даражасини баҳолаш, назорат қилиш, ўзлаштириш кўрсаткичи ва амалий кўникмаларини текширишга йўналтирилган. Мазкур техника орқали таълим олувчиларнинг билиш фаолияти турли йўналишлар (тест, амалий кўникмалар, муаммоли вазиятлар машқи, қиёсий таҳлил, симптомларни аниқлаш) бўйича ташҳис қилинади ва баҳоланади.

Методни амалга ошириш тартиби:

“Ассесмент” лардан маъруза машғулотларида тингловчиларнинг ёки қатнашчиларнинг мавжуд билим даражасини ўрганишда, янги маълумотларни баён қилишда, семинар, амалий машғулотларда эса мавзу ёки маълумотларни

Ўзлаштириш даражасини баҳолаш, шунингдек, ўз-ўзини баҳолаш мақсадида индивидуал шаклда фойдаланиш тавсия этилади. Шунингдек, ўқитувчининг ижодий ёндашуви ҳамда ўқув мақсадларидан келиб чиқиб, ассесментга кўшимча топшириқларни киритиш мумкин.

Намуна. Ҳар бир катакдаги тўғри жавоб 5 балл ёки 1-5 баллгача баҳоланиши мумкин.

“Инсерт” методи

Методнинг мақсади: Мазкур метод ўқувчиларда янги ахборотлар тизимини қабул қилиш ва билимларни ўзлаштирилишини енгиллаштириш мақсадида қўлланилади, шунингдек, бу метод ўқувчилар учун хотира машқи вазифасини ҳам ўтайди.

Методни амалга ошириш тартиби:

➤ ўқитувчи машғулотга қадар мавзунинг асосий тушунчалари мазмуни ёритилган инпут-матнни тарқатма ёки тақдимот кўринишида тайёрлайди;

➤ янги мавзу моҳиятини ёритувчи матн таълим олувчиларга тарқатилади ёки тақдимот кўринишида намойиш этилади;

➤ таълим олувчилар индивидуал тарзда матн билан танишиб чиқиб, ўз шахсий қарашларини махсус белгилар орқали ифодалайдилар. Матн билан ишлашда тингловчилар ёки қатнашчиларга қуйидаги махсус белгилардан фойдаланиш тавсия этилади:

Белгилар	1-матн	2-матн	3-матн
“√” – таниш маълумот.			
“?” – мазкур маълумотни тушунмадим, изоҳ керак.			
“+” бу маълумот мен учун янгилик.			
“_” бу фикр ёки мазкур маълумотга қаршиман?			

Белгиланган вақт якунлангач, таълим олувчилар учун нотаниш ва тушунарсиз бўлган маълумотлар ўқитувчи томонидан таҳлил қилиниб, изоҳланади, уларнинг моҳияти тўлиқ ёритилади. Саволларга жавоб берилади ва машғулот якунланади.

“Тушунчалар таҳлили” методи

Методнинг мақсади: мазкур метод тингловчилар ёки қатнашчиларни мавзу буйича таянч тушунчаларни ўзлаштириш даражасини аниқлаш, ўз билимларини мустақил равишда текшириш, баҳолаш, шунингдек, янги мавзу буйича дастлабки билимлар даражасини ташҳис қилиш мақсадида қўлланилади.

Методни амалга ошириш тартиби:

- иштирокчилар машғулот қоидалари билан таништирилади;
- ўқувчиларга мавзуга ёки бобга тегишли бўлган сўзлар, тушунчалар номи туширилган тарқатмалар берилади (индивидуал ёки гуруҳли тартибда);
- ўқувчилар мазкур тушунчалар қандай маъно англатиши, қачон, қандай ҳолатларда қўлланилиши ҳақида ёзма маълумот берадилар;
- белгиланган вақт якунига етгач ўқитувчи берилган тушунчаларнинг

тугри ва тулик изоҳини уқиб эшиттиради ёки слайд орқали намойиш этади;

- ҳар бир иштирокчи берилган тугри жавоблар билан узининг шахсий муносабатини таққослайди, фарқларини аниқлайди ва ўз билим даражасини текшириб, баҳолайди.

Намуна: “Модулдаги таянч тушунчалар таҳлили”

Тушунчалар	Сизнингча бу тушунча қандай маънони англатади?	Қўшимча маълумот
Activity	илованинг бирорта ойнасини (интерфейс) бошқарувчи Java кенгайтмалли файл	
adb (Android Debug Bridge)	SDK орқали иловани ишга тушурувчи дастур	
	андроид учун кутубхона	
	Java дастурлаш тили учун кутубхона	
Layout Resource	илова ойналарининг кўринишини сақловчи XML файл	
Manifest File	илова учун керакли барча маълумотларни XML файл (мисол учун: илова номи, интент филтрлар, интернетга боғланиш)	
Service	илова орти хизматлар яратиш учун синф	

Изоҳ: Иккинчи устунчага қатнашчилар томонидан фикр билдирилади. Мазкур тушунчалар хақида қўшимча маълумот глоссарийда келтирилган.

Венн Диаграммаси методи

Методнинг мақсади: Бу метод график тасвир орқали ўқитишни ташкил этиш шакли бўлиб, у иккита ўзаро кесишган айлана тасвири орқали ифодаланади. Мазкур метод турли тушунчалар, асослар, тасавурларнинг анализ ва синтезини икки аспект орқали кўриб чиқиш, уларнинг умумий ва фарқловчи жиҳатларини аниқлаш, таққослаш имконини беради.

Методни амалга ошириш тартиби:

- иштирокчилар икки кишидан иборат жуфтликларга бирлаштириладилар ва уларга кўриб чиқиладиган тушунча ёки асоснинг ўзига хос, фарқли жиҳатларини (ёки акси) доиралар ичига ёзиб чиқиш таклиф этилади;

- навбатдаги босқичда иштирокчилар тўрт кишидан иборат кичик гуруҳларга бирлаштирилади ва ҳар бир жуфтлик ўз таҳлили билан гуруҳ аъзоларини таништирадилар;

- жуфтликларнинг таҳлили эшитилгач, улар биргалашиб, кўриб чиқиладиган муаммо ёхуд тушунчаларнинг умумий жиҳатларини (ёки фарқли) излаб топадилар, умумлаштирадилар ва доирачаларнинг кесишган қисмига ёзадилар.

Намуна: Мобил илова маълумотларини сақлаш турлари бўйича “Блиц-ўйин” методи

Методнинг мақсади: ўқувчиларда тезлик, ахборотлар тизмини таҳлил қилиш, режалаштириш, прогнозлаш кўникмаларини шакллантиришдан иборат. Мазкур методни баҳолаш ва мустаҳкамлаш мақсадида қўллаш самарали натижаларни беради.

Методни амалга ошириш босқичлари:

1. Дастлаб иштирокчиларга белгиланган мавзу юзасидан тайёрланган топшириқ, яъни тарқатма материалларни алоҳида-алоҳида берилади ва улардан материални синчиклаб ўрганиш талаб этилади. Шундан сўнг, иштирокчиларга тўғри жавоблар тарқатмадаги «якка баҳо» колонкасига белгилаш кераклиги тушунтирилади. Бу босқичда вазифа якка тартибда бажарилади.

2. Навбатдаги босқичда тренер-ўқитувчи иштирокчиларга уч кишидан иборат кичик гуруҳларга бирлаштиради ва гуруҳ аъзоларини ўз фикрлари билан гуруҳдошларини таништириб, баҳслашиб, бир-бирига таъсир ўтказиб, ўз фикрларига ишонтириш, келишган ҳолда бир тўхтамга келиб, жавобларини «гуруҳ баҳоси» бўлимига рақамлар билан белгилаб чиқишни топширади. Бу вазифа учун 15 дақиқа вақт берилади.

3. Барча кичик гуруҳлар ўз ишларини тугатгач, тўғри ҳаракатлар кетма-кетлиги тренер-ўқитувчи томонидан ўқиб эшиттирилади, ва ўқувчилардан бу жавобларни «тўғри жавоб» бўлимига ёзиш сўралади.

4. «Тўғри жавоб» бўлимида берилган рақамлардан «якка баҳо» бўлимида берилган рақамлар таққосланиб, фарқ булса «0», мос келса «1» балл қўйиш сўралади. Шундан сўнг «якка хато» бўлимидаги фарқлар юқоридан пастга қараб қўшиб чиқилиб, умумий йиғинди ҳисобланади.

5. Худди шу тартибда «тўғри жавоб» ва «гуруҳ баҳоси» ўртасидаги фарқ чиқарилади ва баллар «гуруҳ хатоси» бўлимига ёзиб, юқоридан пастга қараб қўшилади ва умумий йиғинди келтириб чиқарилади.

6. Тренер-ўқитувчи якка ва гуруҳ хатоларини тўпланган умумий йиғинди бўйича алоҳида-алоҳида шарҳлаб беради.

7. Иштирокчиларга олган баҳоларига қараб, уларнинг мавзу бўйича ўзлаштириш даражалари аниқланади.

«Дастурий воситаларни ўрнатиш ва созлаш» кетма-кетлигини жойлаштиринг. Ўзингизни текшириб кўринг.

Ҳаракатлар мазмуни	Якка баҳо	Якка хато	Тўғри жавоб	Гуруҳ баҳоси	Гуруҳ хатоси
Андроид виртуал машинасини созлаш (AVD)					
Eclipse IDE ни ўрнатиш					
Керакли SDK версиясини юклаб олиш					
Андроид SDK Manager дастурини ўрнатиш					
Java учун кутубхона ўрнатиш (JDK)					
Eclipse учун ADT (Android development tools) plugin ни ўрнатиш					

“Брифинг” методи

“Брифинг”- (инг. briefing-қисқа) бирор-бир масала ёки саволнинг муҳокамасига бағишланган қисқа пресс-конференция.

Ўтказиш босқичлари:

1. Такдимот қисми.
2. Муҳокама жараёни (савол-жавоблар асосида).

Брифинглардан тренинг яқунларини таҳлил қилишда фойдаланиш мумкин. Шунингдек, амалий ўйинларнинг бир шакли сифатида қатнашчилар билан бирга долзарб мавзу ёки муаммо муҳокамасига бағишланган брифинглар ташкил этиш мумкин бўлади. Тингловчилар ёки тингловчилар томонидан яратилган мобил иловаларнинг такдимотини ўтказишда ҳам фойдаланиш мумкин.

“Портфолио”методи

“Портфолио” – (итал. portfolio-портфель, ингл.хужжатлар учун папка) таълимий ва касбий фаолият натижаларини аутентик баҳолашга хизмат қилувчи замонавий таълим технологияларидан ҳисобланади. Портфолио мутахассиснинг сараланган ўқув-методик ишлари, касбий ютуқлари йиғиндиси сифатида акс этади. Жумладан, талаба ёки тингловчиларнинг модул юзасидан ўзлаштириш натижасини электрон портфолиолар орқали текшириш мумкин бўлади. Олий таълим муассасаларида портфолионинг қуйидаги турлари мавжуд:

Фаолият тури	Иш шакли	
	Индивидуал	Гуруҳий
Таълимий фаолият	Тингловчилар портфолиоси, битирувчи, докторант, тингловчи портфолиоси ва бошқ.	Тингловчилар гуруҳи, тингловчилар гуруҳи портфолиоси ва бошқ.
Педагогик фаолият	Ўқитувчи портфолиоси, раҳбар ходим портфолиоси	Кафедра, факультет, марказ, ОТМ портфолиоси ва бошқ.

III. НАЗАРИЙ МАШҒУЛОТ МАТЕРИАЛЛАРИ

1-мавзу: Агросаноат мажмуида логистик тизим. Қишлоқ хўжалик корхонасининг логистик тизимини шакллантириш асослари

Режа:

1. Агрологистика фанининг предмети ва объекти
2. Агрологистика фанининг мақсади ва вазифалари.
3. Логистика асосий тамойиллари тўғрисида тушунчалар.
4. Моддий оқимлар тушунчаси.
5. Логистик тизим ва логистик занжир тўғрисида тушунча.
6. Агросаноат мажмуида логистик тизими. Қишлоқ хўжалик корхонасининг логистик тизимини шакллантириш асослари.

1. Агрологистика асослари фанининг предмети ва объекти.

Бозор иқтисодиётига ўтиш даври билан боғлиқ бўлган иқтисодиётдаги ўзгаришлар ўзгача бошқариш ва ишни ташкил этиш усулларини талаб этмоқда. Табиийки, бу ўз навбатида ишлаб чиқаришни бошқарадиган раҳбарларни тайёрлашда янги, бошқариш усулларини ва иқтисодий йўналишларни талаб этмоқда. Бу билимларни иқтисодиётнинг янги йўналиши бўлган логистика фани орқали билиб олиш мумкин.

Логистика - ижтимоий ва иқтисодий жараёнлар доирасида товар ва хизматларни харидор томон ҳаракат самарадорлигини ошириш мақсадида “хом-ашё сотиб олиш, тақсимлаш, сотиш ва истеъмол қилиш”да ягона тизимга бирлашган турли ташкилот ва компанияларнинг барча операциялар, муолажа ва вазифаларни мувофиқлаштириш асосида интеграцияланган биргаликдаги фаолиятдир.

«Логистика» термини хорижий ва бошқа адабиётларда турлича талқин қилинади. «Логистика» сўзи инглизча (logistics) сўз бўлиб, «санок санъати», “тафаккур қилиш, ҳисоблаш санъати” демакдир. Бизгача логистика тушунчасининг икки талқини етиб келган:

Лейбниц асарларида мазкур терминдан математик логика (мантиқ) ифодаланган; ҳарбий соҳада логистика сўзи - моддий-техник таъминот, армияга транспорт хизмати кўрсатиш ва қўшинларнинг дислокацияси (жойлаштирилиши) жойини аниқлаб бериш кабиларни қамраб олган қўшинларни бошқариш санъатини ифодалар эди.

Бугунги кунда эса логистика бошқариш қуроли, концепцияси, жараёни кабиларни ўз ичига олган алоҳида фан саналади.

Логистика – иқтисодий тизимда, мазкур тизим мақсадларига етишиш учун, у вужудга келган жойдан то у бориши лозим бўлган манзилгача имкон қадар кам харажат билан етказиб бериш соҳасидаги моддий ва у билан боғлиқ бўлган ахборот, молиявий ва сервис оқимни бошқариш тўғрисидаги фандир.

Логистика – истеъмолчиларнинг талабларини тўла қондириш ва маблағларнинг оптимал ишлатилиши мақсадида моддий оқимлар, улар билан боғлиқ бўлган ахборот, молиявий оқимлар, сервис ва унинг ҳаракатланишини режалаштириш, ташкил қилиш ва назорат қилиш жараёнидир.

Бизнес нуктаи назаридан логистика – моддий оқим ва у билан боғлиқ бўлган ахборот, молиявий оқим ва сервисни интеграциялашган бошқарув қуроли ҳисобланиб, оптимал сарф-харажатлар билан мақсадга эришишга замин яратади.

Логистикада моддий ва у билан боғлиқ бўлган сервис, маълумот, молиявий оқимлар тадқиқот ва бошқарув объекти бўлиб ҳисобланади.

Адабиётларда оқимнинг бир қанча маънолари келтирилади, аксарият олимлар оқим бу - бир бутун каби қабул қилинадиган, маълум бир вақт оралиғидаги жараён каби мавжуд бўладиган, маълум бир вақт оралиғида мутлақ бирликда ўлчанадиган объектлар йиғиндисидир, деган фикрни ёқлайдилар. Оқимни тавсифлайдиган асосий параметрлар қуйидагилар: бошланғич ва сўнгги пунктлар; йўлнинг траекторияси ва узунлиги, оралиқдаги пунктлар; ҳаракатланиш ва тезлик вақти.

Логистика объекти – моддий оқимлар, оқимлар жараени, истеъмолчиларни буюртмаларини бажариш жараени, маҳсулотларни ташиш жараени.

Логистика предмети – Маҳсулот ва хизматларни етказиб бериш жараенини назорат қилиш, ташкил этиш, режалаштириш, бошқариш бўйича логистиканинг фаолияти.

Логистика – хомашё ва материалларни ишлаб чиқариш корхоналаригача етказиб бериш жараёнида амалга ошириладиган транспортда ташиш, омборларга жойлаштириш ва бошқа моддий ҳамда номоддий операцияларни режалаштириш, назорат қилиш ва бошқариш, хомашё, материаллар, ярим фабрикатларни завод ичида қайта ишлаш, тайёр маҳсулотни истеъмолчига унинг манфаатлари ва талабларига мувофиқ тарзда етказиш, шунингдек, тегишли ахборотни узатиш, сақлаш ва қайта ишлаш тўғрисидаги фан.

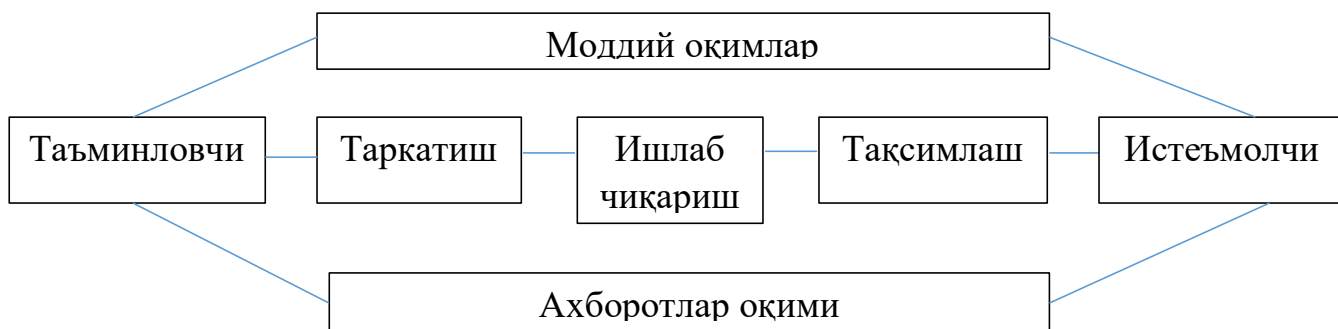

1-расм. Логистикани бошқариш жараёни.

Логистик операция ёки логистика операцияси – у ёки бу моддий, ахборот ёки молиявий оқимнинг иқтисодий фаолияти жараёнида қайта ўзгартириш ташаббусини мақсад қилиб олган ҳаракатлар мажмуи.

Логистик занжир – бу моддий ва ахборот оқими ўтадиган, дастлабки материални олиш, тайёр маҳсулотни истеъмолчига етказиб бериш амалга ошириладиган, жисмоний ёки юридик шахсларнинг чизикли тартибга солинган мажмуини ифода этадиган занжир.

Одатда, ҳар бир корхона ўзининг маҳсулотини табиий (физикавий) тақсимланишини назорат қилади. Логистика тизими эса қишлоқ хўжалигида маҳсулотлар молиявий ресурслар ва ахборотлар оқимини бошқаради.

Логистика умумий харажатларни минималлаштиришга имкон яратиш билан бир қаторда маҳсулотни сифатини кўтаришга ҳам таъсир қилади, чунки фақат сифатли маҳсулотлар ташқи бозордаги рақобатни кўтара олади. Бундай шароитда фирмалар истеъмолчиларга қиладиган хизматларини ҳам сифатини оширишга мажбурлар.

2. Агрологистика фанининг мақсади ва вазифалари.

Логистика хўжалик тузилмалари фаолиятининг бозор туридаги иқтисодиётда умумий стратегияси ва тактикасини акс эттиради. Айни пайтда фаолият кўрсатишни логистик тартибга ўтган фирмалар ва корхоналарнинг танлаган стратегияси истеъмолчига мўлжалланган бўлиши керак.

Маълумки, истеъмолчиларнинг товар сотиб олиш сабаби жуда ўзгарувчан ҳисобланади. Аммо, ҳар доим ҳар қандай истеъмолчини жалб қилувчи доимо керак бўладиган мезонларни ажратиш мумкин.

- Аниқ муддатида.
- Аниқ миқдори.
- Кафолатланган сифат.
- Етказиб берувчининг тезда жавоб бериши.
- Нисбий энг кам харажатлар.

Бу ва бошқа мезонлар логистик тизимларни яхши қаноатлантириши мумкин. Негаки, улар айнан ана шу мақсадлар учун ишлаб чиқилади ва яратилади. Бунда логистика мақсади истеъмолчи истакларига мослашишдан иборат. Шундан келиб чиққан ҳолда, шунини таъкидлаш мумкин:

Логистиканинг асосий мақсади тегишли сифат ва миқдордаги маҳсулотни аниқ муддатда, нисбий кам харажатлар билан уни таъминлаш, сақлаш, ишлаб чиқариш, қадоқлаш, сотиш ва транспортда ташишга, шунингдек, ахборотни олиш, қайта ишлаш ва узатиш ҳисобланади.

Шунини таъкидлаш жоизки, логистиканинг асосий мақсади интилишни талаб этадиган идеал ҳолатни ифодалаш ҳисобланади. Ушбу интилиш мустақкам асосга эга бўлиши учун логистиканинг асосий мақсади кичик мақсадлар билан аниқлаштирилади. Уларнинг энг муҳимлари қуйидагилар:

- Фойда ва таваккалчилик, даромад ва ҳаражатлар, имкониятлар ва эҳтиёжларнинг комплекс таққослаш асосида такомиллашмаган жараёнларни очиб берадиган самарали назорат тизимини яратиш.

- Хўжалик тузилишининг расмий келишилган ва технологик оқилона ташкилий тузилмасини яратиш. Жами ҳаражатларни мавжуд қувватлардан имкон қадар фойдаланган ҳолда минималлаштиришни таъминлайдиган моддий, ахборот ва бошқа оқимларни такомиллаштириш бўйича самарали бошқарув тизимини яратиш.

Хўжалик фаолиятини стратегик ва тезкор бошқаришда логистик тизимларни яратиш рақобатчилик курашида муваффақият гарови сифатида кўриб чиқилади. Бундай баҳолаш ўзини оқлайди. Чунки, логистик тизимларни шакллантириш қўйидагилар билан боғлиқ:

- бозорни, унинг тафовутлари ва қонунчилигини чуқур ўрганиш;
- муқобил вариантларни ишлаб чиқиш услубиятини такомиллаштириш ва тўғри танлашни амалга ошириш;
- нафақат тўғри якуний ва оралиқ натижаларни, балки иккинчи даражали ҳолатларни ҳам самарали прогностлаш;
- бошқарувнинг барча даражалари ва барча соҳаларидаги ҳаракатларни бир-бирига мослаш.

Бундан ташқари, логистик концепциядан жорий тузилмалар доирасида амалий фойдаланиш қўйидагиларни амалга ошириш имконини беради:

- моддий, ахборот ва бошқа оқимларнинг барча йўналиш йўллари таҳлилининг холислиги ва назорат қилиш самарадорлигини ошириш;
- муқобил қарорларни ишлаб чиқиш, шунингдек, тўғри қарорни танлаш, қабул қилиш ва амалга ошириш жараёнларини енгиллаштириш ва тартибга солиш;
- иқтисодий-математик ва бошқа услубларни нафақат режалаштириш босқичида, балки амалга ошириш ва назорат қилиш босқичида ҳам қўллаш қўламини кенгайтириш;

- хўжалик юритиш субъектларининг тадқиқот ва амалий фаолиятини такомиллаштириш имконини берадиган ҳал этилаётган вазифалар параметрини тўғри аниқлаш ва баҳолаш мезонларини мослаштириш;

- мақсадли йўналишларни танлаш ва расмийлаштириш самарадорлигини ошириш, шунингдек, уларга эришиш услубиятини такомиллаштириш.

Корхонанинг стратегик мақсадлари ва логистика мақсадларини бирлаштириш фаолиятнинг турли соҳалари ҳамда бошқарувнинг турли даражаларида табиий тарзда амалга оширилади. Айни вақтда амалиёт шуни кўрсатадики, логистика услубиятини корхонанинг функционал фаолиятидан тортиб айрим операцияларигача бирлаштириш қанчалик юқори бўлса, ушбу фаолиятнинг оралиқ ва якуний самараси шунчалик юқори бўлади.

Логистик мақсадлар - бошқарув сарф-ҳаражатларини қисқартириш, вақт йўқотиш, бажарилаётган ишларнинг маълум ва умумий самарадорлигини ошириш, меҳнатни ташкил этишни яхшилаш ва ҳоказоларнинг универсиаллиги уларга ҳар қандай хусусиятга эга стратегик ва тактик мақсадларнинг узвий мослашиши имконини беради.

Мақсадлар бирлашуви горизонтал ва вертикал ҳолат бўйича амалга оширилади.

Горизонтал ҳолат бўйича корхоналарнинг ҳар бир алоҳида соҳасида моддий ва ахборот оқимларини бошқариш жараёнида тўғри ҳамда тесқари алоқалари бўйича ҳаракатларнинг ўзаро боғлиқлиги амалга оширилади.

Мақсадларнинг вертикал бирлашуви уларнинг фаолиятнинг барча соҳалари ва бошқарувнинг барча даражаларидаги келишувида намоён бўлади. Масалан, мавжуд қувватлардан имкон қадар фойдаланишда сарф-ҳаражатларни камайтиришнинг логистик мақсади бошқарув ходимлари ва ижрочиларининг корхоналар фаолиятининг молиявий соҳаси, таъминот-сотиш, ишлаб чиқариш, кадрларни бошқариш ва бошқа соҳаларда бошқарув фаолиятини баҳолашнинг мезонларига айланади.

Корхоналарни (корхоналар гуруҳини) бошқариш тизимининг еиерархик тузилмасида бир қанча даражалар бор. Уларнинг ҳар бирида стратегик ва тактик мақсадлар ушбу даража моҳиятидан келиб чиққан ҳолда шаклланади.

Масалан, бутун бир корхонанинг стратегик мақсади юқори раҳбарият даражасидаги мезон сифатида бевосита хизмат қилади.

Ўртача даражада стратегик мақсадларни амалга оширишга мўлжалланган ва айри бўлинмалар фаолиятининг ўзига хос хусусиятларини акс эттирадиган тактик мақсадлар ҳамда аниқ вазифалар мезон вазифасини ўтайди.

Кейинги даражаларда фаолиятни аниқлаштириш босқичи ошади ва бунда тақсимлаш, фойдаланиш, самардорлик, сифат, муддат ва ҳоказолар кўрсаткичлари мезон вазифасини бажаради.

Логистик тизимда ҳам горизонтал ва вертикал бирлашишдаги каби соҳалар ҳамда даражалар ўртасида мунтазам ўзаро таъсир ва тесқари алоқалар зарур. Бу бошқарувчилик ва ижрочилик қарорларини ишлаб чиқиш ҳамда амалга ошириш жараёнларини самарадорлигининг энг муҳим аниқловчи шартидир.

Мақсадлар вазифаларни қўйишни белгилайди. Вазифалар фаолиятнинг мўайян кўрсаткичларига расмийлаштирилади. Тесқари алоқа эса хўжалик фаолиятини таҳлил қилиш, унинг қўзда тутилган мақсадларга мослигини назорат қилиш учун асос ҳисобланади. Олинган кўрсаткичларнинг мақсадларга мос келмаслиги кейингиларининг ўзгаришига ёки корхонада назорат тизимининг кескинлашувига олиб келиши мумкин.

Мақсад ва кўрсаткичларнинг бир-бирига мос келмаслиги турли сабаблар бўйича содир бўлиши мумкин. Улардан энг кенг тарқалгани қуйидагилар:

- тепадан пастга тенг расмийлаштирмаслик;
- бошқарувчилик қарорларининг етарлича батафсил текширилимагани;
- ҳаракатларнинг бошқарувнинг турли даражаларида келишилгани ва ҳоказолар.

Логистика ушбу ва бошқа камчиликларни энг оз миқдорга келтиради. Бирлашиш жараёнида у корхона (хўжалик бирлашмасининг) мақсадлари тизимини бошқарувнинг барча соҳалари ва барча даражаларида ягона ҳал қилишга эга бир-бирига мос вазифалар мажмуига ўтишига ёрдам беради.

Натижада логистика ёрдамида ягона, самарали мўлжаллар ва барча тузилмавий бўлинмалар учун тизим орқали фаолият юритиш қоидаларини ишлаб чиқишга эришилади.

3. Логистика асосий тамойиллари тўғрисида тушунчалар.

Логистика мақсадларини амалда амалга ошириш учун аҳамият даражаси бўйича учта гуруҳга бўлинадиган қатор тегишли вазифаларни мос равишда ҳал этиш йўллари топиш зарур.

- долзарб вазифалар;
- умумий вазифалар;
- хусусий (маҳаллий) вазифалар.

Логистик тизимнинг асосий мақсадига мувофиқ логистиканинг асосий вазифаси, яъни хўжалик юритиш субъектларининг (корхоналар, бирлашмалар) бозор конъюктурасига энг кам ҳаражатлар билан имкон қадар мослашишга эришиш, бозорда иштирок этиш улушини кўпайтириш ва рақобатчилар олдида устунликка эришиш алоҳида ажратилади.

Логистика моҳияти бўйича хўжалик фаолиятини бошқариш жараёнида бирлаштирув вазифасини ўтайди. Шу сабабли логистик тизимнинг туридан қатъи назар қуйидагилар унинг долзарб вазифалари саналади:

- моддий, ахборот ва имкони бўлса бошқа оқимларнинг мажмуавий бирлашган тизимини яратиш;
- ишлаб чиқариш ва муомала соҳасининг логистик қувватларидан фойдаланиш устидан стратегик келишув, режалаштириш ва назорат қилиш;
- логистик концепцияни бозор муҳитида танланган стратегия доирасида мунтазам такомиллаштириш;
- фаолият юритишнинг ташқи ва ички шароитларининг ўзгаришларига тез таъсирланиш йўли орқали юқори тизимли мослашишга эришиш.

Долзарб вазифаларни ҳал этишни маҳаллий вазифаларни белгилаш ва ҳал этмасдан туриб амалга ошириб бўлмайди. +уидаги умумий вазифаларни ҳал этиш барча турдаги логистик тизимларнинг ривож топишининг шартлари ҳисобланади:

- логистик тизимларда оқимли жараёнлар устидан муфассал назоратни амалга ошириш;
- моддий оқимларни бошқариш услубларини ишлаб чиқиш ва такомиллаштириш;
- ишлаб чиқариш, ташишлар, захиралар ва ҳоказолар ҳажмини кўп вариантли прогнозлаш;
- ишлаб чиқариш эҳтиёжлари ва моддий-техника таъминоти имкониятлари, шунингдек, сотишдаги логистик хизматлар эҳтиёжи ҳамда логистик тизим имкониятлари ўртасидаги номуносивлик;
- логистик хизматлар ва алоҳида операциялар сифатига талабларни стандартлаш;
- хўжалик алоқаларини оқилона шакллантириш;
- вақт, моддий, меҳнат ва пул ресурсларини йўқотишнинг пайдо бўлиш марказларини аниқлаш;

- транспорт-омбор мажмуаларининг техник ва технологик тузилмаларини оптималлаштириш;

- моддий ресурслар, ярим фабрикатлар, тайёр маҳсулотни жисмоний кўчиришнинг стратегияси ва технологиясини аниқлаш;

- долзарблаштирилган (жорий, тезкор) логистик мақсадлар ва логистик тизимлар ҳаракати параметрларини расмийлаштириш.

Долзарб ва мўайян вазифаларни ҳал этиш учун линияли дастурлаш, функционал-қиймат таҳлили, ясама моделлаштириш ва бошқа услублар қўлланилади. Тегишли тадқиқотлар ва ишланмалар таҳлили натижалари инфратузилма объектларини лойиҳалаштириш, ишлаб чиқариш, транспорт-омбор жараёнларини автоматлаштиришнинг технология ва воситаларини ишлаб чиқиш, бошқарувни компьютерлаштириш, шунингдек, самарали ташкилий тузилмалар ва бошқарув тизимларини яратишда қўлланилади.

Хусусий вазифалар логистикада мўайян хусусиятга эгадир. Улар янада жадалроқ ва хилма-хилдир.

- барча турдаги ва барча босқичлардаги захираларни оптималлаштириш;

- маҳсулотни сақлаш вақтини имкон қадар қисқартириш;

- ташишлар вақтини қисқартириш;

- истеъмолчилар талабларига тез таъсирланиш;

- логистик занжирнинг барча бўғинларида сарф-ҳаражатларни пасайтириш;

- транспорт воситаларини оқилона тақсимлаш;

- сотувдан кейинги сифатли хизматни кафолатлаш;

- ахборотни қабул қилишга, қайта ишлашга ва беришга доим тайёргарликни сақлаш;

- оқимларнинг трансформация объектлари ва ҳоказолар орқали ҳаракати кетма-кетлиги ҳамда бўғинлилиги.

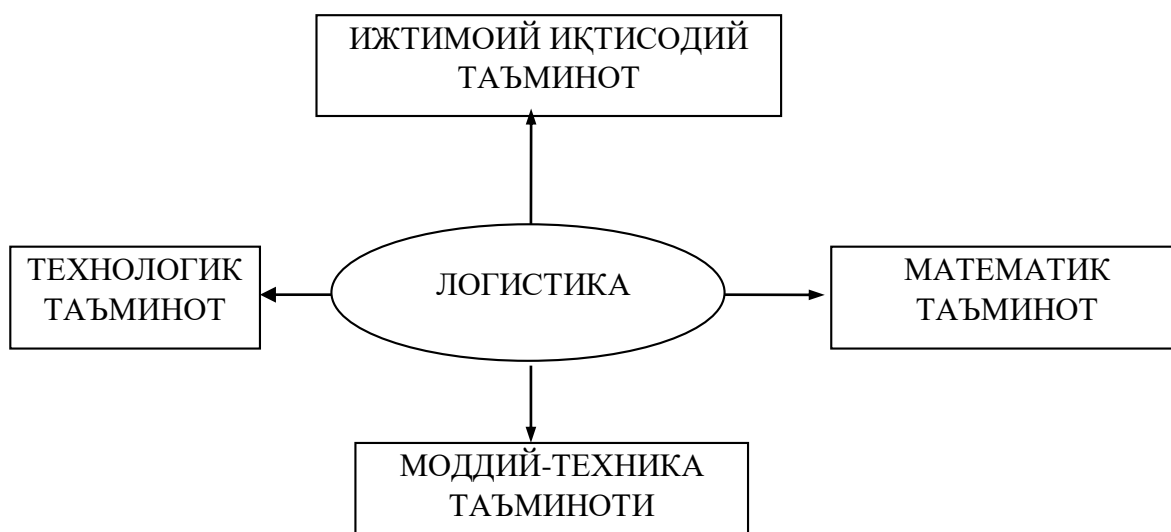

2-расм. Логистикани таъминлаш тизими.

Ушбу гуруҳ вазифаларини ҳал этишда эвристик услублардан, кўплаб ноаниқ назариядан фойдаланилади. Негаки, логистик тизимлар кўпинча товар ҳаракатининг ноаниқ шароитларида ишлаши керак. Шунингдек, бу борада иммитацион моделлаштиришни ҳам қўллайди, чунки унинг усуллари транспорт-омбор тизимларида юзага келадиган “тромблар” ва “иложсизликлар”ни аниқлаш, шу билан бирга турли зоналарнинг (омборга жойлаштириш, экспедиция, қадоқлаш, технологик ва бошқа зоналар) ушбу тизимлардаги энг кам бандлигини ҳисобга олишга ёрдам беради.

4.Моддий оқимлар тушунчаси.

Моддий оқим тушунчаси иқтисодий логистикада жуда муҳим ҳисобланади. Ушбу тушунча меҳнат маҳсулотларининг муомала ва ишлаб чиқариш соҳаларида ўзгариши ҳамда ҳаракати узлуксизлиги, шунингдек, чиқиндиларнинг қайта айланишини умумлаштиради. Моддий оқим жараёнида маълум бир объектга вақтнинг белгиланган бир қисмида турли логистик операцияларни қўшадиган баъзи бир ходиса сифатида кўриб чиқилади. Моддий оқимлар хомашё, ярим фабрикатлар ва тайёр масулотларни транспортда ташиш, омборларга жойлаштириш ҳамда бошқа моддий операцияларни бажариш натижасида шаклланади. Моддий оқимлар турли корхоналар ўртасида ёки битта корхона ичида оқиб ўтиши мумкин.

Ушбу кенг қўламли тушунча “оқим” атамаси билан боғлиқ бошқа қатор тушунчаларни масалан, тақсимлаш ва сотиш соҳасида “товар оқими”ни, моддий-техника таъминоти ва транспорт соҳасида “юк оқими”ни ўз ичига олади.

Логистикада моддий оқимлар логистик операциялар, жараёнлар, бўғинлар, логистик тизимнинг умумий мақсадларига эришиш учун тайёр маҳсулот, моддий ресурсларни қазиб олиш, қайта ишлаш, истеъмол қилишнинг (қайта тақсимлаш) алоҳида тарзда бири-бири билан боғланганлигини ифода этади.

Моддий оқимнинг мавжудлик шакли унинг таърифи билан боғлиқ ва ҳаракат босқичига қараб ўзгарадиган моддий-ашёвий тузилишларда намоён бўлади.

Масалан, корхонага нисбатан моддий оқим ишлаб чиқариш жараёнларини моддий ресурслар билан таъминлаш босқичида хомашё, таркибий қисмлар, қўшимча материаллар оқими, ишлаб чиқариш босқичида ярим фабрикатлар, тақсимлаш, сотиш босқичида эса тайёр маҳсулот, истеъмолдаги маҳсулот учун эҳтиёт қисмлар кўринишида тақдим этилади.

Моддий оқимларни ўрганиш ишлаб чиқаришнинг технологик жараёнларини, моддий-техника таъминотини, маҳсулотни транспортда ташиш ва сотишни оптималлаштириш, ҳужжат айрибошлашни оқилона ташкил этиш, ишлаб чиқариш, омбор ва ёрдамчи иншоатларни лойиҳалаштириш, бошқарувнинг юқори самарали коммуникация инфратузилмаси ва ташкилий тузилмасини ташкил этиш учун асос бўлиб хизмат қилади.

Моддий оқимлар қуйидаги белгилар бўйича таснифланади:

1. Логистик тизимга нисбатан ички оқимлар ажратилади, яъни мазкур логистик тизим ичидаги моддий оқимлар ва ташқи, яъни логистик тизим ичидаги моддий оқимлар.

2. Моддий оқимлар логистик тизим бўғинларига нисбатан кириш ва чиқиш оқимларга бўлинади.

Кирадиган моддий оқимлар деганда логистик тизимга ташқи муҳитдан келадиган ташқи оқим тушунилади.

Чиқадиган моддий оқим - бу логистик тизимдан чиқадиган ва ташқи муҳитга кирадиган оқимдир.

Кирадиган ва чиқадиган моддий оқимлар даврий алоқаларни амалга ошириш шакли ҳисобланади, яъни булар битта микрологистик тизимдан чиқиб, бир вақтнинг ўзида бошқасига кирадиган ва аксинча саналадиган алоқадир.

3. Моддий оқимлар номенклатура бўйича бир маҳсулотли (бир турли) ва кўп маҳсулотли (кўп турли) оқимларга бўлинади. Номенклатура деганда статистик ҳисобот, ҳисобга олиш ва режалаштириш мақсадлари учун маҳсулотлар гуруҳлари, кичик гуруҳлари ва позицияларининг тизимли рўйхати тушунилади.

4. Турлар бўйича моддий оқимлар бир турли ва кўп турлига бўлинади. Маҳсулотнинг тури - бу бир-бири билан нави, тури, ҳажми, тамғаси, ташқи беаги ва бошқа белгилари билан ажзралиб турадиган маълум тур ёки номдаги маҳсулотнинг таркиби ва нисбатидир.

5. Транспортда ташиш жараёнида юк хусусияти бўйича моддий оқимлар ўз ичига транспорт тури, транспортда ташиш услуги, юкнинг ўлчами, оғирлиги ва физика-кимёвий хусусияти, таралаш усуллари, транспортда ташиш шариотлари каби белгиларни олувчи транспорт омили бўйича алоҳида таснифланади.

6. Детерминация даражаси бўйича моддий оқимлар детерминацияланган ва стохастик оқимларга бўлинади. Детерминацияланган моддий оқимлар деб тўлиқ маълум бўлган (детерминацияланган) параметрли оқимларни атаймиз. Агарда ушбу параметрлардан бирортаси маълум бўлмаса ёки тасодифий миқдор (жараён) ҳисобланса, унда моддий оқимлар стохастик деб аталади.

7. Моддий оқимлар вақтда узлуксизлик белгиси бўйича узлуксиз ва дискретли моддий оқимларга бўлинади. Узлуксиз моддий оқимларга масалан ёпиқ даврдаги узлуксиз ишлаб чиқариш (технологик) жараёнлардаги хомашё ва материаллар оқими, қувур ётқизиш траснпорти ёрдамида кўчадиган нефт маҳсулотлари, газ оқимлари ва ҳоказолар киради. Кўпчилик моддий оқимлар дискретли ҳисобланади.

Моддий оқим жадаллик каби кўрсаткич билан ҳам тушунтирилиши мумкин. Жадал моддий оқим деганда мўайян вақт оралиғида логистик тизимга криб борадиган маҳсулот бирлиги миқдори тушунилади.

Логистика иш олиб борадиган юк бирликларининг моддий оқимлари турли белгилар бўйича таснифланиши мумкин. Бундай оқимлар таснифи 1-жадвалда келтирилган.

Ушбу жадвалдаги оқимлар турларига берилган айрим таърифлар сифатли хусусиятга эга. Улар тушунтиришларни талаб этмайди, чунки оқимларнинг маъноси уларнинг номиларининг ўзида очиб берилган.

Бошқа ҳолатларда оқимлар турларининг таърифи миқдорий хусусиятга эга ва таснифланган белгининг айнан қайси маъноси бундай моддий оқимларни турлар бўйича чеклаш учун хизмат қилишни тушунтиришни талаб этади.

1-жадвал

Логистикада моддий оқимларнинг тасниф жадвали.

Тасниф белгиси	Юк бирликларининг моддий оқимлари турлари
Тизимга муносабати	Ички Ташқи Чиқадиган Кирадиган
Моддий-товар бойликлар таркиби	Бир хил турли Кўп хил турли
Кўламдорлиги	Оммавий Йирик Ўрта Майда
Юк бирликларининг хусусияти ва оғирлиги	Оғир вазнли Енгил вазнли
Оқим юк бирликларининг бир-бирига мос келиш даражаси	Мос келади мос келмайди
Оқим юк бирликлари консистенцияси	Тўқиб ортиладиган юк Қопланмайдиган юклар Товар-дона юклар Қуйиб ташиладиган юклар

Пастда тегишли тушунтиришлар келтирилган бўлиб: улар таснифланган оқимларнинг энг сўнгги маъносига асосланади.

Оммавий оқим - бу бир гуруҳ транспорт воситалари томонидан транспортда ташишни, масалан, кўплаб вагонлардан иборат темир йўл таркиби, трейлер колоннаси ва ҳоказоларни талаб этадиган оқим.

Йирик оқим - бу бир нечта вагон ёки трейлерларни ва ҳоказоларни талаб этадиган оқим.

Ўртача оқим - бу битта вагон, трейлер ва ҳоказолардан ташкил топган оқим.

Майда оқим - бу яқка транспорт воситасининг юк кўтаришига қараганда кам юк оқимлари бўлиб, транспортда ташишда бошқа майда оқимлар билан қўшилиши мумкин.

Оғир вазнли оқимлар - бу юқори зичланган юклардан ташкил топган ва шу оғирликда кичик ҳажмни эгаллайдиган оқимлардир. Бундай оқимларга

сувда ташишда 1 тоннадан ошиқ юклардан, темир йўллар орқали ташишда ярим тоннадан иборат юклардан ташкил топган оқимлар киради.

Енгил вазнли оқимлар - бу кам зичланган ва габаритлар томонидан аниқланадиган берилган ҳажмда мазкур транспорт воситаси учун ортиш мумкин бўлган кичик вазнли юклардан ташкил топган оқимлардир. Бундай оқимларда 1 тонна юк 2 куб метрдан ошиқ жойни эгаллайди.

Тўкиб ортиладиган юкларни махсус транспорт воситалари - бункерли вагонлар, контейнерлар, трейлерлар ва ҳоказоларни талаб этадиган оқимлар ташкил этади. Бундай оқимларга ғалла мисол бўла олади.

Қопланадиган юкларни махсус таралашни талаб қилмайдиган ва музлаб, бир-бирига ёпишиб қоладиган оқимлардан ташкил топади. Бундай юкларга руда, кўмир ва ҳоказолар мисол бўла олади.

Тара-дона юклар турли хил физик ва кимёвий хусусиятларга эга. Улар маълум бир тарада (яшик, қоплар ва ҳоказоларда) ва таларсиз ҳам доналаб (узунли ўлчовли юклар, прокат ва ҳоказолар) тарснпортда тишилиши мумкин.

Қуйиб ташиладиган юклар - бу цистерналар ва траснпорт воситаларининг бошқа турларига қуйиладиган юклардир.

У ёки бу моддий оқимни таърифлайдиган асосий параметрлар қуйидагилар:

- транспорт массаси M ;
- транспорт йўли L ;
- транспорт вақти T .

Логистикада скаляр ва вектор транспорт массалари ажратилади. Биринчи ҳолатда юк бирлигини ташкил этувчи оқимларни ҳисоблаш билан чекланади, транспортда ташишнинг талаб этиладиган ёки ҳақиқатдан ҳам бўладиган йўналиши эса кўриб чиқилмайди. Иккинчи ҳолатда қайд этилган маълумотлардан ташқари, дастлабки пункт ва тегишли моддий оқимнинг мўлжалланган пункти тўғрисида ахборот ҳам кўриб чиқилади.

Ташишларни ташкил этишнинг логистик чизмасидаги транспорт йўли одатда тўғри линияли векторлар билан акс эттирилади. Бироқ улар ҳақиқатда юкни ташиш йўналиши бўйича боришнинг реал йўлини ифода этади.

Транспорт вақти - бу ташиш жараёнини бажаришни бошлаш ва яқунлаш учун керакли вақт ҳисобланади. Одатда транспорт массаси ҳаркатининг умумий вақти ва транспорт массасининг йўлда бўлиш вақти ажратилади.

Шунингдек, баъзида транспорт массасини вектор транспорт йўлига скаляр ўтказиш сифатида аниқланадиган транспорт иши тушунчасидан фойдаланилади.

Моддий оқим - бу (юклар, деталлар, товар-моддий бойликлар кўринишидаги) маҳсулот бўлиб, ушбу маҳсулот унга турли логистик (транспортда ташиш, омборларга жойлаштириш ва бошқалар) ва технологик (механик қайта ишлаш, йиғиш ва бошқалар) операцияларни илова қилиш жараёнида кўриб чиқилади ҳамда маълум бир вақт оралиғига киритилган.

Моддий оқимнинг бир маромлилиги суратида юкни ўлчаш бирлиги (дона, тонна ва ҳоказо) ва маҳражида вақтни ўлчаш бирилиги (кун, ой, йил ва ҳоказо) кўрсатилган касрни ифода этади.

Моддий оқим қуйидаги параметрларнинг мўайян тўплами билан ифодаланади:

- маҳсулот номенклатураси, тури ва миқдори;
- габарит хусусиятлар (ҳажм, майдон, линияли ўлчамлар);
- вазн хусусиятлари (умумий масса, /вес брутто/ идиш билан биргаликдаги оғирлик, /вес нетто/ идишсиз оғирлик);
- юкнинг физика-кимёвий хусусияти;
- тара хусусиятлари (кадоқ);
- олди-сотди шартномаси шарти (шахсий мулкка бериш, етказиб беришлар);
- транспорт ташиш ва суғурталаш шартлари;
- молиявий (қиймат) хусусиятлар;
- жисмоний тақсимлашнинг маҳсулот кўчиши ва ҳоказолар билан боғлиқ бошқа операцияларини бажариш шарти.

Қайд этилган параметрларнинг ҳар бири билан ахборотнинг маълум бир ҳажми, кўпчилик параметрлар билан эса молиявий кўрсаткичлар (ҳаражатлар, нархлар, тарифлар) ва чекланишлар боғлиқ. Бироқ шуни ҳисобга олиш керакки, вақт ва миқёс жиҳатларида ахборот ва молиявий оқимлар моддий оқимлар билан тўғри келмайди.

Моддий оқимлар вақт оралиғида эмас, балки маълум бир ват пайтида кўриб чиқилган ҳолатларда улар моддий захираларга (хомашё, тайёр маҳсулот ва ҳоказолар) асосланади.

Моддий оқимлар иккита қарама-қарши ҳолатларда иккита, яъни жадал моддий оқим ва турғун моддий оқим кўринишда бўлиши мумкин.

Ҳар икки ҳолат ҳам биргаликда маҳсулотни ишлаб чиқарувчидан истеъмолчига ёки манбадан мўлжалланган пунктгача етказиб беришни ташкил этиш ҳамда бошаришнинг ягона жараёнини ташкил қилади. Моддий оқимлар турли корхоналар ртасида ёки битта корхона ичидан оқиб ўтиши мумкин. Моддий оқимлар тадқиқот объекти сифатида бир неча белгилар бўйича таснифланиши мумкин.

Моддий оқимлар бир маромлиги бўйича уч гуруҳга бўлинади:

1. Узлуксиз - ишлаб чиқариш жараёнида конўейер ёки автоматлаштирилган линиялар, моддий ресурсларни қувур ўтказиш бўйича транспортда ташиш;

2. Дискретли - эҳтиёжларни омборлардан ва транзит йўли билан етказиб бериш шаклида таъминлашни ташкил этиш, моддий ресурсларни кичик ва ўрта ҳажмли ишлаб чиқаришда иш жойига бериш, тайёр маҳсулотни доимий контрагентларга мунтазам ортиб жўнатиш ва ҳоказолар;

3. Блиц-оқим - бир марта етказиб бериш, ортиб жўнатиш, иш жойларига камдан-кам истеъмол қилинадиган меҳнат воситалари ва ашёларини бериш.

Моддий оқимлар ўрганиш воситасига қараб қуйидаги бўлиши мумкин:

- озиқ-овқат;
- операциявий;
- участкали;
- тизимли.

Озиқ-овқат моддий оқимлари - бу мўайян маҳсулот ва меҳнат воситаларининг кўчиши ушбу оқимларнинг ўрганиш объекти (тахлил, режалаштириш ва ҳ.к.) ҳисобланади. Масалан, металлургия ишлаб чиқаришда темир рудаси, иссиқлик электр станциясига газ узатиш ва ҳ.к.

Операциявий моддий оқимлар - бу айрим логистик операцияларга нисбатан моддий ресурслар оқимидир. Масалан, юкни тушириш, поддонларга тахлаш операциялари бўйича моддий оқимлар. Операциявий моддий оқимлар параметрлари айрим вақт оралиғига мўлжалланган айрим операциялар бўйича ишлар ҳажмига мос келади. Мазкур оқимлар участка моддий оқимларни ҳисобга олиш учун асос ҳисобланади.

Участка моддий оқимлари - бу логистик тизимнинг алоҳида участкасида кўриб чиқилган оқимлар жамулжами. Участка моддий оқимлар параметрлари мазкур участкада амалга оширилаётган барча логистик операциялар бўйича ишлар ҳажми жамлаш йўли орали аниқланади.

Тизимли оқимлар - бу логистик тизим бўйича айланиб юрадиган моддий оқимлардир.

Тизимли моддий оқимлар параметрлари амалгадаги логистик тизимнинг участка оқимларини жамлаш йўли билан аниқланади. Моддий оқимлар сон ва сифат кўрсаткичларини билан таърифланади. Улар асосийлари моддий оқимнинг кучи ва қизғинлиги ҳисобланади. Ушбу кўрсаткичлар ўртасида одатда қарама-қарши боғлиқлик кузатилади. Уларга етказиб беришлар ҳажми, вақти ва шакли тўғридан-тўғри таъсир қилади.

Масалан, корхона катта ҳажмдаги хомашё ёки моддий оқимлар маҳсулотини транзит етказиб беришда катта кучга эга бўлиши мумкин, бироқ узоқ муддатли даврийлик сабабли логистик канал қизғинлиги унчалик катта бўлмаслиги ҳам мумкин. Ёки аксинча, “аниқ муддатда” услуби бўйича етказиб беришларни ташкил этишда кўчиб юрадиган юклар ҳажми унчалик катта бўлмаслиги мумкин, бироқ етказиб беришлар тез-тез бўлиши мумкин. Бу мазкур логистик занжирни (канал) ва тегишли равишда моддий оқимни ҳам жуда қизғин қилиши мумкин.

Логистикада “моддий оқимлар” тушунчасининг жорий қилингани муносабати билан уларни бошқариш жараёни иккита соҳага - моддий бошқарув ва моддий тақсимлашга бўлинади.

Моддий бошқарув - бу моддий оқимлар ва ярим фабрикатларнинг корхона ва унинг ташқарисида кўчишини режалаштириш, ташкил этиш ҳамда бошқаришдир.

Моддий тақсимлаш - бу тайёр маҳсулотни истеъмолчилар ўртасида тақсимлаш ва уни мўлжалланган жойга етказиб беришни ташкил этишдир.

Ушбу тушунчалар ўз ичига хўжалик, ишлаб чиқариш алоқаларини ўрнатиш, транспортда ташиш, юклаш-тушириш ишлари, омборларга жойлаштириш, товар массасини тақсимлаш, истеъмолчиларга хизмат кўрсатиш билан боғлиқ қатор вазифаларни ҳал этишга комплексли ёндошувни олади.

Бундай ёндошувда моддий бошқарув фаолият соҳасини анча кенг, моддий тақсимлашни эса тайёр маҳсулотни сотишга нисбатан тегишли равишда кенгроқ ифода этади.

Бунда транспорт фаолияти худди ягона жараён сифатида кўриб чиқилади ва бир томондан моддий бошқарувга, иккинчи томондан эса моддий тақсимлашга киритилади.

Анъанавий ёндошувда транспортда ташиш жараёнига транспорт воситасилари билан амалга ошириладиган моддий ресурслар ва тайёр маҳсулотни етказиб беришни, шунингдек, шохобча йўлларда бажариладиган юкни ортиш-тушириш ишлари киради.

Логистик тизимларда эса транспорт ишлари материаллар ва маҳсулотларнинг тизимнинг ҳар қандай участкасида ҳар қандай кўчиб юришини ўз ичига олади. Бундай ишлар транспорт ишлари эмас, балки транспорт-кўчиб юривчи ишлар дейилади. Бунга корхонага моддий ресурсларнинг келиб тушаётганда, уларнинг ишлаб чиқариш жараёнида бир иш жойидан иккинчисига ҳарқатида амалга ошириладиган барча операциялар, ҳаттоки ярим фабрикатларнинг ишлаб чиқариш операцияси доирасида (ўрнатиш, буриш, йиғиш ва ҳоказолар) кўчиши ҳам киради.

Ушбу ишларнинг барчаси, шунингдек, тайёр маҳсулотнинг корхона ташқарисида муомала соҳасига кўчиши ва уни истеъмол соҳасига етказиш логистик тизимларда ягона транспорт-кўчиш мажмуини ташкил қилади. Транспорт-кўчиш ишларни моддий бошқарув ва моддий тақсимлаш соҳасига тақсимлаш жинойий хусусиятга эгадир.

5. Логистик тизим ва логистик занжир тўғрисида тушунча.

Логистик тизим тушунчаси, логистиканинг асосий (негиз) тушунчаларидан бири ҳисобланади. Иқтисодий механизмлар фаолиятини таъминловчи турли хил тизимлар мавжуд. Ушбу кўпликдан айнан логистик тизимларни, уларни таҳлил қилиш ва янада такомиллаштириш мақсадида, ажратиш лозим.

Логистик тизим ҳақида гап юритишдан олдин, «тизим» тушунчасини таърифлаб ўтамиз. Тизим (юнончадан олинган бўлиб - қисмлардан ташкил топган бир бутун; бирлашма маъносини англатади) – бу муайян бир бутунликни пайдо қилувчи, ва бир-бири билан алоқа ва муносабатларда бўлувчи унсурлар кўплигидир. Қуйидаги 4-та хусусиятга эга бўлган объектни бемалол «тизим» деб аташимиз мумкин:

1. бутунлик ва алоҳидалик
2. ўзаро алоқа
3. ташкил этиш, тартиб
4. интегратив жиҳатлар (яъни фақат унсурлар биргалигида юзага келадиган хусусиятлар)

Моддий оқимлар ҳаракати малакали ходимлар томонидан, турли хил техника: транспорт воситалари, ортиш-тушириш ускуналари ва бошқалар ёрдамида амалга оширилади. Шунингдек, логистик жараёнга турли бино ва иншоотлар ҳам жалб этилган бўлади. Жараённинг кечиши эса

ҳаракатланаётган ва йиғилаётган юкларнинг, ушбу жараёнга тайёргарлик даражасига ҳам боғлиқ. Юклар ўтишини таъминловчи ишлаб чиқариш кучларининг йиғиндиси, яхшими ёмонми, аммо ташкил этилган. Умуман олганда, бирор-бир моддий оқимлар мавжуд бўлса, қандайдир товар ўтказувчи тизим ҳам мавжуд бўлади. Одатда, бундай тизимлар махсус лойиҳаланмасдан, айрим унсурларнинг (турли корхоналар ёки уларнинг бўлимлари) фаолияти натижасида юзага келадилар.

Логистика, бир-бири билан келишилган материал ўтказувчи (логистик) тизимларни лойиҳалашни ўз олдига вазифа қилиб қўяди. Ушбу тизимлардан чиқувчи моддий оқимлар параметрлари олдиндан берилган бўлади. Бу тизимлар, уларга кирувчи ишлаб чиқариш кучларининг юқори даражада келишилганлиги билан, бошқалардан фарқ қиладилар.

Юқорида айтиб ўтилган тизимнинг 4-та хусусиятини, логистик тизимга нисбатан кўриб чиқамиз:

Биринчи хусусият: тизим бу бир-бири билан алоқадор бўлган унсурлар йиғиндисининг бутунлигидир. Логистик тизимни унсурларга ажратишни турлича амалга ошириш мумкин.

Макродаражада моддий оқим бир корхонадан иккинчисига ўтади ва унсур сифатида ушбу корхоналар, ҳамда уларни боғловчи восита сифатида қаралиши мумкин.

Микродаражадаги логистик тизимни эса қуйидаги тизимчалар кўринишида тасвирлаш мумкин: (мукаммал қаралганда ушбу тизимчаларнинг ҳар бири мураккаб бир тизим эканлиги аён бўлади)

Харид – ушбу тизимча логистик тизимга моддий оқимни киришини таъминлайди.

Ишлаб чиқаришни режалаштириш ва бошқариш – бу тизимча эса харид тизимчасидан моддий оқимни қабул қилиб олади ва турли технологик операцияларни бажариш жараёнида уни бошқариб туради. Айнан ушбу технологик операциялар меҳнат предметини меҳнат маҳсулотига айлантирадилар.

Реализация (савдо) – бу тизимча моддий оқимни логистик тизимдан чиқиб кетишини таъминлайди. (3-расм)

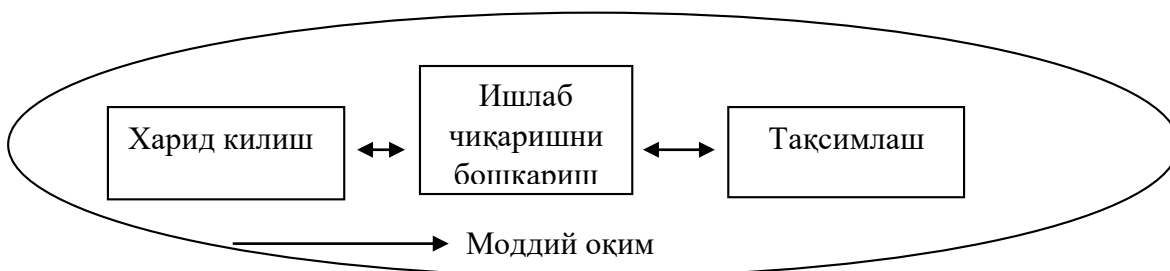

3-расм. Микрологистик тизим схемаси

Кўриб турганимиздек, логистик тизим унсурлари турлича ва бир вақтнинг ўзида бир-бирига мос. Уларнинг мослиги мақсад ягоналиги билан таъминланади, ва ушбу мақсадга логистик тизимни ҳар бир унсури хизмат

қилади.

Иккинчи хусусият (алоқалар): Логистик тизим унсурлари орасида муҳим алоқалар мавжуд. Улар бирор-бир қонуний зарурият билан интегратив жиҳатларини ҳам белгилайдилар. Макрологистик тизимларда, унсурлар орасидаги алоқа асосини шартнома ташкил этади. Микрологистик тизимларда эса унсурлар ички ишлаб чиқариш муносабатлари билан боғланган бўладилар.

Учинчи хусусият (ташкил этиш): логистик тизим унсурлари орасидаги алоқалар маълум тарзда тартиблаштирилган бўлади, бу эса логистик тизим ташкил этилганидан далолат беради.

Тўртинчи хусусият (интегратив жиҳатлар): логистик тизим, унинг бирор-бир унсури ҳам алоҳида равишда эга бўлмаган жиҳатларга (хусусиятларга) эга. Бу зарур бўлган товарни, зарур вақтда, зарур жойга, лозим бўлган сифатда ва минимал харажатлар билан етказиш қобилияти, ҳамда ташқи муҳитнинг ўзгарувчан шароитларига (талабнинг ўзгариши, техник воситаларнинг ишдан чиқиши ва ҳ.) мослашиш қобилиятидир.

Логистик тизимнинг интегратив жиҳатлари, унга материалларни харид қилиш, уни ўз ишлаб чиқариш қувватларидан ўтказиш ҳамда ташқи муҳитга чиқариш имконини беради, ва шу билан бирга олдиндан белгиланган мақсадларга ҳам эришилади.

Пайдо бўлган талабга, маҳсулотни тезда етказиб бериш билан жавоб берадиган логистик тизим, ишлаб чиқариш корхонаси худудидан то мамлакат худудигача ва ундан ҳам катта бўлиши мумкин. У ташқи муҳит ўзгаришларига мослашиб, кўникиб, уларга тезда жавоб қайтариши мумкин.

Логистик тизимга берилган умумий таъриф қуйидагича: логистик тизим –у ёки бу логистик функцияларни бажарувчи, тескари алоқага эга бўлган, ташқи муҳит шароитларига яхши мослашувчан тизимдир. У одатда бир неча тизимчалардан ташкил топган, ва ташқи муҳит билан мустаҳкам алоқаларга эга бўлади. Логистик тизим сифатида саноат корхонаси, қишлоқ хўжалик корхонаси, худудий ишлаб чиқариш мажмуаси, савдо корхонаси ва бошқалар кўрилиши мумкин. Логистик тизимнинг мақсади – бу харажатларнинг берилган чегарасида, товар ва буюмларни белгиланган жойга, зарур бўлган миқдорда ва ассортиментда, ҳамда мумкин бўлган максимал даражада ишлаб чиқариш ва шахсий истеъмолга тайёрланган ҳолда етказиб беришдир.

Логистик тизим чегаралари ишлаб чиқариш воситаларини айланиш цикли билан белгиланади. Олдин ишлаб чиқариш воситалари харид қилинади. Улар моддий оқим кўринишида логистик тизимга келиб тушадилар, омборга қўйиладилар, қайта ишланадилар, сақланадилар, ва кейинчалик, логистик тизимга келиб тушган молиявий маблағлар эвазига, логистик тизимдан истеъмолга чиқиб кетадилар.

Логистик тизим (logistical system) – бу логистик вазифалар ва операциялар бажарувчи тескари алоқага эга мослаштирилган тизимдир. У, қоидага кўра бир неча тизимлардан иборат ва ташқи муҳит билан ривожланган алоқаларга эга. Логистик тизим сифатида қишлоқ хўжалик корхонаси, худудий ишлаб чиқариш мажмуаси, савдо корхонаси ва ҳ.к. кўриб чиқиш мумкин.

Логистик тизимнинг мақсади-товарлар ва буюртмаларни белгиланган манзилга, керакли миқдорда, иложи борича ишлаб чиқариш ва шахсий истеъмолга тайёрлаган ҳолда ҳаракатларнинг берилган даражасида етказиб беришдир. Вазифавий тизимчаларга биноан бир қаторда логистик тизим таъминловчи тизимчаларга (масалан, ахборот, ҳуқуқий, ходимлар ва х.к.) ҳам эга. Оммавий хизмат кўрсатиш тизими сифатида логистик тизим ички алоқаларга ва ташқи муҳит билан алоқаларга эга. Тизимичи алоқалар одатда даврий характерга эга, чунки, қоидага кўра алоқа қилувчи тизимчалар ўртасидаги моддий оқимни изчил узатиш босқичини акс эттиради.

Логистик функция (ЛФ) – корхона логистикасини бошқариш даражаси ва самарадорлигини ошириш мақсадида ажратиб кўрсатилган логистик операциялар йиғиндиси. Логистик функциялар қуйидагилар: буюртмаларни бошқариш процедуралари, транспортировка, захираларни бошқариш, моддий маблағларни ишлаб чиқариш фаолияти учун харид қилиш, ишлаб чиқариш процедураларига кўмаклашиш, омборларга жойлаштириш, юкни қайта ишлаш, маҳсулотнинг қайтишига кўмаклашиш ва б.

Логистик занжир (logistik chain) – бу ташқи моддий оқимни битта логистик тизимдан бошқасига (ишлаб чиқариш, истеъмол ҳолида) ёки якуний истеъмолчига етказиш бўйича логистик операцияларни амалга оширувчи жисмоний ва юридик шахсларнинг тўғри чизиқли тартибга солинган кўпчиликдир. Умумий ҳолда логистик занжир ишлаб чиқарувчи, истеъмолчи, воситачи ва ташувчини бирлаштиради.

Логистик тизим билан бир қаторда логистик занжир ёки етказиб бериш занжири тушунчаси (Logistical chain/supply chain) логистик тармоқ ва логистик канал (Logistical channel) тушунчаси ҳам муҳим.

Логистик занжир (ЛЗ) – бир логистик тизимдан бошқасига (ишлаб чиқаришда фойдаланилганда) ёки сўнгги истеъмолчигача моддий ёки сервис оқимни етказиш бўйича логистик операцияларни амалга оширадиган логистик тизимнинг тартибга солинган кўплаб бўғинлари (ишлаб чиқарувчилар, дистрибьюторлар, умумий фойдаланиладиган омборлар ва ҳоказолар)дир.

Логистик занжирлар логистиканинг функционал соҳалари ичида таҳлил қилинади ва лойиҳалаштирилади. Таъминотда логистик занжир материални етказиб берувчи ва маҳсулотни ишлаб чиқарувчини; тақсимотда – маҳсулотни ишлаб чиқарувчи ва истеъмолчини ўзаро боғлайди; ишлаб чиқаришда логистик занжирлар - материал оқимни материаллар омборидан етказиб бериш, тайёр маҳсулот омборидан комплектловчигача етказиб беришда шаклланади. Логистиканинг исталган функционал соҳаси учун логистик занжир шаклланишининг сўнгги параметри бўлиб, истеъмолчининг буюртмаси ҳисобланади.

Аксарият хорижий ва маҳаллий тадқиқотчиларни логистик канал билан тақсимлаш канали тушунчаси боғлаб туради (маркетинг канали, дистрибутив канал). Шу билан бирга, логистик канал тўғрисида тадқиқотчилар яқдил фикрга келган эмаслар. Олимларнинг қарашларидаги умумийлик шундан иборатки, логистик (маркетинг, дистрибутив) каналда товар айирбошлаш (олди-сотди) юз беради ва тақсимлаш учун характерли бўлган функциялар

бажарилади: транспортда ташиш, омборларга жойлаштириш, юкни қайта ишлаш, тайёр маҳсулот захираларини бошқариш, маҳсулотга бўлган талабни олдиндан ўрганиш ва б. Товар олди-сотдиси агентлар, дилерлар, улгуржи савдо билан шуғулланувчилар ёки бошқа воситачилар орқали амалга оширилиши мумкин, улар орасидаги хўжалик алоқалари тизими логистик канал ҳосил қилади.

Логистик канал (ЛК) – логистик тизимнинг тартибга солинган кўплаб бўғинлари бўлиб, у ўз ичига етказиб берувчилардан тортиб то сўнгги истеъмолчигача материал оқимларни, шунингдек унга боғлиқ сервисни ўтказиб берадиган моддий оқим барча логистик занжирлар ва унинг участкаларини қамраб олади.. Логистик канални фарқловчи белгилар қуйидагилар: аниқ маҳсулотнинг ва/ёки ассортименти тавсифи, бозор сегменти, саноат (транспорт) қадоғи (ўрами), юк бирлигининг тури ва ўлчами.

Логистик занжир ва каналлар логистик тармоқнинг таркибий қисмлари саналади.

Логистик тармоқ (ЛТ) – логистик тизимнинг, ягона рамкаларда асосий ва ёндош оқимлар бўйича ўзаро боғланган кўплаб бўғинларидир.

Таъминот, ишлаб чиқариш ва тақсимлаш операцияларини интеграцияланган кўриқдан ўтказиш учун зарур бўлган асосий тушунчалардан бири – логистик циклдир (буюртмани бажариш цикли ёки функционал цикл), бу тушунча остида буюртмани бериш ва бурютма қилинган маҳсулотни сўнгги истеъмолчига етказиб бериш оралиғидаги вақт ва сервис тушунилади. Логистик цикл, одатда, буюртма берилган вақт, уни қайта ишлаш, жойлаштириш, ишлаб чиқариш ва/ёки комплектлаш, транспорт ёрдамида ташиш ва истеъмолчи томонидан товарни қабул қилиб олиш вақтини ўз ичига олади.

Буларнинг ҳар бири учун вақт сарфи талаб қилинади. Босқичларнинг давомийлиги ва логистик циклнинг умумий давомийлиги вақтига кўра фарқланиши мумкин.

Логистиканинг асосий тушунчаларини кўриб чиққанимиздан сўнг, қуйидаги саволларга жавоб берайлик: логистика қандай устунликларга эга ва нима учун логистика корхоналаримиз учун долзарб?

Мутахассисларнинг фикрига асосан (эксперт баҳоси), логистикани қўллаш:

- Захиралар миқдорини 30-50% камайтириш;
- Маҳсулотнинг ҳаракатланиш вақтини 25-45% қисқартириш;
- Омборларга қайта ташишни 1,5-2% қисқартириш;
- Автоташишлар учун харажатларни 7-20%, темир йўл орқали ташиш харажатларини 5-12% қисқартириш каби устунликларни беради.

Логистикани қўллаш меҳнат самарадорлигини муомала доирасида ҳам, ишлаб чиқариш доирасида ҳам сезиларли оширади. Мутахассисларнинг баҳо беришича, 1980 йиллардан бошлаб, АҚШда меҳнат самарадорлигининг йилига умумий ошиши 5-6% бўлса, унинг тенг ярим (2,5-3%) кўрсаткичига логистиканинг тарқалиши ҳисобига эришилди экан. Логистик

қўйилмаларнинг 1%га қисқариши савдо ҳажмининг деярли 10% ортишига тенг.

Логистик стратегия заминида логистик миссия ёки логистиканинг етти қондаси (7 R (right) қондаси ёки логистик микс) ётади. Улар корхонанинг логистика соҳасидаги барча кейинги ҳаракатлари ва қарорларини белгилаб беради: зарур маҳсулот билан керакли миқдорда мувофиқ (белгиланган) сифатда зарур жойда белгиланган вақтда аниқ истеъмолчига энг кам (минимал) харажатларда таъминлаш.

Логистик миссиядан ташқари, корхонанинг логистика стратегияси шаклланиши учун концепция (етақчи фикр, бошқарувчи ғоя)ни белгилаб олиш муҳимдир, бу бизнесни қўллаб-қувватлаш ва асосий ҳамда унга ёндош оқимларни бошқариш имконини беради. Логистик концепциялар ва логистика эволюциясини навбатдаги бўлимда кўриб чиқамиз.

5. Агросаноат мажмуида логистик тизими. Қишлоқ хўжалик корхонасининг логистик тизимини шакллантириш асослари.

Агросаноат мажмуаси - бу қишлоқ хўжалиги маҳсулотларини етиштирувчи, қишлоқ хўжалигини ишлаб чиқариш воситалари билан таъминловчи, қишлоқ хўжалигини ривожлантириш мақсадида ишлаб чиқаришга хизмат қилувчи ва қишлоқ хўжалик маҳсулотларини сақлаш, қайта ишлаш, истеъмолчига етказиб бериш билан боғлиқ бўлган иқтисодиёт тармоқлари мажмуасидир.

Агросаноат мажмуасининг мақсадли фаолияти минимал харажатлар ҳисобига мамлакат аҳолисини озик-овқат маҳсулотлари ва саноатни хом-ашё билан тўлароқ қондиришга қаратилган.

Агросаноат мажмуи логистикаси қўйидаги асосий вазифаларни ўз ичига олади: АСМнинг барча соҳаларини ресурс таъминотини рационализациялаш; АСМнинг соҳаларини оптималлаштириш.

Бозор иқтисодиёти шароитида агросаноат мажмуасининг тармоқ ва корхоналари ўртасидаги ўзаро алоқалар товар айрибошлаш орқали амалга оширилар экан, АСМ тизимини ҳосил қилувчи унсурлари бўлиб, товар ва улар билан боғлиқ молиявий ва ахборот оқимлари хизмат қилади. АСМ кучли иқтисодий ва ишлаб чиқаришнинг ўзаро алоқаларига эга, қишлоқ хўжалик маҳсулотини ишлаб чиқариш, қайта ишлаш ва сақлашга асосланган, қишлоқ хўжалигини ва қайта ишлаш саноатини ишлаб чиқариш воситалари билан таъминловчи, мажмуа сифатида тавсифланади.

АСМ учта соҳани ўз ичига олади. Биринчи соҳа АСМ ни ишлаб чиқариш воситалари билан таъминловчи тармоқлардан иборат. Иккинчи соҳага бевосита қишлоқ хўжалик маҳсулотлари ишлаб чиқариш билан шуғулланувчи хўжаликлар киради.

АСМнинг учинчи соҳасига қишлоқ хўжалик маҳсулотларини тайёрланиши, қайта ишланиши ва уни истеъмолчиларга етказиш билан шуғулланадиган тузилмалар ва корхоналар киради.

Ҳозирги кунда Ўзбекистонда мавжуд шароитларда АСМ соҳалари орасида, товар айрибошлашни моддий оқимлар билан таърифлаш мумкин.

- биринчи соҳадан иккинчи соҳага йўналтирилган моддий оқим: техника, машина, ускуна, ёқилғи-мойлаш материаллари, минерал ўғитлар ва қишлоқ хўжалик ишлаб чиқарувчиларнинг бошқа моддий-техник ресурслардаги (МТР) эҳтиёжини қондириш учун лозим бўлган етказишларни ўз ичига олади. Қишлоқ хўжалик моддий-техника таъминотининг (МТТ) ўзига хос хусусиятларига кўра, ушбу моддий оқим, одатда, тижорат воситачилари иштирокида ташкил этилади;

- иккинчи соҳадан биринчи соҳага йўналтирилган моддий оқим, биринчи соҳада ишлатиладиган бирламчи қишлоқ хўжалик хом-ашёси (биринчи соҳа корхона ва ташкилотларининг умумий овқатланиш тизими), ҳамда бартер алмашуви учун қишлоқ хўжалик маҳсулотларини етказишни ўз ичига олади;

- иккинчи соҳадан учинчи соҳага йўналтирилган моддий оқимлар, қайта ишлаш саноати корхоналарига озиқ-овқат маҳсулотлари ва бошқа товарлар ишлаб чиқариш учун қишлоқ хўжалик хом ашёсини (қишлоқ хўжалик ишлаб чиқарувчилари маҳсулотини) (ҚХМ) етказиб беришини ўз ичига олади:

- учинчи соҳадан биринчи соҳага йўналтирилган моддий оқим, қишлоқ хўжалик хом-ашёсини қайта ишлаш натижасида олинган озиқ-овқат маҳсулотлари ва бошқа товарларни етказиб беришини ўз ичига олади. Бу моддий оқим, биринчи соҳада банд ишчиларнинг эҳтиёжларини қондириш учун хизмат қилади.

Молиявий ресурслар ва ахборот оқимлари билан кузатиладиган, юқорида айтиб ўтилган моддий оқимлар АСМдаги логистика тизимларини ташкил этади.

Моддий оқимлар логистик занжирнинг қуйидаги ҳалқаларини ўз ичига олади:

-қишлоқ хўжалигининг моддий-техника таъминоти (ҚХМТТ);

- қишлоқ хўжалик товар маҳсулотларини тайёрлашнинг, уларнинг асосий қисми тайёрлов ва давлат эҳтиёжлари учун харидлар бўйича махсус ташкилотлар томонидан амалга оширилиши;

- қишлоқ хўжалик товар маҳсулотларини сақлаш ва қайта ишлаш, махсус омборхоналар тармоғи ва бирламчи қайта ишлаш бўйича махсус корхоналар;

- очик бозорга ва давлат эҳтиёжлари учун қишлоқ хўжалик товар маҳсулотларини етказиб бериш харидлар тизимини ташкил этиш. Қишлоқ хўжалик хом-ашёси ва маҳсулотини сотиш бўйича ташкилий бозорлар тармоғини яратиш ҳам шулар жумласидандир.

Ушбу ҳалқаларнинг ўзаро логистик боғланишлари қуйидагича схема тарзида ифодалаш мумкин (4-расм).

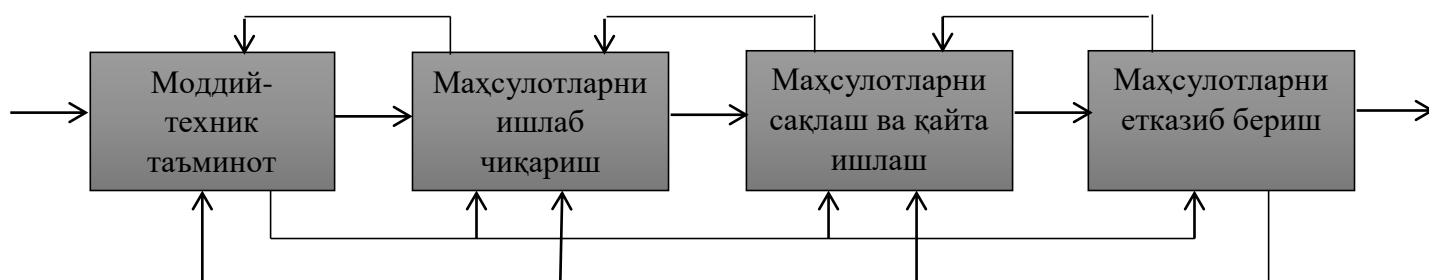

4-расм. АСМда моддий оқимларнинг модели.

АСМ соҳасидаги моддий ва улар билан боғлиқ бўлган молиявий ресурслар ва ахборот оқимлари иқтисодий оқимлар йиғиндисини акс эттиради. Ушбу тизим қанчалик оптимал фаолият юритса, логистика ҳам АСМ соҳасида шунчалик кенг ва чуқур қўлланилади, ҳамда қишлоқ хўжалиги самарадорлигининг ривожланиши ҳам шунга мувофиқ бўлади.

АСМ инфратузилмаси тизимининг нисбатан паст даражада ривожланганлиги қишлоқ хўжалигида катта йўқотишларга олиб келади. Чунки инфратузилма мажмуасига кирувчи корхона ва ташкилотлар, қишлоқ хўжалик ишлаб чиқарувчиларининг моддий-техника таъминоти ва маҳсулотларни сотиш жараёнларида, товар ҳаракати логистик тизимларининг халқалари (бўғинлари) вазифасини бажаради.

АСМ соҳасидаги товар ҳаракати логистик занжири иштирокчиларининг иқтисодий манфаатларини бир-бирига тўғри келмаслиги оқибатида ҳамма зарар кўради: қишлоқ хўжалиги учун маҳсулотлар ишлаб чиқарувчи ва етказиб берувчи корхонлар ҳам (иш фаоллигини пасайиши), қишлоқ хўжалик ишлаб чиқарувчилари ҳам (тўлов қобилиятига эга бўлган талабнинг камайиши), қайта ишлаш саноати корхоналари ҳам (хом-ашё базасининг қисқариши ва ишлаб чиқариш ҳажмларининг пасайиши), сўнгги истеъмолчилар ҳам етарли истеъмол қилишмаслиги юз беради.

2-жадвал

АСМда логистика турларини туркумланиши

Туркумланиши	Логистика турлари
Функционал	Сотиб олиш
	Тақсимлаш
Соҳавий	1-соҳа логистикаси
	2-соҳа логистикаси
	3-соҳа логистикаси
Иерархик	Макрологистика
	Мезологистика
	Микрологистика
Ресурс бўйича	Молиявий
	Ахборот
	Логистик
Таркибий	Логистик операция
	Логистик занжир
	Логистик тизим
Тақрор ишлаб чиқариш	Тижорат
	Ишлаб чиқариш
	Транспорт-омбор логистикаси

АСМ ресурс таъминотининг сон ва сифат кўрсаткичларини камайиши бутун агротаяминот ва агросервис тизимининг бузилиши билан кузатилади. Олимлар томонидан ўтказилган тадқиқотларнинг кўрсатишича ушбу

тизимнинг барча бўлимлари (агротаъминот ва сервис корхоналари тармоғи, уларни ишлаб чиқариш базалари) фаолияти сусаяди.

Ушбу корхоналарнинг ташкилий-ҳуқуқий мавқеи хизмат кўрсатаётган хўжаликлар манфаатларига тўғри келмайди, ресурслар етказишни ташкил этиш ва хизматларни кўрсатиш шакллари ҳам камчиликларга эга бўлади, истеъмолчиларнинг етказиб берувчилар ва агросервис корхоналари билан бўлган иқтисодий муносабатлар тизими яхши ишлаб чиқилмаган бўлади.

АСМда логистика хусусиятлари, биринчи навбатда, иқтисодий оқимларни ташкил этиш хусусиятларига боғлиқдир. Улар эса қишлоқ хўжалик ишлаб чиқарувчиларининг жойлашуви ва ихтисослашуви билан боғлиқ кўйидаги омиллар таъсири остида бўладилар:

- қишлоқ хўжалик корхоналарининг жойлашуви қишлоқ хўжалик маҳсулотларини сотиш бозорлари, қайта ишлаш қувватлари, қишлоқ хўжалик хом ашёси ва товармаҳсулотларини сақлаш идишлари, транспорт комуникациялари ва инфратузилма мажмуасининг бошқа таркибий қисмлари мавжудлиги билан аниқланади. Бунда йирик аҳоли пунктларининг мавжудлиги қишлоқ хўжалик корхоналари ихтисослашувини белгилайди.

- қишлоқ хўжалигида МТРларнинг ҳажми, тузилмаси ва йўналиши қишлоқ хўжалик экинлари майдони, уларнинг тузилмаси (аҳоли жон бошига тўғри келадиган экин майдони ўлчами), қишлоқ хўжалик товар ишлаб чиқарувчиларининг ихтисослашуви ва бошқалар билан аниқланади. Уларнинг тўлов қобилиятига эга бўлган талаби бундан мустасно;

- АСМ учун ички ва ташқи трансакцияларнинг интенсивлигига қишлоқ хўжалик ишлаб чиқариши самарадорлиги ва натижавийлиги бевосита боғлиқ. Бунда қишлоқ хўжалик маҳсулоти ишлаб чиқарилиши ва ер майдони бирлигига тўғри келадиган ялпи даромадни, моддий ва меҳнат харажатлари бирлигини, ишлаб чиқариш даромадлигини ва бошқаларни ҳисобга олиш лозим;

- қишлоқ хўжалик маҳсулотларини етказиб бериш бўйича минтақалараро ва халқаро алоқаларнинг ривожланиши. Бунда ўз қишлоқ хўжалик ишлаб чиқарувчиларига нисбатан бўлган протекционизм ва ҳудудга олиб кириладиган қишлоқ хўжалик маҳсулотларига нисбатан бўлган дискриминация ҳудудлараро товар айрибошлашнинг тўхтаб қолишига ва мамлакатдаги бутун қишлоқ хўжалик ишлаб чиқариш самарадорлигини пасайишига олиб келиши мумкин;

- қишлоқ хўжалиги учун МТПларига ва аҳоли, ҳамда иқтисодиётнинг қолган тармоқлари учун қишлоқ хўжалик маҳсулотларига бўлган нархлар мутоносиблигини ўрнатиш ва сақлаб туриш. Нархлар номутоносиблиги қанчалик чуқур бўлса, қишлоқ хўжалигига МТРларни етказиш ҳажми шунчалик паст бўлади ва демак, ҚХМ ишлаб чиқариш ҳам камаяди;

- қишлоқ хўжалик ишлаб чиқаришини концентрацияланиш даражаси ва қишлоқ хўжалик товар ишлаб чиқарувчиларининг кооперация даражаси.

Бошқа шароитлар бир хил бўлган тақдирда, қишлоқ хўжалик корхонаси қанчалик кичик бўлса, унинг фаолият натижавийлиги ва самарадорлиги шунчалик паст бўлади. Бу қишлоқ хўжалик ишлаб чиқариш техника ва

технологиясига ҳам, қишлоқ хўжалигига МТРни етказиш ва маҳсулотларни сотиш бўйича бозор тамойилларини самарадорлигини ташкил этишга ҳам боғлиқ.

Бундан келиб чиққан ҳолда, АСМда логистикани қўллашнинг асосий йўналишлари сифатида, мажмуа барча иштирокчилари ва унсурларининг тизимли интеграциясини ва барча логистик занжир ва тизимларнинг тузилмали оптималлаштиришини тан олиш лозим бўлади. АСМда логистикани қўллашнинг функцияларидан бири, бу ишлаб чиқариш самарадорлигини оширишда ишлаб чиқариш омилларининг ўзаро алоқаларини тўғри аниқлашдан иборатдир.

Ҳар бир ишлаб чиқариш, замонавий ҳамда, умумий жиҳатлари билан тавсифланиши мумкин. У бир хил асосий таркибий қисмларга эга бўлиб, инсоннинг меҳнат предметлари ва қуролларига, ўз эҳтиёжини қондириш мақсадидаги таъсири жараёнидир.

Ишлаб чиқариш омилларини ресурслар (таркибий, моддий ва меҳнат) сифатида эмас, балки ишлаб чиқаришга бевосита таъсир кўрсатувчи параметрлар сифатида кўриб чиқиш таклиф этилади. Бундай ёндошув ишлаб чиқариш омиллари рўйхатига, технология, ишлаб чиқаришни ташкил этиш жараёнини киритиб уни кенгайтиради.

Бу нуқтаи-назардан, ишлаб чиқариш, шахсий ёки жамият эҳтиёжларини қондириш мақсадида йўналтирилган жараён сифатида кўрилиши мумкин. Бошқача қилиб айтганда у ишлаб чиқариш омилларини тайёр маҳсулотга айлантирувчи, ишлаб чиқариш жараёни сифатида қаралиши мумкин.

Муҳокама учун саволлар

1. Логистика предмети ва объекти нима ?
3. Логистиканинг мақсади ва вазифалари нималардан иборат?
4. Логистика мезонлари.
5. Қандай оқимлар моддий ва сервис оқимларига ёндош оқимлар ҳисобланади?
6. Логистика тизими деганда нима тушунилади?
7. Логистик тизим бўғини деганда нима тушунилади?
8. Логистик тизимлар қандай турларга бўлинади?
9. Логистик операциялар ҳақида гапиринг, уларга мисоллар келтиринг.
10. Логистик функция деганда нима тушунилади?
11. Асосий логистик функцияларни санаб беринг.
12. Логистик занжир деганда нима тушунилади?
13. Логистиканинг турли функционал соҳаларидаги логистик занжирларга мисоллар келтиринг.
14. Логистик канал деганда нима тушунилади?
15. Логистиканинг қодаларини айтиб беринг.
- 16.

2-мавзу. ЛОГИСТИК ТИЗИМ КОНЦЕПЦИЯСИНИНГ НАЗАРИЙ АСОСЛАРИ. ЛОГИСТИКА КОНЦЕПЦИЯСИ ЭВОЛЮЦИЯСИ

Режа:

1. Логистик тизим концепциясининг назарий асослари.
2. Логистика концепцияси эволюцияси.
3. Логистика илмий йўналиш сифатида.
4. Логистикани ривожланиш босқичлари.
5. Логистикани бошқаришнинг услубий жиҳатлари.

1. Логистик тизим концепциясининг назарий асослари.

«Логистика» сўзи илгарилари ҳарбий соҳа билан боғлиқ ҳолда тушунилган. Логистика тушунчаси ўзининг тарихига эга. Қадимий Грецияда логистика «ҳисоблаш санъати» ёки «ҳисоблаш ва фикр юритиш санъати» деб аталган. Рим империясида эса озиқ-овқатларни тақсимлаш қондаси деб тушунилган. Тарихда «Логистика» иборасининг икки хил таърифланиши мавжуд. Биринчиси логистикани ҳарбий соҳада қўлланиши билан боғлиқдир.

Ҳарбий логистикани ривожланишига асос солган ҳарбий назариячи барон А.А. Жомини (1779-1869 йиллар) ҳисобланади. У логистикани ривожлантириш, бошқариш, таъминот, транспорт таъминоти ва қўшинларни жойлаштириш ва бошқа кўпгина масалалар билан боғлиқ бўлган армияни бошқариш санъати деб таърифлаган.

«Логистика»нинг иккинчи хил таърифи математик логика билан боғлиқ бўлиб, таниқли математик Г.Лейбницнинг (1646-1716 йиллар) ишларида кенг фойдаланилган.

1905 йилда майор Чонси Б.Бейкер “Урушиш санъати армиянинг ҳаракати ва таъминоти билан боғлиқ бўлим логистика деб аталади” деган эди.

Иккинчи жаҳон уруши даврида логистик моделлар ва тизимли таҳлил усуллари материалларни керакли жойга талабга қараб етказишда фойдаланилган.

Логистика иборасининг аҳамиятини кундан-кунга ошиб борганлигининг мисоли сифатида АҚШ ҳарбий–денгиз кучларининг Бош қўмондони адмирал Эрнест Х.Кингнинг қуйидаги сўзларини келтириш мумкин: “Мен билмайман логистика ўзи бу қандай шайтон, уни менга Маршалл (АҚШ армиясининг штаб бошлиғи Джордж Маршалл) доимо эслатади, аммо у менга ҳам керак”.

1958 йилда жаҳонда юз берган иқтисодий таназзул логистиканинг аҳамиятини ошириб уни нафақат ҳарбий соҳага балки бошқа соҳаларга ҳам қўллаш имкониятларини олимлар қидира бошладилар.

Амалий математиканинг бошқа соҳалари сингари логистика ҳам аста-секин ҳарбий соҳадан хўжалик амалиётига тадбиқ этила бошланди.

Фойда микдорининг камайиши шундай иқтисодий ҳолатни юзага келтирдики, ишбилармонлар харажатларни камайтиришни жиловлайдиган самарали тизимни қидира бошладилар. Шунда жуда кўп фирмалар моддий тақсимот ва логистикага кетадиган харажатларни баҳоламаслик салбий иқтисодий оқибатларга олиб келиши мумкинлигини англадилар.

Логистиканинг ривожланиши ва аҳамиятини таҳлил этиб, Дональд Баурсокс қўйидаги фикрни билдирган эди: «Моддий оқимлар ҳаракатини мувофиқлаштириш харажатлар таркибини ва истеъмолчига хизмат кўрсатиш нархини аниқлашга имкон берди».

Дж.Колиннинг фикрига кўра: “Логистика тақсимот, ишлаб чиқариш ва тақсимланишни ўзаро бир маромда амалга оширилишини мувофиқлаштиради; ўзаро келиштирувчи бу логистик тизим илғор фирмалар-ишлаб чиқарувчилар томонидан кенг қўлланилмоқда”.

Кундалик ҳаётда йирик корхоналарнинг бошқарувчилари “биргаликдаги умумий харажатлар” концепциясидан кенг фойдалана бошладилар. Бу концепция шунга асосланганки ишлаб чиқариш, моддий оқимлар ҳаракати, сотиш ва бошқа жараёнлар ҳар бири алоҳида-алоҳида эмас, балки бир бутунликда қаралади. Шунинг учун, масаланинг моҳияти ишлаб чиқарувчилар, хизмат кўрсатувчилар ва истеъмол қилувчиларнинг талабларини энг кам «биргаликдаги умумий харажатлар» билан қондириш билан боғлиқдир ва логистиканинг бош масаласидир.

Ҳозирги даврда логистика-кенг тарқалган, кўпчилик томонидан тан олинган бизнес фаолиятидир. Шу муносабат билан «Volvo» компаниясининг бўлим бошлиғи Рун Свенсон: «Логистика маблағларни оқилона ишлатиш қуролидан стратегик қуролга айланди. Компаниянинг умумий стратегиясида логистикани қўллаш-бу ҳалқаро кўламда рақобатбардошликни оширишнинг шартидир», деган эди.

Умумий шарҳлардан корхоналар фаолиятини оптималлаштириш учун логистик тамойилларни қўллашнинг самарадорлиги мисоллари таҳлили амалга оширилса ушбу тамойилларнинг нақадар афзаллик жиҳатлари мавжудлиги аён бўлади.

1993 йилда АҚШнинг Block & Decker компаниясининг Household Products Group бўлими фаолияти таҳлил этилганда омборхоналарда 152 кунлик товарлар захираси мавжудлиги аниқланган, ваҳоланки ушбу товарларни ишлаб чиқариш учун атиги 2 кун керак бўлган. Компания логистик хизмат кўрсатувчи, таъминловчи, мижозлар ва бошқа компаниялар билан ўз муносабатларини қайта кўриб чиқишга мажбур бўлган. Чунки маҳсулот ишлаб чиқарувчилар, таъминотчилар, транспортчилар, сотувчилар ва харидорларнинг алоҳида-алоҳида қарор қабул қилишлари, логистик тамойилларга эътибор бермаслиги салбий оқибатларнинг асосий сабабчиси бўлган. Режалаштириш ва башоратлар қилиш тизимли равишда амалга оширила бошланди. Натижада 1994-1995 йилларда Block & Decker компанияси логистик харажатларни 150 млн АҚШ долларига тежаб қолди,

захиралар учдан икки қисмга камайди, буюртмаларни бажариш тезлиги 50 %га ошди.

“Nike” компанияси 1980 йилларда бутун Европа бўйлаб ўзининг маҳсулотларини тарқатиш тизимини барпо этди. Ҳар бир давлатда алоҳида бизнес фаолиятига эга бўлган дистрибьютер-фирмалар ва омборлар ташкил этилди. 1992 йилда Европада сотувлар ҳажми 1,0 млрд А+Ш долларига етганда тақсимлаш тизимининг самарасизлиги билиниб қолди. Чунки, масалан Германияда муваффақият билан сотилаётган пойафзаллар Франция омборларида сақланиб қолганди. Натижада компания ҳар йили 10 миллионлаб долларни фақат пойафзалларни сақлашга сарфларди.

Компаниянинг менежерлари маҳсулотларни бир давлатда сотилмаётган маҳсулотни шу товар танқис бўлган ва талаб кучли бўлган иккинчи қўшни давлатга ўтказиш мумкинлигини тан олмадилар.

Шулардан келиб чиқиб «Nike» компаниясининг бош раҳбарияти Антверген ва Роттердам портларидан узоқ бўлмаган Лақдааледа (Бельгия) жуда йирик марказлашган тақсимлаш омборхонасини ишга туширди. Натижада транспорт харажатларининг бирмунча ошишига қарамасдан товарларни омборхоналарда туриб қолиши бирмунча қисқарди.

«Таҷрибалардан маълумки иккита омбор биттага бирлаштирилса товарлар захираси 30%га камайд. Ушбу мисолда 25та омбор бир омборга бирлаштирилди,» дейди Ж.Рилей.

Бутун дунёда кичик батареячаларга бўлган талаб 20 млрд дондан ошиб кетади. Батареячалар бозори бутун дунёга тарқалган ва тарқоқ ҳолда. Улардан бир нечтасигина бозорда етакчилик қилади. Шулардан бири АҚШнинг «Duracell» компаниясидир. Ушбу корxonанинг муваффақияти кўп жиҳатдан унинг логистик стратегияси билан боғлиқдир. Барча жараёнлар логистик тамойиллар асосида амалга ошади. «Duracell»нинг логистика бўлими вице президенти Вильям Гинсли «Логистика биз учун транспорт ва ташишга нисбатан бир мунча чуқурроқ маънони англатади» деб таъкидлайди.

Муҳитнинг ноаниқ ва ўзгарувчан шароитларида етарли даражада шаклланадиган иқтисодий муносабатлар хўжалик фаолиятини бошқаришнинг юқори самарали усул ҳамда услубларни талаб этади. Бошқарувнинг анъанавий концепциялари эндиликда ўзини оқламай қўйди. Логистика - энг истиқболли илмий-амалий йўналишлардан бири саналади. Логистика маркетинг билан ўзаро боғлиқ ҳолда бугунги кунда иқтисодиётда бошқарув тизимининг ниҳоятда маъқул вариантини ифода этади.

Жадал суръат иқтисодий ишлаб чиқариш фаолиятининг ҳар қандай соҳасининг мажбурий хусусияти ҳисобланади. Оқим жараёнлари эса жадал суръат асосидир. Айнан ана шу жараёнлар логистикани ўрганиш воситаси бўлиб хизмат қилади. Масалан, моддий, товар, юк, ахборот, пул, энергетика, йўловчи “оқими” тушунчаси ҳар доим ва ҳамма жойда учрайди. Айни пайтда фақат логистикагина мазкур тушунчани бирорта моддийлаштирилган нарсалар ҳаракатланишининг мавҳум шакли сифатида эмас, балки хусусиятли параметрларга эга ва моддий-ашёвий ресурслар каби сифат учун курашни

талаб этадиган мўайян қонунлар бўйича пайдо бўладиган ҳамда ривожланадиган аниқ объекти каби кўриб чиқади.

Амалиётда ташкил этишга ҳам транспорт-кўчиш жараёнларига бўлгани каби таъминот, ишлаб чиқариш, тақсимлаш ва сотишнинг барча тизимларига логистик ёндошув ажойиб натижалар бермоқда. Бунда ишлаб чиқариш-хўжалик фаолиятининг нафақат охириги, балки оралиқ кўрсаткичлари ҳам синергик самаралар билан кечади ва улар ҳар қандай шароитда имкон қадар истиқболга эришиш имконини беради. Бу эса бозорнинг “гирдобли” ҳаракати шароитида ҳар қандай корхона учун маълум даражада ва макроиктисодий воқеалар учун ҳам катта аҳамиятга эгадир.

“Логистика” ва “Мантиқ” илмий фанлари минг йиллик тарихга эга умумий илдизга бориб тақалади. Логистика мантиқнинг фикрлаш хусусиятлари ва услублари, шунингдек, расмийлаштирилган тизимларни тузишга ёндошувни қулайлаштириш тўғрисидаги фанлар каби қонуний ривожланиши ҳисобланади. Қадимий Греция логистика тушунчасининг пайдо бўлиш манбаи саналади. Қадимги греклар учун логистика ҳисоб-китобларни бажариш санъатини ифодалаган. Хўжалик, савдо ва молиявий фаолият устидан назорат ишларини амалга оширган олий давлат амалдорларини логистлар, деб аташган. Архимеднинг гувоҳлик беришича, эрамиздан аввалги IV-асрда Грецияда 10 нафар логист бўлган.

Қадимги грекларда “логистика” атамаси римликлардан олинган. Бироқ улар унга бироз бошқача маъно - маҳсулотларни тақсимлаш ёки озиқ-овқат тақсимоли маъносини берган. Рим империясининг шаҳар ва қишлоқларида ушбу вазифани бажариш билан боғлиқ одамлар шунга мувофиқ логистиклар (логистлар), деб аталган.

Бизнинг эрамизда эса логистика ҳақида фикр-мулоҳазалар Византия тахтида “Донишманд” номига эга бўлган Леон VI (866-912 йй.) ҳукмронлиги даврига таълуқли бизгача етиб келган манбаларда учрайди. Логистика тушунчаси мазмунига яна бир бор баъзи ўзгаришлар киритилди. Византия шоҳи логистикадан ўзининг ҳарбий санъат дарслигида фойдаланди. У логистикани армияни моддий таъминлаш ва уни бошқаришни ташкил этиш бўйича фан сифатида изоҳлади. Ўшанда Леон Донишманд армияни бошқариш санъатида нафақат аскарлар сони, армияни тузиш ва унинг олдига қўйилган мақсадлар, балки аскарларни мўайян ҳудудга тақсимлаш ва жойлаштириш, жойлар хусусиятларининг интендант таъминоти ва алоқага таъсири омилларини ҳам ажратди. У ҳарбий ишда қуролланиш сифати ва турларини ҳисобга олишни, ғалаба учун ўз армияси ҳақида ғамхўрлик қилиш, ҳар қандай шароитда унга рақиб олдида устунлик, биринчи навбатда моддий устунлик ва ҳоказоларни яратишга интилиш жуда муҳимлигини ўргатди.

Византия империяси армиясида махсус “логистас”лавозими бор эди. Логистас ҳарбийлар турадиган жойларни ташкил этиш, ҳарбий юришларни тайёрлаш, армия таъминоти билан шуғулланарди, шунингдек, унинг ваколоти доирасига кирмайдиган кўплаб масалаларни назорат қиларди.

Логистиканинг ижобий хусусиятларини онгли равишда қўллашни бошлаган олимлар ва амалиётчилар қаторида, биринчи навбатда, атроф

муҳитнинг таҳлили, амалий ҳисоб юритиш, озиқ-овқатларни тақсимлаш, инсон фаолияти билан боғлиқ жараёнларни башорат қилиш ва бошқа соҳаларда иш юритган қадимги ва ўрта асрлардаги йирик мутахассисларни тилга олиш лозим. Аммо уларнинг кўпчилигининг номлари бизгача етиб келмаган. Француз олими Вьетт (16 аср), рус олими Жомини (19 аср), немис олими Рюстов (19 аср) кабилар биринчилардан бўлиб, логистика, унинг хусусиятлари ва услублари ҳақидаги маълумотларни йиғиб, ривожлантириб, уларни етарлича бутун бўлган илмий-амалий тизим кўринишига келтирганлар. Ўша пайтларда атроф муҳит таҳлили, инсон ҳаётий фаолиятининг энг аҳамиятли жараёнларини бошқариш ҳамда тизимли равишда аниқ ҳисоб-китоблар асосида башорат қилувчиларни логистика бўйича мутахассис деб ҳисоблашган.

Логистика бўйича биринчи муаллиф Франциянинг ҳарбий назариячси Антуан Анри Жомини (1779-1869 йй.) ҳисобланади. У ўз ишларида логистика режалаштириш, бошқариш, моддий, техника ва озиқ-овқат таъминоти, кўшинларни жойлаштириш жойини аниқлаш, шунингдек, йўллар, кўприклар қуриш, мустаҳкамлаш ва ҳоказоларни ўз ичига олувчи кенг қўламли масалаларни қамраб олишини исбот қилган.

Маълумки, Наполеон ҳам логистиканинг қатор қоидаларидан армияни бошқариш ва фронтнинг орқа томонини таъминлашда фойдаланган.

Логистика шаклланган ҳарбий фан сифатида XIX аср ўрталарида ривожланди.

Логистиканинг ҳарбий ишдаги тартиб ва ёндошувлари Иккинчи жаҳон урушида Европада жойлашган Америка армияси ва иттифокдошлар кўшинларини моддий-техник жиҳатдан таъминлаш соҳасида кенг қўламда татбиқ этилган. Ҳарбий-саноат мажмуи, транспорт тизими ва таъминот базаларининг келишилган ўзаро ҳаракати туфайли иттифокдошлар кўшинларини озиқ-овқат, қурол-аслаҳа, анжомлар ва ҳарбий техника билан барқарор таъминлашни ташкил этишга эришилди. Ушбу мураккаб вазифани ҳал этишда транспортда ташишнинг истиқболли услуб ва усулларини оммавий қўллаш, хусусан, ўша пайтда янгилик ҳисобланган контейнерда юк ташишдан фойдаланиш катта аҳамиятга эга эди.

Шундай қилиб, ҳарбий логистика деганда одамлар, техникалар ва қурол-яроғларни ҳарбий ҳаракатлар жойига етаказиш учун муҳим бўлган воситалар ва услублар мажмуи, шу билан бирга, ушбу жараён билан боғлиқ тайёргарлик ва амалга ошириш бўйича тадбирларни режалаштириш ҳамда ташкил этишни тушунган.

Бундай концепция биринчи марта армия муҳитида пайдо бўлгани тушунарлидир. Армия қатъий ва аниқ ташкил этилган тузилмани ифода этади ва унда айрим индивидуал ҳамда гуруҳ манфаатлари бутун тизим манфаатларига бўйсинади. Бу шарт логистика концепциясини амалга ошириш учун аниқловчи ҳисобланади. Ҳарбий ҳаракатлар даврида одамлар, техника ва қурол-яроғларни ҳарбий топшириқлар бажарилаётган жойларга етказишда операцияларнинг синхронлиги ва изчиллиги талаб этилади. Уларни етказиб бериш ўз вақтида, аввалдан топширилган даврийлик билан ташқи ва ички

шароитлар жадал ривожланган ҳолатда келишилган пайтдан кеч ҳам эрта ҳам бўлмаслиги керак. Бошқача қилиб айтганда, ҳар қандай вазиятда дастурни бажариш “аниқ муддатда” таърифи билан ифодаланиши лозим.

Ноҳарбий соҳада логистика анча кейинроқ қўлланила бошлади. Маълум бўлишича, етказиб беришни режалаштириш, тақсимлаш ва бошқариш мақсадида, шунингдек, етказиб беришларни ташкил этиш ва ахборот оқимларини бошқаришда логистикадан комплекс тарзда фойдаланиш уринишлари Швейцарияда қайд этилган.

“Логистика” атамаси Европанинг барча асосий тилларида мавжуд. Узок вақт ундан иккита муҳим аҳамиятда фойдаланилган:

1. Математик логистика.

2. Ҳарбий ёки фуқаролик соҳасида транспорт-омбор ишлари техника ва технологияси.

Немис файласуф-идеалисти, математиги, физиги ва тилшуноси Готфрид Вильгелим Лейбниц (1646-1716 йй.) “логистика” атамасини изоҳлашнинг биринчи вариантини оммалаштирувчиси ҳисобланади. У логистикани математика мантиқи деб атади. Кейинроқ ушбу атама 1904 йилда Женевада файласуфлар конференциясида мустаҳкамланди.

Ҳар иккала маънода ҳам мазкур атамадан немис ва француз тилларида фойдаланилади. Бунда француз лўғатларида (“Larousse” лўғати) иккинчи маъно “неологизм” белгисига эга. Иккинчи маъноси эса асосан испан, италян ва инглиз тилларида қабул қилинган.

“Логистика” атамасининг шартли синонимлари сифатида (ушбу сўзнинг иккинчи маъносида) “материалларни бошқариш”, “умумий тақсимлаш”, “роҳрематика”, “жисмоний тақсимлаш” каби атамалардан фойдаланилади.

Юқорида таъкидланганидек, мантиқнинг математик тадқиқотларда қўлланиши логистика йўналишларидан биридир. Бундай ҳолатда ундан математик қонунчиликни ўрганишда, ҳисоблаш техникасининг техник тизимини ташкил этишда, робот-техника ва ҳоказоларда кенг фойдаланилади. Айни пайтда иқтисодиётнинг жиддий математик асосларидаги ривожланган эҳтиёжи логистикани тақсимлаш, транспорт, сотиш ва бошқариш хусусиятига эга қатор вазифаларни ҳал этиш учун қўллашни юзага келтирди.

Логистикани ишлаб чиқариш ва муомала соҳасида қўллаш моддий, пул ва ахборот оқимларини бошқариш санъати шаклига эга бўлди. Ундан фойдаланиш соҳалари жуда тез кенгайди - ўзаро боғлиқ бўлган ва турли, қарама-қарши манфаатлар ҳамда мақсадларга амал қиладиган микрологик тизимнинг айрим жараёнлари ва бўғинларидан тортиб соҳавий, соҳалараро ва давлат жабҳаларида фойдаланиш бошланди.

Логистикани ноҳарбий соҳада ривожлантиришни жадаллаштириш 70 йилларнинг бошига тўғри келади. Шу даврда (1971-1975 йй.) деярли /арбий Европа ва Американинг барча мамлакатлари оғир энергетик таназзулни бошдан кечирди. Ишлаб чиқаришнинг пасайиб кетиши, ишсизликнинг ўсиши, бозорлар фаолиятининг пасайиши, натижада миллий ва трансмиллий кўламда иқтисодиёт аҳволининг бирданига чуқур ёмонлашуви /арбнинг иқтисодий ривожланган мамлакатларини қийин аҳволга солиб қўйди. Сиёсатшунослар,

хукумат ва мутахассислар ижтимоий портлаш хавфини ва у янада ёмон оқибатларга олиб келишини истисно қилмади. Буларнинг барчаси иқтисодиёт соҳасида вазиятни барқарорлаштириш ва яхшилаш борасидаги тезкор чоратadbирларнинг жадал ишланмалари учун катализатор вазифасини ўтади. Шу пайтда олимлар, иқтисодчилар ва тадбиркорлар логистикага моддий-техника таъминот, ишлаб чиқариш, тақсимлаш, транспорт, коммуникация инфратузилмаси ва бозорнинг ўзаро таъсирини энг самарали мувофиқлаштирувчи фан сифатида мурожаат қилди.

Логистик ёндошувнинг жиддий янгилиги шундан иборат эдики, хўжалик фаолиятининг юқорида қайд этилган соҳаларини ягона ресурс ўтказувчи тизимга бирлаштириш имкони очилди. Логистик концепция моддий оқимларни дискрет бошқарувидан муфассал бошқарувга ўтиш имконини берди.

Яна шу даврда, яъни 60-йиллар охири 70-йиллар бошида моддий оқимларни хомашё манбаидан охирги истеъмолчигача бошқаришни мувофиқлаштириш муаммосини ҳал этиш ана шу пайт амалга ошириб бўлмаслиги аниқ бўлди. Ўсиб бораётган моддий ва ахборот оқимларини бошқаришни ташкил этиш учун ривожланган, осон мослашадиган моддий-техника базани яратиш талаб этилди. Кенг ривожланган инфратузилмани шакллантириш, тегишли ташкилий-тузилмавий шаклларни ишлаб чиқиш, талаб этилган асосли, юқори малакали маъмурий-хўжалик аппаратини шакллантириш зарурати пайдо бўлди. Шу билан бирга, янги жабҳа илмий асослар ва қоидаларни янада чуқурроқ назарий қайта ишлашга мажбур эди.

Бу йўналишда фикрлар ва ҳатти-ҳаракатларни ҳар томонлама жадаллаштириш натижасида логистика “фикрлаш тарзи” ёки бошқача айтганда концептуал стратегия мақомига эга бўлди. Амалиётда асосий эътибор муайян вазифаларни ҳал этишга қаратилди. Биринчи галда катта сайъ-ҳаракатлар омбор ва тара-қадоклаш мажмуаларини ривожлантиришга, шунингдек, мақсадга мувофиқ транспорт-омбор тизимлари, ахборот тармоқлари ва маълумотлар банкларини яратишга йўналтирилди.

Илмий ишланмалар прагматик йўналишга эга бўлди. Ишлаб чиқариш ва муомала соҳасининг айрим йўналишларида моддий ва ахборот оқимларини бошқариш услубларини ишлаб чиқиш бўйича ҳар томонлама тадқиқотлар олиб борилди. Қарийб қатор мамлакатлар иқтисодиётида замонавий компьютер техникаси ва ахборот технологиясидан кенг ва комплекс тарзда фойдаланган ҳолда кучли ва юқори самарали инфратузилма яратилди.

Бир талай хусусий лойиҳаларни муваффақиятли мувофиқлаштирилган тарзда амалга ошириш, шунингдек, 80-йилларнинг биринчи ярмида моддий ва ахборот оқимлари ҳаракатини оптималлаштириш борасида моддий-техника базасини ривожлантириш бутун ишлаб чиқариш даври (нафақат микро, балки макро даражада ҳам) бўйича моддий оқимларни бошқариш муаммосини ҳал этишга яна қайтиш имконини берди. Шу даврдан бошлаб “логистика”нинг иқтисодий тушунчаси бироз бошқача, янада пухта илмий ва амалий ютуқлар асосида кенгроқ тарқалди.

Логистика мажмуавий илмий фанни ифода этади. Логистик тадқиқотлар ўтказиш бўйича тахминан бир вақтнинг ўзида бир қанча етакчи марказлар ташкил этилгани боис, логистика томонидан ўрганиладиган муаммолар кўлами ўзига хос хусусиятларга эга.

80-йилларнинг бошида француз мутахассислари логистик элементлар мажмуини “маҳсул” деб атади. Ушбу атама маҳсулотнинг корхонада моддий оқимларни автоматлаштирилган тарзда бошқариш, ўзгартириш нуқтаи назаридан аниқ ишлаб чиқариш жараёнлари билан аралашиб кетиши муаммосини ҳал этишга тизимли ёндошишга асосланган ишланмаларни англатади.

Атамашунослик нуқтаи назаридан аввал таниқли бўлган ва 80-йиллар ўрталарида ҳамма жойда фойдаланиладиган “логистика” атамаси жуда муваффақиятли номга эга бўлди.

Дастлаб фуқаролик фаолиятида ушбу тушунча фақат омбор ва транспорт хўжалигининг ўзаро таъсири ҳамда ўзаро боғлиқлиги жараёнларини умумлаштириш учун ишлатилди. Лекин кейинроқ шу нарса аниқ бўлдики, тадқиқотларнинг чекланиш доиралари ишлаб чиқариш ва муомала соҳасини янада ривожлантириш муаммолари кўламини ҳал этишга комплекс тарзда ёндошиш имконини бермайди. Хўжалик фаолиятини мослаштиришнинг янги даражаси нафақат моддий ресурсларнинг транспорт-омбор тизимлар ташқарисида кўчиш жараёнларини, балки асосий ишлаб чиқаришда қатор функционал йўналишлар бўйича инфратузилмавий жараёнларни синхронлаштиришни талаб қилди. Корхона хўжалик фаолияти стратегиясини ишлаб чиқишнинг биринчи босқичларидаёқ баъзи масалаларнинг юзага келиши бунга сабаб бўлди ва улар ҳал этилмаса келгусидаги барча ҳаракатлар шартлилиги анча ўсади. Масалан, корхонанинг транспорт-омбор таъминоти эҳтиёжини асосий ишлаб чиқариш технологияси, истеъмолчилар буюртмалари бажарилишининг хусусиятлари ва изчиллигини, уларнинг ҳажми, амалга ошириш муддатлари, қўйилаётган қўшимча талаблар ва ҳоказоларни ҳисобга олмасдан аниқ режалаштириш мумкин эмас.

Бу ва бошқа ҳолатлар “логистика” мақсадларини тарқатишда бир нечта нуқтаи назарларнинг пайдо бўлишини аниқлади. Айни пайтда мазкур атама “маркетинг” атамаси кўлами билан тенглаша олмасада, доимий кенгайиб турадиган изоҳлаш кўламига эга. Шунга қарамай уларнинг барчаси логистиканинг концептуал моҳиятига қаршилик қилмайди, уларнинг кўплиги эса кўпинча янги илмий-амалий йўналишларнинг тузилиши ҳамда ривожланиши билан кечадиган қонуний ҳодиса ҳисобланади. Мутлақо янги номоддий объект - оқим жараёнлари тадқиқотлар воситаси сифатида танланганда шу нарса маълум бўлдики, муаммоларни ҳал этишга ноанъанавий ёндошишдаги эҳтиёж ижтимоий-иқтисодий фаолиятнинг деярли барча жабҳаларида юзага келди.

Логистика тушунчаси таърифининг турлилиги биринчидан, уни мутахассисларнинг фаолияти туридан қатъи назар қабул қилиш хилма-хиллиги билан изоҳланади. Масалан, маркетинг, молиячи, менежернинг

логистика муаммосига ишлаб чиқаришни режалаштириш ва бошқариш бўйича фикри жиддий тафовутларга эга бўлади.

Иккинчидан, оқим жараёнларини ўрганиш бўйича ҳар бир логистик йўналиш фанда қабул қилинганидек, кенг ва қисқа изоҳга эга.

Учинчидан, логистик концепцияни тушуниш ва ривожлантириш хўжалик фаолиятини ташкил этишда фикрлашнинг янги образини шакллантирган ҳолда назарий-амалий тадқиқотларнинг афзалликларини ижтимоий-иқтисодий тизимларни диалектик ривожлантиришнинг объектив шароитларига боғлиқ ҳолда тўғирлаши муқаррар.

Бу бир томондан логистика ҳар доим яширин амалий имкониятлар олдида юривчи динамик фан ҳисобланишининг тасдиғидир. Шу боис у ҳар доим долзарбдир. Иккинчи томондан, тадқиқот объектининг, тартиб ва ёндошувларнинг ўзига хослиги логистиканинг фан сифатида чексизлигида, янги таърифлар пайдо бўлишида ишончли бўлиш имконини беради.

2 Логистика илмий йўналиш сифатида.

Логистика мутахассислар томонидан фаолиятнинг талаб, ишлаб чиқариш, фойдаланиш, транспорт ва ахборотни чуқур бирлаштиришга асосланган соҳаси каби изоҳланади.

Шунингдек, логистика илмий йўналиш сифатида кўриб чиқилади. Ушбу йўналишнинг мақсади маҳсулотга (товар, хизмат, ахборот, энергия) бўлган талабни имкон қадар қондириш ва уни истеъмолчига энг кам ҳаражатлар билан келишилган муддатда етказиш учун оқим жараёнларини бошқариш услублари ҳамда шакллари ишлаб чиқишдан иборат.

Логистиканинг моддий оқимлари масалаларига бағишланган 1-Европа конгрессида (1974 й.) қуйидаги таъриф берилган эди:

“Логистика - бу моддий оқимлар, энергетика, ахборот, шунингдек, йўловчилар оқимини тизимли режалаштириш, бошқариш ва назорат қилиш тўғрисидаги илмий таълимот”.

Мавжуд ресурсларни бошқариш фаолияти инсоният томонидан минг йиллаб амалга оширилган. Бироқ хўжалик фаолиятини қўллашнинг асосий нуқтаси ҳар доим моддий маҳсулот (товар, пул ва ҳоказо) бўлган. Аниқ сон кўрсаткичлар эса унинг самардорлиги мезонлари бўлган. Якуний натижага (масалан, даромад) “Ҳар қандай йўл билан, ҳар қандай воситалар билан” тамойили асосида эришилган.

Ресурсларни бошқаришда логистик ёндошувнинг янгилиги хўжалик фаолияти афзалликларини алшамаштиришдан иборат. Бунда асосий ўринга маҳсулот эмас, оқим шаклидаги (моддий, ахборот ва ҳоказо) жараён қўйилади. Оқимли жараёнларни бошқариш, уларни қайта тузиш ва бирлаштириш анъанавий бошқаришдан ижодий салоҳият ва якуний натижалар самарадорлиги даражаси бўйича устун келадиган бошқаришнинг янги шакли ҳисобланади. Иқтисодиётда оқимли жараёнларни фақатгина хўжалик фаолиятини баҳолашнинг миқдор мезонларидан сифат мезонларига мўлжаллаш туфайлигина оптималлаштириш мумкин бўлди.

Илмий йўналиш ҳисобланган логистиканинг қўлами янада кенг тарқалмоқда. Айни пайтда у математика, кибернетика, статистика ва

иқтисодиётнинг қатор фанлари билан чамбарчас боғлиқ махсус фан сифатида ажралди.

Логистиканинг назарий қоидаси ва аниқ тавсиялари кўплаб мамлакатларда фирма ва компанияларнинг амалий фаолиятига фаол татбиқ этилаётир. Амалий соҳада тескари фойдали иш коэффиценти сезиларли иқтисодий самарада ишлаб чиқариш ва муомала соҳасида сарф-ҳаражатлар ҳамда вақтни қисқартириш сифатида намоён бўлади.

Моддий ресурсларнинг омбор захиралари миқдордаги умумий тежамкорлик сарф-ҳаражатларни пасайтиришда катта улушни ташкил қилади.

Логистик жараёнларда вақтни тежаш аниқ маҳсулотни ишлаб чиқариш жараёнида ёки уни манфаатдор харидорга етказиб беришда тез ҳамда аниқ кўчишининг ошиши ҳисобидан ташкил этилади.

Оқимларни бошқаришнинг шаклий тизимининг ўзгариши ва уларнинг логистик асосларга ўтиши моддий, пул ва бошқа оқимлар элементлари ва жараёнлари эга бўлган логистик кучни бўшатиш хусусиятига эгадир.

Логистикага нафақат саноатда, қишлоқ хўжалиги, савдо ва транспортда, балки хизматлар соҳаси, банк ва суғурта ишида, сотувдан кейинги хизматни ташкил этиш, коммунал хўжаликда, сайёҳлик ва фаолиятнинг бошқа соҳаларида ҳам оқимли жараёнларни бошқаришнинг илмий асоси сифатида мурожаат қилади.

Логистика иқтисодий ва бошқарув жараёнларини оптималлаштириш услубияти сифатида кўпинча кенг маънода қўлланади ҳамда тушунилади.

Логистиканинг юқори суръатда ривожланиши маълум даражада продуцентларнинг рақобат ва бозор конъютурасига ўз вақтида таъсир кўрсатиши, тез ўзгарадиган аҳволга мослашишга интилиш зарурати билан тушунилади.

Шуни таъкидлаш керакки, логистика назариясидан амалий соҳада комплекс тарзда тўлиқ фойдаланишни фақатгина иқтисодиёт ва фикрлашнинг ривожланишининг мўайян даражасига етгандагина амалга ошириш мумкин. Логистикани юз йилликнинг биринчи яримда ҳам кенг қўллашнинг иложи йўқ эди. Шундай қилиб, логистикани қўллаш даражаси жамиятнинг ривожлантириш даражасининг билвосита мезони ҳисобланади.

Айни пайтда амалиёт шуни кўрсатадики, логистиканинг айрим элементлари, усуллари ва услубларидан фойдаланиш имкониятини ишлаб чиқариш ҳамда фойдаланиш жараёнларни ташкил этишнинг бирламчи босқичларида ҳам инкор этиб бўлмайди.

Ишлаб чиқариш-хўжалик фаолиятини режалаштириш, ташкил этиш ва назорат қилишда логистик концепцияларни қўллаш иқтисодий жараёнлар ҳамда ҳолатларни бошқариш бўйича тизимли ёндошувни тушуниш ва амалий бажариш борасида янги сифатли даража ҳисобланади. Асосида илгари эътиборга олинмаган тартиб ва ёндошувлар ётган ишлаб чиқариш ва фойдаланишни логистик ташкил этишга ўтиш заруратини англаш амалиётда назарий жиҳатдан самарали, бироқ аввал хўжалик фаолиятини комплекс тарзда ташкил этишнинг бир-бири билан боғланмаган ишланмалар, лойиҳалар ҳамда дастурларни амалга ошириш имконини беради.

Логистик концепциянинг инқилоблиги логистик тизимларни реал куришда бошқаришнинг эски, анъанавий механизмининг ўзгаришида намоён бўлади.

Бунда самарасиз ва кам самарали элементлар бартараф этилади. Логистик тизим доирасида барча ижтимоий-иқтисодий йўналишлар тубдан ўзгартирилади. +исқа вақт ичида ички ва ташқи муҳит суръатига юқори даражада мослашувчан янги тузилма шаклланади.

Логистиканинг ривожланиши хўжалик фаолиятини ташкил этиш ва бошқаришнинг тегишли даражасига ўтишда бутун тизимни келгусида таракқий эттиришга мўлжалланган табиий танлашни тартибга солишга кўшилишида намоён бўлади.

Ушбу жараёнлар амалдаги тузилмани мураккаблаштириш ва табақалаштириш йўли билан ҳамда катта, бироқ ўзгаришларни қабул қилмайдиган алоқа ва муносабатлар тизимини соддалаштириш йўли билан ўтказилади.

Сон ва сифат ўзгаришларини тўплаш, уларни намоён этишни бирлаштириш ҳамда табақалаштириш логистик тизимларни мунтазам такомиллаштиришга ёрдам бериб, уларни қабул қилинаётган қарорларни оптималлаштириш ва хўжалик алоқаларини оқилона ташкил этиш йўллари излашни фаоллаштиради.

Логистик тизим тиркибий қисмларининг занжир реакцияси орқали бири-бирига боғлиқлиги унинг барча қисмлари ва элементлари ишлашининг мувофиқлигини кафолатлаш имконини беради. Логистик тузилмаларнинг юқори регенерацияси бозор конъюктураси жадаллиги ва ички ҳамда айниқса ташқи муҳит ноаниқлиги омилларининг таъсирига қарамай, мақсадли йўналишларга эришиш мумкинлигини оширади.

Оқимли жараёнлар ва ҳолатларнинг пайдо бўлишига маълум омиллар таъсири ҳам сабаб бўлади. Уларнинг жадаллиги ўз навбатида жамоат ҳаётининг турли соҳаларида содир бўладиган баъзи бир воқеалар оқибати ҳисобланадиган юзага келган шароитларга боғлиқдир. Ижтимоий-иқтисодий соҳада бўладиган жараёнлар ва ҳодисаларнинг катта қисми моддий, пул ва ахборот оқимларининг пайдо бўлиши ҳамда уларни бошқаришга сабаб бўлади. Ушбу оқимлар халқ хўжалигига ўтади ва ифодали қилиб айтганда жамоатчилик ишлаб чиқариш соҳасининг озиқ-овқат (моддий), қон (пул) ҳамда асаб (ахборот) тизими ҳисобланади. Логистика эса ушбу тизимларни сақлаш ҳамда “даволаш” учун хизмат қилади.

Ишлаб чиқариш ва истеъмол ўртасида амортизатор ҳисобланган муомала соҳасида ривожланган инфразуилмани яратиш жамиятнинг деярли барча ижтимоий-иқтисодий фаолият соҳаларини бирлаштиришга ёрдам беради.

Кейинги йилларда кўплаб мамлакатлар иқтисодиётида жамоатчилик ишлаб чиқариш самарадорлигини айнан муомала соҳасида сарф-ҳаражатларни камайтириш ҳисобидан оширишга алоҳида эътибор берилмоқда.

Ғарбий Европа мамлакатларида ўтказилган тадқиқотлар натижасида шу нарса аниқландики, товар ишлаб чиқариш, хомашёни истеъмолчига етказиб бериш ва тайёр маҳсулотни транспортда ташишни ўз ичига оладиган жами вақтнинг 98 фоизи унинг моддий-техника таъминоти ва сотишнинг турли каналлари бўйича ўтишига, асосан сақлашга тўғри келади. Товарларни бевосита ишлаб чиқариш эса фақат жами вақтнинг бор-йўғи 2 фоизини, транспортда ташиш эса 5 фоизни эгаллайди.

Ғарбий Европа мамлакатларида айни пайтда моддий ресурслар захираси ҳажми мамлакатга қараб миллий ялпи маҳсулотнинг 10-18 фоизи атрофида турибди, моддий-техника таъминоти ва сотиш бўйича фаолиятни ташкил этишга кетадиган харажатлар ўртача 13 фоизни ташкил қилади. Саноат ва савдода ишлаб чиқариш сарф-харажатлари умумий маблағининг ўртача 30 фоизига яқини логистика улушига тўғри келади. Бунда логистик чиқимлардаги сарф-харажатлар қуйидаги тарзда тақсимланади: 41 фоиз транспортга, 21 фоиз сақлашга, 23 фоиз моддий захираларга ва маъмурий харажатларга 15 фоиз.

Буюк Британияда ўтказилган тадқиқотлар шуни кўрсатадики, охириги истеъмолчига тушган маҳсулот қийматининг 70 фоизга яқинини логистикага кетган сарф-харажатлар (транспортда ташиш, сақлаш, қадоқлаш ва ҳоказолар) ташкил қилади.

Шу сабабли кўпгина мамлакатларда логистика соҳасида сарф-харажатларни камайтириш йўллари жадал излаш ишлари олиб борилаётир. Биринчи навбатда мутахассислар эътибори қуйидагиларга қаратилган:

- моддий ресурслар билан таъминлаш, уларни сотиш ва сақлашни бошқариш жараёнларини такомиллаштириш;
- маркетинг фаолиятини ва етказиб берувчилар, истеъмолчилар ва воситачиларнинг биргаликдаги ҳаракатини яхшилаш;
- моддий ва ахборот оқимлари ҳаркати технологиясини ўзгартириш.

Маълумки, ишлаб чиқариш-техник йўналишдаги маҳсулот оқими ташилаётган юклар умумий ҳажмининг 3/2 қисмини ташкил қилади. Ушбу маҳсулотнинг асосий турлари етказиб берувчилар ва истеъмолчиларнинг воситачилик тузилмалари иштирокисиз ўрнатиладиган тўғридан-тўғри хўжалик алоқалари билан аниқланадиган йўналишларда ўзгаради. Тақсимлаш каналларини тўғридан-тўғри хўжалик алоқалари асосида шакллантиришда қарши, узоқ, такрорий ва бошқа номаъқул юк ташишилар эҳтимоли йўқ эмас. Бу маҳсулотни транспортда ташишда ўзини қопламайдиган нархнинг ошишига олиб келади ва охир оқибат продуцентларнинг хўжалик фаолияти ҳамда маркетинг сиёсати самарадорлигинини пасайтиради.

Бундан ташқари, моддий-техника таъминоти ва сотишни ташкил этиш жараёнида моддий ресурсларни транспортда ташиш пайтида кўпинча уларни тушириш ва омборларга жойлашнинг белгиланган жойлари орқали кўчириш кетма-кетлигининг олдини олиш қийин.

Шу боис логистик занжирни оқилона тузиш ва кўчириш жараёнига таъсир қилувчи асосий омилларга бошқарув таъсирини кўрсатиш ички

муҳитда хўжалик юритувчи субъектларга сезиларли иқтисодий самара бериши мумкин.

Бугунги кунда логистика моддий ва унга мос келадиган ахборот оқимларини бошқариш соҳасида янада ривожланди. Ушбу жиҳатда хорижий ва маҳаллий манбалар таҳлили логистикани қуйидагича тушунишни кўрсатди:

- моддий ва ахборот оқимларини бошқаришнинг мақсадга мувофиқ услубларини ишлаб чиқиш билан боғлиқ янги илмий йўналиш;

- инсон-машина тизимларида турли оқимларни режалаштириш ва бошқариш тизими;

- ишлаб чиқариш ва муомала соҳасида хўжалик фаолиятини оқилона ташкил этиш шакли;

- моддий ресурсларни жисмоний тақсимлаш ва кўчиришни бошқариш тизими;

- ишлаб чиқариш жараёни ва маҳсулотни кўчиришни бирлаштиришнинг янги даражаси;

- иқтисодиётда инфратузилмавий элементларнинг алоҳида мажмуи;

- фаолиятнинг турли хил турларини юкнинг зарур миқдорини керакли жойга ва ўз вақтида етказиб беришни ташкил этишда сарф-ҳаражатларни камайтириш мақсадида бошқариш услуги;

- маҳсулотни ишлаб чиқарилган жойидан истеъмолчига самарали етказиб бериш тизими;

- моддий-техника таъминоти, ишлаб чиқариш, тақсимлаш, транспорт, талаб ва эҳтиёжнинг ўзаро таъсири билан ифодаланадиган иқтисодиётнинг аниқ соҳаси.

Изоҳлаш шакли бўйича таърифларнинг ҳаммасини икки йўналишга бўлиш мумкин.

Биринчиси ишлаб чиқариш ва муомала соҳасида моддий ва ахборот оқимларини бошқариш бўйича хўжалик фаолияти соҳаси сифатидаги логистика изоҳига тўғри келади.

Иккинчиси логистикани прагматик хусусиятга эга ва ҳар қандай хусусиятли оқимли жараёнлар самарадорлигини оширишнинг янги имкониятлар излаш билан боғлиқ илмий йўналишни ифода этади.

Бугунги кунда биринчи йўналиш бўйича логистиканинг қуйидаги таърифлари жуда машҳур: (1)

1. Менежмент муаммолари бўйича Америка кенгаши .

“Логистика - бу юклар, материаллар, ярмифабрикат ва тайёр маҳсулотни кўчириш ҳамда омборларга жойлашнинг технологик ва иқтисодий самарали жараёнларини режалаштириш, амалга ошириш, назорат қилиш, шунингдек, тегишли ахборотни ишлаб чиқариш жойидан истеъмол жойига истеъмолчи манфаатларига мос равишда беришдир”.

2. Харид қилиш фаолиятини ташкил этиш муаммолари бўйича Британия институти.

“Логистика - бу таъминот-ишлаб чиқариш-сотиш, етказиб берувчини танлаш, ишлаб чиқариш моддий таъминотини ташкил этиш, захираларни

жойлаштириш ва тайёр маҳсулотни истеъмолчига тақсимлаш каналлари бўйича етказиб бериш занжири доирасида бошқариш ва мувофиқлаштириш”.

3. Профессор Г.Павеллек тушунчани қуйидагича таърифлайди:

“Логистика - бу корхонага келиб тушадиган, шу ерда қайта ишланадиган ва ушбу корхонани тарқатадиган моддий оқим ҳамда унга мос келадиган ахборот оқимини бошқариш ва назорат қилиш”.

4. Таниқли мутахассис В.Кильхоф (Германия)

“Логистика - бу материаллар ва тайёр маҳсулотнинг корхона ичида ва ташқарисида ҳаракати тизимини мувофиқлаштиришдир. У моддий оқимларни тайёрлашдан бошлаб уни жисмоний, ахборот ва ташкилий маъноларда сотишгача бошқариш имконини беради”, деб ҳисоблайди.

Шуни таъкидлаш керакки, амалиёт “логистика” тушунчаси қисқа изоҳининг асосли эканлигини тасдиқламайди. Аксинча, ривожланиш диалектикаси унинг кенг талқин қилишнинг қонунийлигини таъминлайди. Шу маънода логистиканинг нафақат жиҳатларини, балки ривожланиш истиқболларини аниқлайдиган талқинлар мавжуд. Бундай таърифлар иккинчи йўналишга тегишли.

“Логистика - бу инсон-машина тизимларида моддий, меҳнат, энергетика ва ахборот оқимлари ҳаракати жараёнларини режалаштириш, бошқариш ва назорат қилиш назарияси”.

Мазкур таърифда моддий оқимлар жараёни билан қаторда бошқа оқимли жараёнларни ўрганиш ҳам қайд этилган. Бу истиқболли ёндошув. Амалиёт ахборот оқимларини компьютер технологиялари ёрдамида оқилона ташкил этиш моддий ресурслар ҳаракати ва улардан ишлаб чиқаришда фойдаланиш самарадорлигини анча оширишини бир неча бор исботлади. Товар айланиш жараёнини ахборот билан таъминлашнинг янги услубларисиз ишлаб чиқариш ва муомала соҳасида самарадорликни сезиларли равишда оширишга эришиб бўлмаслиги аввалдан маълум бўлган эди. Ихтисосларнинг турлилиги ва турли шаклларнинг бирлашуви шароитида замонавий бозорнинг фаолият юритиши шу даражада мураккаблашдики, анаънавий услублар билан кўплаб иқтисодий-хўжалик элементларини бошқаришни ташкил этиб бўлмай қолди.

Логистика манфаатлари соҳасини пул, меҳнат ва энергетика оқимларини бошқариш соҳаларга тарқатиш мақсадга мувофиқ саналади.

Мавжуд фикрлар тарқоқлигини таҳлил қилган ҳолда, оқимли жараёнларни бошқаришга логистик ёндошувни анънавий ёндошувдан тубдан ажралиб туришини ифодаладиган барча ғояларни бирлаштирадиганини ажратиш лозим. Бу - оқим ўтказувчи занжирнинг айрим бўғинларини ички ва ташқи муҳитда бўлаётган ўзгаришларга тез мослашадиган ягона тизимга бирлаштириш, шунингдек, оқимли жараёнларни режалаштириш ҳамда бошқаришнинг барча жиҳатларини умумлаштиришдир.

Бизнингча, юқори қайд этилганларга таянган ҳолда, ушбу тушунчанинг қуйидаги таърифи маъқулроқдир.

Логистика - бу оқимли жараёнларни фойдали ресурслар билан (моддий, ахборот, молиявий, энергетика) таъминлаш, уларни ишлаб чиқариш,

тақсимлаш ва сотишни истиқболли ишлаб чиқариш, тижорат, коммуникация инфратузилмаси базасида ахборот технологияларидан фойдаланган тарзда бирлаштириш шароитида прогнозлаш, бошқариш ва назорат қилишнинг алоҳида тизимидир.

3. Логистикани ривожланиш босқичлари.

Замонавий иқтисодиётда логистика фанини ривожланишининг қуйидаги босқичларини ажратадилар¹:

Биринчи босқич – 60чи йилларга тўғри келади, ва муомала соҳасида моддий оқимларни бошқариш учун логистик ёндашишни қўллаш билан тавсифланади. Ушбу даврда иккита асосий қоидага риоя қилиш бошланди:

- ишлаб чиқариш ва ташишдаги алоҳида мавжуд бўлган моддий оқимлар бошқарувнинг ягона тизими билан ўзаро боғлиқ эканлиги.
- моддий ресурслар жисмоний тақсимотининг айрим функцияларини интеграциялашуви сезиларли иқтисодий самара бериши мумкинлиги.

Жисмоний тақсимотнинг оптималлашуви масалалари ҳамма вақт кун тартибида турган. Масалан, этказилаётган партиялар частотаси ва ўлчамининг оптималлашуви, омборлар жойлашиши ва амал қилишининг оптималлашуви, транспорт йўналишлари ва графикларининг оптималлашуви ва ҳоказо. Одатда ушбу масалалар алоҳида-алоҳида тарзда ечилади, ва бу тизимли самарадорликни таъминламайди. Логистик ёндашишнинг хусусияти эса, уларни тизимли ечимини топишдан иборатдир.

Логистика ривожланишининг биринчи босқичида, товар маҳсулотларни ишлаб чиқаришнинг барча жараёнлари мустаҳкам ўзаро алоқаларга эга бўладилар. Масалан логистика ривожланишининг биринчи босқичидаги моддий оқимлар ҳаракати жараёни иштирокчиларининг логистик интеграциялашуви даражаси, 5- расмда кўрсатилган.

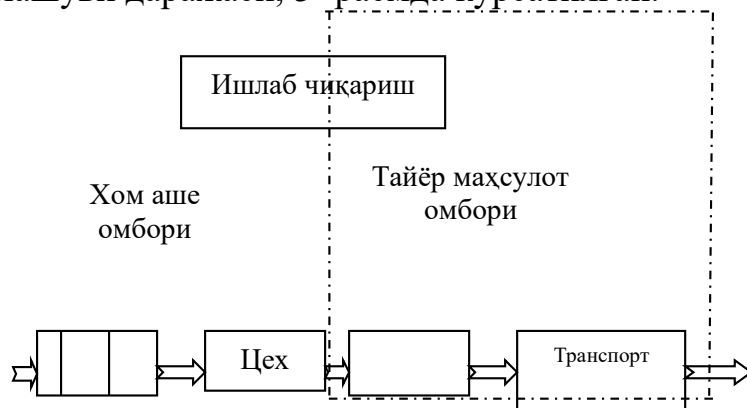

5-расм. Логистика ривожланишининг биринчи босқичи – транспорт-омбор жараёни интеграцияси

Шуни ҳам таъкидлаб ўтиш жоизки, моддий оқимларни бошқариш бўйича масалаларни биргаликда ечиш, уларни алоҳида ечишга нисбатан мураккаброқдир. Бунда бошқача услублар, ҳамда мутахассисларнинг бошқача тайёргарлиги талаб этилади.

¹ Гаджинский А.М. Логистика. Учебник. – Москва: Издательско-торговая корпорация «Дашков и К°», 2007. – 472 с.

Логистика ривожланишидаги иккинчи босқич XX асрнинг 80чи йилларига тўғри келади. Ушбу даврда логистиканинг интеграцион асоси кенгайиб, у ишлаб чиқариш жараёнини ҳам қамраб олди.

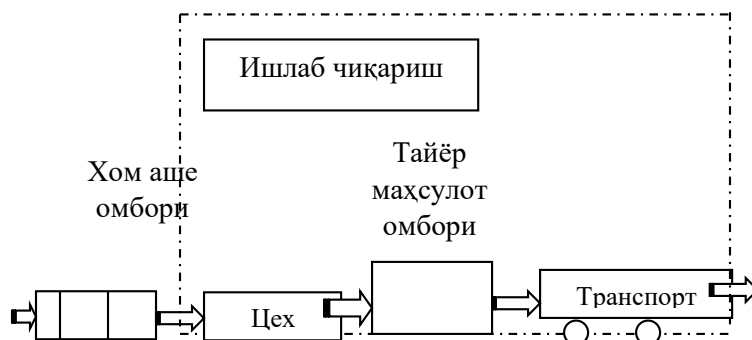

6-Расм. Логистика ривожланишининг иккинчи босқичи: ишлаб чиқариш цехи, транспорт ва омбор ягона механизм сифатида иш юрита бошлайди

Логистика ривожланиши нуқтаи назаридан 80чи йиллар қуйидагилар билан тавсифланади:

- жисмоний тақсимот қийматининг тез ўсиши;
- логистик жараёнлар бошқарувини амалга оширувчи менеджерларнинг касбий маҳорати даражасини ошириш;
- логистика соҳасидаги узоқ муддатли режалаштириш;
- ахборот тўплаш ва логистик жараёнларни назорат қилиш учун компьютерларнинг кенг миқёсда қўлланилиши;
- 80-чи йилларда эришилган логистик интеграция даражаси 6 расмда намоён этилган.

- жисмоний тақсимотнинг марказлашиши;
- материал ўтказувчи занжирларда захираларнинг кескин камайиши;
- тақсимотнинг ҳақиқий харажатларини тўғри аниқланиши;
- моддий оқимнинг охириги истеъмолчигача бўлган ҳаракати қийматини пасайтириш бўйича тадбирларни белгилаш ва амалга ошириш.

Кўриб турганимиздек бу ерда, маҳсулотни ишлаб чиқариш ва реализация қилиш омбор ва транспортнинг ўзаро фаолиятига ишлаб чиқаришни режалаштириш ҳам қўшилади. Бу захираларни камайтириш, буюртмаларни ўз вақтида бажарилиши ҳисобига харидорларга хизмат кўрсатиш сифатини ошириш, ускуналардан фойдаланишни яхшилаш имконини беради.

Учинчи босқич эса ҳозирги вақтга тегишли бўлиб, у қуйидагилар билан тавсифланади:

- бутун жаҳон иқтисодиётидаги бозор жараёнларини ташкил этиш ва бошқаришда фундаментал ўзгаришлар содир бўлади;
- материал ўтказувчи субъектлар йиғиндиси умумийлашиб боради (7 расм)

- моддий ва ахборот оқимларини тезда ўтишини таъминловчи, замонавий коммуникацион технологиялар, маҳсулот ҳаракатининг барча босқичлари мониторингини амалга оширишга имкон беради;

- логистика соҳасида хизмат кўрсатиш билан шуғулланувчи тармоқлар ривожланади;

логистика концепсияси (унинг асосий қонидаси бу интеграциядир), таъминот, ишлаб чиқариш ва тақсимот занжирлари иштирокчиларининг кўпчилиги томонидан тан олина бошлайди.

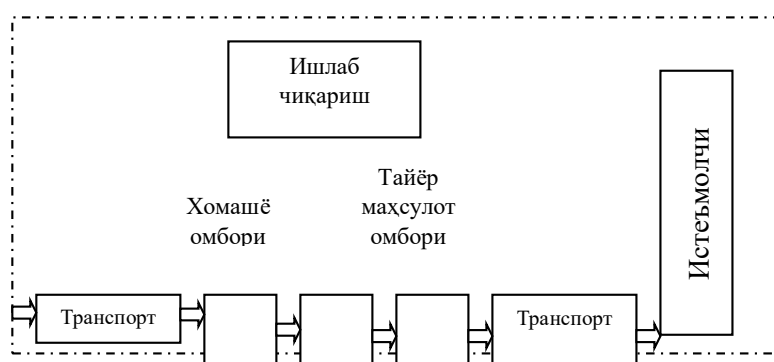

7-расм. Логистика ривожланишининг учинчи босқичи: логистик жараён иштирокчиларининг йиғиндиси умумийлашиб бормоқда

3-жадвал

Логистика соҳаларининг ва логистик функцияларни бажаришнинг мақсад ва вазифалари

Логистик функция ёки логистика соҳасининг номи	Мақсад ва вазифалар
Функционал соҳа - таъминот	<p>Мақсад – ишлаб чиқаришнинг моддий ресурсларга бўлган эҳтиёжини мумкин бўлган максимал самарадорлик билан қондириш</p> <p><i>Вазифалар:</i></p> <ul style="list-style-type: none"> • моддий ресурсларга бўлган эҳтиёжни аниқлаш • харидлар бозорини тадқиқ этиш • этказиб берувчиларни баҳолаш ва танлаш • харидларни амалга ошириш • харидлар амалга оширилишини назорат қилиш ва баҳолаш • харидлар бюджетини тайёрлаш • бошқа вазифалар
Функционал соҳа – тақсимот (тақсимот логистикаси; савдо)	<p>Мақсад – логистик функциялар ва тайёр маҳсулот ҳамда унга хизмат кўрсатишни ишлаб чиқарувчилардан ёки улгуржи савдо компанияларидан сўнгги ёки оралик</p>

логистикаси, дистрибуция ва жисмоний тақсимот)	<p>истеъмолчиларгача бўлган ҳаракатланиши операцияларини интеграциялашган бошқаруви</p> <p><i>Микродаражадаги вазифалар:</i></p> <ul style="list-style-type: none"> • буюртмани қабул қилиш ва қайта ишлашни ташкил этиш • кадоқ тури, комплектация ва х. танлаш • этказиб беришни ташкил этиш ва ташишни назорат қилиш • сотувдан кейинги хизмат кўрсатишни ташкил этиш <p><i>Макродаражадаги вазифалар:</i></p> <ul style="list-style-type: none"> • тақсимот тизимини (тақсимот каналларини) танлаш ва барпо этиш • хизмат кўрсатилаётган ҳудуддаги омборхоналарнинг оптимал сонини аниқлаш • хизмат кўрсатилаётган ҳудудда тақсимот марказлари (омборхоналар)нинг оптимал жойлашувини аниқлаш
Функционал соҳа – ишлаб чиқариш операцияларини бошқариш (<i>Оператив манажмент</i>)	<p>Мақсад–ишлаб чиқариш операцияларини бошқаришни логистик ёрдам билан таъминлаш</p> <p><i>Вазифалар:</i></p> <ul style="list-style-type: none"> • тайёр маҳсулот (ТМ) чиқаришни тезкор-календар режалаштириш • ишлаб чиқаришнинг технологик жараёнларини тезкор бошқариш • умумий сифат назорати, стандартлар ва тегишли сервисни узлуксиз таъминлаш • моддий ресурслар (МР) этказиб беришни стратегик ва тезкор режалаштириш • ички ишлаб чиқариш омбор хўжалигини ташкил этиш • ишлаб чиқаришда МР харажатини прогнозлаш, режалаштириш ва меъёрлаштириш • ички ишлаб чиқариш технологик транспорти ишини ташкил этиш • барча поғоналарда МР, тугалланмаган ишлаб чиқариш (ТИЧ), ТМ захираларини бошқариш • МР ва ТМни жисмоний тақсимлаш (ишлаб чиқариш ичида) ва бошқалар
Логистик функция – омборхонага қўйиш	<p>Омборхона тармоғини шакллантириш, омборхона хўжалигини самарали фаолияти ва омборхонада логистик жараённи бошқариш жараёнларини камраб олади</p> <p><i>Вазифалар:</i></p> <ul style="list-style-type: none"> • омборхона турини танлаш, омборхона қувватини ҳисоблаш • омборга қўйиш тизимини танлаш • таъминот ва тақсимотда талаб ва таклифни тенглаштириш • юкларни бирлаштириш, ажратиш ва ташиш • омборхонада логистик жараённи бошқаришни ташкил этиш ва таъминлаш • омборхонада сақлаш ва юкларни қайта ишлашни ташкил этиш ва б.
Логистик функция – захираларни бошқариш	<p>Корхона бизнесининг турли соҳаларини захираларга нисбатан, айрим ҳолларда қарама-қарши бўлган, мақсадларини мувофиқлаштиришга хизмат қилади</p> <p><i>Вазифалар:</i></p> <ul style="list-style-type: none"> • харидларда тежаш (чегирмалар ҳисобига) • ташиш харажатларини қисқартириш

	<ul style="list-style-type: none"> • ишлаб чиқариш ва тақсимот узлуксизлигини таъминлаш • талабнинг мавсумий ўзгаришларини ҳисобга олиш • логистик сервис сифатини яхшилаш • бошқалар
Логистик функция – ташиш	<p>Ортиш-тушириш, экспедиторлик ва бошқа логистик операциялар жараёнларининг йиғиндиси</p> <p><i>Вазифалар:</i></p> <ul style="list-style-type: none"> • транспорт жараёни иштирокчиларининг техник ва технологик боғлиқлигини таъминлаш, уларнинг иқтисодий манфаатларини мувофиқлаштириш, ҳамда омборхонага қўйишнинг ягона тизимларидан фойдаланиш • транспорт тизимларини яратиш (шу жумладан транспорт йўлаклари ва транспорт занжирларини ҳам) • транспорт-омбор хўжалигининг технологик бирлигини таъминлаш • ишлаб чиқариш, транспорт ва омборхона жараёнларини биргаликда режалаштириш • транспорт воситаси (ТВ) турини танлаш • этказиб беришнинг рационал йўналишини аниқлаш • ташувчи ва экспедиторни танлаш

Мутахассисларнинг фикри бўйича (эксперт баҳолаш), логистикани қўллаш²:

- захиралар даражасини 30-50%га камайтириш;
- маҳсулот ҳаракатланиш вақтини 25-45%га қисқартириш;
- такрорий омбор ташишларини 1,5-2 мартаба қисқартириш;
- автомобилда ташиш харажатларини 7-20%га, темир йўлда ташиш харажатларини 5-12%га қисқартириш имконини беради.

Логистикани қўллаш сервис соҳасида ҳам, ишлаб чиқариш соҳасида ҳам меҳнат унумдорлигини анча оширади. Мутахассисларнинг баҳолашича, 1980 йилларнинг бошларидан АҚШдаги йиллик меҳнат унумдорлиги ошишининг (5-6%) ярми (2,5-3%) логистика ҳисобига эришилади. Логистик харажатларнинг 1 фоизга қисқариши эса, сотувлар ҳажмининг 10 фоизга ошишига эквивалентлиги аниқланган.

Логистикани жорий қилиш, ўзбек корхоналари учун ҳам долзарб ҳисобланади.

4. Логистикани бошқаришнинг услубий жиҳатлари.

Логистикани таъминлаш асослари, тартиблари ва тизими.

Маҳаллий, баъзи ҳолатларда хорижий амалиёт шуни кўрсатадики, кейинги йилларда амалга оширилган транспорт-омбор хўжалигини ривожлантиришга жалб қилинган сармояларга қарамасдан, кутилаётган натижага эришилмаяпти. Инфратузилмавий мажмуа юқори салоҳиятли имкониятга эга бўлсада, шунга қарамай унга юкланаётган ишончни оқламаяпти. Асосий ишлаб чиқариш ва маҳсулотни сотишга кучсиз бирлаштирилган капитални пасив жамлаш келгусида ривожлантиришни

² Гаджинский А.М. Логистика. Учебник. – Москва: Издательско-торговая корпорация «Дашков и К°», 2007. – 472 с.

экстенсив омилига асосланган ёндошувлар эртами кечми тугашига олиб келади. Бу борада янги тартибларга таянган ва чуқур илмий асосга эга логистика концепцияси талаб этилади.

Логистиканинг илмий асосларига қуйидагилар киради:

- тизимли ёндошув;
- иқтисодий-математик ва иқтисодий-статистик услублар мажмуи;
- ахборот технологиялари.

+ уйидагилар таркибий қисмлар логистика иқтисодий асослари ҳисобланади:

- мустақил товар ишлаб чиқарувчиларнинг борлиги;
- инфратузилмани ривожлантириш;
- табиий нархни ташкил этиш;
- бозорда талаб конъюктураси.

Логистик тизимлар учун талаб авваламбор етказиб бериш шартномаси, сўнгра буюртма шаклида пайдо бўлади.

Эвристик ёндошувлар, яъни қарор қабул қилувчи профессионал шахсларга асосланган эксперт баҳоларини қўллаш логистик тизимларнинг услубият асослари саналади. Аниқ хўжалик топшириқларини ҳал этиш жараёнида математик ҳисоб-китоблар ва логистик давомийликдан ташқари шу каби вазифаларни ҳал этиш тажрибаси ҳамда ўхшаш хўжалик вазиятларга асосланган норасмий, сезгирлик мулоҳазалари ҳам ката рол ўйнайди.

Логистик тизимларни ишлаб чиқиш ва яратишда ўзаро хатти-ҳаракатнинг бутун механизмини ва унинг айрим таркибий қисмларининг хусусияти ҳамда табиатини аниқловчи тамойиллар муҳим аҳамиятга эгадир.

Ишлаб чиқариш-хўжалик фаолиятидаги муаммоларни ҳал этишга логистик ёдошувни акс эттирувчи бир нечта асосий тамойиллар мавжуд.

Синергиялик тамойили. У кўзланган мақсадларга эришишда мажмуавий тизимли ёндошувни ифода этади. Ушбу тамойил асосида ишлаб чиқариш ва муомала жараёнлари бирлашиши ҳисобга олинган ҳолда, логистик тизимларнинг айрим таркибий қисмларининг фаолиятини яхшилашдан кўра тузилма бўйича ҳаракатларнинг барча ўзаро боғлиқ жараёнларда келишиганлиги ҳисобидан катта самарага эришиш мумкин.

Жадаллик тамойили. Логистик тизимлар ташкилий-иқтисодий таълим билан чекланиб қолмаслиги керак. Улар қамраб олинаётган жараёнлар моҳиятини акс эттириши лозим. Ушбу моҳият такомиллаштиришни ривожлантириш, унга интилиш билан ифодаланадиган истиқболли жадалликдан иборат. Жадаллик ҳаракат шакли сифатида ишлаб чиқариш ва таъминот-сотиш операциялари, меҳнат воситалари, шунингдек, ривожланишнинг навбатдаги босқичида аниқланган мақсад ҳамда вазифаларнинг дискретлигини бирлаштиради.

Тўлиқлик тамойили. Бу логистикадаги тизимлар бир-бири билан чамбарчас боғланган бир қанча ёки кўплаб таркибий қисмлар мажмуи сифатида тузилиши керак. Логистик тизим доирасида бирорта айрим таркибий қисмларнинг мунтазам мустақил фаолият кўрсатишига йўл қўйилмайди ва бу

нотузилмавий ҳисобланади. Бундан фақат фавқулотда ва ностандарт ҳолатларгина мустасно.

Мослашувчанлик тамойили. Ушбу тамойилга амал қилган ҳолда, логистик тизимлар ва занжирлар шундай тузилиши керакки, бунда тузилмавий таркибий қисмлар ҳар доим бир-бирини алмаштириш имконига эга бўлиши керак. Ушбу тамойилга риоя қилиш тизимга ички ёки ташқи шароитларда мослашишга ёрдам беради. Бу билан бошқа тамойил ҳам чамбарчас боғланган.

Ташаббускорлик тамойили. Логистик тизимларни ушбу тамойил бўйича тузиш шаклланаётган тузилмалар томонидан юз бериши мумкин бўлган воқеаларга огоҳлантирувчи таъсир қобилиятининг, шунингдек, хўжалик фаолияти жараёнига ижобий таъсир қилувчи субъектив шароитларни яратиш ва тартибга солиш имкониятининг намоён бўлишини кўзда тутди.

Мақсадга мувофиқлик тамойили. Бу тамойил кўзланган мақсадларга эришишда ижобий рол ўйнайдиган имкониятни жалб қилишга мўлжалланган. Шундай қилиб мўайян вазифаларнинг қарорлар вариантининг кўплиги кўчиш сарф-ҳаражатлари ёки вақтини имкон қадар камайтиришга интилиш хусусиятига эга тишкилий, техник ва технологик тузилмаларни танлашда сайлаш хусусияти намоён бўлади. Логистика тамойилларини амалга ошириш биринчи навбатда, ягона раҳбарлик остида бирлашган тузилмаларда омборчилик ва транспорт хўжалиги бўйича бир-бирига боғланган вазифалар тўплашни юзага келтиради.

Агар юк ташиш ва омборчилик хўжалиklarини бошқаришнинг анъанавий услублари дискрет, кўпинча эса алоҳида хусусиятга эга бўлса, логистик ёндошувда комплекс бошқарувга ўтиш амалга оширилади.

Логистика нуқтаи назаридан хўжалик тизимларининг истиқболлилиги нафақат уларнинг моддий-техника базасини кўйпайтириш, балки уни такомиллаштириш, яъни у ўз ичига олган ва у билан боғлиқ барча нарсаларнинг келишилгани билан эришилишини назарда тутиш керакки.

Чет элда хўжалик фаолиятини ташкил этишнинг энг самарали кўрсаткичига нафақат транспорт-омборчилик хўжалигини экстенсив ривожлантириш, яхши жиҳозланган омбор мажмуаларини оммавий равишда қуриш, истиқболли технологиялар, конструкциялар ва асбоб-ускунлардан фойдаланиш туфайли, балки ишлаб чиқариш, транспортда ташиш, таъминот ва сотишни логистик тамойилларидаги барча ўзаро боғлиқ тизим ва кичик тизимларни имкон қадар бирлаштириш орқали мослаштириш натижасида эришилган.

Ушбу тамойилларни амалга ошириш барча турдаги заҳиралар миқдорини камайтириш, моддий оқимлар номутанносиблигини пасайтириш, моддий ресурслар ва тайёр маҳсулотни сақлаш ҳамда кўчиришга кетадган ҳаражатларни қисқартиришга олиб келади. Бундан ташқари, хўжалик фаолиятини бошқаришда баланслаштиришни оширади. Логистик тизимга кирувчи тузилма ва бўлинмалар бир маромда фаолият юритиши барқарор хусусиятга эга бўлади. Бундан ташқари, логистика тамойиллари услубиятни такомиллаштириш ва ташкилий лойиҳалаштириш сифатини ошириш, транспорт-омборчилик, ишлаб чиқариш, коммуникация ва ахборот кичик

тизимларини лойиҳалаштиришга тизимли ёндошувни таъминлаш имконини беради.

Лойиҳавий-изланиш ишларида логистик ёндошувни қўллаш ишлаб чиқариш тизими ва инфратузилмавий кичик тизимлар лойиҳаларини ушбу тизимларда юзага келиши мумкин бўлган воқеаларни башорат қилишнинг юқори даражали лойиҳаларини ишлаб чиқиш, ҳаракат тузилмасини шакллантирувчи ишлаб чиқариш-иқтисодий таркибий қисмлар мажмуи самарадорлигини оширадиган кутилаётган аниқ натижаларга эришишни кафолатлаш имконини беради.

Логистик вазифалар ва тамойилларни амалда ўзгартириш турли-туманлиги билан ажралиб туради ва мўайян вазиятга боғлиқ.

Логистиканинг мақсадлари, вазифалари ва тамойилларини амалга ошириш учун нафақат иқтисодий, услубий ва илмий асосларга, балки тегишли тизимли таъминотга ҳам эга бўлиш лозим. Ушбу тизимли таъминот тўртта йўналишга эга. (1.1-расм)

Таъкидланганидек, ижтимоий-иқтисодий таъминотга бозор, талаб, ишлаб чиқариш ва муомала соҳалари, шунингдек, жамиятнинг ижтимоий-иқтисодий ҳаётида асослар мажмуи киради.

Моддий-техника таъминотида логистик мақсадларни (транспорт воситалари, қўтариш-транспорт ускуналари, бинолар, иншоатлар, шохобча йўллари, ҳисоблаш машиналари, алоқа воситалари, омбор ускуналари, тара, қадоқлаш ва ҳоказолар) жисмоний амалга ошириш бўйича моддий ва техник воситалар мажмуи киради.

Логистиканинг макро ва микроиқтисодиётдаги технологик таъминоти ишлаб чиқариш жараёнларини аниқ мослаштириш ва моддий ҳамда ахборот оқимларини уларни қўчиришнинг барча босқичларида бошқариш орқали намоён бўлади.

Математик таъминот эса математика ҳамда кибернетика услублари ва асбобларини қўллашга асосланган. Логистикани таъминлаш тизими **1.1-расмда акс эттирилган.**

Логистик бошқарув талаблари ва вазифалари.

Хўжаликни бошқаришнинг логистик мақсадлари, вазифалари ва тамойиллари тегишли тизимлар ва кичик тизимларга қўйиладиган қатор талабларга боғлиқ. Ушбу талабларга риоя қилиш иқтисодий муносабатларнинг барча субъектлари учун мажбурий ҳисобланади. Уларнинг сони ҳар бир мўайян ҳолатда амалдаги омилларга боғлиқ. Бироқ мунтазам хусусиятга эга қатор талаблар ҳам мавжуд. Уларнинг бажарилиши логистик занжирнинг барча иштирокчилари ва бўғинлари ўртасида ишбилармонлик алоқаларни шакллантиришда логистик концепциялар моҳиятини акс эттиради.

Яъни:

- моддий ва ахборот оқимларини оқилона ташкил этиш;
- ишлаб чиқарувчи ва воситачилик тузилмаларининг буюртмаларни бажаришга тайёргарлигини таъминлаш;
- нисбий ва умумий ҳаражатларни минималлаштириш;

- моддий ресурслар ва тайёр маҳсулотни омборда қайта ишлаш ҳамда транспортда ташишда бузилмаганлигини таъминлаш;
- долзарб маълумотга эга бўлиш, қайта ишлаш ва тақдим этиш имконияти;

- логистик элементлар ва бошқаларнинг мос келиши.

Логистика услубиятини амалда амалга ошириш унинг функционал ричаглари орқали намоён бўлади.

Логистик вазифалар мўайян логистик тизимлар мақсадлар ва вазифаларни амалга оширишга йўналтирилган логистик операцияларнинг маълум мажмуини ифода этади.

Логистик вазифа кўрсаткичларнинг расмий аҳамияти билан берилади. Таъминот, ишлаб чиқариш, тақсимлаш ва сотиш моддий оқимларни бошқариш бўйича логистик вазифалар намоён бўлишининг энг муҳим соҳалари ҳисобланади.

Логистикада назарий тушунчалар ва амалий ҳаракатларни умумлаштирадиган ушбу атама кўп учрайди.

Транспорт-экспедиция корхоналари, улгуржи ва чакана савдо корхоналари, тижорат-воситачилик ташкилотлари, тайёрловчи корхоналар ва қайсидир даражада истеъмолчи корхоналар ҳисобланади макродаражада логистик вазифалар продуцентлари. Ушбу субъектлар моддий ва ахборот оқимларини шакллантиради. Улар товарлар силжишини бевосита амалга оширади ва назорат қилади.

Корхоналарнинг тегишли тузилмавий бўлинмалари микродаражада логистик вазифалар продуцентлари саналади.

Логистик вазифаларнинг тўлиқ рўйхатини келтириш мақсадга мувофиқдир. Айни пайтда уларнинг асосийларини бажарилиши лозим бўлган ҳаракатлар кўламнинг кенглигини кўрсатиш учун ҳам эслаб қолиш жоиздир.

Логистик вазифалар рўйхати қўйидагилар:

- моддий-техника таъминотини режалаштириш, ташкил этиш ва бошқариш, товарлар етказиб бериш ёки хизматлар кўрсатиш бўйича хўжалик алоқаларини шакллантириш, уларни ривожлантириш, тўғирлаш ва рационлаштириш;

- омборчилик хўжалигини режалаштириш, ташкил этиш ва бошқариш;

- ишлаб чиқариш жараёнида моддий ва ахборот оқимларини режалаштириш, ташкил этиш ва бошқариш;

- логистик хусусиятли ишбилармонлик хизматини режалаштириш, ташкил этиш ва бошқариш;

- сармояларни логистик тузилмаларни ташкил этиш ва ривожлантириш учун режалаштириш ҳамда назорат қилиш;

- моддий ва товар заҳираларини бошқариш;

- ахборот тизимларини бошқариш;

- тақсимлаш ва етказиб бериш жараёнларини режалаштириш, ташкил этиш ва бошқариш;

- сифатли параметрлар ва уларнинг стандартлашни назорат қилиш;
- моддий ва ахборот оқимларини ҳажми ва йўналишларини аниқлаш;
- ташишда эҳтиёжларни прогнозлаш;
- логистик тизимларда инфратузилмавий элементларни лойиҳалаштириш.

Кўплаб логистик вазифалар қуйида акс эттирилган маркетинг вазифалари билан биргаликда амалга оширилади.

- маҳсулот турларини бошқариш;
- бозор ҳажмини прогнозлаш;
- фирма (корхона) бозори улушини прогнозлаш;
- нарх-наво сиёсатини ва ҳоказоларни шакллантириш.

Логистикада бевосита вазифалардан ташқари тескари логистик вазифа тушунчаси ҳам ажратиб кўрсатилади.

Вазифаларнинг ушбу тури моддий оқим ва ахборотнинг бошланғич қарама-қарши йўналишдаги ҳаракатини кўзда тутди. Бироқ бунда шуни таъкидлаш керакки, агарда ишлаб чиқариш-техник ва истеъмолга мўлжалланган товарлар истеъмолчидан етказиб берувчига қайтарилса, унда улар етказиб берувчидан истеъмолчига етказиб берилган логистик занжирдан ўтиши шарт эмас. Пул маблағларига нисбатан ҳам ана шундай дейиш мумкин.

Тескари логистик вазифаларни амалга оширишнинг энг кенг тарқалган намуналари қуйидагилар:

- савдо воситачилари томонидан муддати ўтган товарларни етказиб берувчига қайтариш;
- савдо воситачисига истеъмолчи томонидан камчилиги бор товарни қайтариш;
- истеъмолчи томонидан таранинг етказиб берувчига қайтарилиши ва ҳоказо.

Шуни таъкидлаш керакки, логистик вазифаларнинг мажмуи алоҳида ва биргаликда корхона ёки корхоналар гуруҳи стратегияси томонидан аниқланадиган ягона мақсадга бўйсинади.

Жаҳон ва миллий бозорлар мунатазам ўзгаришларга учрамоқда. Бозорларда анъанавий товарлар хизматларнинг стагнацияси янги бозорларнинг пайдо бўлиши ҳамда кенгайишига олиб келади. Бунда янги ишланмалар, ишлаб чиқариш, сифатни ошириш ва етказиб беришлар қиймати ошади.

Янги маҳсулот ишлаб чиқиш даври яна қисқаради. Айниқса ишлаб чиқаришга мўлжалланган товарларнинг маънавий эскиришининг тезлашганлиги боис улардан фойдаланиш даври ҳам қисқаради. Иқтисодий таваккалчилик ошади. Истеъмолчилар кам ҳаражат қилиб қисқа вақт ичида кўп маҳсулот олишга интилади. Харидорнинг бозор шароитидаги вақт омили муҳим аҳамият касб этади. Эртами кечми етказиб берувчиларнинг таклифларида истеъмолчи хусусиятлари, маҳсулот сифати ва нархини бараварлаштириш кўрсатилади. Шунинг учун маҳсулотларнинг кўплаб

турларига, йўлга қўйилган техник хизмат кўрсатиш тизимига эга ва талаб этилган сифатли товарни буюртмачи учун керакли жойга ҳамда керакли вақтда энг кам ҳаражатлар билан етказиб бера оладиган етказиб берувчигина устунликка эга бўлади. Бу шароитларда логистика товар ишлаб чиқарувчиларнинг рақобатли курашида ҳал қилувчи омилга айланади.

Моддий, ахборот, пул ва бошқа оқимларни логистик бошқариш ишлаб чиқариш ва муомала соҳасида оқимли жараёнларни тартибга солиш бўйича вазифалар мажмуини комплекс тарзда ишлаб чиқиш билан боғлиқ иқтисодий тузилмалар фаолиятида энг истиқболли йўналишлардан бири ҳисобланади.

Оқимли жараёнларни бошқаришнинг уйғунлигига турли усуллар билан эришилади ва турли шаклларга эга бўлади. Ушбу шакллар асосини кўйидагилар ташкил қилади:

- умумий бошқарув жараёнларининг универсиал вазифалари билан келишилган моддий, пул, ахборот ва бошқа оқимларини бошқаришнинг ўзига хос вазифаларини ривожлантиришда тизимли ёндошув. Бунда уларни горизонтал ва вертикал йўналиш бўйлаб оқилона тақсимлаш, шунингдек, тегишли тузилма ва бўлинмаларда тўплаш ҳамда ихтисослаштириш муҳим аҳамиятга эга бўлади.

- оқимли жараёнларни режалаштириш, ташкил этиш ва бошқаришга оид вазифалар билан хўжалик алоқаларини шакллантириш бўйича вазифаларни бирлаштириш;

- хўжалик юритиш субъектлари стратегияси ва тактикасини мувофиқлаштириш;

- омборчилик, транспорт ва ишлаб чиқариш тизимларида моддий, ахборот, лозим бўлса бошқа оқимларни бошқаришнинг ўзаро боғлиқлиги;

- режалаштирилаётган жараёнларни амалдаги тизимнинг транспорт, таъминот-сотиш, ишлаб чиқариш ва бошқа тузилмалари манфаатлари ҳисобга олинган ҳолда оптималлаштиришга асосланган бошқаришнинг иқтисодий-математик услубларини ривожлантириш.

Юқорида қайд этилганлардан келиб чиққан ҳолда, комплекс тарзда бошқариш механизми авваламбор, микро ва макроиқтисодиётда ишлаб чиқариш, тижорат ва коммуникация тузилмалари ўртасидаги ишлаб чиқариш-иқтисодий муносабатларнинг истиқболли шакллари ҳамда услубларини ривожлантиришдан иборат, деган фикрга келиш мумкин. Бунда бозор механизмини такомиллаштириш шароитида биргаликда ишлаб чиқилган дастурларни амалга оширишда нафақат тезкор, балки стратегик хусусиятли ҳаракатларни мослаштириш алоҳида аҳамиятга эга бўлади. Натижада эса хўжалик тузилмасининг самарадорлиги ва чидамлилигига эришилади. Ушбу хўжаликлар учун ўзига логистик тизимни яратиш эмас, балки рақобатчилари олдида логистик тизимни жорий қилишда эришиладиган устунлик якуний мақсад ҳисобланади.

Бошқаришнинг логистик концепциясини қўллаш бир томондан барча оқимли жараёнларни бошқариш бўйича функционал вазифаларни қамраб оладиган комплексли логистик тизимларни яратиш учун замин яратади. Иккинчи томондан, ушбу функционал вазифалар логистик тизимлар

доирасида айнан тизимли ёндошув ҳисобидан самарали ҳал этилади. Мисол учун буюртмаларни қайта ишлаш тизимини янада ривожлантириш вазифаларини умумлаштирилишини кўриб чиқиш мумкин (1.1-расм).

Шуни таъкидлаш керакки, логистик тизимлар мақсадлари, вазифалари ва тамойилларидан келиб чиққан ҳолда, унда бошқарув вазифалари сони ошади, уларнинг ўзаро боғлиқлиги эса анча мураккаблашади. Бироқ ушбу мураккаблик истиқболли хусусиятга эга ва бошқарув қарорларини қабул қилиш жараёнида сифатли кафолатга айланади. Айни пайтда логистикада қўлланилаётган ёндошувлар ва услублар мажмуи бошқарув қарорларини амалга оширишнинг муҳим ва керакли воситаси ҳисобланади.

Логистикада қўлланилаётган асосий ёндошувлар ва услублар

Амалга оширилаётган тадқиқотлар ва операцияларнинг кўлами логистикада қўлланилаётган ёндошувлар ва услублар мажмуига боғлиқ. Ушбу соҳанинг деярли барча ишланмалари мажмуи макро ва микроиқтисодийда логистик хусусиятлар ҳисобга олинган ҳолда у ёки бу даражада хўжалик жараёнларини самарали бошқаришни ташкил этиш учун услубий восита сифатида жалб қилинган.

Оқимли жараёнларни муфассал бошқарувнинг услубий асоси тизимли ёндошув ҳисобланади. У воқеалар, ҳолатлар ёки объектларни тизимли таҳлил қилиш нуқтаи назаридан комплекс тарзда яхлит ҳолда ўрганишни ифода этади.

Шунингдек, тизимли ёндошув логистикадаги ҳар қандай тадқиқот объектини алоҳида, бир-биридан ажралган кичик тизимлардан таркиб топган бўлса ҳам, бирлашган логистик тизим сифатида кўриб чиқиш имконини беради. Логистик тизимнинг элементлари ва қисмларининг яқин ўзаро алоқаси унинг хусусияти асоси бўлгани боис, ишлаб чиқариш ва мумола жараёнларини таҳлил қилишда, тегишли қарорларни ишлаб чиқиш ҳамда уларни амалга оширишдаги тизимли ёндошув ушбу ўзаро боғлиқларни ҳисобга олишни англатади. Айрим хўжалик объектлари ёки ҳодисаларни ўрганиш янада мураккаб тузилмалар ёки жараёнларнинг таркибий қисмини ифода этишидан келиб чиқади.

Бутун бир объектнинг самарали фаолиятида ушбу қисмларнинг ҳар бирининг ролини уни мустаҳкамлаш бўйича тегишли тадбирлар мажмуи аниқлайди. Тизимли ёндошув эса ўрганилаётган объектни умумий мақсадга бирлашган ўзаро боғлиқ кичик тизимлар мажмуи сифатида кўриб чиқишга, унинг бирлашган хусусиятлари, ички ва ташқи алоқларини очиб беришга ёрдам беради. Иқтисодий жараёнларнинг математик таҳлили тузилмавий қисмлар ҳамда логистик тизимларни оптималлаштириш имкониятлари ва шартларини тасдиқлайди. Мажмуавий логистик дастурлар бошқарув соҳасида тизимли ёндошувнинг муҳим прагматик иловаси ҳисобланади.

Тизимли ёндошув аниқ қатъий услубий концепция кўринишида намоён бўлмайди. Уни мўайян тамойиллар мажмуи сифатида таърифлаш мумкин. Ушбу таърифларга амал қилиш эса назарий тадқиқотлар ва амалий фаолиятни мақсадга мувофиқ йўналтириш имконини беради.

Шунингдек:

- макро ёндошув;
- микро ёндошув;
- детерминистик ёндошув;
- стохастик ёндошув;
- статистик ёндошув;
- динамик ёндошув;
- функционал ёндошув;
- тажриба ёндошуви ҳам логистикада кенг қўлланилмоқда.

Макро ёндошувда логистик тизим бир бутун сифатида кўриб чиқилади. Ушбу ҳолатда айрим хўжалик тузилмасида ва жараёнларида ички тузилма ҳамда ўзаро боғлиқлик эътиборга олинмайди. Бунда фақат тизимнинг яхлит тузилмасига чиқиш ва кириш, шунингдек, логистик муҳитда умумтузилмавий даражада кечадиган жараёнлар ўрганилади, холос.

Микро ёндошув эса логистик объектни ички томондан ўрганиш ва бошқариш имконини беради. Унинг таркибий қисмлари ўртасидаги ички тузилма ва ички алоқалар текширилади.

Тизимнинг детерминлашгани логистик жараёнлар натижаларининг тўлиқ башоратини кўзда тутди. Буни таъсир қилувчи омилларининг якуний натижага салбий таъсири логистик тамойилларга риоя қилиш асосида юқори мослашувчанлик ҳисобидан энг кам миқдорга келтирилганда логистик тизим қайта ишлансагина амалга оширса бўлади.

Стохастик ёки эҳтимоллик ёндошув ташқи ва ички омиллар ҳамда тасодифий таъсирлар остида якуний, кутилаётган натижалар ўзгарувчан хусусиятга эга бўлишини англатади. Аниқ логистик тизимларнинг ишлаши мураккаб стохастик алоқаларнинг ушбу тизимлар ичида ва атроф-муҳитга бўлган муносабатда мавжудлиги билан боғлиқ. Шу сабабли қарор қабул қилиш жараёнида логистик тизимнинг умумий мақсадлари ва унинг функционал кичик тизимларининг бозор аҳволига мувофиқлик даражаси ҳамда уларнинг ташқи таъсирларга боғлиқлигини инобатга олиш зарур. Ташқи муҳитга мувофиқлик ва бирлашиш даражаси қанчалик паст бўлса, кутилаётган натижаларнинг режалаштирилганидан кўра хатолари ҳамда оғишиши эҳтимоли шунча юқори бўлади.

Статистик ёндошув. Ушбу ёндошув логистика муаммоларини вақтнинг аниқ пайтидаги ҳолат бўйича текшириш имконини беради. Кўпинча у фаолият кўрсатишнинг таҳлили учун, шунингдек, логистик бўғинларни жойлаштириш ва логистик занжирларни шакллантириш бўйича ҳисоб-китобларда қўлланилади.

Динамик ёндошув. Динамик ёндошув статистик ёндошувдан фарқли улароқ логистик тизимлар, кичик тизимлар ва уларнинг ўзаро боғлиқлигини ташқи ва ички муҳитда амалдаги йўналишлар таъсири остида ривожланишда, узлуксиз ҳаракатда ўрганишни англатади.

Функционал ёндошув. Бу ёндошув логистик тизимлар ва кичик тизимлар фаолияти таҳлили самарадорлигини сезиларли даражада оширади.

Ундан фойдаланишда иккита асосий комплекс тушунчага таянади: тизимнинг ишлаш жараёни ва қонуни.

Жараён ёки бошқача қилиб айтганда, логистик тизимнинг ишлаш тартиби ушбу тизимни таърифлайдиган ҳар қандай ҳажм ўзгаришларини ифода этадиган ўзгаришни кўрсатади.

Ишлаш қонунини эса қоидалар мажмуи ва ҳаракатларнинг узвийлигини ифода этади. Режалаштириш ва бошқариш жараёнида логистик тизимларнинг ишлаш қоидаларини, уларнинг дастлабки ҳолатини билиб ҳамда якуний ҳулосаларга келган ҳолда, келгусида ривожлантириш моделлари ва тахминлари ишлаб чиқилади.

Логистикада тажриба ёндошуви керакли тадқиқотларни логистик жараёнларнинг боришига фаол аралаштириш ва натижаларни кузатиш орқали ўтказишни назарда тутати. Бу ёндошувдан логистик тизимлар ва кичик тизимлар ишлашининг берилган параметрларидан оғишиши пайдо бўлганда фойдаланилади. Ушбу ёндошувга мос келадиган усуллар ва услублар ўрганилаётган муамолар моҳиятини яхшироқ тушуниш, логистик дастурларни сабаб ва оқибат алоқалари ҳамда турли манфаатларни йўлга қўйиш ҳисобга олинган ҳолда таҳрир қилишга ёрдам беради.

Анъанавий ёндошувлар хусусийдан умумийга /индукция/ ўтишни юзага келтиради. Шу боис улар индуктивлар деб аталади. Функционал тизимлар ва кичик тизимларни индуктив шароитларда яратиш мавжуд бўлган ёки алоҳида ишлаб чиқиладиган айрим элементларни бирлаштириш орқали амалга оширилади.

Логистик ёндошув эса умумийдан хусусийга бирин-кетин ўтишни кўзда тутати. Бу ҳолатда бошқариш жараёнида тадқиқотларнинг дастлабки нуқтаси ва мезони охириги мақсад ҳисобланади. Ушбу мақсадга эришиш учун эса логистик тизим ташкил этилади. Мабодо логистик тизим ташкил этилмаган бўлса, бунинг учун ҳаракатлар алгоритминини тўртта босқичга киритиш мумкин:

Биринчи босқичда булғуси логистик тизимнинг умумий мақсадлари белгиланади, ҳал этилиши лозим бўлган муаммолар ва вазифалар доираси аниқланади, бутун бир тизимнинг ишлашинининг якуний ҳамда оралик натижаларини акс эттирадиган мўайян кўрсаткичлар ҳисоб-китоб қилинади.

Иккинчи босқичда тизимли мақсадлар, ташқи ва ички омилларга таъсир қилиш вазифалари таҳлил қилиниб, логистик тизим ва унинг элементларига мос келадиган талаблар, шунингдек, ушбу тизим ишлайдиган шароитлар ва чекланишлар аниқланади.

Учинчи босқичда мақсадлар, вазифалар, талабларга таяниб, логистик тизимлар ва унинг кичик тизимлари моделларининг вариантлари лойиҳалаштирилади. Сўнгра энг самарали моделлар танлаб олинади.

Тўртинчи ташкилий босқичда эса аввал умумтизимли аҳамиятга эга, сўнгра тизимчали аҳамиятга эга тузилмавий элементлар яратилади ва ўзгартирилади. Кейин ягона логистик тизим шакллантирилиб, кичик тизимларга структуралаштирилади.

Ёндошувларнинг аниқлаштирилган ифодаси тизимдаги логистик жараёнларни бошқариш бўйича тегишли услубларни юзага келтирадиган қоида ва усулларда намоён бўлади.

Ҳар қандай тадқиқот, шу жумладан логистик тадқиқотнинг асосий иш тартиби илмий услуб ҳисобланади. Ушбу услуб уч босқичдан иборат.

Ҳисоб-китоб йўллари турли ишлаб чиқариш, транспорт, омборчилик, экспедициявий ва бошқа бўғинларни ўз ичига оладиган логистик занжирлардан ташкил топган. Индукциявий ёндошувлардан фойдаланишда оқимли жараёнларни бошқариш бўйича вазифалар одатда асосланган бўлади. Ишлаб чиқариш-хўжалик тизимининг айрим участка ва бўғинлари ягона иқтисодий тизимда ўзаро боғланган объектлардан келиб чиқадиган ташқи таъсирлардан холис ёпиқ кичик тизимлар каби кўриб чиқилади. Ишлаб чиқариш-хўжалик жараёнларини ёпиқ кичик тизимлар доирасида тартибга солишда чегараланган миқдордаги, одатда энг оддий ва маълум услублардан фойдаланилади. Бироқ шартли мустақил кичик тизимларни мухтор бошқарувдан бирлашган логистик тизимга ўтиш оқимли жараёнларни бошқаришнинг услубий базасини кенгайтириш ва мураккаблаштиришни талаб этади.

Иқтисодиёт, кибернетика, менежмент, психология ва жамиятшуносликнинг туташган нуқтасидаги фан сифатидаги логистикада ишлаб чиқариш ва муомала соҳасида умумий ёки ўзига хос вазифаларни ҳал этиш учун ишлаб чиқилган ҳамда қўлланилаётган услублар, назариялар ва таҳлил турлари мажмуидан кенг фойдаланилади. Улар орасида у ёки бу даражада муҳимларини ажратиш бўлмайди. Улардан ҳар бири маълум бир вазиятда кўзланган мақсадларга эришишда ҳал қилувчи рол ўйнаши мумкин.

Логистика нуқтаи назаридан бир қатор ўзига хос хусусиятга эга барча услубларни шартли равишда учта гуруҳга бирлаштириш мумкин:

- иқтисодий-математик услублар;
- прогнозлаш услублари;
- норасмий услублар.

Логистика учун ушбу гуруҳда энг мақбул қарорларни ишлаб чиқиш услуби алоҳида аҳамиятга эгадир. Улар логистикани бошқаришда қабул қилинаётган қарорларнинг сифатини ошириш учун қўлланилади. Ушбу услубларни моделлаштириш турлари сифатида кўриб чиқиш мумкин. Айнан мана шу услублар гуруҳларининг махсуслиги мавжуд бир нечта муқобил вариантдан биттасини танлаш зарурлиги билан боғлиқ. Тўлов қолипи ва қарорлар тўплами мазкур мажмуанинг энг кенг тарқалган услуби ҳисобланади.

Логистикани бошқаришда кўпинча ноаниқлик шароитларида қарор қабул қилишга тўғри келади. Бу вазифалар тўлиқ ноаниқ вазиятда ҳаракат қилиш зарурати тўғилганда юзага келади. қарор қабул қилаётган субъект одатда стратегияни танлаш ҳуқуқига эга бўлади.

У ушбу ҳуқуқдан фойдаланиб, танлаш жараёнида маълум бир стратегияни қўллаши ёки вазиятга қараб стратегияни танлаган ҳолда, кура йўли орқали қарор қабул қилиши мумкин. қабул қилиниши мумкин бўлган

қарорлар натижалари “табиат стратегияси”га таълуқли номаълум параметрларга боғлиқ ёхуд қабул қилинаётган қарорга қаршилик қилаётган шахс томонидан аниқланади. Биринчи ҳолат учун статистик қарорлар назариясини ва тасодифий жараёнларни бошқариш назариясини қўллаш, иккинчи ҳолат учун эса ўйинлар назариясини қўллаш катта самара беради.

Прогнозлаш услублари. Ушбу услублар ўрганилаётган жараёнларни режалаштириш учун керакли турли хил фаразларни ёки назорат қилинмаётган истиқбол шароитларидаги воқийликларни қабул қилишга асосланган. Айни пайтда прогнозлаш услублари маълум фаразлардан ташқари аввалги тажрибаларга таянади. Уларнинг логистик тадқиқотларда амалда қўлланиши катта аҳамиятга эга, қамраб олинаётган муаммолар кўлами эса ниҳоятда кенг.

Масалан, макроиқтисодиёт даражасида прогнозлаш иқтисодиётнинг умумий аҳволини, шунингдек, бозор конъюктурасининг етакчи йўналишларни аниқлаш учун қўлланилади. Бу манфаатдор субъектга келгуси даврда стратегия ва тактикани тўғри танлашга ёрдам беради. Логистик тизимни кутилаётган шароитларда самарали фаолият юритиши учун тузиш ёки тўғирлаш олинган натижалар таъсири ҳисобланади.

Технология соҳасида ривожлантириш прогнозлари уларни жорий қилишнинг иқтисодий самарадорлигини барвақт ҳисоб-китоб қилишга ва логистик тизимларни, хусусан ишлаб чиқариш логистикаси соҳасида ташкил этиш ҳамда бошқаришда тўғри йўлни танлашга ёрдам беради.

Рақботани ривожлантириш прогнозлари стратегияни кўриб чиқиш, нотузилмавий жараёнларни олдиндан бараварлаштиришни амалга ошириш ва салбий таъсирларни логистик тизимда тегишли ўзгартишлар шароитида энг оз миқдорга келтириш ҳамда уларни янги шароитларга мослаштириш имконини беради.

Сўровлар ва тадқиқотлар асосидаги прогнозлар мураккаб жадал вазиятларда нима содир бўлишини аниқлаш имконини беради. Бунда ҳаётий фаолиятнинг кўплаб соҳалари ахборотларидан фойдаланилади. Масалан, бозор конъюктурасини маҳсулотларнинг кўплаб турлари бўйича фақатгина иқтисодиёт аҳволи, сиёсий вазият, технология, экологик стандартлар ёки ижтимоий қадриятлар устунлигида, анъаналар, урф-одатларда бўладиган ўзгаришларни ҳисобга олган ҳолда аниқлаш мумкин. Юқорида қайд этилганидек, мазкур ҳолатда ҳам логистик тизим механизми тузатишларни ҳақиқий воқелик ва кутилаётган вазиятларнинг янги талабларига мослаштириш учун қабул қилишга тайёр бўлиши керак.

Ижтимоий прогнозлаш логистик тизим учун кўплаб сабабларга кўра фойдалидир. Зеро, жамият аҳволи ва ижтимоий гуруҳлар, одамларнинг ижтимоий мақсадларидаги ўзгаришлар иқтисодиёт ҳамда бозорда ҳам муқаррар ўзгаришларга пойдевор бўлади. Албатта, кутилаётган ўзгаришларга олдиндан тайёрланган фирма ўз фаолиятида логистика услубияти ва воситаларини қўллаш ҳисобидан рақобатчилари олдида устунликка эга бўлади.

Прогнозлаш услублари мажмуини иккита тоифага - сон ва сифат услубига ажратиш мумкин.

Сон услубининг ўзига хос вакиллари қуйидагилар ҳисобланади:

- даврий қаторларни таҳлил қилиш;
- сабабли моделлаштириш.

+уйидагилар сифат услубининг энг кенг тарқалганлари саналади:

- ҳакамлар фикри;
- эксперт баҳолар услуби;
- истеъмолчининг кутиш модели;
- сотувчилар фикрининг жамулжамлиги ва бошқалар.

Логистикада сифат услублари мавжуд ахборотлар сони етарли даражада бўлмаганда ёки сон услуби ўзини оқламайдиган даражада қиммат бўлган ҳолатлардагина қўлланади. Ишлаб чиқариш-хўжалик фаолиятини бошқаришнинг юқорида санаб ўтилган расмий услубларидан ташқари логистика норасмий услубларга ҳам амал қилади.

- Оқзаки ахборот услуби (ахборотни сўзлашувлар, радио, телевидение, одамлар билан мулоқот ва ҳоказолар орқали олиш ва бериш).

- Ёзма ахборот услуби (ахборотни газета, журналлар, йиллик ҳисоботлар ва ҳоказолар орқали олиш ва бериш).

- Норасмий услубларга шунингдек, саноат айғоқчилиги ва бошқалар киради.

Бошқарувнинг логистик тизимини яратишда логистик ёндошувлар ва услублар самарадорлиги манфаатлар ҳамда вазифаларнинг турли даражада маълум қарама-қаршиликлари шароитида айниқса, кучли намоён бўлади. Логистик тизимни моделлаштириш ва бирлаштиришга асосланган қарама-қаршиликларни ҳал этиш корхонанинг асосий мақсадга эришишнинг ҳамда тегишли вазифаларни ҳал этишнинг тўғри стратегиясини ишлаб чиқиш имконини беради.

Ишлаб чиқариш-хўжалик фаолиятини ташкил этишда логистикани қўллаш корхона раҳбариятига ўз сиёсатининг нафақат асосий йўналишини ишлаб чиқиш, балки микротизим фаолиятини бошқариш, танланган стратегияга биноан унинг ишлаши самарадорлигини аниқлаш имконини беради.

Муҳокама учун саволлар

1. Нима учун логистика концепцияси айнан армия муҳитида пайдо бўлган?

2. Назария ва амалиётда “логистика” атамасининг қандай шартли синонимлари қўлланилади?

3. Логистик ёндошувнинг асосий янгиликлари нимадан иборат?

4. Макро ва микро даражада логистика концепциясини жорий қилиш учун қандай шарт-шароитлар яратиш талаб қилди?

5. Логистиканинг илмий йўналиш сифатида мақсади қандай?

6. Фаолиятнинг қайси соҳаларида логистикага оқимли жараёнларни бошқаришнинг илмий асоси сифатида мурожаат қилинади?

7. Ижтимоий-иқтисодий соҳада оқимли жараёнларнинг пайдо бўлишига нима сабаб бўлади?

8. Логистика соҳасида ҳаражатларни пасайтириш йўллари излаш жараёнида мутахассислар эътибори нимага қаратилди?

9. Логистика хўжалик тузилмалари фаолиятида нимани акс эттириши керак?

10. Логистик концепциядан фаолият кўрсатаётган тузилмалар доирасида амалий фойдаланиш нима беради?

11. Макро ва микро даражада логистик вазифалар продуцентлари кимлар ҳисобланади?

12. Тизмли ёндошув моҳиятини очиб беринг.

13. Логистикада макро ва микро ёндошувлар моҳиятини очиб беринг.

3-мавзу Логистика илмий йўналиш сифатида. Логистиканинг ривожланиш босқичлари. Логистикани бошқаришнинг услубий жиҳатлари

Режа:

17. Агрологистика фанининг асослари.

18. Агрологистика фанининг мақсади ва вазифалари.

19. Логистика асосий тамойиллари тўғрисида тушунчалар.

20. Моддий оқимлар тушунчаси.

21. Логистик тизим ва логистик занжир тўғрисида тушунча.

22. Агросаноат мажмуида логистик тизими. Қишлоқ хўжалик корхонасининг логистик тизимини шакллантириш асослари.

Агрологистика фанининг асослари.

Бозор иқтисодиётига ўтиш даври билан боғлиқ бўлган иқтисодиётдаги ўзгаришлар ўзгача бошқариш ва ишни ташкил этиш усуллари талаб этмоқда. Табиийки, бу ўз навбатида ишлаб чиқаришни бошқарадиган раҳбарларни тайёрлашда янгича, бошқариш усуллари ва иқтисодий йўналишларни талаб этмоқда. Бу билимларни иқтисодиётнинг янги йўналиши бўлган логистика фани орқали билиб олиш мумкин.

Логистика - ижтимоий ва иқтисодий жараёнлар доирасида товар ва хизматларни харидор томон ҳаракат самарадорлигини ошириш мақсадида “хом-ашё сотиб олиш, тақсимлаш, сотиш ва истеъмол қилиш”да ягона тизимга бирлашган турли ташкилот ва компанияларнинг барча операциялар, муолажа ва вазифаларни мувофиқлаштириш асосида интеграцияланган биргаликдаги фаолиятidir.

«Логистика» термини хорижий ва бошқа адабиётларда турлича талқин қилинади. «Логистика» сўзи инглизча (logistics) сўз бўлиб, «санок санъати», “тафаккур қилиш, ҳисоблаш санъати” демакдир. Бизгача логистика тушунчасининг икки талқини етиб келган:

Лейбниц асарларида мазкур терминдан математик логика (мантик) ифодаланган; ҳарбий соҳада логистика сўзи - моддий-техник таъминот,

армияга транспорт хизмати кўрсатиш ва кўшинларнинг дислокацияси (жойлаштирилиши) жойини аниқлаб бериш кабиларни қамраб олган кўшинларни бошқариш санъатини ифодалар эди.

Бугунги кунда эса логистика бошқариш қуроли, концепцияси, жараёни кабиларни ўз ичига олган алоҳида фан саналади.

Логистика – иқтисодий тизимда, мазкур тизим мақсадларига етишиш учун, у вужудга келган жойдан то у бориши лозим бўлган манзилгача имкон қадар кам харажат билан етказиб бериш соҳасидаги моддий ва у билан боғлиқ бўлган ахборот, молиявий ва сервис оқимни бошқариш тўғрисидаги фандир.

Логистика – истеъмолчиларнинг талабларини тўла қондириш ва маблағларнинг оптимал ишлатилиши мақсадида моддий оқимлар, улар билан боғлиқ бўлган ахборот, молиявий оқимлар, сервис ва унинг ҳаракатланишини режалаштириш, ташкил қилиш ва назорат қилиш жараёнидир.

Бизнес нуқтаи назаридан логистика – моддий оқим ва у билан боғлиқ бўлган ахборот, молиявий оқим ва сервисни интеграциялашган бошқарув қуроли ҳисобланиб, оптимал сарф-харажатлар билан мақсадга эришишга замин яратади.

Логистикада моддий ва у билан боғлиқ бўлган сервис, маълумот, молиявий оқимлар тадқиқот ва бошқарув объекти бўлиб ҳисобланади.

Адабиётларда оқимнинг бир қанча маънолари келтирилади, аксарият олимлар оқим бу - бир бутун каби қабул қилинадиган, маълум бир вақт оралиғидаги жараён каби мавжуд бўладиган, маълум бир вақт оралиғида мутлақ бирликда ўлчанадиган объектлар йиғиндисидир, деган фикрни ёқлайдилар. Оқимни тавсифлайдиган асосий параметрлар қуйидагилар: бошланғич ва сўнгги пунктлар; йўлнинг траекторияси ва узунлиги, ораликдаги пунктлар; ҳаракатланиш ва тезлик вақти.

Логистика объекти – моддий оқимлар, оқимлар жараени, истеъмолчиларни буюртмаларини бажариш жараени, маҳсулотларни ташиш жараени.

Логистика предмети – Маҳсулот ва хизматларни етказиб бериш жараенини назорат қилиш, ташкил этиш, режалаштириш, бошқариш бўйича логистиканинг фаолияти.

Логистика – хомашё ва материалларни ишлаб чиқариш корхоналаригача етказиб бериш жараёнида амалга ошириладиган транспортда ташиш, омборларга жойлаштириш ва бошқа моддий ҳамда номоддий операцияларни режалаштириш, назорат қилиш ва бошқариш, хомашё, материаллар, ярим фабрикатларни завод ичида қайта ишлаш, тайёр маҳсулотни истеъмолчига унинг манфаатлари ва талабларига мувофиқ тарзда етказиш, шунингдек, тегишли ахборотни узатиш, сақлаш ва қайта ишлаш тўғрисидаги фан.

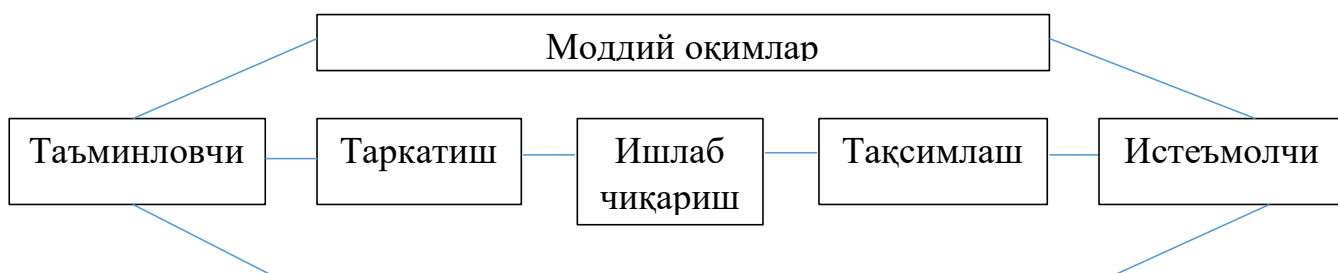

1-расм. Логистикани бошқариш жараёни.

Логистик операция ёки логистика операцияси – у ёки бу моддий, ахборот ёки молиявий оқимнинг иқтисодий фаолияти жараёнида қайта ўзгартириш ташаббусини мақсад қилиб олган ҳаракатлар мажмуи.

Логистик занжир – бу моддий ва ахборот оқими ўтадиган, дастлабки материални олиш, тайёр маҳсулотни истеъмолчига етказиб бериш амалга ошириладиган, жисмоний ёки юридик шахсларнинг чизикли тартибга солинган мажмуини ифода этадиган занжир.

Одатда, ҳар бир корхона ўзининг маҳсулотини табиий (физикавий) тақсимланишини назорат қилади. Логистика тизими эса қишлоқ хўжалигида маҳсулотлар молиявий ресурслар ва ахборотлар оқимини бошқаради.

Логистика умумий харажатларни минималлаштиришга имкон яратиш билан бир қаторда маҳсулотни сифатини кўтаришга ҳам таъсир қилади, чунки фақат сифатли маҳсулотлар ташқи бозордаги рақобатни кўтара олади. Бундай шароитда фирмалар истеъмолчиларга қиладиган хизматларини ҳам сифатини оширишга мажбурлар.

2. Агрологистика фанининг мақсади ва вазифалари.

Логистика мақсадлари

Логистика хўжалик тузилмалари фаолиятининг бозор туридаги иқтисодийда умумий стратегияси ва тактикасини ақс эттиради. Айни пайтда фаолият кўрсатишни логистик тартибга ўтган фирмалар ва корхоналарнинг танлаган стратегияси истеъмолчига мўлжалланган бўлиши керак.

Маълумки, истеъмолчиларнинг товар сотиб олиш сабаби жуда ўзгарувчан ҳисобланади. Аммо, ҳар доим ҳар қандай истеъмолчини жалб қилувчи доимо керак бўладиган мезонларни ажратиш мумкин.

- Аниқ муддатида.
- Аниқ миқдори.
- Кафолатланган сифат.
- Етказиб берувчининг тезда жавоб бериши.
- Нисбий энг кам харажатлар.

Бу ва бошқа мезонлар логистик тизимларни яхши қаноатлантириши мумкин. Негаки, улар айнан ана шу мақсадлар учун ишлаб чиқилади ва яратилади. Бунда логистика мақсади истеъмолчи истакларига мослашишдан иборат. Шундан келиб чиққан ҳолда, шунини таъкидлаймизки:

Логистиканинг асосий мақсади тегишли сифат ва миқдордаги маҳсулотни аниқ муддатда, нисбий кам харажатлар билан уни таъминлаш,

сақлаш, ишлаб чиқариш, қадоқлаш, сотиш ва транспортда ташишга, шунингдек, ахборотни олиш, қайта ишлаш ва узатиш ҳисобланади.

Шуни таъкидлаш жоизки, логистиканинг асосий мақсади интилишни талаб этадиган идеал ҳолатни ифодалаш ҳисобланади. Ушбу интилиш мустақкам асосга эга бўлиши учун логистиканинг асосий мақсади кичик мақсадлар билан аниқлаштирилади. Уларнинг энг муҳимлари қуйидагилар:

- Фойда ва таваккалчилик, даромад ва ҳаражатлар, имкониятлар ва эҳтиёжларнинг комплекс таққослаш асосида такомиллашмаган жараёнларни очиб берадиган самарали назорат тизимини яратиш.

- Хўжалик тузилишининг расмий келишилган ва технологик оқилона ташкилий тузилмасини яратиш. Жами ҳаражатларни мавжуд қувватлардан имкон қадар фойдаланган ҳолда минималлаштиришни таъминлайдиган моддий, ахборот ва бошқа оқимларни такомиллаштириш бўйича самарали бошқарув тизимини яратиш.

Хўжалик фаолиятини стратегик ва тезкор бошқаришда логистик тизимларни яратиш рақобатчилик курашида муваффақият гарови сифатида кўриб чиқилади. Бундай баҳолаш ўзини оқлайди. Чунки, логистик тизимларни шакллантириш қуйидагилар билан боғлиқ:

- бозорни, унинг тафовутлари ва қонунчилигини чуқур ўрганиш;
- муқобил вариантларни ишлаб чиқиш услубиятини такомиллаштириш ва тўғри танлашни амалга ошириш;
- нафақат тўғри якуний ва оралиқ натижаларни, балки иккинчи даражали ҳолатларни ҳам самарали прогностлаш;
- бошқарувнинг барча даражалари ва барча соҳаларидаги ҳаракатларни бир-бирига мослаш.

Бундан ташқари, логистик концепциядан жорий тузилмалар доирасида амалий фойдаланиш қуйидагиларни амалга ошириш имконини беради:

- моддий, ахборот ва бошқа оқимларнинг барча йўналиш йўллари таҳлилининг холислиги ва назорат қилиш самарадорлигини ошириш;
- муқобил қарорларни ишлаб чиқиш, шунингдек, тўғри қарорни танлаш, қабул қилиш ва амалга ошириш жараёнларини енгиллаштириш ва тартибга солиш;

- иқтисодий-математик ва бошқа услубларни нафақат режалаштириш босқичида, балки амалга ошириш ва назорат қилиш босқичида ҳам қўллаш кўламини кенгайтириш;

- хўжалик юритиш субъектларининг тадқиқот ва амалий фаолиятини такомиллаштириш имконини берадиган ҳал этилаётган вазибалар параметрини тўғри аниқлаш ва баҳолаш мезонларини мослаштириш;

- мақсадли йўналишларни танлаш ва расмийлаштириш самарадорлигини ошириш, шунингдек, уларга эришиш услубиятини такомиллаштириш.

Корхонанинг стратегик мақсадлари ва логистика мақсадларини бирлаштириш фаолиятнинг турли соҳалари ҳамда бошқарувнинг турли даражаларида табиий тарзда амалга оширилади. Айни вақтда амалиёт шуни кўрсатадики, логистика услубиятини корхонанинг функционал фаолиятидан

тортиб айрим операцияларигача бирлаштириш қанчалик юқори бўлса, ушбу фаолиятнинг оралиқ ва якуний самараси шунчалик юқори бўлади.

Логистик мақсадлар - бошқарув сарф-ҳаражатларини қисқартириш, вақт йўқотиш, бажарилаётган ишларнинг маълум ва умумий самарадорлигини ошириш, меҳнатни ташкил этишни яхшилаш ва ҳоказоларнинг универсиаллиги уларга ҳар қандай хусусиятга эга стратегик ва тактик мақсадларнинг узвий мослашиши имконини беради.

Мақсадлар бирлашуви горизонтал ва вертикал ҳолат бўйича амалга оширилади.

Горизонтал ҳолат бўйича корхоналарнинг ҳар бир алоҳида соҳасида моддий ва ахборот оқимларини бошқариш жараёнида тўғри ҳамда тескари алоқалари бўйича ҳаракатларнинг ўзаро боғлиқлиги амалга оширилади.

Мақсадларнинг вертикал бирлашуви уларнинг фаолиятнинг барча соҳалари ва бошқарувнинг барча даражаларидаги келишувида намоён бўлади. Масалан, мавжуд қувватлардан имкон қадар фойдаланишда сарф-ҳаражатларни камайтиришнинг логистик мақсади бошқарув ходимлари ва ижрочиларининг корхоналар фаолиятининг молиявий соҳаси, таъминот-сотиш, ишлаб чиқариш, кадрларни бошқариш ва бошқа соҳаларда бошқарув фаолиятини баҳолашнинг мезонларига айланади.

Корхоналарни (корхоналар гуруҳини) бошқариш тизимининг еиерархик тузилмасида бир қанча даражалар бор. Уларнинг ҳар бирида стратегик ва тактик мақсадлар ушбу даража моҳиятидан келиб чиққан ҳолда шаклланади.

Масалан, бутун бир корхонанинг стратегик мақсади юқори раҳбарият даражасидаги мезон сифатида бевосита хизмат қилади.

Ўртача даражада стратегик мақсадларни амалга оширишга мўлжалланган ва айри бўлинмалар фаолиятининг ўзига хос хусусиятларини акс эттирадиган тактик мақсадлар ҳамда аниқ вазифалар мезон вазифасини ўтайди.

Кейинги даражаларда фаолиятни аниқлаштириш босқичи ошади ва бунда тақсимлаш, фойдаланиш, самардорлик, сифат, муддат ва ҳоказолар кўрсаткичлари мезон вазифасини бажаради.

Логистик тизимда ҳам горизонтал ва вертикал бирлашишдаги каби соҳалар ҳамда даражалар ўртасида мунтазам ўзаро таъсир ва тескари алоқалар зарур. Бу бошқарувчилик ва ижрочилик қарорларини ишлаб чиқиш ҳамда амалга ошириш жараёнларини самарадорлигининг энг муҳим аниқловчи шартидир.

Мақсадлар вазифаларни қўйишни белгилайди. Вазифалар фаолиятнинг мўайян кўрсаткичларига расмийлаштирилади. Тескари алоқа эса хўжалик фаолиятини таҳлил қилиш, унинг кўзда тутилган мақсадларга мослигини назорат қилиш учун асос ҳисобланади. Олинган кўрсаткичларнинг мақсадларга мос келмаслиги кейингиларининг ўзгаришига ёки корхонада назорат тизимининг кескинлашувига олиб келиши мумкин.

Мақсад ва кўрсаткичларнинг бир-бирига мос келмаслиги турли сабаблар бўйича содир бўлиши мумкин. Улардан энг кенг тарқалгани қуйидагилар:

- тепадан пастга тенг расмийлаштирмаслик;

- бошқарувчилик қарорларининг етарлича батафсил текширилимагани;
- ҳаракатларнинг бошқарувнинг турли даражаларида келишилгани ва ҳоказолар.

Логистика ушбу ва бошқа камчиликларни энг оз миқдорга келтиради. Бирлашиш жараёнида у корхона (хўжалик бирлашмасининг) мақсадлари тизимини бошқарувнинг барча соҳалари ва барча даражаларида ягона ҳал қилишга эга бир-бирига мос вазифалар мажмуига ўтишига ёрдам беради. Натижада логистика ёрдамида ягона, самарали мўлжаллар ва барча тузилмавий бўлинмалар учун тизим орқали фаолият юритиш қоидаларини ишлаб чиқишга эришилади.

Логистика вазифалари.

Логистика мақсадларини амалда амалга ошириш учун аҳамият даражаси бўйича учта гуруҳга бўлинадиган қатор тегишли вазифаларни мос равишда ҳал этиш йўллари топиш зарур.

- долзарб вазифалар;
- умумий вазифалар;
- хусусий (маҳаллий) вазифалар.

Логистик тизимнинг асосий мақсадига мувофиқ логистиканинг асосий вазифаси, яъни хўжалик юритиш субъектларининг (корхоналар, бирлашмалар) бозор конъюктурасига энг кам ҳаражатлар билан имкон қадар мослашишга эришиш, бозорда иштирок этиш улушини кўпайтириш ва рақобатчилар олдида устунликка эришиш алоҳида ажратилади.

Логистика моҳияти бўйича хўжалик фаолиятини бошқариш жараёнида бирлаштирув вазифасини ўтайди. Шу сабабли логистик тизимнинг туридан қатъи назар қуйидагилар унинг долзарб вазифалари саналади:

- моддий, ахборот ва имкони бўлса бошқа оқимларнинг мажмуавий бирлашган тизимини яратиш;
- ишлаб чиқариш ва муомала соҳасининг логистик қувватларидан фойдаланиш устидан стратегик келишув, режалаштириш ва назоарт қилиш;
- логистик концепцияни бозор муҳитида танланган стратегия доирасида мунтазам такомиллаштириш;
- фаолият юритишнинг ташқи ва ички шароитларининг ўзгаришларига тез таъсирланиш йўли орқали юқори тизимли мослашишга эришиш.

Долзарб вазифаларни ҳал этишни маҳаллий вазифаларни белгилаш ва ҳал этмасдан туриб амалга ошириб бўлмайди. +уйидаги умумий вазифаларни ҳал этиш барча турдаги логистик тизимларнинг ривож топишининг шартлари ҳисобланади:

- логистик тизимларда оқимли жараёнлар устидан муфассал назоратни амалга ошириш;
- моддий оқимларни бошқариш услубларини ишлаб чиқиш ва такомиллаштириш;
- ишлаб чиқариш, ташишлар, заҳиралар ва ҳоказолар ҳажмини кўп вариантли прогнозлаш;

- ишлаб чиқариш эҳтиёжлари ва моддий-техника таъминоти имкониятлари, шунингдек, сотишдаги логистик хизматлар эҳтиёжи ҳамда логистик тизим имкониятлари ўртасидаги номуносивлик;

- логистик хизматлар ва алоҳида операциялар сифатига талабларни стандартлаш;

- хўжалик алоқаларини оқилона шакллантириш;

- вақт, моддий, меҳнат ва пул ресурсларини йўқотишнинг пайдо бўлиш марказларини аниқлаш;

- транспорт-омбор мажмуаларининг техник ва технологик тузилмаларини оптималлаштириш;

- моддий ресурслар, ярим фабрикатлар, тайёр маҳсулотни жисмоний кўчиришнинг стратегияси ва технологиясини аниқлаш;

- долзарблаштирилган (жорий, тезкор) логистик мақсадлар ва логистик тизимлар ҳаракати параметрларини расмийлаштириш.

Долзарб ва мўайян вазифаларни ҳал этиш учун линияли дастурлаш, функционал-қиймат таҳлили, ясама моделаштириш ва бошқа услублар қўлланилади. Тегишли тадқиқотлар ва ишланмалар таҳлили натижалари инфратузилма объектларини лойиҳалаштириш, ишлаб чиқариш, транспорт-омбор жараёнларини автоматлаштиришнинг технология ва воситаларини ишлаб чиқиш, бошқарувни компьютерлаштириш, шунингдек, самарали ташкилий тузилмалар ва бошқарув тизимларини яратишда қўлланилади.

Хусусий вазифалар логистикада мўайян хусусиятга эгадир. Улар янада жадалроқ ва хилма-хилдир.

- барча турдаги ва барча босқичлардаги захираларни оптималлаштириш;

- маҳсулотни сақлаш вақтини имкон қадар қисқартириш;

- ташишлар вақтини қисқартириш;

- истеъмолчилар талабларига тез таъсирланиш;

- логистик занжирнинг барча бўғинларида сарф-ҳаражатларни

пасайтириш;

- транспорт воситаларини оқилона тақсимлаш;

- сотувдан кейинги сифатли хизматни кафолатлаш;

- ахборотни қабул қилишга, қайта ишлашга ва беришга доим тайёргарликни сақлаш;

- оқимларнинг трансформация объектлари ва ҳоказолар орқали ҳаракати кетма-кетлиги ҳамда бўғинлиги.

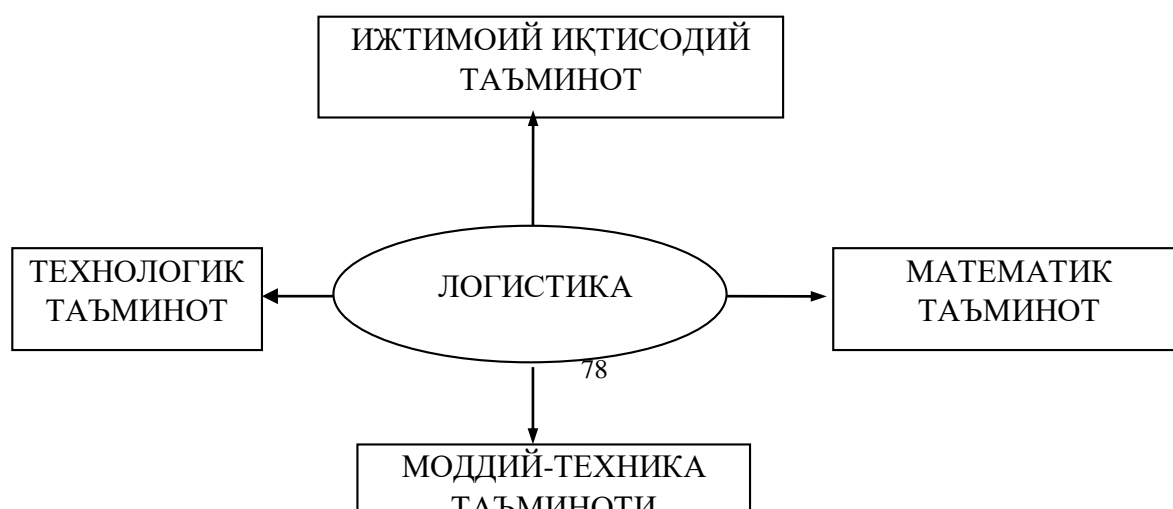

2-расм. Логистикани таъминлаш тизими.

Ушбу гуруҳ вазифаларини ҳал этишда эвристик услублардан, кўплаб ноаниқ назариядан фойдаланилади. Негаки, логистик тизимлар кўпинча товар ҳаракатининг ноаниқ шароитларида ишлаши керак. Шунингдек, бу борада иммитацион моделлаштиришни ҳам қўллайди, чунки унинг усуллари транспорт-омбор тизимларида юзага келадиган “тромблар” ва “иложсизликлар”ни аниқлаш, шу билан бирга турли зоналарнинг (омборга жойлаштириш, экспедиция, қадоқлаш, технологик ва бошқа зоналар) ушбу тизимлардаги энг кам бандлигини ҳисобга олишга ёрдам беради.

3. Моддий оқимлар тушунчаси.

Моддий оқим тушунчаси иқтисодий логистикада жуда муҳим ҳисобланади. Ушбу тушунча меҳнат маҳсулотларининг муомала ва ишлаб чиқариш соҳаларида ўзгариши ҳамда ҳаракати узлуксизлиги, шунингдек, чиқиндиларнинг қайта айланишини умумлаштиради. Моддий оқим жараёнида маълум бир объектга вақтнинг белгиланган бир қисмида турли логистик операцияларни қўшадиган баъзи бир ҳодиса сифатида кўриб чиқилади. Моддий оқимлар хомашё, ярим фабрикатлар ва тайёр масулотларни транспортда ташиш, омборларга жойлаштириш ҳамда бошқа моддий операцияларни бажариш натижасида шаклланади. Моддий оқимлар турли корхоналар ўртасида ёки битта корхона ичида оқиб ўтиши мумкин.

Ушбу кенг кўламли тушунча “оқим” атамаси билан боғлиқ бошқа қатор тушунчаларни масалан, тақсимлаш ва сотиш соҳасида “товар оқими”ни, моддий-техника таъминоти ва транспорт соҳасида “юк оқими”ни ўз ичига олади.

Логистикада моддий оқимлар логистик операциялар, жараёнлар, бўғинлар, логистик тизимнинг умумий мақсадларига эришиш учун тайёр маҳсулот, моддий ресурсларни қазиб олиш, қайта ишлаш, истеъмол қилишнинг (қайта тақсимлаш) алоҳида тарзда бири-бири билан боғланганлигини ифода этади.

Моддий оқимнинг мавжудлик шакли унинг таърифи билан боғлиқ ва ҳаракат босқичига қараб ўзгарадиган моддий-ашёвий тузилишларда намоён бўлади.

Масалан, корхонага нисбатан моддий оқим ишлаб чиқариш жараёнларини моддий ресурслар билан таъминлаш босқичида хомашё, таркибий қисмлар, қўшимча материаллар оқими, ишлаб чиқариш босқичида ярим фабрикатлар, тақсимлаш, сотиш босқичида эса тайёр маҳсулот, истеъмолдаги маҳсулот учун эҳтиёт қисмлар кўринишида тақдим этилади.

Моддий оқимларни ўрганиш ишлаб чиқаришнинг технологик жараёнларини, моддий-техника таъминотини, маҳсулотни транспортда ташиш

ва сотишни оптималлаштириш, хужжат айрибошлашни оқилона ташкил этиш, ишлаб чиқариш, омбор ва ёрдамчи иншоатларни лойиҳалаштириш, бошқарувнинг юқори самарали коммуникация инфратузилмаси ва ташкилий тузилмасини ташкил этиш учун асос бўлиб хизмат қилади.

Моддий оқимлар қуйидаги белгилар бўйича таснифланади:

1. Логистик тизимга нисбатан ички оқимлар ажратилади, яъни мазкур логистик тизим ичидаги моддий оқимлар ва ташқи, яъни логистик тизим ичидаги модий оқимлар.

2. Моддий оқимлар логистик тизим бўғинларига нисбатан кириш ва чиқиш оқимларга бўлинади.

Кирадиган моддий оқимлар деганда логистик тизимга ташқи муҳитдан келадиган ташқи оқим тушунилади.

Чиқадиган моддий оқим - бу логистик тизимдан чиқадиган ва ташқи муҳитга кирадиган оқимдир.

Кирадиган ва чиқадиган моддий оқимлар даврий алоқаларни амалга ошириш шакли ҳисобланади, яъни булар битта микрологистик тизимдан чиқиб, бир вақтнинг ўзида бошқасига кирадиган ва аксинча саналадиган алоқадир.

3. Моддий оқимлар номенклатура бўйича бир маҳсулотли (бир турли) ва кўп маҳсулотли (кўп турли) оқимларга бўлинади. Номенклатура деганда статистик ҳисобот, ҳисобга олиш ва режалаштириш мақсадлари учун маҳсулотлар гуруҳлари, кичик гуруҳлари ва позицияларининг тизимли рўйхати тушунилади.

4. Турлар бўйича моддий оқимлар бир турли ва кўп турлига бўлинади. Маҳсулотнинг тури - бу бир-бири билан нави, тури, ҳажми, тамғаси, ташқи беагаи ва бошқа белгилари билан ажзралиб турадиган маълум тур ёки номдаги маҳсулотнинг таркиби ва нисбатидир.

5. Транспортда ташиш жараёнида юк хусусияти бўйича моддий оқимлар ўз ичига транспорт тури, транспортда ташиш услуги, юкнинг ўлчами, оғирлиги ва физика-кимёвий хусусияти, таралаш усуллари, транспортда ташиш шариотлари каби белгиларни олувчи транспорт омили бўйича алоҳида таснифланади.

6. Детерминация даражаси бўйича моддий оқимлар детерминацияланган ва стохастик оқимларга бўлинади. Детерминацияланган моддий оқимлар деб тўлиқ маълум бўлган (детерминацияланган) параметрли оқимларни атаймиз. Агарда ушбу параметрлардан бирортаси маълум бўлмаса ёки тасодифий миқдор (жараён) ҳисобланса, унда моддий оқимлар стохастик деб аталади.

7. Моддий оқимлар вақтда узлуксизлик белгиси бўйича узлуксиз ва дискретли моддий оқимларга бўлинади. Узлуксиз моддий оқимларга масалан ёпиқ даврдаги узлуксиз ишлаб чиқариш (технологик) жараёнлардаги хомашё ва материаллар оқими, қувур ётқизиш траснпорти ёрдамида кўчадиган нефт маҳсулотлари, газ оқимлари ва ҳоказолар киради. Кўпчилик моддий оқимлар дискретли ҳисобланади.

Моддий оқим жадаллик каби кўрсаткич билан ҳам тушунтирилиши мумкин. Жадал моддий оқим деганда мўайян вақт оралиғида логистик тизимга криб борадиган маҳсулот бирлиги миқдори тушунилади.

Логистика иш олиб борадиган юк birlikларининг моддий оқимлари турли белгилар бўйича таснифланиши мумкин. Бундай оқимлар таснифи 1-жадвалда келтирилган.

Ушбу жадвалдаги оқимлар турларига берилган айрим таърифлар сифатли хусусиятга эга. Улар тушунтиришларни талаб этмайди, чунки оқимларнинг маъноси уларнинг номларининг ўзида очиб берилган.

Бошқа ҳолатларда оқимлар турларининг таърифи миқдорий хусусиятга эга ва таснифланган белгининг айнан қайси маъноси бундай моддий оқимларни турлар бўйича чеклаш учун хизмат қилишни тушунтиришни талаб этади.

1-жадвал

Логистикада моддий оқимларнинг тасниф жадвали.

Тасниф белгиси	Юк birlikларининг моддий оқимлари турлари
Тизимга муносабати	Ички Ташқи Чиқадиган Кирадиган
Моддий-товар бойликлар таркиби	Бир хил турли Кўп хил турли
Кўламдорлиги	Оммавий Йирик Ўрта Маида
Юк birlikларининг хусусияти ва оғирлиги	Оғир вазнли Енгил вазнли
Оқим юк birlikларининг бир-бирига мос келиш даражаси	Мос келади мос келмайди
Оқим юк birlikлари консистенцияси	Тўқиб орталадиган юк Қопланмайдиган юклар Товар-дона юклар Қуйиб ташиладиган юклар

Пастда тегишли тушунтиришлар келтирилган бўлиб: улар таснифланган оқимларнинг энг сўнгги маъносига асосланади.

Оммавий оқим - бу бир гуруҳ транспорт воситалари томонидан транспортда ташишни, масалан, кўплаб вагонлардан иборат темир йўл таркиби, трейлер колоннаси ва ҳоказоларни талаб этадиган оқим.

Йирик оқим - бу бир нечта вагон ёки трейлерларни ва ҳоказоларни талаб этадиган оқим.

Ўртача оқим - бу битта вагон, трейлер ва ҳоказолардан ташкил топган оқим.

Майда оқим - бу якка транспорт воситасининг юк кўтаришига қараганда кам юк оқимлари бўлиб, транспортда ташишда бошқа майда оқимлар билан кўшилиши мумкин.

Оғир вазнли оқимлар - бу юқори зичланган юклардан ташкил топган ва шу оғирликда кичик ҳажмни эгаллайдиган оқимлардир. Бундай оқимларга сувда ташишда 1 тоннадан ошиқ юклардан, темир йўллар орқали ташишда ярим тоннадан иборат юклардан ташкил топган оқимлар киради.

Енгил вазнли оқимлар - бу кам зичланган ва габаритлар томонидан аниқланадиган берилган ҳажмда мазкур транспорт воситаси учун ортиш мумкин бўлган кичик вазнли юклардан ташкил топган оқимлардир. Бундай оқимларда 1 тонна юк 2 куб метрдан ошиқ жойни эгаллайди.

Тўкиб ортиладиган юкларни махсус транспорт воситалари - бункерли вагонлар, контейнерлар, трейлерлар ва ҳоказоларни талаб этадиган оқимлар ташкил этади. Бундай оқимларга ғалла мисол бўла олади.

Қопланадиган юкларни махсус таралашни талаб қилмайдиган ва музлаб, бир-бирига ёпишиб қоладиган оқимлардан ташкил топади. Бундай юкларга руда, кўмир ва ҳоказолар мисол бўла олади.

Тара-дона юклар турли хил физик ва кимёвий хусусиятларга эга. Улар маълум бир тарада (яшик, қоплар ва ҳоказоларда) ва таларсиз ҳам доналаб (узунли ўлчовли юклар, прокат ва ҳоказолар) транспортда тишилиши мумкин.

Қуйиб ташиладиган юклар - бу цистерналар ва транспорт воситаларининг бошқа турларига қуйиладиган юклардир.

У ёки бу моддий оқимни таърифлайдиган асосий параметрлар куйидагилар:

- транспорт массаси M ;
- транспорт йўли L ;
- транспорт вақти T .

Логистикада скаляр ва вектор транспорт массалари ажратилади. Биринчи ҳолатда юк бирлигини ташкил этувчи оқимларни ҳисоблаш билан чекланади, транспортда ташишнинг талаб этиладиган ёки ҳақиқатдан ҳам бўладиган йўналиши эса кўриб чиқилмайди. Иккинчи ҳолатда қайд этилган маълумотлардан ташқари, дастлабки пункт ва тегишли моддий оқимнинг мўлжалланган пункти тўғрисида ахборот ҳам кўриб чиқилади.

Ташишларни ташкил этишнинг логистик чизмасидаги транспорт йўли одатда тўғри линияли векторлар билан акс эттирилади. Бироқ улар ҳақиқатда юкни ташиш йўналиши бўйича боришнинг реал йўлини ифода этади.

Транспорт вақти - бу ташиш жараёнини бажаришни бошлаш ва якунлаш учун керакли вақт ҳисобланади. Одатда транспорт массаси ҳаркатининг умумий вақти ва транспорт массасининг йўлда бўлиш вақти ажратилади.

Шунингдек, баъзида транспорт массасини вектор транспорт йўлига скаляр ўтказиш сифатида аниқланадиган транспорт иши тушунчасидан фойдаланилади.

Моддий оқим - бу (юклар, деталлар, товар-моддий бойликлар кўринишидаги) маҳсулот бўлиб, ушбу маҳсулот унга турли логистик (транспортда ташиш, омборларга жойлаштириш ва бошқалар) ва технологик

(механик қайта ишлаш, йиғиш ва бошқалар) операцияларни илова қилиш жараёнида кўриб чиқилади ҳамда маълум бир вақт оралиғига киритилган.

Моддий оқимнинг бир маромлиги суратида юкни ўлчаш бирлиги (дона, тонна ва ҳоказо) ва махражида вақтни ўлчаш бирилиги (кун, ой, йил ва ҳоказо) кўрсатилган касрни ифода этади.

Моддий оқим қуйидаги параметрларнинг мўайян тўплами билан ифодаланади:

- маҳсулот номенклатураси, тури ва миқдори;
- габарит хусусиятлар (ҳажм, майдон, линияли ўлчамлар);
- вазн хусусиятлари (умумий масса, /вес брутто/ идиш билан биргаликдаги оғирлик, /вес нетто/ идишсиз оғирлик);
- юкнинг физика-кимёвий хусусияти;
- тара хусусиятлари (кадоқ);
- олди-сотди шартномаси шарти (шахсий мулкка бериш, етказиб беришлар);
- транспорт ташиш ва суғурталаш шартлари;
- молиявий (қиймат) хусусиятлар;
- жисмоний тақсимлашнинг маҳсулот кўчиши ва ҳоказолар билан боғлиқ бошқа операцияларини бажариш шарти.

Қайд этилган параметрларнинг ҳар бири билан ахборотнинг маълум бир ҳажми, кўпчилик параметрлар билан эса молиявий кўрсаткичлар (ҳаражатлар, нархлар, тарифлар) ва чекланишлар боғлиқ. Бироқ шуни ҳисобга олиш керакки, вақт ва миқёс жиҳатларида ахборот ва молиявий оқимлар моддий оқимлар билан тўғри келмайди.

Моддий оқимлар вақт оралиғида эмас, балки маълум бир ват пайтида кўриб чиқилган ҳолатларда улар моддий захираларга (хомашё, тайёр маҳсулот ва ҳоказолар) асосланади.

Моддий оқимлар иккита қарама-қарши ҳолатларда иккита, яъни жадал моддий оқим ва турғун моддий оқим кўринишда бўлиши мумкин.

Ҳар икки ҳолат ҳам биргаликда маҳсулотни ишлаб чиқарувчидан истеъмолчига ёки манбадан мўлжалланган пунктгача етказиб беришни ташкил этиш ҳамда бошаришнинг ягона жараёнини ташкил қилади. Моддий оқимлар турли корхоналар ртасида ёки битта корхона ичидан оқиб ўтиши мумкин. Моддий оқимлар тадқиқот объекти сифатида бир неча белгилар бўйича таснифланиши мумкин.

Моддий оқимлар бир маромлиги бўйича уч гуруҳга бўлинади:

1. Узлуксиз - ишлаб чиқариш жараёнида конўейер ёки автоматлаштирилган линиялар, моддий ресурсларни қувур ўтказиш бўйича транспортда ташиш;

2. Дискретли - эҳтиёжларни омборлардан ва транзит йўли билан етказиб бериш шаклида таъминлашни ташкил этиш, моддий ресурсларни кичик ва ўрта ҳажмли ишлаб чиқаришда иш жойига бериш, тайёр маҳсулотни доимий контрагентларга мунтазам ортиб жўнатиш ва ҳоказолар;

3. Блиц-оқим - бир марта етказиб бериш, ортиб жўнатиш, иш жойларига камдан-кам истеъмол қилинадиган меҳнат воситалари ва ашёларини бериш.

Моддий оқимлар ўрганиш воситасига қараб қуйидаги бўлиши мумкин:

- озиқ-овқат;
- операциявий;
- участкали;
- тизимли.

Озиқ-овқат моддий оқимлари - бу мўайян маҳсулот ва меҳнат воситаларининг кўчиши ушбу оқимларнинг ўрганиш объекти (тахлил, режалаштириш ва ҳ.к.) ҳисобланади. Масалан, металлургия ишлаб чиқаришда темир рудаси, иссиқлик электр станциясига газ узатиш ва ҳ.к.

Операциявий моддий оқимлар - бу айрим логистик операцияларга нисбатан моддий ресурслар оқимидир. Масалан, юкни тушириш, поддонларга тахлаш операциялари бўйича моддий оқимлар. Операциявий моддий оқимлар параметрлари айрим вақт оралиғига мўлжалланган айрим операциялар бўйича ишлар ҳажмига мос келади. Мазкур оқимлар участка моддий оқимларни ҳисобга олиш учун асос ҳисобланади.

Участка моддий оқимлари - бу логистик тизимнинг алоҳида участкасида кўриб чиқиладиган оқимлар жамулжами. Участка моддий оқимлар параметрлари мазкур участкада амалга оширилаётган барча логистик операциялар бўйича ишлар ҳажми жамлаш йўли орали аниқланади.

Тизимли оқимлар - бу логистик тизим бўйича айланиб юрадиган моддий оқимлардир.

Тизимли моддий оқимлар параметрлари амалгадаги логистик тизимнинг участка оқимларини жамлаш йўли билан аниқланади. Моддий оқимлар сон ва сифат кўрсаткичларини билан таърифланади. Улар асосийлари моддий оқимнинг кучи ва қизғинлиги ҳисобланади. Ушбу кўрсаткичлар ўртасида одатда қарама-қарши боғлиқлик кузатилади. Уларга етказиб беришлар ҳажми, вақти ва шакли тўғридан-тўғри таъсир қилади.

Масалан, корхона катта ҳажмдаги хомашё ёки моддий оқимлар маҳсулотини транзит етказиб беришда катта кучга эга бўлиши мумкин, бироқ узоқ муддатли даврийлик сабабли логистик канал қизғинлиги унчалик катта бўлмаслиги ҳам мумкин. Ёки аксинча, “аниқ муддатда” услуби бўйича етказиб беришларни ташкил этишда кўчиб юрадиган юклар ҳажми унчалик катта бўлмаслиги мумкин, бироқ етказиб беришлар тез-тез бўлиши мумкин. Бу мазкур логистик занжирни (канал) ва тегишли равишда моддий оқимни ҳам жуда қизғин қилиши мумкин.

Логистикада “моддий оқимлар” тушунчасининг жорий қилингани муносабати билан уларни бошқариш жараёни иккита соҳага - моддий бошқарув ва моддий тақсимлашга бўлинади.

Моддий бошқарув - бу моддий оқимлар ва ярим фабрикатларнинг корхона ва унинг ташқарисида кўчишини режалаштириш, ташкил этиш ҳамда бошқаришдир.

Моддий тақсимлаш - бу тайёр маҳсулотни истеъмолчилар ўртасида тақсимлаш ва уни мўлжалланган жойга етказиб беришни ташкил этишдир.

Ушбу тушунчалар ўз ичига ҳўжалик, ишлаб чиқариш алоқаларини ўрнатиш, транспортда ташиш, юклаш-тушириш ишлари, оғборларга

жойлаштириш, товар массасини тақсимлаш, истеъмолчиларга хизмат кўрсатиш билан боғлиқ қатор вазифаларни ҳал этишга комплексли ёндошувни олади.

Бундай ёндошувда моддий бошқарув фаолият соҳасини анча кенг, моддий тақсимлашни эса тайёр маҳсулотни сотишга нисбатан тегишли равишда кенгроқ ифода этади.

Бунда транспорт фаолияти худди ягона жараён сифатида кўриб чиқилади ва бир томондан моддий бошқарувга, иккинчи томондан эса моддий тақсимлашга киритилади.

Анъанавий ёндошувда транспортда ташиш жараёнига транспорт воситасилари билан амалга ошириладиган моддий ресурслар ва тайёр маҳсулотни етказиб беришни, шунингдек, шохобча йўлларда бажариладиган юкни ортиш-тушириш ишлари киради.

Логистик тизимларда эса транспорт ишлари материаллар ва маҳсулотларнинг тизимнинг ҳар қандай участкасида ҳар қандай кўчиб юришини ўз ичига олади. Бундай ишлар транспорт ишлари эмас, балки транспорт-кўчиб юривчи ишлар дейилади. Бунга корхонага моддий ресурсларнинг келиб тушаётганда, уларнинг ишлаб чиқариш жараёнида бир иш жойидан иккинчисига ҳарқатида амалга ошириладиган барча операциялар, ҳаттоки ярим фабрикатларнинг ишлаб чиқариш операцияси доирасида (ўрнатиш, буриш, йиғиш ва ҳоказолар) кўчиши ҳам киради.

Ушбу ишларнинг барчаси, шунингдек, тайёр маҳсулотнинг корхона ташқарисида муомала соҳасига кўчиши ва уни истеъмол соҳасига етказиш логистик тизимларда ягона транспорт-кўчиш мажмуини ташкил қилади. Транспорт-кўчиш ишларни моддий бошқарув ва моддий тақсимлаш соҳасига тақсимлаш жинойий хусусиятга эгадир.

4. Логистик тизим ва логистик занжир тўғрисида тушунча.

Логистик тизим тушунчаси, логистиканинг асосий (негиз) тушунчаларидан бири ҳисобланади. Иқтисодий механизмлар фаолиятини таъминловчи турли хил тизимлар мавжуд. Ушбу кўпликдан айнан логистик тизимларни, уларни таҳлил қилиш ва янада такомиллаштириш мақсадида, ажратиш лозим.

Логистик тизим ҳақида гап юритишдан олдин, «тизим» тушунчасини таърифлаб ўтамиз. Тизим (юнончадан олинган бўлиб - қисмлардан ташкил топган бир бутун; бирлашма маъносини англатади) – бу муайян бир бутунликни пайдо қилувчи, ва бир-бири билан алоқа ва муносабатларда бўлувчи унсурлар кўплигидир. Қуйидаги 4-та хусусиятга эга бўлган объектни бемалол «тизим» деб аташимиз мумкин:

5. бутунлик ва алоҳидалик
6. ўзаро алоқа
7. ташкил этиш, тартиб
8. интегратив жиҳатлар (яъни фақат унсурлар биргалигида юзага келадиган хусусиятлар)

Моддий оқимлар ҳаракати малакали ходимлар томонидан, турли хил

техника: транспорт воситалари, ортиш-тушириш ускуналари ва бошқалар ёрдамида амалга оширилади. Шунингдек, логистик жараёнга турли бино ва иншоотлар ҳам жалб этилган бўлади. Жараённинг кечиши эса ҳаракатланаётган ва йиғилаётган юкларнинг, ушбу жараёнга тайёргарлик даражасига ҳам боғлиқ. Юклар ўтишини таъминловчи ишлаб чиқариш кучларининг йиғиндиси, яхшими ёмонми, аммо ташкил этилган. Умуман олганда, бирор-бир моддий оқимлар мавжуд бўлса, қандайдир товар ўтказувчи тизим ҳам мавжуд бўлади. Одатда, бундай тизимлар махсус лойиҳаланмасдан, айрим унсурларнинг (турли корхоналар ёки уларнинг бўлимлари) фаолияти натижасида юзага келадилар.

Логистика, бир-бири билан келишилган материал ўтказувчи (логистик) тизимларни лойиҳалашни ўз олдига вазифа қилиб қўяди. Ушбу тизимлардан чиқувчи моддий оқимлар параметрлари олдиндан берилган бўлади. Бу тизимлар, уларга кирувчи ишлаб чиқариш кучларининг юқори даражада келишилганлиги билан, бошқалардан фарқ қиладилар.

Юқорида айтиб ўтилган тизимнинг 4-та хусусиятини, логистик тизимга нисбатан кўриб чиқамиз:

Биринчи хусусият: тизим бу бир-бири билан алоқадор бўлган унсурлар йиғиндисининг бутунлигидир. Логистик тизимни унсурларга ажратишни турлича амалга ошириш мумкин.

Макродаражада моддий оқим бир корхонадан иккинчисига ўтади ва унсур сифатида ушбу корхоналар, ҳамда уларни боғловчи восита сифатида қаралиши мумкин.

Микродаражадаги логистик тизимни эса қуйидаги тизимчалар кўринишида тасвирлаш мумкин: (мукаммал қаралганда ушбу тизимчаларнинг ҳар бири мураккаб бир тизим эканлиги аён бўлади)

Харид – ушбу тизимча логистик тизимга моддий оқимни киришини таъминлайди.

Ишлаб чиқаришни режалаштириш ва бошқариш – бу тизимча эса харид тизимчасидан моддий оқимни қабул қилиб олади ва турли технологик операцияларни бажариш жараёнида уни бошқариб туради. Айнан ушбу технологик операциялар меҳнат предметини меҳнат маҳсулотига айлантирадилар.

Реализация (савдо) – бу тизимча моддий оқимни логистик тизимдан чиқиб кетишини таъминлайди. (3-расм)

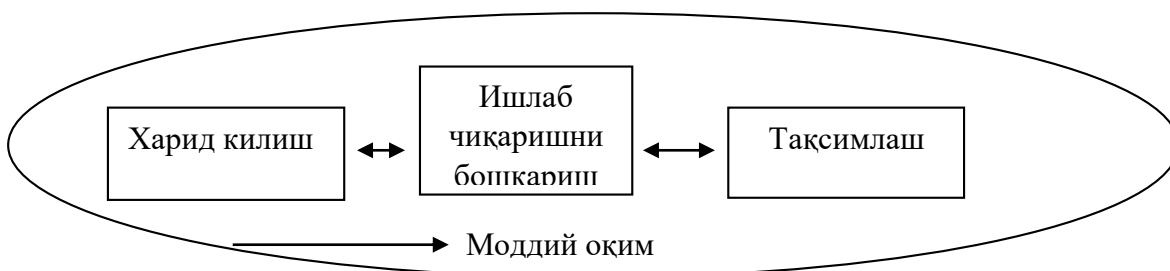

3-расм. Микрологистик тизим схемаси

Кўриб турганимиздек, логистик тизим унсурлари турлича ва бир вақтнинг ўзида бир-бирига мос. Уларнинг мослиги мақсад ягоналиги билан таъминланади, ва ушбу мақсадга логистик тизимни ҳар бир унсури хизмат қилади.

Иккинчи хусусият (алоқалар): Логистик тизим унсурлари орасида муҳим алоқалар мавжуд. Улар бирор-бир қонуний зарурият билан интегратив жиҳатларини ҳам белгилайдилар. Макрологистик тизимларда, унсурлар орасидаги алоқа асосини шартнома ташкил этади. Микрологистик тизимларда эса унсурлар ички ишлаб чиқариш муносабатлари билан боғланган бўладилар.

Учинчи хусусият (ташкил этиш): логистик тизим унсурлари орасидаги алоқалар маълум тарзда тартиблаштирилган бўлади, бу эса логистик тизим ташкил этилганидан далолат беради.

Тўртинчи хусусият (интегратив жиҳатлар): логистик тизим, унинг бирор-бир унсури ҳам алоҳида равишда эга бўлмаган жиҳатларга (хусусиятларга) эга. Бу зарур бўлган товарни, зарур вақтда, зарур жойга, лозим бўлган сифатда ва минимал харажатлар билан етказиш қобилияти, ҳамда ташқи муҳитнинг ўзгарувчан шароитларига (талабнинг ўзгариши, техник воситаларнинг ишдан чиқиши ва ҳ.) мослашиш қобилиятидир.

Логистик тизимнинг интегратив жиҳатлари, унга материалларни харид қилиш, уни ўз ишлаб чиқариш қувватларидан ўтказиш ҳамда ташқи муҳитга чиқариш имконини беради, ва шу билан бирга олдиндан белгиланган мақсадларга ҳам эришилади.

Пайдо бўлган талабга, маҳсулотни тезда етказиб бериш билан жавоб берадиган логистик тизим, ишлаб чиқариш корхонаси худудидан то мамлакат худудигача ва ундан ҳам катта бўлиши мумкин. У ташқи муҳит ўзгаришларига мослашиб, кўникиб, уларга тезда жавоб қайтариши мумкин.

Логистик тизимга берилган умумий таъриф қуйидагича: логистик тизим –у ёки бу логистик функцияларни бажарувчи, тескари алоқага эга бўлган, ташқи муҳит шароитларига яхши мослашувчан тизимдир. У одатда бир неча тизимчалардан ташкил топган, ва ташқи муҳит билан мустаҳкам алоқаларга эга бўлади. Логистик тизим сифатида саноат корхонаси, қишлоқ хўжалик корхонаси, худудий ишлаб чиқариш мажмуаси, савдо корхонаси ва бошқалар кўрилиши мумкин. Логистик тизимнинг мақсади – бу харажатларнинг берилган чегарасида, товар ва буюмларни белгиланган жойга, зарур бўлган миқдорда ва ассортиментда, ҳамда мумкин бўлган максимал даражада ишлаб чиқариш ва шахсий истеъмолга тайёрланган ҳолда етказиб беришдир.

Логистик тизим чегаралари ишлаб чиқариш воситаларини айланиш цикли билан белгиланади. Олдин ишлаб чиқариш воситалари харид қилинади. Улар моддий оқим кўринишида логистик тизимга келиб тушадилар, омборга қўйиладилар, қайта ишланадилар, сақланадилар, ва кейинчалик, логистик тизимга келиб тушган молиявий маблағлар эвазига, логистик тизимдан истеъмолга чиқиб кетадилар.

Логистик тизим (logistical system) – бу логистик вазифалар ва операциялар бажарувчи тескари алоқага эга мослаштирилган тизимдир. У, қоидага кўра бир неча тизимлардан иборат ва ташқи муҳит билан ривожланган

алоқаларга эга. Логистик тизим сифатида қишлоқ хўжалик корхонаси, худудий ишлаб чиқариш мажмуаси, савдо корхонаси ва ҳ.к. кўриб чиқиш мумкин.

Логистик тизимнинг мақсади-товарлар ва буюртмаларни белгиланган манзилга, керакли миқдорда, иложи борица ишлаб чиқариш ва шахсий истеъмолга тайёрлаган ҳолда ҳаракатларнинг берилган даражасида етказиб беришдир. Вазилавий тизимчаларга биноан бир қаторда логистик тизим таъминловчи тизимчаларга (масалан, ахборот, ҳуқуқий, ходимлар ва ҳ.к.) ҳам эга. Оммавий хизмат кўрсатиш тизими сифатида логистик тизим ички алоқаларга ва ташқи муҳит билан алоқаларга эга. Тизимичи алоқалар одатда даврий характерга эга, чунки, қоидага кўра алоқа қилувчи тизимчалар ўртасидаги моддий оқимни изчил узатиш босқичини акс эттиради.

Логистик функция (ЛФ) – корхона логистикасини бошқариш даражаси ва самарадорлигини ошириш мақсадида ажратиб кўрсатилган логистик операциялар йиғиндиси. Логистик функциялар қуйидагилар: буюртмаларни бошқариш процедуралари, транспортировка, захираларни бошқариш, моддий маблағларни ишлаб чиқариш фаолияти учун харид қилиш, ишлаб чиқариш процедураларига кўмаклашиш, омборларга жойлаштириш, юкни қайта ишлаш, маҳсулотнинг қайтишига кўмаклашиш ва б.

Логистик занжир (logistik chain) – бу ташқи моддий оқимни битта логистик тизимдан бошқасига (ишлаб чиқариш, истеъмол ҳолида) ёки якуний истеъмолчига етказиш бўйича логистик операцияларни амалга оширувчи жисмоний ва юридик шахсларнинг тўғри чизиқли тартибга солинган кўпчиликдир. Умумий ҳолда логистик занжир ишлаб чиқарувчи, истеъмолчи, воситачи ва ташувчини бирлаштиради.

Логистик тизим билан бир қаторда логистик занжир ёки етказиб бериш занжири тушунчаси (Logistical chain/supply chain) логистик тармоқ ва логистик канал (Logistical channel) тушунчаси ҳам муҳим.

Логистик занжир (ЛЗ) – бир логистик тизимдан бошқасига (ишлаб чиқаришда фойдаланилганда) ёки сўнгги истеъмолчигача моддий ёки сервис оқимни етказиш бўйича логистик операцияларни амалга оширадиган логистик тизимнинг тартибга солинган кўплаб бўғинлари (ишлаб чиқарувчилар, дистрибьюторлар, умумий фойдаланиладиган омборлар ва ҳоказолар)дир.

Логистик занжирлар логистиканинг функционал соҳалари ичида таҳлил қилинади ва лойиҳалаштирилади. Таъминотда логистик занжир материални етказиб берувчи ва маҳсулотни ишлаб чиқарувчини; тақсимотда – маҳсулотни ишлаб чиқарувчи ва истеъмолчини ўзаро боғлайди; ишлаб чиқаришда логистик занжирлар - материал оқимни материаллар омборидан етказиб бериш, тайёр маҳсулот омборидан комплектловчигача етказиб беришда шаклланади. Логистиканинг исталган функционал соҳаси учун логистик занжир шаклланишининг сўнгги параметри бўлиб, истеъмолчининг буюртмаси ҳисобланади.

Аксарият хорижий ва маҳаллий тадқиқотчиларни логистик канал билан тақсимлаш канали тушунчаси боғлаб туради (маркетинг канали, дистрибутив канал). Шу билан бирга, логистик канал тўғрисида тадқиқотчилар яқдил

фикрга келган эмаслар. Олимларнинг қарашларидаги умумийлик шундан иборатки, логистик (маркетинг, дистрибутив) каналда товар айирбошлаш (олди-сотди) юз беради ва тақсимлаш учун характерли бўлган функциялар бажарилади: транспортда ташиш, омборларга жойлаштириш, юкни қайта ишлаш, тайёр маҳсулот захираларини бошқариш, маҳсулотга бўлган талабни олдиндан ўрганиш ва б. Товар олди-сотдиси агентлар, дилерлар, улгуржи савдо билан шуғулланувчилар ёки бошқа воситачилар орқали амалга оширилиши мумкин, улар орасидаги хўжалик алоқалари тизими логистик канал ҳосил қилади.

Логистик канал (ЛК) – логистик тизимнинг тартибга солинган кўплаб бўғинлари бўлиб, у ўз ичига етказиб берувчилардан тортиб то сўнгги истеъмолчигача материал оқимларни, шунингдек унга боғлиқ сервисни ўтказиб берадиган моддий оқим барча логистик занжирлар ва унинг участкаларини қамраб олади. Логистик канални фарқловчи белгилар қуйидагилар: аниқ маҳсулотнинг ва/ёки ассортименти тавсифи, бозор сегменти, саноат (транспорт) қадоғи (ўрами), юк бирлигининг тури ва ўлчами.

Логистик занжир ва каналлар логистик тармоқнинг таркибий қисмлари саналади.

Логистик тармоқ (ЛТ) – логистик тизимнинг, ягона рамкаларда асосий ва ёндош оқимлар бўйича ўзаро боғланган кўплаб бўғинларидир.

Таъминот, ишлаб чиқариш ва тақсимлаш операцияларини интеграцияланган кўриқдан ўтказиш учун зарур бўлган асосий тушунчалардан бири – логистик циклдир (буюртмани бажариш цикли ёки функционал цикл), бу тушунча остида буюртмани бериш ва бурютма қилинган маҳсулотни сўнгги истеъмолчига етказиб бериш оралиғидаги вақт ва сервис тушунилади. Логистик цикл, одатда, буюртма берилган вақт, уни қайта ишлаш, жойлаштириш, ишлаб чиқариш ва/ёки комплектлаш, транспорт ёрдамида ташиш ва истеъмолчи томонидан товарни қабул қилиб олиш вақтини ўз ичига олади.

Буларнинг ҳар бири учун вақт сарфи талаб қилинади. Босқичларнинг давомийлиги ва логистик циклнинг умумий давомийлиги вақтига кўра фарқланиши мумкин.

Логистиканинг асосий тушунчаларини кўриб чиққанимиздан сўнг, қуйидаги саволларга жавоб берайлик: логистика қандай устунликларга эга ва нима учун логистика корхоналаримиз учун долзарб?

Мутахассисларнинг фикрига асосан (эксперт баҳоси), логистикани қўллаш:

- Захиралар миқдорини 30-50% камайтириш;
- Маҳсулотнинг ҳаракатланиш вақтини 25-45% қисқартириш;
- Омборларга қайта ташишни 1,5-2% қисқартириш;
- Автоташишлар учун харажатларни 7-20%, темир йўл орқали ташиш харажатларини 5-12% қисқартириш каби устунликларни беради.

Логистикани қўллаш меҳнат самарадорлигини муомала доирасида ҳам, ишлаб чиқариш доирасида ҳам сезиларли оширади. Мутахассисларнинг баҳо

беришича, 1980 йиллардан бошлаб, АҚШда меҳнат самарадорлигининг йилига умумий ошиши 5-6% бўлса, унинг тенг ярим (2,5-3%) кўрсаткичига логистиканинг тарқалиши ҳисобига эришилар экан. Логистик кўйилмаларнинг 1%га қисқариши савдо ҳажмининг деярли 10% ортишига тенг.

Логистик стратегия заминида логистик миссия ёки логистиканинг етти қондаси (7 R (right) қондаси ёки логистик микс) ётади. Улар корхонанинг логистика соҳасидаги барча кейинги ҳаракатлари ва қарорларини белгилаб беради: зарур маҳсулот билан керакли миқдорда мувофиқ (белгиланган) сифатда зарур жойда белгиланган вақтда аниқ истеъмолчига энг кам (минимал) харажатларда таъминлаш.

Логистик миссиядан ташқари, корхонанинг логистика стратегияси шаклланиши учун концепция (етақчи фикр, бошқарувчи ғоя)ни белгилаб олиш муҳимдир, бу бизнесни қўллаб-қувватлаш ва асосий ҳамда унга ёндош оқимларни бошқариш имконини беради. Логистик концепциялар ва логистика эволюциясини навбатдаги бўлимда кўриб чиқамиз.

5. Агросаноат мажмуида логистик тизими. Қишлоқ хўжалик корхонасининг логистик тизимини шакллантириш асослари.

Агросаноат мажмуаси - бу қишлоқ хўжалиги маҳсулотларини етиштирувчи, қишлоқ хўжалигини ишлаб чиқариш воситалари билан таъминловчи, қишлоқ хўжалигини ривожлантириш мақсадида ишлаб чиқаришга хизмат қилувчи ва қишлоқ хўжалик маҳсулотларини сақлаш, қайта ишлаш, истеъмолчига етказиб бериш билан боғлиқ бўлган иқтисодиёт тармоқлари мажмуасидир.

Агросаноат мажмуасининг мақсадли фаолияти минимал харажатлар ҳисобига мамлакат аҳолисини озиқ-овқат маҳсулотлари ва саноатни хом-ашё билан тўлароқ қондиришга қаратилган.

Агросаноат мажмуи логистикаси қуйидаги асосий вазифаларни ўз ичига олади: АСМнинг барча соҳаларини ресурс таъминотини рационализациялаш; АСМнинг соҳаларини оптималлаштириш.

Бозор иқтисодиёти шароитида агросаноат мажмуасининг тармоқ ва корхоналари ўртасидаги ўзаро алоқалар товар айрибошлаш орқали амалга оширилар экан, АСМ тизимини ҳосил қилувчи унсурлари бўлиб, товар ва улар билан боғлиқ молиявий ва ахборот оқимлари хизмат қилади. АСМ кучли иқтисодий ва ишлаб чиқаришнинг ўзаро алоқаларига эга, қишлоқ хўжалик маҳсулотини ишлаб чиқариш, қайта ишлаш ва сақлашга асосланган, қишлоқ хўжалигини ва қайта ишлаш саноатини ишлаб чиқариш воситалари билан таъминловчи, мажмуа сифатида тавсифланади.

АСМ учта соҳани ўз ичига олади. Биринчи соҳа АСМ ни ишлаб чиқариш воситалари билан таъминловчи тармоқлардан иборат. Иккинчи соҳага бевосита қишлоқ хўжалик маҳсулотлари ишлаб чиқариш билан шуғулланувчи хўжаликлар киради.

АСМнинг учинчи соҳасига қишлоқ хўжалик маҳсулотларини тайёрланиши, қайта ишланиши ва уни истеъмолчиларга етказиш билан шуғулланадиган тузилмалар ва корхоналар киради.

Ҳозирги кунда Ўзбекистонда мавжуд шароитларда АСМ соҳалари орасида, товар айирбошлашни моддий оқимлар билан таърифлаш мумкин.

- биринчи соҳадан иккинчи соҳага йўналтирилган моддий оқим: техника, машина, ускуна, ёқилғи-мойлаш материаллари, минерал ўғитлар ва қишлоқ хўжалик ишлаб чиқарувчиларнинг бошқа моддий-техник ресурслардаги (МТР) эҳтиёжини қондириш учун лозим бўлган етказишларни ўз ичига олади. Қишлоқ хўжалик моддий-техника таъминотининг (МТТ) ўзига хос хусусиятларига кўра, ушбу моддий оқим, одатда, тижорат воситачилари иштирокида ташкил этилади;

- иккинчи соҳадан биринчи соҳага йўналтирилган моддий оқим, биринчи соҳада ишлатиладиган бирламчи қишлоқ хўжалик хом-ашёси (биринчи соҳа корхона ва ташкилотларининг умумий овқатланиш тизимида), ҳамда бартер алмашуви учун қишлоқ хўжалик маҳсулотларини етказишни ўз ичига олади;

- иккинчи соҳадан учинчи соҳага йўналтирилган моддий оқимлар, қайта ишлаш саноати корхоналарига озиқ-овқат маҳсулотлари ва бошқа товарлар ишлаб чиқариш учун қишлоқ хўжалик хом ашёсини (қишлоқ хўжалик ишлаб чиқарувчилари маҳсулотини) (ҚХМ) етказиб беришини ўз ичига олади:

- учинчи соҳадан биринчи соҳага йўналтирилган моддий оқим, қишлоқ хўжалик хом-ашёсини қайта ишлаш натижасида олинган озиқ-овқат маҳсулотлари ва бошқа товарларни етказиб беришини ўз ичига олади. Бу моддий оқим, биринчи соҳада банд ишчиларнинг эҳтиёжларини қондириш учун хизмат қилади.

Молиявий ресурслар ва ахборот оқимлари билан кузатиладиган, юқорида айтиб ўтилган моддий оқимлар АСМдаги логистика тизимларини ташкил этади.

Моддий оқимлар логистик занжирнинг қуйидаги ҳалқаларини ўз ичига олади:

-қишлоқ хўжалигининг моддий-техника таъминоти (ҚХМТТ);

- қишлоқ хўжалик товар маҳсулотларини тайёрлашнинг, уларнинг асосий қисми тайёрлов ва давлат эҳтиёжлари учун харидлар бўйича махсус ташкилотлар томонидан амалга оширилиши;

- қишлоқ хўжалик товар маҳсулотларини сақлаш ва қайта ишлаш, махсус омборхоналар тармоғи ва бирламчи қайта ишлаш бўйича махсус корхоналар;

- очик бозорга ва давлат эҳтиёжлари учун қишлоқ хўжалик товар маҳсулотларини етказиб бериш харидлар тизимини ташкил этиш. Қишлоқ хўжалик хом-ашёси ва маҳсулотини сотиш бўйича ташкилий бозорлар тармоғини яратиш ҳам шулар жумласидандир.

Ушбу ҳалқаларнинг ўзаро логистик боғланишлари қуйидагича схема тарзида ифодалаш мумкин (4-расм).

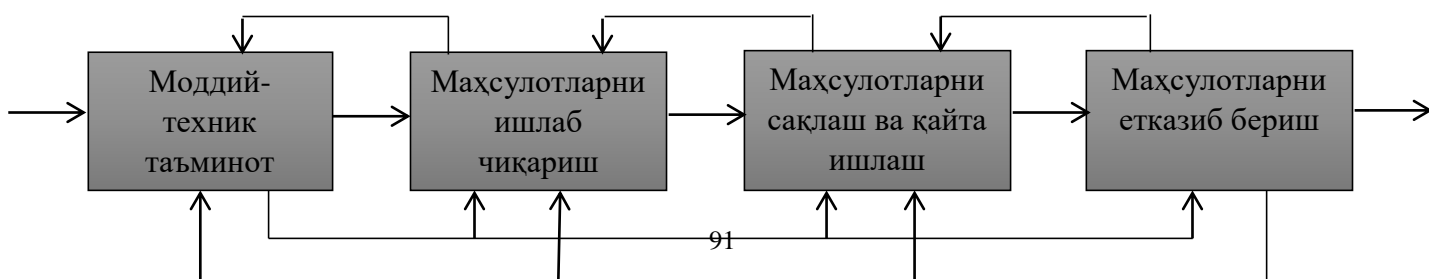

4-расм. АСМда моддий оқимларнинг модели.

АСМ соҳасидаги моддий ва улар билан боғлиқ бўлган молиявий ресурслар ва ахборот оқимлари иқтисодий оқимлар йиғиндисини акс эттиради. Ушбу тизим қанчалик оптимал фаолият юритса, логистика ҳам АСМ соҳасида шунчалик кенг ва чуқур қўлланилади, ҳамда қишлоқ хўжалиги самарадорлигининг ривожланиши ҳам шунга мувофиқ бўлади.

АСМ инфратузилмаси тизимининг нисбатан паст даражада ривожланганлиги қишлоқ хўжалигида катта йўқотишларга олиб келади. Чунки инфратузилма мажмуасига кирувчи корхона ва ташкилотлар, қишлоқ хўжалик ишлаб чиқарувчиларининг моддий-техника таъминоти ва маҳсулотларни сотиш жараёнларида, товар ҳаракати логистик тизимларининг халқалари (бўғинлари) вазифасини бажаради.

АСМ соҳасидаги товар ҳаракати логистик занжири иштирокчиларининг иқтисодий манфаатларини бир-бирига тўғри келмаслиги оқибатида ҳамма зарар кўради: қишлоқ хўжалиги учун маҳсулотлар ишлаб чиқарувчи ва етказиб берувчи корхоналар ҳам (иш фаоллигини пасайиши), қишлоқ хўжалик ишлаб чиқарувчилари ҳам (тўлов қобилиятига эга бўлган талабнинг камайиши), қайта ишлаш саноати корхоналари ҳам (хом-ашё базасининг қисқариши ва ишлаб чиқариш ҳажмларининг пасайиши), сўнгги истеъмолчилар ҳам етарли истеъмол қилишмаслиги юз беради.

2-жадвал

АСМда логистика турларини туркумланиши

Туркумланиши	Логистика турлари
Функционал	Сотиб олиш
	Тақсимлаш
Соҳавий	1-соҳа логистикаси
	2-соҳа логистикаси
	3-соҳа логистикаси
Иерархик	Макрологистика
	Мезологистика
	Микрологистика
Ресурс бўйича	Молиявий
	Ахборот
	Логистик
Таркибий	Логистик операция
	Логистик занжир
	Логистик тизим
Тақрор ишлаб чиқариш	Тижорат
	Ишлаб чиқариш
	Транспорт-омбор логистикаси

АСМ ресурс таъминотининг сон ва сифат кўрсаткичларини камайиши бутун агротаяминот ва агросервис тизимининг бузилиши билан кузатилади. Олимлар томонидан ўтказилган тадқиқотларнинг кўрсатишича ушбу тизимнинг барча бўлимлари (агротаяминот ва сервис корхоналари тармоғи, уларни ишлаб чиқариш базалари) фаолияти сусаяди.

Ушбу корхоналарнинг ташкилий-ҳуқуқий мавқеи хизмат кўрсатаётган хўжаликлар манфаатларига тўғри келмайди, ресурслар етказишни ташкил этиш ва хизматларни кўрсатиш шакллари ҳам камчиликларга эга бўлади, истеъмолчиларнинг етказиб берувчилар ва агросервис корхоналари билан бўлган иқтисодий муносабатлар тизими яхши ишлаб чиқилмаган бўлади.

АСМда логистика хусусиятлари, биринчи навбатда, иқтисодий оқимларни ташкил этиш хусусиятларига боғлиқдир. Улар эса қишлоқ хўжалик ишлаб чиқарувчиларининг жойлашуви ва ихтисослашуви билан боғлиқ қўйидаги омиллар таъсири остида бўладилар:

- қишлоқ хўжалик корхоналарининг жойлашуви қишлоқ хўжалик маҳсулотларини сотиш бозорлари, қайта ишлаш қувватлари, қишлоқ хўжалик хом ашёси ва товармаҳсулотларини сақлаш идишлари, транспорт коммуникациялари ва инфратузилма мажмуасининг бошқа таркибий қисмлари мавжудлиги билан аниқланади. Бунда йирик аҳоли пунктларининг мавжудлиги қишлоқ хўжалик корхоналари ихтисослашувини белгилайди.

- қишлоқ хўжалигида МТРларнинг ҳажми, тузилмаси ва йўналиши қишлоқ хўжалик экинлари майдони, уларнинг тузилмаси (аҳоли жон бошига тўғри келадиган экин майдони ўлчами), қишлоқ хўжалик товар ишлаб чиқарувчиларининг ихтисослашуви ва бошқалар билан аниқланади. Уларнинг тўлов қобилиятига эга бўлган талаби бундан мустасно;

- АСМ учун ички ва ташқи трансакцияларнинг интенсивлигига қишлоқ хўжалик ишлаб чиқариши самарадорлиги ва натижавийлиги бевосита боғлиқ. Бунда қишлоқ хўжалик маҳсулоти ишлаб чиқарилиши ва ер майдони бирлигига тўғри келадиган ялпи даромадни, моддий ва меҳнат харажатлари бирлигини, ишлаб чиқариш даромадлилигини ва бошқаларни ҳисобга олиш лозим;

- қишлоқ хўжалик маҳсулотларини етказиб бериш бўйича минтақалараро ва халқаро алоқаларнинг ривожланиши. Бунда ўз қишлоқ хўжалик ишлаб чиқарувчиларига нисбатан бўлган протекционизм ва ҳудудга олиб кириладиган қишлоқ хўжалик маҳсулотларига нисбатан бўлган дискриминация ҳудудлараро товар айрибошлашнинг тўхтаб қолишига ва мамлакатдаги бутун қишлоқ хўжалик ишлаб чиқариш самарадорлигини пасайишига олиб келиши мумкин;

- қишлоқ хўжалиги учун МТПларига ва аҳоли, ҳамда иқтисодиётнинг қолган тармоқлари учун қишлоқ хўжалик маҳсулотларига бўлган нархлар мутоносиблигини ўрнатиш ва сақлаб туриш. Нархлар номутоносиблиги қанчалик чуқур бўлса, қишлоқ хўжалигига МТРларни етказиш ҳажми шунчалик паст бўлади ва демак, ҚХМ ишлаб чиқариш ҳам камаяди;

- қишлоқ хўжалик ишлаб чиқаришини концентрацияланиш даражаси ва қишлоқ хўжалик товар ишлаб чиқарувчиларининг кооперация даражаси.

Бошқа шароитлар бир хил бўлган тақдирда, қишлоқ хўжалик корхонаси қанчалик кичик бўлса, унинг фаолият натижавийлиги ва самарадорлиги шунчалик паст бўлади. Бу қишлоқ хўжалик ишлаб чиқариш техника ва технологиясига ҳам, қишлоқ хўжалигига МТРни етказиш ва маҳсулотларни сотиш бўйича бозор тамойилларини самарадорлигини ташкил этишга ҳам боғлиқ.

Бундан келиб чиққан ҳолда, АСМда логистикани қўллашнинг асосий йўналишлари сифатида, мажмуа барча иштирокчилари ва унсурларининг тизимли интеграциясини ва барча логистик занжир ва тизимларнинг тузилмали оптималлаштиришини тан олиш лозим бўлади. АСМда логистикани қўллашнинг функцияларидан бири, бу ишлаб чиқариш самарадорлигини оширишда ишлаб чиқариш омилларининг ўзаро алоқаларини тўғри аниқлашдан иборатдир.

Ҳар бир ишлаб чиқариш, замонавий ҳамда, умумий жиҳатлари билан тавсифланиши мумкин. У бир хил асосий таркибий қисмларга эга бўлиб, инсоннинг меҳнат предметлари ва қуролларига, ўз эҳтиёжини қондириш мақсадидаги таъсири жараёнидир.

Ишлаб чиқариш омилларини ресурслар (таркибий, моддий ва меҳнат) сифатида эмас, балки ишлаб чиқаришга бевосита таъсир кўрсатувчи параметрлар сифатида кўриб чиқиш таклиф этилади. Бундай ёндошув ишлаб чиқариш омиллари рўйхатига, технология, ишлаб чиқаришни ташкил этиш жараёнини киритиб уни кенгайтиради.

Бу нуқтаи-назардан, ишлаб чиқариш, шахсий ёки жамият эҳтиёжларини қондириш мақсадида йўналтирилган жараён сифатида кўрилиши мумкин. Бошқача қилиб айтганда у ишлаб чиқариш омилларини тайёр маҳсулотга айлантирувчи, ишлаб чиқариш жараёни сифатида қаралиши мумкин.

Муҳокама учун саволлар

1. Логистика предмети ва объекти нима ?
23. Логистиканинг мақсади ва вазифалари нималардан иборат?
24. Логистика мезонлари.
25. Қандай оқимлар моддий ва сервис оқимларига ёндош оқимлар ҳисобланади?
26. Логистика тизими деганда нима тушунилади?
27. Логистик тизим бўғини деганда нима тушунилади?
28. Логистик тизимлар қандай турларга бўлинади?
29. Логистик операциялар ҳақида гапиринг, уларга мисоллар келтиринг.
30. Логистик функция деганда нима тушунилади?
31. Асосий логистик функцияларни санаб беринг.
32. Логистик занжир деганда нима тушунилади?
33. Логистиканинг турли функционал соҳаларидаги логистик занжирларга мисоллар келтиринг.
34. Логистик канал деганда нима тушунилади?
35. Логистиканинг қодаларини айтиб беринг.

4-мавзу. Макрологистика тушунчаси. Макрологистик тизим вазифалари. Микрологистика тушунчаси. Микрологистик тизим вазифалари.

Режа:

1. Макрологистика тушунчаси. Макрологистик тизим вазифалари.
2. Микрологистика тушунчаси. Микрологистик тизим вазифалари.
3. Макрологистик тизимда транспорт ҳаракати йўналиши.
4. Макро ва микрологистикада умумий ахборот тизими.

1. Макрологистика тушунчаси. Макрологистик тизим вазифалари.

Логистика моддий, ахборот ва бошқа оқимларни бошқариш бўйича фан сифатида жамият иқтисодий ҳаёти соҳасининг маълум бир қисмини ўз манфаатлари доирасига олади. Шу муносабат билан илмий тадқиқотлар ва амалий ишланмаларни расмийлаштириш учун у бир неча йўналишларда ривожланади.

Логистика ишлаб чиқиладиган муаммолар кўлами бўйича қуйидагиларга бўлинади:

- микрологистика;
- макрологистика;
- мезологистика.

Макрологистик тизим - бу ҳудудий ёки маъмурий-ҳудудий даражада ижтимоий-иқтисодий, экологик, ҳарбий ва шу каби вазифаларни ҳал этиш учун тузилган тизим бўлиб, унинг мақсади фойда олиш ҳисобланади. Макрологистик тизимлар қуйидаги белгилар бўйича таснифланади:

Мамлакатни маъмурий-ҳудудий бўлиш белгиси бўйича логистика тизими туманлар, туманлараро, шаҳар, вилоятлар, воҳалар, ҳудудий, ҳудудлараро, республика ва республикалараро турларга бўлинади.

Объектив-функционал белги бўйича макрологистик тизимлар битта ёки бир нечта соҳалар корхоналари, идоралар, соҳалар, идоралараро (соҳалараро), ҳарбий, институционал ва ҳоказо гуруҳларга ажратилади.

Умумий ҳолатда макрологистика қуйидаги вазифаларни ҳал этиши керак:

- етказиб берувчилар ва истеъмолчилар бозорини таҳлил қилиш;
- истеъмол ва тақсимлаш концепциясини ишлаб чиқиш;
- оморларга жойлаштириш тузилмаси ва оморларни жойлаштириш ўрнини танлаш;
- транспорт турларини танлаш;
- транспорт жараёнини ташкил этиш;
- моддий оқимлар ҳаракатининг оқилона йўналишларини аниқлаш;
- хомашё, материаллар, ярим фабрикатлар ва бутловчи қисмларни етказиб бериш пунктини танлаш;

- тайёр маҳсулотни етказиб бериш ва тақсимлаш чизмасини танлаш;
- умумий ахборот тизимини, ахборотни тақдим этиш ва кодлашнинг ягона шаклини, уни шакллантириш, сақлаш, қайта ишлаш ва фойдаланиш услубини яратиш.

Макрологистик тизимларни яратиш мақсади микрологистик тизимларни тузиш мақсадлари ва мезонларидан анча фарқ қилиш мумкин. Фирма учун унинг бозор муҳотида бизнес фаолиятини оптималлаштириш мезонлари ва тегишли равишда логистик ташкилотни шакллантириш ҳамда бошқариш сифатида умумий логистик ҳаражатлар минимуми, тайёр маҳсулотни сотишнинг (ёки фойданинг) максимум ҳажми, бозорнинг энг кўп улушига эришиш, бозорда сотиш ўрнини сақлаб қолиш, акцияларнинг курс қийматининг максимал ҳажми каби ва бошқа мезонлари қўлланилиши мумкин. Бунда истеъмолчилар эҳтиёжини маҳсулот сифатига, буюртмаларни ўз вақтида бажариш, логистик хизмат кўрсатиш даражасига қараб тўлиқ кондириш мажбурий шарт ҳисобланади.

Одатда макрологистик тизимларни шакллантириш мезонлари экологик, ижтимоий, сиёсий ва бошқа мақсадлар билан аниқланади. Масалан, минтақада экологик вазиятни яхшилаш учун ҳудудий транспорт (юклар) оқимларини оптималлаштиришнинг макрологистик тизими яратишлиши мумкин. Йўналишларни қулайлаштириш, транспорт оқимларини тақсимлаш, ташишларни транспортнинг бир туридан иккинчи турига ўтказиш ва ҳоказолар мазкур тизимнинг асосий вазифаси ҳисобланади. Макрологистик тизимларда соҳалараро моддий балансларни шакллантириш, маҳсулот таъминоти ва уни сотиш турлари ҳамда шакллари танлаш, белгиланган ҳудудда омбор, юк терминаллари, диспетчерлик (логистик) марказларни жойлаштириш, кўплаб моддий оқимлар турлари учун маъмурий-ҳудудий тақсимлашни оптималлаштириш каби вазифалар ҳал этилиши мумкин.

2. Микрологистика тушунчаси. Микрологистик тизим вазифалари.

Микрологистик тизимлар бизнесни аниқ ташкил этиш сирасига киради ва ишлаб чиқариш, таъминот, сотиш жараёнида моддий ҳамда унга боғлиқ оқимларни бошқариш ва оптималлаштириш учун мўлжалланган.

Ички (ишлаб чиқариш ичидаги), ташқи ва бирлашган микрологистик тизимлар ажралиб туради.

Ишлаб чиқариш ичидаги логистик тизимлар моддий оқимларни маҳсулотни ишлаб чиқаришнинг технологик даври доирасида бошқаришни оптималлаштиради. Ишлаб чиқариш ичидаги логистик тизимларнинг асосий вазифалари моддий ресурслар заҳираларини ва тугалланмаган ишлаб чиқаришни камайтириш, фирманинг оборот капиталининг айланишини тезлаштириш, ишлаб чиқариш даврининг давомийлигини камайтириш, моддий ресурслар заҳиралари миқдорини назорат қилиш ва бошқариш, технологик (саноат) таранспорти ишини оптималлаштириш ҳисобланади. Маҳсулотнинг энг кам таннархи ва тайёр маҳсулот сифати даражасини

таъминлашда ишлаб чиқариш даврининг минимал давомийлиги эса ишлаб чиқариш ичидаги логистик тизимлар ишлашини оптималлаштиришнинг мезонлари саналади.

Ташқи логистик тизимлар моддий ва унга ҳамроҳлик қилувчи оқимларни уларнинг манбаларидан ишлаб чиқаришдан ташқари технологик даврнинг мўлжалланган пунктларига бошқариш ва оптималлаштириш билан боғлиқ масалаларни, умумий ҳаражатлар ва логистик тизимнинг айрим бўғинларининг логистик операциялари билан боғлиқ ҳаражатларни оптималлаштириш, моддий ресурслар ва тайёр маҳсулотни етказиб бериш вақтини ҳамда истеъмолчилар буюртмаларини бажариш вақтини қисқартириш масалаларини ҳал этади. Таъминот ва тақсимлаш тармоқлари, товар ўтказиш тармоқлари таркибий қисмлари эса ташқи логистик тизимлар бўғинлари саналади.

Етказиб берувчиларнинг товар ишлаб чиқариш тармоғи билан бирга юкни транспортда ташиш, омборларга жойлаштириш, сақлаш ва қайта ишлаш бўйича турли логистик операцияларни бажарувчи ва ташқи логистик тизимни ташкил этувчи логистик тизимлар, бўғинлардан ташкил топган тузилмалар ишлаб чиқарувчи фирма таъминотининг (харидлар) ташқи логистик тизимлари ҳисобланади. Бундай тизимда логистик бошқарувнинг муҳим вазифаларидан бири логистик вазифаларни мувофиқлаштириш ҳамда етказиб берувчилар, воситачилар ва истеъмолчилар мақсадларини ўзаро мослаштириш ҳисобланади.

Бирлашган микрологистик тизимлар чегаралари моддий ресурсларни сотиб олиш, тайёр маҳсулотни истеъмолчига сотишни ташкил этиш, сотишдан кейинги сервис хизматини кўрсатиш чоғида тақсимлаш тизимидаги таъминотни, ишлаб чиқариш ичидаги логистик вазифаларни ва логистик операцияларни ташкил этиш жараёнларини ўз ичига оладиган ишлаб чиқариш-тақсимлаш даври томонидан аниқланади.

Бирлашган логистик тизимдаги логистика менежменти фирма ишларини ва унинг логистик шерикларини ташкил этишга эришиш учун моддий, молиявий ва ахборот оқимларини бошқаришни оптималлаштириш жараёнларида вақт ҳамда кенглик омилларини тўлиқ ҳисобга олишни таъминлайдиган бошқарувчилик ёндошувини ифода этади. Умумий логистик сарф-ҳаражатларни минималлаштириш концепцияси ва ишлаб чиқариш-тақсимлаш даврининг барча босқичларида сифатни бошқариш концепцияси бирлашган логистик тизимларни шакллантиришни белгиловчи омил ҳисобланади.

Баъзида ишлаб чиқариш ичидаги ва ташқи логистик тизимлар бирлашган логистик тизимларнинг кичик тизимлари сифатида кўриб чиқилади. Базисли логистик операциялар (таъминот, ишлаб чиқариш, сотиш) логистик тизим олдида қўйилган оптималлаштириш мақсадлари ва мезонларига боғлиқ ҳолда моддий, молиявий, ахборот оқимларини ва логистик тизимнинг қўплаб бўғинларини мувофиқлаштирадиган ва бирлашган бошқарувни амалга оширадиган махсус ташкилий-функционал тузилмаларни яратиш орқали амалга оширилади. Фирма ичидаги бўлинмалар

(транспорт, ишлаб чиқариш, омборлар ва ҳоказолар) ва у ёки бу логистик операциялар ҳамда вазифаларни бажарувчи жалб қилинган корхоналар, ташкилотлар ҳамда муассасалар логистик тизимлар бўғинлари бўлиши мумкин.

Микрологистик тизимларнинг умумий тузилмаси базис операциялар ва логистик тизимлар мақсадларини қамраб олиш даражасидан қатъи назар бирлашган, ташқи ёки ишлаб чиқариш ичидаги логистик тизим сифатида фаолият кўрсатиши мумкин.

Микрологистика битта корхона доирасида қуйидаги вазифаларни ҳал этади:

- кириш захирлари даражасини прогноз қилади ва назорат этади;
- ораликдаги захрилар даражасини прогноз қилади ва назорат этади;
- тайёр маҳсулот захиралари даражасини прогноз қилади ва назорат этади;
- саноат корхоналари ичидаги ишлаб чиқариш жараёнида буюмлар сотишни прогноз қилади, бошқаради ва уларнинг кўчишини назорат қилади;
- транспорт-омбор ва юклаш-тушириш ишларининг бажарилишини бошқаради.

Логистик тизимда логистик бошқарув жараёнларини қўллаб-қувватлаш учун одатда таъминотнинг ахборот, ташкилий, иқтисодий, техник, ҳуқуқий, эргономик ва бошқа турларидан ташкил топган кичик тизимлари мажмуи шакллантирилади.

Микро ва макрологистика ўртасида фундаментал фарқ бор.

Юридик мақомга эга корхоналар макрологистика томонидан назорат қилинадиган объектлар ҳисобланади. Улар орасидаги ўзаро ҳаракат товар-пул муносабатларларга асосланади ва ҳуқуқий кучга эга тегишли шартнома ҳамда битимлар билан қатъий белгиланади.

Муҳокама учун саволлар

1. Макрологистика тушунчасига таъриф беринг.
2. Макрологистик тизим вазифалари нималардан иборат.
3. Микрологистика тушунчасига таъриф беринг.
4. Микрологистик тизим вазифалари нималардан иборат.
5. Макрологистик тизимда транспорт ҳаракати йўналиши нималардан иборат
6. Макро ва микрологистикада умумий ахборот тизими нималардан иборат.

IV. АМАЛИЙ МАШҒУЛОТ МАТЕРИАЛЛАРИ

1-мавзу. АХБОРОТ ЛОГИСТИКАСИ

Дарсинг мақсади: Ахборот оқимлари тушунчаси. Ахборот тизимлари. Қишлоқ хўжалигида ахборот тизимларини барпо этиш тамойиллари. Глобал ахборот технологиялари. Интернет тизимидан фойдаланиш.

Дарсинг шакли: Амалий машғулот саволлари бўйича гуруҳ тақсимооти.

Дарсинг тузилиши:

- Ташкилий дақиқа,
- Янги мавзу бўйича гуруҳда ишлаш,
- Гуруҳ тақдимооти,
- Гуруҳ ишининг якуни,
- Дарсга якун ясаш ва вазифа.

Моддий оқимларни бошқариш жараёни асосида, логистик тизимлардаги ахборотни қайта ишлаш ётади. Шундай экан, логистиканинг асосий тушунчаларидан бири бу ахборот оқимидир.

Ахборот оқими - бу логистик тизим ичида, логистик тизим ва ташқи муҳит орасида ҳаракатланувчи, логистик операцияларнинг бошқаруви ва назорати учун зарур бўлган хабарлар ва маълумотлар йиғиндисидир. Ахборот оқими қоғоз ва электрон ҳужжатлар кўринишида бўлиши мумкин.

Логистикада ахборот оқимларининг қуйидаги турларини ажратадилар.

- оқим билан боғланувчи тизимлар турига кўра: горизонтал ва вертикал;
- ўтиш жойига кўра: ички ва ташқи;
- логистик тизимга нисбатан йўналишига кўра: кирувчи ва чиқувчи.

Ахборот оқими жорий оқимдан олдин, у билан бирга, ёки ундан кейин ҳаракатланиши мумкин. Бунда ахборот оқими моддий оқим билан бир томонга ёки қарама-қарши томонга йўналтирилган бўлиши ҳам мумкин.

- қарама-қарши йўналишдаги, моддий оқимдан олдин келувчи ахборот оқими, одатда, буюртма тўғрисидаги маълумотлардан иборат бўлиши мумкин;

- тўғри йўналишдаги, моддий оқимдан олдин келувчи ахборот оқими, келиши кутилаётган товарлар тўғрисидаги бирламчи маълумотлардан иборат бўлиши мумкин;

- тўғри йўналишда моддий оқим билан биргаликдаги ахборот оқимида, моддий оқимнинг миқдор ва сифат параметрлари тўғрисидаги ахборотлар келиши мумкин;

- қарама-қарши йўналишдаги моддий оқимдан кейин келган ахборот оқимида, товарларни, молиявий маблағларни қабул қилинганлиги натижалари, сифати ва миқдори тўғрисидаги, турли хил эътирозлар тўғрисидаги ахборотлар ўтиши мумкин.

Умуман олганда ахборот оқимининг ҳаракатланиш йўли, моддий оқим ҳаракати йўналиши билан бир хил бўлмаслиги мумкин.

Ахборот оқими қуйидаги кўрсаткичлар билан тавсифланади.

- келиб чиқиш манбаи;
- оқим ҳаракати йўналиши;
- жўнатиш ва қабул қилиш тезлиги;
- оқим интенсивлиги ва бошқалар.

Ахборот тизимларининг шаклланиши оқимларининг айрим кўрсаткичлари кесимидаги текширишларсиз амалга ошмайди. Мисол учун, бирор корхонани ҳисоблаш техникаси билан таъминлаш масаласини, ушбу иш жойи орқали ўтадиган ахборот ҳажми ва қайта ишлашининг зарурий тезлигини билмасдан ҳал қилиб бўлмайди.

Моддий оқимни қуйидаги тарзда бошқариш мумкин:

- оқим йўналишини ўзгартириб;
- жўнатиш тезлигини, унга мувофиқ бўлган қабул қилиш тезлигигача чеклаб;

-оқим ҳажмини айрим бўлим ёки тармоқнинг ўтказиш қобилияти катталигигача чеклаб.

Ахборот оқими бир вақт бирлиги ичида қайта ишланадиган ёки ўтказиладиган ахборот миқдори билан ўлчанади.

Бирор-бир маълумотдаги ахборот миқдорини ташиш усуллари, кибернетика фанининг ахборот назарияси бўлимида ўрганилади. Ушбу назарияга мувофиқ ахборот миқдори бирлиги сифатида, иккиланган бирлик – Бит қабул қилинган. Электрон ҳисоблаш техникасини қўлаганда ахборот байтларда ўлчанади. Бундан келиб чиқан ҳолда килобайт, мегабайт ва гигабайтлардан ҳам фойдаланилади.

Хўжалик фаолияти амалиётида ахборот қуйидагича ўлчаниши мумкин:

- қайта ишлаган ёки узатилган ҳужжатлар миқдори билан*
- қайта ишланадиган ёки узатиладиган ҳужжатлардаги ҳужжат қаторларининг умумий сони билан.

Шуни ҳам этиборга олиш лозимки, иқтисодий тизимларда, логистик операциялардан ташқари, ахборот оқими содир бўлиши ва узатилиши билан кузатиладиган, бошқа операциялар ҳам амалга оширилади. Аммо логистик ахборот оқими умумий ахборот оқимининг энг аҳамиятли қисмини ташкил этади. Айниқса ишлаб чиқариш корхоналари ва улгуржи савдо корхоналарида бу ҳол яққол сезилиб туради.

Ҳар бир логистик тизимининг муҳим унсури бўлиб, ахборот ўтиши ва қайта ишланишини таъминловчи тизимча хизмат қилади. Ўз навбатида бу «тизимча» ҳам турли хил тизимчалардан ташкил топган мураккаб ахборот тизимидан иборатдир. Бошқа тизимлар сингари, ахборот тизими ҳам тартибли ўзаро боғланган унсурлардан ташкил топиши ва интегратив жиҳатларнинг бирор- бир бирлигига, «йиғиндисига» эга бўлиши лозим. Кўп ҳолларда ахборот тизимларини иккита тизимчага ажратадилар: функционал ва таъминловчи (30 - расм)³

³ Гаджинский А.М. Логистика. Учебник. – Москва: Издательско-торговая корпорация «Дашков и К°», 2007. – 472 с.

Функционал тизимча, мақсаднинг умумийлиги белгиси бўйича гуруҳланган, ечиладиган масалалар йиғиндисидан иборат. Таъминловчи тизим эса, ўз навбатида, қуйидаги унсурларни ўз ичига олади:

- техник таъминот, яъни ахборот оқимларини қайта ишлашни ва узатишни таъминловчи техник воситалари йиғиндиси;
- ахборот таъминоти, у ўз ичига турли маълумотлар, классификаторлар, кодификаторлар, маълумотларни расмий изоҳлаш воситаларини олади;
- математик таъминот, яъни функционал масалаларни ечишнинг услублари йиғиндиси.

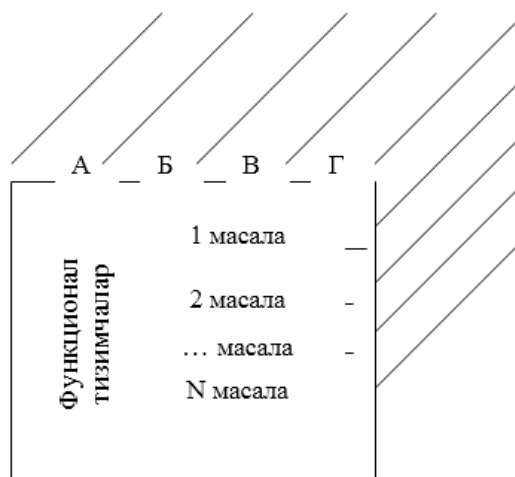

Шартли белгилар:

А- техник таъминот

Б- ахборот таъминоти

В- математик таъминот

Г- бошқа таъминот воситалари

30.-Расм. Ахборот тизими тузилмаси

Логистик ахборот тизимлари, одатда логистик жараёнларни бошқаришнинг автоматлаштирилган тизими сифатида намоён бўладилар. Шунинг учун ҳам логистик ахборот тизимларидаги математик таъминот – бу дастурлар мажмуи ва моддий оқимлар бошқаруви масалалари ечилишини, матнларни қайта ишлашни, сўров маълумотларини олишни ва техник воситалар амал қилишини таъминловчи дастурлаш воситалари йиғиндисидир.

Логистиканинг ахборот тизимларидаги унсурлар орасидаги алоқаларни ташкил этилиши, анаънавий ахборот тизимлариникидан сезиларли равишда фарқ қилиши мумкин. Логистикада ахборот тизимлари барча унсурларни ҳар томонлама интеграциясини, таъминлашлари лозим. *«Логистик тизимларнинг ахборот техник таъминоти, ахборот жиҳатлари ва уни қайта ишлашнинг техник воситалари тўплами билан эмас, балки уларни барпо этиши учун қўлланиладиган услублар ва тамойиллар билан фарқ қилади».*

Ахборот тизими таърифини қуйидагича ифодалаш мумкин: ахборот тизими – бу у ёки бу функционал масалалар (логистикада – моддий оқимларни бошқариш бўйича масалалар) ечимини таъминловчи, ўзаро боғланган ҳисоблаш техникаси воситаларининг муайян тарзда ташкил этилган

йиғиндиси бирлигидир. *Логистикада ахборот тизимлари турлари*

Логистикада ахборот тизимлари айрим корхона миқёсидаги моддий оқимларни бошқариш мақсадида, ёки минтақа, мамлакат ва ҳаттоки мамлакатлар гуруҳлари ҳудудидаги логистик жараёнларни ташкил этишга ёрдам бериш учун ташкил этилишлари мумкин. (31- расм).

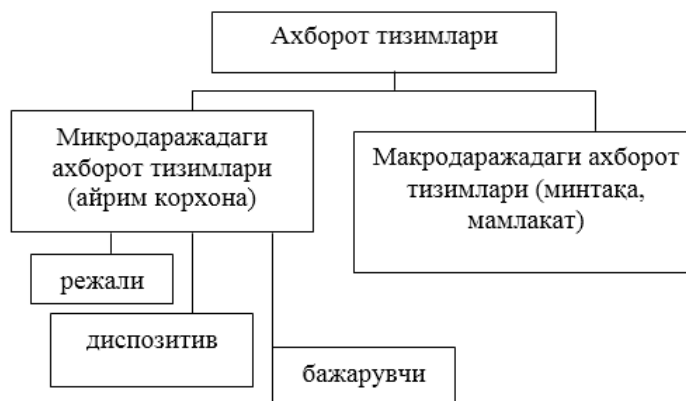

31-Расм. Логистикада қўлланиладиган ахборот тизимлари турлари

Айрим корхона миқёсидаги ахборот тизимларини ўз навбатида уч гуруҳга ажратадилар:

- режали;
- диспозитив (ёки диспетчерлик);
- бажарувчи (ёки оператив).

Ҳар хил гуруҳларга мансуб бўлган логистик ахборот тизимлари, ўзларининг функционал ва таъминловчи тизимчалари билан фарқланадилар. Таъминловчи тизимчалар ўзларининг барча унсурлари, яъни техник, ахборот ва математик таъминоти билан бир-биридан фарқ қилишлари мумкин. Айрим ахборот тизимларининг хусусиятларига батафсил тўхталиб ўтаемиз.

Режали ахборот тизимлари. Бу тизимлар бошқарувнинг маъмурий даражасида (босқичида) барпо этиладилар ва стратегик узоқ муддатли қарорларни қабул қилишга ёрдам берадилар. ечиладиган масалалар орасида қуйидагилар бўлиши мумкин:

- логистик занжир бўғинларини яратиш ва уларни оптималлаштириш;
- шартли-мунтазам, яъни кам ўзгарадиган маълумотларни бошқариш;
- ишлаб чиқаришни режалаштириш;
- захираларни умумий бошқарувини амалга ошириш;
- резервларни бошқариш ва бошқа масалалар.

Диспозитив ахборот тизимлари. Бу тизимлар омбор ёки сеҳни бошқариш даражасида (босқичида) барпо этиладилар ва логистик тизимларнинг яхши йўлга қўйилган ишини таъминлаш учун хизмат қиладилар. Бунда қуйидаги масалалар ўз ечимини топишлари мумкин:

- захираларни (омборга қўйишни) ... бошқариш;
- омбор (қ.х. корхонаси) ичидаги транспортни бошқариш;
- буюртмалар бўйича юкларни танлаш, бутлаш, жўнатиладиганларини ҳисобга олиш ва бошқалар.

Бошқарувчи ахборот тизимлари маъмурий ёки оператив бошқарув даражасида (босқичида) барпо этиладилар. Бу тизимларда ахборотларни қайта ишланиши, уларни ЭХМга келиб тушиши тезлигида амалга оширилади. Бу ишларнинг барчаси бирданига амалга оширилади, ҳамда ишлаб чиқариш ва хизматларининг ҳозирги ҳолати тўғрисида маълумот олиш, ҳамда бошқарув объектларига нисбатан тадбирларни ўз вақтида ўтказиш имконини беради. Ушбу тизимлар моддий оқимлар назорати, ишлаб чиқаришга хизмат кўрсатишни оператив бошқаруви, ҳаракатланишлар бошқарилиши ва бошқалар билан боғлиқ бўлган турли хилдаги масалаларни ечишлари мумкин.

Юқорида айтиб ўтилганидек, таъминловчи тизимчаларда ҳам фарқлар мавжуд. Режали, диспозитив ва бажарувчи ахборот тизимчалари дастурий таъминотининг тавсифий хусусиятларига батафсил тўхталиб ўтамиз.

Моддий оқимларни бошқаришнинг кўп босқичли автоматлашган тизимларини яратиш, дастурий таъминот ишлаб чиқиш соҳасидаги катта харажатлар билан боғлиқдир. Дастурий таъминот бир томондан тизимнинг кўп функционаллилигини, иккинчи томондан эса унинг юқори даражадаги интеграциясини таъминлаши лозим. Шу муносабат билан, логистика соҳасида бошқарувнинг автоматлашган тизимларини яратишда нисбатан арзон бўлган, маҳаллий шароитларга мослашган, стандарт дастурий таъминотни ишлатиш имкониятлари изланиши керак.

Ҳозирги кунда етарлича такомиллашган дастурлар пакетлари яратилмоқда. Аммо улар ахборот тизимларининг барча турларида қўлланилавермайди. Бу моддий оқимлар бошқарувида ечиладиган масалаларнинг стандартлашиш даражасига боғлиқ.

Режали ахборот тизимларидаги масалаларни ечишда стандартлашиш даражаси энг юқори, бу эса стандарт дастурий таъминотни деярли қийинчиликларсиз мослаштириш имконини беради. Диспозитив ахборот тизимларида стандарт дастурлар пакетини мослаштириш имконияти паст. Бу бир қатор сабабларга боғлиқ:

- корхоналардаги ишлаб чиқариш жараёни тарихан шаклланиб келган ва бирор-бир ўзгаришлар киритиш жуда қийин кечади;
- турли фойдаланувчилардаги қайта ишланадиган маълумотлар тузилмаси кескин фарқланади.

Бажарувчи ахборот тизимларидаги бошқарувнинг оператив даражасида, кўп ҳолларда, индивидуал дастурий таъминот қўлланилади.

Логистик занжирнинг ҳар бир бўғини орқали катта миқдордаги товар бирликлари ўтади. Ҳар бир бўғин ичида ҳам товарлар бир неча марта сақлаш ва қайта ишлаш жойлари бўйлаб ҳаракатланадилар. «Товарлар ҳаракатининг бутун тизими – бу узлуксиз ҳаракатдаги дискрет оқимлардир, уларнинг тезлиги ишлаб чиқариш салоҳиятига, етказишлар мунтазамлигига, мавжуд захиралар ўлчамларига, ва шунингдек реализация ва истеъмол тезлигига боғлиқдир.» Бундай динамик логистик тизимни самарали бошқариш имкониятига эга бўлиш учун унга кирувчи ва ундан чиқувчи, ҳамда уни ичида айланиб турувчи моддий оқимларнинг ассортименти тўғрисидаги ахборотга доимий равишда эга бўлиш зарур.

Чет эл тажрибаларига караганда, бу муаммони ечиш учун моддий оқим билан бўлган логистик операцияларда алоҳида юк бирлигини аниқлаш қобилиятига эга бўлган микропроцессорли техникани ишлатиш зарур. Гап, албатта, турли хилдаги штрих-кодларни «ўқий оладиган» ускуналар хақида. Ушбу ускуналар, логистик операция хақидаги ахборотни, у амалга оширилаётган вақтда ва жойда – хўжаликлар, саноат корхоналари, улгуржи базалар, дўконлар омборларида, транспортда – олиш имконини берадилар. Олинган ахборот вақтнинг реал миқёсида қайта ишланади, бу эса бошқарув тизимига оптимал муддатларда жавоб қайтариш имконини беради.

Ахборотни автоматик тўплаш турли хилдаги штрих-кодларни ишлатишга асосланган, уларнинг ҳар бири ўз технологик устунликларига эга. Масалан 93-расмдаги ИТФ-14 коди ўз ихчамлиги билан ажралиб туради ва товар партияларини кодлаш учун ишлатилади.

9-жадвалда турли мамлакатлар кодлари келтирилган.

9-жадвал

ЕАН ассоциацияси томонидан мамлакатларга берилган кодлар

Мамлакат	ЕАН коди	мамлакат	ЕАН коди
АҚШ ва Канада	00-13	Иордания	625
Франсия	30-37	Ерон	626
Болгария	380	Финляндия	64
Словения	383	Хитой	690-692
Хорватия	385	Норвегия	70
Босния ва Герсе-говина	387	Исроил	729
Германия	400-440	Швеция	73
Япония	45,49	Гватемала	740
Россия	460-469	Салвадор	741
Тайван	471	Гондурас	742
Естония	474	Никарагуа	743
Латвия	475	Коста-рика	744
Литва	477	Панама	745
Узбекистан	478	Доминик Респ	746
Шри-Ланка	479	Мексика	750
Филлипин	480	Венесуела	759
Беларус	481	Швейцария	76
Украина	482	Колумбия	770
Молдова	484	Уругвай	773
Армения	485	Перу	775
Грузия	486	Боливия	777
Казахстан	487	Аргентина	779
Гонконг	489	Чили	780
Буюк Британия	50	Парагвай	784
Греция	520	Екватор	786
Ливан	528	Бразилия	789
Кипр	529	Италия	80-83
Македония	531	Испания	84
Малта	535	Куба	850
Ирландия	539	Словакия	858

Белгия,	54	Чехия	859
Португалия	560	Югославия	860
Исландия	569	Туркия	869
Дания	57	Нидерланд	87
Полша	590	Жанубий Корея	880
Руминия	594	Таиланд	885
Венгрия	599	Сингапур	888
ЖАР	600-601	Индия	890
Маврикий	609	Ветнам	893
Марокко	611	Индонезия	899
Алжир	613	Австрия	90-91
Тунис	619	Австралия	93
Сурия	621	Янги Зеландия	94
Миср	622	Малайзия	955



32-Расм. ИТФ-14 код

Логистикада бошқа кодларга қўшимча равишда 128-коди ишлатилиши ҳам мумкин (13.4 расм). Ушбу код билан партия рақами, ишлаб чиқариш санаси, реализация муддати ва бошқалар кодланган бўлиши мумкин.

Муомала соҳасида эса ЭАН коди (13.5 расм) кенг тарқалган, уни оммавий истеъмол товарларида тез учратиш мумкин.



1 6 9 0 1 2 C X 3 4

33 –Расм. 128-код. Қўшимча ахборот кодлаш учун бошқа кодлар билан ишлатилади

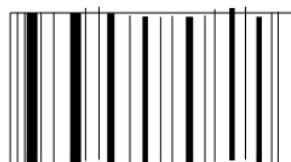

4 7 8 0 3 0 0 0 0 7 3

34 – Расм . EAN-13 код. Биринчи 3та рақам мамлакат коди, иккинчи 6та рақам корхона коди ва кейинги 3та рақам маҳсулот коди. Охирги 1та рақам контрол коди. Кодни тўғри ҳисобланганини кўрсатади

Логистикада штрих кодларни автоматик аниқлаш технологиясини қўллаш, логистик жараённинг барча босқичларида моддий оқимларни бошқаришни яхшилаш имконини беради. Унинг асосий устунликларини айтиб ўтаемиз.

Ишлаб чиқаришда:

- маҳсулотлар ва уларни бутловчи қисмларини ҳар бир участкадаги ҳаракатини ва шунингдек умуман корхонадаги логистик жараённинг ҳолатини, ҳисобга олиш ва назорат қилишнинг ягона тизими барпо этилиши;

- ёрдамчи персонал ва ҳисобот ҳужжатлар сонини камайиши, хатолар йўқолиши;

Омбор хўжалигида:

- моддий оқимни ҳисобга олиш ва назорат қилишнинг автоматлаштирилиши;

- моддий захираларни инвентаризациялаш жараёнини автоматлаштирилиши;

- моддий ва ахборот оқимлари билан бўладиган логистик операциялар вақтини қисқариши;

Савдода:

- моддий оқимни ҳисобга олишни ягона тизимини яратилиши;

- товарлар буюртмаси ва инвентаризациясини автомат-лаштирилиши; харидорларга хизмат кўрсатиш вақтини қисқариши.

Ўзбекистонда ишлаб чиқарилган товарларнинг ички ва хориж бозорларида рақобатбатдошлигини ошириш, товар ишлаб чиқарувчини товар рақами халқаро тизими доирасида идентификациялаш, истеъмолчи ҳуқуқларини ҳимоя қилиш, товарларни ишлаб чиқаришни автоматлаштирилган тарзда ҳисобга олишни таъминлаш мақсадида Ўзбекистон Республикаси Вазирлар Маҳкамаси 1999 йил 21 сентябрда “Ўзбекистон Республикасида штрихли кодлашни жорий қилиш тўғрисида” 438-сонли қарор қабул қилди.

Ушбу қарорда Ўзбекистон Республикаси Товар ишлаб чиқарувчилар ва тадбиркорлар палатаси томонидан товарлари “ЕАН” штрихли код билан маркаланадиган тадбиркорлик фаолияти субъектларини рўйхатга олиш, товарларни халқаро талабларга мувофиқ идентификациялаш тизимидан фойдаланувчилар фаолиятини услубий бошқариш учун товар ва хизматларни автоматик тарзда идентификациялаш “ЕАН УЗБЕКИСТАН” маркази ташкил этилганлиги қайд этилган.

Товар ва хизматларни автоматик тарзда идентификациялаш “ЕАН УЗБЕКИСТАН” маркази эАН Интернационал аъзоси сифатида Ўзбекистон Республикаси ҳудудида товарларни рақамлаш бўйича ягона ташкилот - ЕАН Интернационал вакили ҳисобланади.

Тингловчиларга мустақил ишлаш учун топшириқлар:

Вазиятли масала - 1

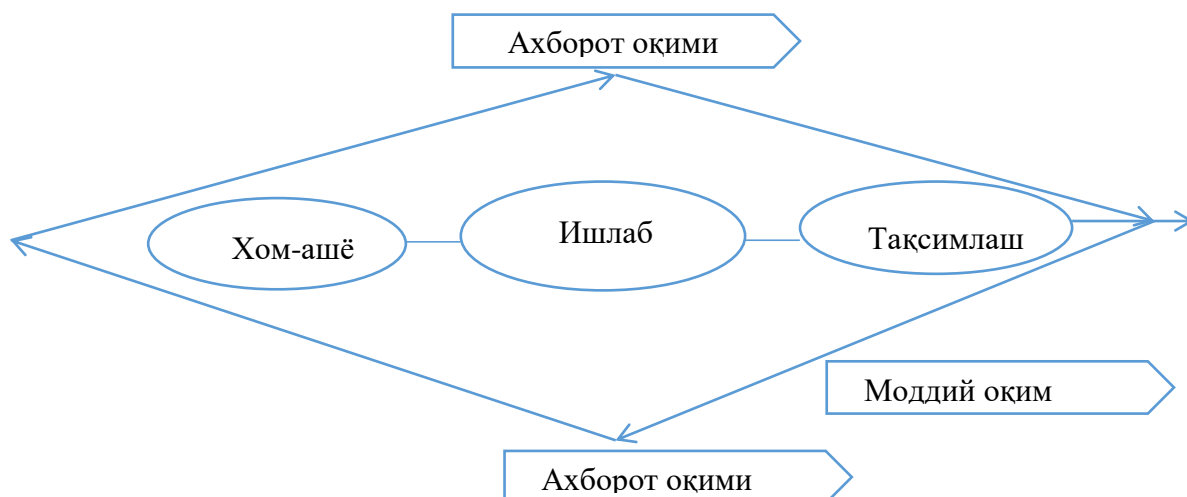

4- Расм. Логистик ахборот оқими.

Топширик

1. Ахборот оқимларининг турлари кўрсатилсин.
2. Қишлоқ хўжалик маҳсулотини ишлаб чиқаришда ахборот тизими кўрсатилсин.
3. Ахборот оқимларининг йўналиши белгилансин.
4. Ахборот оқимларини оқилона ташкил этишнинг қишлоқ хўжалик ишлаб чиқариш самарадорлигига таъсири аниқлансин.

Вазиятли масала - 2

Тошкент Давлат Аграр Университетида нашр этилаётган «Ўзбекистон аграр фани» ахборотномасида қуйидаги мазмунда янги “MAROQAND” кўп тармоқли ахборот маркази рекламаси босилган:

Унинг ахборот базасида товар ва хизматларнинг бозор конъюнктураси, хўжалик юритувчи субъектлар ва шерикчилик муносабатларини ўрнатиш истагини билдирган хорижий шериклар ҳақида, шунингдек Ўзбекистонлик ва хорижий давлатлар тадбиркорларининг инвестиция лойиҳалари ҳақида маълумотлар йиғилган. Шунингдек Ўзбекистон Республикасининг ҳуқуқий ва меъёрий ҳужжатлар тўплами, ҳамда бошқа бизнес ахборотлари жамланган. “MAROQAND” кўп тармоқли ахборот маркази хўжалик юритувчи субъектларга қуйидаги ахборотларни беришга тайёр:

- Қишлоқ хўжалик маҳсулотларини сотилиши ҳақида таклифлар;
- Товар ва хизматларни, шу жумладан хомашё ва материалларни харид қилишга бўлган талаблар;
- Халқаро ва Республика миқёсидаги кўرғазма ва ярмаркалар;
- Қишлоқ хўжалиги ишлаб чиқаришининг тармоқлари бўйича мини технология ва ускуналар;
- Кредит олиш учун зарур ҳужжат ва шартлар;
- Бизнес – ҳамроҳ; Хорижий давлатлардан ҳамкорлик қилиш хоҳишини билдирган компаниялар ҳақида маълумотлар, уларнинг таклифлари;

- Лизинг олиш қоидалари;
- Солиқ тизими ҳақидаги маълумотлар;
- Маслаҳатлар. Ўз ишини юритиш бўйича таклифлар;
- Аудиторлик хизматларини ташкил қилиш бўйича маълумотлар;
- Қишлоқ хўжалик корхонаси ва унинг маҳсулотлари рекламаси.

Топширик

1. Қайд этилган хизматларни бир-биридан принципиал фарқларини айтинг.
2. Ахборот марказнинг ижобий ва салбий томонларини кўрсатинг.
3. Шу йўсиндаги реклама эълонини сиз қандай тузган бўлар эдингиз?

Вазиятли масала – 3

“MAROQAND” кўп тармоқли ахборот маркази хўжалик юритувчи субъектларга товар ва хизматларни сотилиши ҳақида қуйидаги таклифларни беради:

9-жадвал

1. Гўшт ва гўшт маҳсулотлари

	Маҳсулотнинг номи	ҳажми	Улчов бирлиги	Нархи (сўм)	Жойлашган манзили
1	Кайнатилган колбаса «Дорожная»	1	тонна	950	Тошкент вил. Ўрта-аул 2 қишлоғи
2	Кайнатилган колбаса «Докторская»	1	тонна	1200	Тошкент вил. Ўрта-аул 2 қишлоғи
3	Кайнатилган колбаса «Любительская»	1	тонна	1200	Тошкент вил. Ўрта-аул 2 қишлоғи
4	Ярим дудланган сосиска «Заравшон»	1	тонна	1400	Тошкент вил. Ўрта-аул 2 қишлоғи
5	Ярим дудланган сосиска «Молочно»	1	тонна	1200	Тошкент вил. Ўрта-аул 2 қишлоғи
6	Сосиска	350	кг	550	Янгиер
7	Колбаса, дудланган сосискалар	400	кг	1000	Янгиер
8	Гўшт	200	кг	1000	Мехнатобод
9	Гўшт	500	кг	Келишилган	Жиззах
10	Сосиска	350	кг	550	Янгиер

Сут ва сут маҳсулотлари

1	Сут маҳсулотлари	6	тонна	Келишилган	Самарканд
2	Пишлоқ ва бронза	2500	кг	Келишилган	Самарканд
3	Сарик ёғ	200	кг	1900	Наманган вил, Чорток сахар
4	Йогурт	61	кг	600	Наманган вил, Чорток сахар
5	Сузма	248	тонна	400	Наманган вил, Чорток сахар

6	Пишлоқ	18	тонна	1400	Наманган вил, Чорток сахар
7	Сметана	13	тонна	800	Наманган вил, Чорток сахар
8	Сут	500	литр	100	Мехнатобод тумани
9	Сут, сузма,	7	тонна	130	Янгиер
10	Сарик ёғ	1	тонна	1100	Тўрақўргон
11	Пишлоқ	1	тонна	900	Тўрақўргон
12	Қаймоқ	1	тонна	700	Тўрақўргон
13	Сметана	1	тонна	350	Тўрақўргон
14	Сузма	1	тонна	340	Тўрақўргон
15	Сузма	1	тонна	200	Тўрақўргон
16	Ёғли сут	1000	литр	65	Тўрақўргон
17	Ўсимлик ёғи	39	тонна	562	Ангрен ш, Аблик қишлоғи
18	Голланд пишлоғи	20	тонна	1450	Самарканд
19	Крахмал	100	кг	келишилган	Жиззах
20	Сут	500	литр	келишилган	Жиззах
21	Пишлоқ	250	кг	Келишилган	Жиззах
22	Қаймоқ	200	кг	Келишилган	Жиззах

Ўсимлик ёғи ва ҳайвонлар ёғлари

1	«Ўзбекистон» ёғи	500000	бутўлка	167,99	Гулистон шаҳри
2	Пахта кунжараси	350000	-	346	Гулистон шаҳри
3	Соя кунжараси	200000	-	400	Гулистон шаҳри
4	Хўжалик совуни	400000	дона	67,5	Гулистон шаҳри
5	Ўсимлик ёғи	150000	бутўлка	318	Гулистон шаҳри
6	Шоколад ёғи	1220	кг	508	Тошкент

Чорвадан келиб чикан маҳсулотлар

1	Калифорния чувалчанги	1	тонна	келишил ган	Термез
2	Биогомус	1	тонна	келишил ган	Термез

Топшириқ

1. Маълумотларга асосланиб талаб ва таклиф мисолини келтиринг.
2. Шу йўсиндаги реклама эълонини сиз қандай тузган бўлар эдингиз?

1. Муҳокама учун саволлар:

2. Қишлоқ хўжалигини бошқаришда ахборот логистикаси
3. Ахборот оқимлари тушунчаси
4. Ахборот тизимлари
5. Қишлоқ хўжалигида ахборот тизимларини барпо этиш принциплари
6. Ахборот технологияларидан аграр соҳада фойдаланиш имкониятлари.
7. Штрих-кодларни автоматик аниқлаш усулларини қўллаш
8. Ахборот оқимлари. Уларнинг роли ва аҳамияти.
9. Ахборот логистикаси нима?
10. Ахборот оқимларининг намоён бўлиш шакли.
11. Ахборот оқимлари таснифи.

12. Ахборот оқимларини бошқариш моҳияти.
13. Логистикада ахборот тизимининг аҳамияти.
14. Логистик ахборот тизимлар қандай гуруҳларга бўлинади?
15. Ахборот жараёнларининг турлари.
16. ЭХМ базасида логистик ахборот тизимларини тузишнинг асосий тартиблари.
17. Ахборот тизимлари қандай миқдор кўрсаткичлари билан ифодаланади?

2-мавзу. ЛОГИСТИКАНИНГ ФУНКЦИОНАЛ СОҲАЛАРИ. ИШЛАБ ЧИҚАРИШ ЛОГИСТИКАСИ

Дарснинг мақсади: Логистиканинг функционал соҳалари. Ишлаб чиқариш логистикаси тушунчаси. Қишлоқ хўжалигида ишлаб чиқаришни ташкил этишнинг анъанавий ва логистик концепциялари. Ишлаб чиқариш тизимларининг сифат ва миқдор эгилувчанлиги. Қишлоқ хўжалиги ишлаб чиқариши логистикасида моддий оқимларни бошқаришнинг рағбатлантирувчи тизимлари. Қишлоқ хўжалиги ишлаб чиқариши логистикасида моддий оқимлар бошқарувининг етакловчи тизимлари.

Дарснинг шакли: Амалий машғулот саволлари бўйича гуруҳ тақсимоти.

Дарснинг тузилиши:

- Ташкилий дақиқа,
- Янги мавзу бўйича гуруҳда ишлаш,
- Гуруҳ тақдимоти,
- Гуруҳ ишининг якуни,
- Дарсга яқун яшаш ва вазифа.

Логистик занжирлар логистиканинг функционал соҳалари ичида таҳлил қилинади ва лойиҳалаштирилади. Таъминотда логистик занжир материални етказиб берувчи ва маҳсулотни ишлаб чиқарувчини; тақсимотда – маҳсулотни ишлаб чиқарувчи ва истеъмолчини ўзаро боғлайди; ишлаб чиқаришда логистик занжирлар - материал оқимни материаллар омборидан етказиб бериш, тайёр маҳсулот омборидан комплектловчигача етказиб беришда шаклланади. Логистиканинг исталган функционал соҳаси учун логистик занжир шаклланишининг сўнгги параметри бўлиб, истеъмолчининг буюртмаси ҳисобланади.

Ишлаб чиқариш логистикаси тушунчаси.

Моддий оқим, хом-ашёнинг биринчи манбасидан охириги истеъмолчигача бўлган йўлида қатор ишлаб чиқариш бўғинларидан ўтади. Бу босқичда моддий оқимларни бошқариш, ўзига хос хусусиятларига эга, ва ишлаб чиқариш логистикаси деб аталади.

«Ишлаб чиқариш» атамасининг маъносини эслатиб ўтамиз. Маълумки жамият ишлаб чиқариши моддий ва номоддий қисмларга бўлинади. Ишлаб чиқариш логистикаси, моддий ишлаб чиқариш соҳасида юз берадиган жараёнларни кўриб чиқади.

Ишлаб чиқариш логистикасининг мақсади бу моддий бойликлар яратувчи ёки сақлаш, қадоклаш, жойлаш каби моддий хизматлар кўрсатувчи корхоналар ичидаги моддий оқимларни оптимизациялаштиришидир. Ишлаб чиқариш логистикасида ўрганиладиган объектларнинг тавсифий белгиси – бу уларнинг ҳудудий ихчам жойлашишидир. Адабиётларда уларни «логистиканинг орол объектлари» деб ҳам аташади.

Ишлаб чиқариш логистикаси доирасидаги логистик жараён иштирокчиларини ички ишлаб чиқариш муносабатлари боғлаб туради (товар-пул муносабатлари билан боғланган макродаражадаги логистик жараён иштирокчиларидан фарқли равишда).

Ишлаб чиқариш логистикасида кўриладиган логистик тизимлар, ички ишлаб чиқариш логистик тизимлари номи билан юритилади. Уларга: саноат корхоналарини, омбор иншоотларига эга улгуржи савдо корхоналарини, хўжалик ҳамда фермер хўжаликларини ва бошқаларни киритиш мумкин.

Ички ишлаб чиқариш логистик тизимларини микро ва макро даражаларда кўриб чиқиш мумкин.

Макродаражада ишлаб чиқариш логистик тизимлари макрологистик тизимларнинг унсурлари сифатида намоён бўладилар. Улар моддий оқимлар манбалари бўлиб, ушбу тизимлар ишининг бир текис боришини таъминлайдилар. Макрологистик тизимларни ташқи муҳит ўзгаришларига мослашуви, уларнинг ичидаги ички ишлаб чиқариш логистик тизимлари ишлаб чиқарадиган маҳсулотнинг ассортименти ва миқдорини тез ўзгартира олиш қобилиятига боғлиқ.

Микродаражадаги ички ишлаб чиқариш логистик тизимлари, бир-бири билан ўзаро муносабатда ва алоқаларда бўлиб, маълум бирликни, бутунликни вужудга келтирган тизимчалар қаторидир. Бу тизимчалар: харидлар, омборлар, захиралар, ишлаб чиқаришга хизмат кўрсатиш, транспорт, ахборот, сотиш ва кадрлардир. Улар моддий оқимни тизимга кириши, ундан ўтиши ва чиқиб кетишини таъминлайдилар. Логистика концепциясига мувофиқ ички ишлаб чиқариш логистик тизимларининг яратилиши, корхона ичидаги таъминот, ишлаб чиқариш ва сотиш бўғинларининг режалари ва ишларини доимий равишда ўзаро келишилиши ва тўғриланиб бориши имкониятини таъминлаши лозим.

Ишлаб чиқаришни ташкил этишнинг логистик концепцияси қуйидаги асосий ҳолатларни ўз ичига олади:

- ортиқча захиралардан воз кечиш;
- асосий ва транспорт-омбор операцияларини бажариш учун ортиқча вақтдан воз кечиш;
- истеъмолчи буюртмаси бўлмаган маҳсулотларни ишлаб чиқаришдан воз кечиш;
- ускуналар тўхтаб туришини йўқ қилиш;
- сифатсиз маҳсулотларни йўқ қилиш;
- хўжалик ичидаги нораціонал ташишларни йўқ қилиш;
- етказиб берувчиларни ҳамкорларга айлантириш.

Логистикадан фарқли ўлароқ ишлаб чиқаришни ташкил этишнинг

анъанавий концепцияси қуйидагилардан иборат:

- маҳсулотни иложи борича йирик партияларда ишлаб чиқариш;
- «ҳар эҳтимолга қарши» моддий ресурсларнинг максимал катта захирасига эга бўлиш.

Концептуал ҳолларнинг мазмуни шундан далолат берадики, ишлаб чиқаришни ташкил этишнинг анъанавий концепцияси «сотувчи бозори» шароитлари учун энг қулай бўлса, логистик концепция «харидор бозори» шароитлари учун энг қулайдир.

Қишлоқ хўжалиги ишлаб чиқариш логистикасида моддий оқимларни бошқаришнинг рағбатлантирувчи тизимлари

Ички ишлаб чиқариш логистик тизимлари доирасидаги моддий оқимларнинг бошқаруви ҳар хил усуллар билан амалга оширилиши мумкин. Ушбу усуллардан, бир-биридан принципиал фарқ қилувчи, иккита асосийсини алоҳида кўриб чиқиш лозим, булар итарувчи ва етакловчи бошқарув усуллари дир.

Биринчи вариант «рағбатлантирувчи тизим» деб ном олган, ва унинг ишлаб чиқаришни ташкил этиш тизими 8-расмда кўрсатилган. Моддий оқим, ишлаб чиқаришни бошқаришнинг марказий тизимидан келган буйруқга биноан олдинги бўғиндан истеъмолчи томон «итариб чиқарилади».

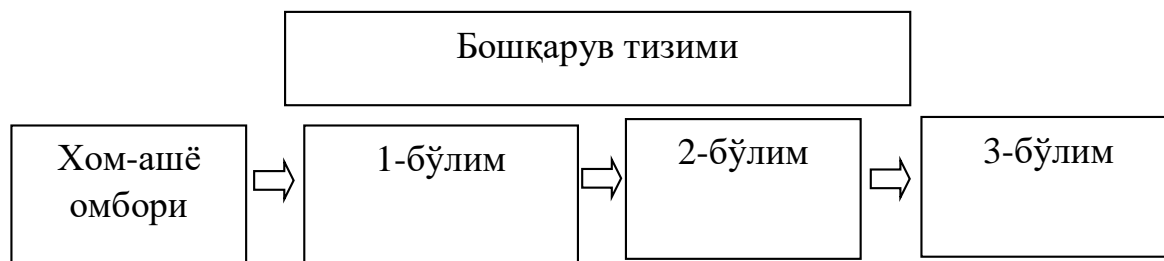

8-Расм. Ишни ишлаб чиқариш логистик тизими доирасидаги моддий оқим бошқарувини рағбатлантирувчи тизимнинг принципиал схемаси

Амалиётда, рағбатлантирувчи тизимларнинг турли хил вариантлари мавжуддир. Уларнинг яратилиш имконияти ҳисоблаш техникасини оммавий қўлланилишига боғлиқдир. Итарувчи тизимлари бошқарув автоматизациясининг юқори даражаси билан тавсифланади, ва бу автоматизация қуйидаги асосий функцияларни амалга ошириш имконини беради:

- ишлаб чиқариш захираларининг жорий бошқаруви ва назоратини таъминлаш;

- корхонанинг таъминот, ишлаб чиқариш, сотиш хизматлари режалари ва ҳаракатларини, реал вақт миқёсида, келишилиши ва оператив тўғирланиши.

Рағбатлантирувчи тизимларининг замонавий, ривожланган вариантларида башорат қилишнинг ҳам турли хил масалалари ечилади.

Қишлоқ хўжалиги ишлаб чиқариш логистикасида моддий оқимлар бошқарувининг етакловчи тизимлари

Ишлаб чиқаришдаги логистик жараёнларни ташкил этишнинг иккинчи варианты, моддий оқимларни бошқаришнинг принципиал бошқача усулига асосланган. У «етакловчи тизим» деб номланади. Бу ишлаб чиқаришни ташкил

этишнинг шундай тизимики, унда зарур маҳсулотлар кейинги бўғиндан олдингисига лозим бўлган тақдирдагина етказилади.

Бу ерда марказий бошқарув тизими корхонанинг ҳар хил бўлимлари орасидаги моддий оқимлар алмашинувиغا аралашмайди, ва улар учун жорий ишлаб чиқариш вазифаларини белгиламайди. Айрим технологик бўғин ишлаб чиқариш технологик занжирининг охириги бўғини олдида вазифа қўяди.

Етакловчи тизимнинг амал қилиш механизмини тушуниш учун, 9-расмдаги мисолни кўриб чиқамиз.

Фараз қилайлик мева қайта ишлаш корхонаси 1500 бирлик маҳсулот (мева шарбати) ишлаб чиқаришга буюртма қабул қилди. Бу буюртмани бошқарув тизими қадоклаш (тайёр маҳсулот) бўлимига жўнатади. Қадоклаш бўлими буюртмани бажариш учун шарбат бўлимидан 1500та қадок маҳсулотга кетадиган шарбат сўрайди. Шарбат бўлими ўз захирасидан сўралган маҳсулотни етказди ва уни ўрнини тўлдириш учун қайла бўлимидан 1500та қадок шарбат ишлаб чиқариш учун қайла сўрайди. Қайла бўлими ўз захираларидан сўралган маҳсулотни етказди ва уни ўрнини тўлдириш учун омбордан мева сўрайди. Шундай қилиб моддий оқим ҳар бир олдинги бўғин томонидан «тортиб олинади».

Бунда айрим бўлим ходимлари, марказий бошқарув тизимига нисбатан, оптимал буюртма ўлчамини аниқловчи, кўпроқ ўзига хос омилларни ҳисобга олиш имкониятига эга.

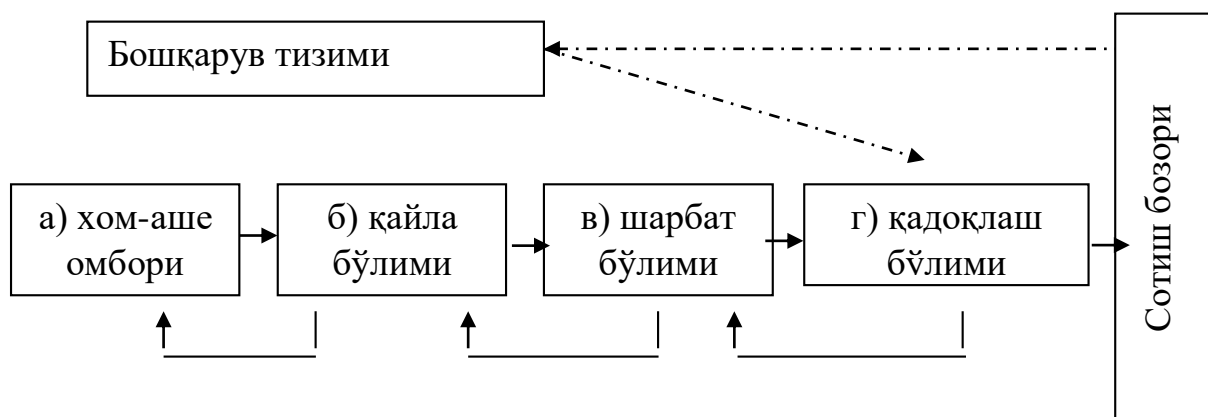

Шартли белгилашлар:

- | | | | |
|----|---------------------|----|--------------------|
| ⇐⇒ | - моддий оқим, | → | - ахборот оқими, |
| а) | - мева етказилиши | б) | - қайла етказилиши |
| в) | - шарбат етказилиши | г) | - тайёр маҳсулот |
| д) | - мевага буюртма | е) | - қайлага буюртма |
| ж) | - шарбатга буюртма | | |

9-расм. Ишлаб чиқариш логистик тизими доирасидаги моддий оқим бошқарувини етакловчи тизимнинг принципиал схемаси

Корхонада моддий оқимларни бошқаришга логистик ёндашувни қўллашдан вужудга келадиган умумий самаранинг таркибий қисмлари қуйидагилар:

1. Ишлаб чиқариш бозорга мўлжалланган. Кам ҳажмдаги ва индивидуал ишлаб чиқаришга самарали ўтиш мумкин бўлади.
2. Етказиб берувчилар билан ҳамкорлик муносабатлари ўрнатилади.
3. Ускуналар тўхтаб туриши қисқаради. Бу, иш жойларида керакли материаллар доимо мавжуд бўлиши билан, таъминланади.
4. Ишлаб чиқараётган маҳсулот сифати ошади.
5. Ишлаб чиқариш цикли камаяди ва харажатлар минималлаштирилади.

Ишлаб чиқариш жараёни билан боғлиқ харажатларни камайтириш имконини берадиган сабабларга тўлароқ тўхталиб ўтамиз.

❖ Захиралар оптимизацияси – логистиканинг марказий муаммоларидан бири. Захираларни сақлаш, молиявий маблағлар ажратилишини, моддий техника база ва меҳнат ресурсларининг катта қисмининг ишлатилишини талаб қилади. Ишлаб чиқаришни ташкил этишнинг замонавий логистик услубларини қўллаётган қатор /арбий Европа фирмалари тажрибаларининг таҳлили шуни кўрсатадики, логистикани қўлланилиши ишлаб чиқариш захираларини 50% га камайтириш имконини беради.

❖ Ёрдамчи ишчилар сонини камайиши. Тизимлилик (ишни тизимли амалга ошириши) даражаси қанча паст бўлса, меҳнат жараёни шунчалик аниқланмаган бўлади, бу эса ишнинг катта ҳажмларини бажаришда ёрдамчи ишчиларга бўлган эҳтиёж шунчалик ортишига олиб келади.

❖ Материаллар йўқотилишини камайиши. Исталган логистик операция – бу потенциал йўқотишлар. Логистик операциялар оптимизацияси – бу йўқотишларниг камайишидир.

❖ Ишлаб чиқариш ва омбор майдонлари ишлатилишини яхлитлаш. Оқим жараёнларининг ноаниқлиги кўпроқ қўшимча майдонларни олдиндан эгаллаб қўйишга ундайди. Масалан, улгуржи савдо базалари лойиҳасида, оқим жараёнларининг ноаниқлиги омбор майдонларини 30%га оширилишига мажбур қилган.

❖ Жароҳатларнинг камайиши. Логистик ёндашув ўз ичига меҳнат хавфсизлиги тизимини ҳам киритади.

Дарснинг мақсади: Ишлаб чиқариш логистикаси тушунчаси. Қишлоқ хўжалигида ишлаб чиқаришни ташкил этишнинг анъанавий ва логистик концепциялари. Ишлаб чиқариш тизимларининг сифат ва миқдор эгилувчанлиги. Қишлоқ хўжалиги ишлаб чиқариши логистикасида моддий оқимларни бошқаришнинг рағбатлантирувчи тизимлари. Қишлоқ хўжалиги ишлаб чиқариши логистикасида моддий оқимлар бошқарувининг етакловчи тизимлари. Фермер хўжалигини тадибқорорлик фаолиятдан фойдалилик даражасини логистик харажатларни ҳисобга олган ҳолда миссия усули бўйича аниқлаш.

Дарснинг тузилиши: Ташкилий дақиқа, гуруҳларга бўлиш. муҳокама тақдимоти, дарс якуни.

Тингловчиларга мустақил ишлаш учун топшириқлар:

Топшириқ №1. Ишлаб чиқариш фирмаси мисолида логистик тизимларни кўриб чиқиш.

Бунинг учун ишлаб чиқариш фирмасини тузиш ва уни қуйидаги кўринишда тавсифлаш лозим:

Фирманинг номи;

Мулкчилик шакли;

Устав фонди;

Давлат рўйхатидан ўтган сана ва рақами;

Рўйхатдан ўтказувчи орган;

Фаолият тури;

Фирма манзили ва реквизитлари;

Телефон, факс;

Фирма фаолияти: маҳсулот, хизматлар;

Меҳнат ресурслари;

Бошқарув таркибий тузилмаси;

Фирма ташкилий таркиби схемаси;

Бошқарув ходимларининг функциялари.

Топшириқ №2. Моддий ресурслар қуйидаги шароитларда моддий оқим бўлиши мумкин:

1. Нима? – аниқ хом ашё ҳақида гап кетади.

2. Қанча? – ресурсларнинг аниқ хажми.

3. Ким? – ресурсларни етказиб берувчи.

4. Қардан? – моддий ресурслар сақланадиган бинога тегишли жой

5. Қарга? – ресурслар етказиб берилиши керак бўлган жой

6. Қачон? – ресурсларни етказиб берувчининг сақлаш жойидан

истеъмолчи омборигача етиб келиши лозим бўлган муддат.

Ушбу моддий оқимни тавсифлаш учун қуйидаги саволларга жавоб бериш лозим.

Топшириқ №3. Моддий оқим параметрларини аниқлаш

Ресурслар номенклатураси:

Ассортименти:

Ҳажми:

Габарити:

Оғирлиги:

Юкнинг физик-кимёвий хусусиятлари:

Таралар тавсифи:

Упаковкasi:

Олди-сотди шартлари:

Транспортировка қилиш:

Суғурта:

Молиявий тавсифи.

Муҳокама учун саволлар:

1. Ишлаб чиқариш логисткасини таърифланг.

2. Ишлаб чиқариш логисткаси тушунчаси, мақсади ва вазифаларини очиб беринг.

3. Ишлаб чиқариш даврининг моҳияти ва тузилмаси.

4. Ишлаб чиқаришни бошқаришнинг анъанавий ва логистик тартибларини таққосланг.
5. Ишлаб чиқариш тизимларининг сифат ва миқдор эгилувчанлиги
6. Қишлоқ хўжалиги ишлаб чиқариши логистикасида моддий оқимларни бошқаришнинг рағбатлантирувчи тизимлари
7. Логистикасида моддий оқимлар бошқарувининг етакловчи тизимлари
8. Қишлоқ хўжалиги ишлаб чиқаришида моддий оқимларни бошқариш жараёнида логистик ёндашувни қўллашнинг самарадорлиги

3-МАВЗУ. ХАРИД ЛОГИСТИКАСИ. ТАҚСИМОТ ЛОГИСТИКАСИ

Дарсинг мақсади: Харид логистикасининг моҳияти ва вазифалари. Қишлоқ хўжалиги корхоналарида таъминот функцияларини амалга ошириш. Харид логистикасида «ишлаб чиқариш ёки харид қилиш» масаласи. Тақсимот логистикаси тушунчаси. Тақсимот логистикасининг вазифалари. Қишлоқ хўжалиги маҳсулотлари бозорлари ва қишлоқ хўжалиги корхоналарини товарлар билан таъминловчи инфратузилмаларнинг ривожланиши. Хизмат кўрсатиш ва тарқатишни тақсимлашни логистик ташкил этиш.

Дарсинг шакли: Амалий машғулот саволлари бўйича гуруҳ тақсимоти.

Дарсинг тузилиши: -Ташкилий дақиқа,
-Янги мавзу бўйича гуруҳда ишлаш,
-Гуруҳ тақдимоти,
-Гуруҳ ишининг якуни,
-Дарсга яқун яшаш ва вазифа.

1. Харид логистикасининг моҳияти ва вазифалари.

Харид логистикаси – бу, корхонани моддий ресурслар билан таъминлаш жараёнида, моддий оқимларни бошқаришдир.

Микрологистик тизимнинг катта аҳамиятга эга унсурларидан бири бу харид тизимчасидир, у моддий оқимни логистик тизимга кириб боришини ташкил этади. Бу босқичда моддий оқимларни бошқариш маълум ўзига хос хусусиятларга эга, айнан шу ҳолат харид логистикасини айрим боб сифатида ўрганилишига сабаб бўлади.

Моддий оқимларни қайта ишловчи ҳар бир корхона, жумладан қишлоқ хўжалик корхоналари ҳам, ўз таркибида, меҳнат буюмларини (уруғлик, ўғит, ёқилғи мойлаш материаллари ва б.) сотиб олишни, этказишни ва вақтинчалик

сақлашни амалга оширувчи бўлимга эгалар. Бу бўлим фаолиятини учта поғонада кўриб чиқишимиз мумкин, чунки бу бўлим бир вақтнинг ўзида;

❖ корхона кирувчи макрологистик тизим мақсадларини алоқасини ва амалга ошишини таъминловчи унсури;

❖ микрологистик тизим унсури, яъни корхона мақсадларини рўёбга чиқишини таъминловчи корхона бўлимларидан бири;

❖ ўз унсурлари, тузилмаси ва мақсадларига эга мустақил тизим ҳам бўлиши мумкин.

Ҳар бир белгиланган поғонада таъминот бўлими фаолиятининг мақсадларини кўриб чиқамиз⁴:

1. Макрологистик тизим унсури сифатида, таъминот бўлими маҳсулот этказиб берувчилар билан, товарларни этказишга доир техник-технологик, иқтисодий ва услубий (методологик) муаммолар бўйича келишиб, хўжалик алоқаларини ўрнатади. Таъминот бўлими этказиб берувчининг савдо бўлимлари ва транспорт корхоналари билан алоқада бўлиб, корхонани макрологистик тизимга киришини таъминлайди. Логистика ғояси – барча иштирокчилар ўзаро келишган ҳолда фаолият кўрсатишидан кўшимча даромад олиш учун, таъминот бўлими ходимлари ўз корхонаси мақсадларини рўёбга чиқишини таъминлашда ушбу корхонани алоҳида объект тарзида эмас, балки бутун бир логистик тизимнинг бўғини сифатида иш кўришлари лозим. Яъни, таъминот бўлими, ўз корхонасига ишлаш билан бирга, бутун макрологистик тизим фаолиятининг самарадорлиги ошишини ҳам назарда тутиши лозим. Бундай ёндашувда ўз корхонасига бутун макрологистик тизим унсури сифатида қаралади: тизим аҳволи яхшиланса – унинг бўғини бўлмиш корхонанинг аҳволи ҳам яхшиланади. Масалан қишлоқ хўжалигида ҳам, агарда ҳар бир пудратчи ўз манфаатини кўзлаш билан бирга бошқа пудратчиларга зиён этказмаслик, иложи бўлса ёрдам беришни ҳам ўйласа, унда бутун хўжаликнинг иши ҳам аъло даражада бўлади.

Этказиб берувчилар билан логистик интеграция иқтисодий, техник, технологик ва услубий характердаги тадбирлар мажмуи ҳисобига эришилади. Интеграция, ишончли ҳамкорлик муносабатларига, агарда даромад бўлмаса ҳам ҳамкорга қўл узатишга, асосланган бўлиши керак. «Менга барибир...» фалсафасини илгари сурувчилар, ҳозирги тадбиркорлар дунёсида ўз ўрнини топа олмайдилар.

Логистикада этказиб берувчилар билан муносабатлар қуйидаги тамойилларга асосланган бўлиши керак.

1. Этказиб берувчилар билан худди мижозлар билан бўлгандек муносабатда бўлиш.

2. Мақсадлар бирлигини амалда намоён қилишни унутмаслик.

3. Этказиб берувчини ўз мақсадлари билан таништириш ва уни ишидан ҳам хабардор бўлиш.

⁴ Logistics and supply chain management : creating value-adding networks / Martin Christopher. – 4th ed. – Great Britain: Pearson Education Limited, 2011. – 276 p.

4. Етказиб берувчида муаммолар пайдо бўлса унга ёрдам беришга тайёр туриш.

5. Олган мажбуриятларига амал қилиш.

6. Иш амалиётида этказиб берувчи мақсадларини ҳам ҳисобга олиш.

Таъминот бўлими, янги маҳсулотни ишлаб чиқиш йўллари излаш босқичидан бошлаб, корхонани моддий ресурслар билан таъминлаш масаласини ечишга киришади. Логистик ташкил этилган тизимларда эса, бу босқичда этказиб берувчи ҳам иштирок этиши мумкин.

7. Таъминот бўлими, уни ташкил этган корхонанинг унсури бўлиши билан бирга, *таъминот – ишлаб чиқариш - сотиш* занжиридаги моддий оқимни ўтиб кетишини таъминловчи макрологистик тизимга ҳам мос тарзда кириб бориши лозим. Таъминот бўлимининг ишлаб чиқариш ва сотиш бўлимлари билан, моддий оқимларни бошқариш бўйича, фаолиятларини юқори даражада ўзаро келишилган бўлишини таъминлаш, бутун корхонани логистик ташкил этишнинг вазифасидир. Замоनावий ишлаб чиқариш ва моддий-техник таъминот тизимлари, корхона миқёсидаги таъминот, ишлаб чиқариш ва сотиш бўғинлари режаларининг ўзаро келишилган бўлиши ва уларга оператив тарзда ўзгартиришлар киритилиши имкониятини таъминлайдилар. Бунда реал вақтдаги доимий ўзгаришлар ҳам ҳисобга олинади.

Таъминот - ишлаб чиқариш - сотиш занжири замоनावий маркетинг концепсияси асосида барпо этилиши лозим, яъни биринчи навбатда сотиш стратегияси, кейинчалик ундан келиб чиққан холда ишлаб чиқаришни ривожлантириш стратегияси ва ундан кейингина ишлаб чиқаришни таъминлаш стратегияси ишлаб чиқилиши лозим. Шунингдек таъкидлаб ўтиш керакки маркетинг бу масалани фақатгина концептуал нуқтаи назардан белгилайди. Сотиш бозорларини ҳар томонлама текширишга мўлжалланган маркетинг илмий қуроллари, мос талабларга боғлиқ бўлган, этказиб берувчиларни техник-технологик келишиши масалаларини ечишга имкон берадиган услубларни ишлаб чиқмаган. Шунингдек маркетинг, хом ашёнинг бирламчи ишлаб чиқарувчисидан охириги истеъмолчигача бўлган материаллар ҳаракати жараёнидаги барча иштирокчиларнинг тизимли ташкил этиш услубларини ҳам таклиф этмайди. Бу нуқтаи назардан логистика ишбилармонлик фаолиятига маркетинг ёндашувини ривожлантиради, маркетинг концепсиясини амалга ошириш имконини яратувчи усулларни ишлаб чиқади, концепсиянинг ўзини ҳам сезиларли даражада кенгайтиради ва тўлдиради.

8. Таъминот бўлимининг самарали фаолият юритиши, корхона миқёсида ҳам, макрологистика миқёсида ҳам санаб ўтилган мақсадларни рўёбга чиқариш, буларнинг барчаси таъминот бўлимини тизимли ташкил этилишга боғлиқдир.

Харид логистикасининг вазифалари

Қишлоқ хўжалик корхоналарини меҳнат буюмлари билан таъминлаш жараёнидаги асосий саволлар анъанавий ва таъминот логикаси билан белгиланади:

- ❖ нима харид қилиш;
- ❖ қанча харид қилиш;
- ❖ кимдан харид қилиш;
- ❖ қайси шартларда харид қилиш.

Бу анъанавий рўйхатни логистика ўз саволлари билан тўлдиради:

- ❖ қандай қилиб харидларни ишлаб чиқариш ва сотиш билан тизимли боғлаш;
- ❖ қандай қилиб корхона фаолиятини этказиб берувчилар билан тизимли боғлаш;

Айнан ушбу саволлар харид логистикасининг амалий соҳасидаги вазифаларини ва қилинадиган ишларини белгилайди.

Харид логистикасига доир вазифалар ва ишларни кўриб чиқамиз.

1. Моддий ресурсларга бўлган эҳтиёжни аниқлаш

Моддий ресурсларга бўлган эҳтиёжни аниқлаш жараёнида қишлоқ хўжалиги корхонаси ичидаги, моддий ресурслар истеъмолчиларини аниқлаш зарур. Кейинчалик моддий ресурсларга бўлган эҳтиёж ҳисобланади. Бунда маҳсулот этказишнинг оғирлиги, ўлчами, ва бошқа параметрларига, ҳамда сервисига талаблар ўрганилади. Бундан кейин номенклатура ва (ёки) номенклатура гуруҳларининг ҳар бир позициясига режа-графиклар ва маҳсус кўрсатмалар ишлаб чиқилади.

Истеъмол қилинадиган моддий ресурслар учун «ишлаб чиқариш ёки харид қилиш» муаммоси кўриб чиқилиши мумкин.

2. Харид бозорини текшириш.

Харид бозорини текшириш, этказиб берувчилар бозорининг ҳатти-ҳаракатлари таҳлилидан бошланади. Бунда, бевосита бозорлар, ўрнини босадиган бозорлар ва янги бозорлар бўйича барча мумкин бўлган этказиб берувчиларни аниқлаш лозим. Кейинчалик, сотиб олинаётган моддий ресурсларнинг барча мумкин бўлган манбаларини бошланғич баҳолаш, ҳамда муайян бозорга чиқиш билан боғлиқ таваккалчиликларни таҳлил қилиш лозим.

3. Этказиб берувчиларни танлаш.

этказиб берувчилар тўғрисидаги маълумотларни тўплашни, уларнинг маълумотлари банкни яратишни, оптимал этказиб берувчини излашни, танланган этказиб берувчи билан олиб борилган иш натижаларини баҳолашни ўз ичига олади.

4. Харидларни амалга ошириш.

Ушбу функцияни рўёбга чиқиши музокаралар олиб боришдан бошланади ва шартнома имзоланиши билан яқунланиши лозим. Шартнома муносабатлари хўжалик алоқаларини шакллантиради, уларнинг рационаллашуви эса логистиканинг вазифасидир. Харидларни амалга оширишни, харид қилиш услубини танлашни, этказиш ва пул тўлаш шартларини ишлаб чиқишни, ҳамда моддий ресурсларни ташишни ташкил этишни ўз ичига олади. Бунда этказишлар графиги тузилади, экспедиция ишлари амалга оширилади, ва, лозим бўлса, божхона ишлари ҳам ташкил

этилиши мумкин. Харидлар, қабул қилиш назоратини ташкил этиш билан ниҳоясига етади.

5. Этказиб беришларнинг назорати.

этказиб беришларнинг назоратини энг муҳим вазифаларидан бири бу сифат назоратидир, яъни сифатли ва брак маҳсулотлар сонини ҳисоблаб бориш. Шунингдек этказиб беришлар назоратига этказишлар муддатини кузатиш (ерта ёки кеч этказишларни сони), буюртмани қабул қилиниши муддатларини, ташиш муддатларини кузатиш, ҳамда моддий ресурслар захиралари ҳолатининг назорати ҳам, киради.

6. Харидлар бюджетини тайёрлаш.

Харид қилиш фаолиятининг муҳим қисми бу иқтисодий ҳисоб-китоблардир, чунки ҳар бир иш бўйича харажатлар қанча бўлишини аниқ билиш лозим. Бунда харажатларнинг қуйидаги турлари аниқланади:

❖ моддий ресурсларнинг асосий турлари бўйича буюртмаларни бажариш харажатлари;

❖ ташиш, экспедиция ва суғурта харажатлари;

❖ юкни қайта ишлаш харажатлари;

❖ этказиб бериш шартномаси шартлари бажарилишини назоратига бўлган харажатлар;

❖ моддий ресурсларни қабул қилиш ва текширишга бўлган харажатлар;

❖ потенциал этказиб берувчилар ҳақида маълумот излашга бўлган харажатлар.

Иқтисодий ҳисоб-китоблар қилиш доирасидаги харид логистикаси вазифаларига, моддий ресурслар танқислиги туфайли юзага келган чегирмаларни ҳам киритиш лозим.

7. Харидларнинг ишлаб чиқариш, сотиш, омборга қўйиш ва ташиш, ҳамда этказиб берувчилар билан тизимли ўзаро алоқаси.

Харид логистикасининг ушбу ўзига хос масаласи, юқорида қайд этилганидек, харидларнинг ишлаб чиқариш ва сотиш билан тизимли ўзаро алоқаларини ташкил этиш воситаси орқали, ҳамда режалаштириш, иқтисодиёт, техника ва технология соҳаларида этказиб берувчилар билан алоқалар ўрнатиш орқали ечилади.

Логистика концепсиясига мувофиқ, корхонани меҳнат буюмлари билан таъминлаш жараёнида моддий оқимларни бошқаришга тизимли ёндашишни амалга ошириш бўйича тадбирлар ҳам бўлиши лозим.

Харид логистикасининг олдинги параграфдаги вазифаларини бажаришнинг, Ўзбекистон шароитида мураккаблашувига яқин ўтмишимиз сабаб. Илгари корхоналар олдида бундай вазифалар умуман турмасди, чунки ресурслар қайта тақсимланарди.

Таъминотни ташкил этишнинг икки вариантини кўриб чиқайлик. Улар, кишлоқ хўжалик маҳсулотларини қайта ишловчи корхонани хом ашё билан таъминлаш жараёнида моддий оқимларни бошқаришга тизимли ёндашиш имкониятлари борасида бир-биридан принципиал тарзда фарқланадилар.

10-расмда, тепада қайд этилган масалалар ҳар хил функционал бўлимлар ўртасида тақсимланган корхонанинг ташкилий тузилмаси тақдим этилган.



10-расм. Таъминот функциясини амалга ошириш билан боғлиқ ишлар ва масалалар

Бунда кўриниб турибдики, нима сотиб олиш ва қанча сотиб олиш масаласи ишлаб чиқариш бўйича масала раҳбарият томонидан ечилади⁵.

10-расмда келтирилган вариантда, корхона таъминоти бўйича барча функцияларни бир қўлда, масалан моддий-техникавий таъминот бўлимида, мужассамланиши кўзда тутилади.

Харид қилинган меҳнат буюмларини омборга қўйиш ишлари ҳам шу ерда бажарилади.

Таъминот ишлари ҳам шу ерда бажарилади, яъни шартномалар тузилади, уларнинг бажарилиши назорат қилинади, сотиб олинган маҳсулотларни этказиш ташкил этилади. Натижада таъминот жараёнидаги моддий оқимларни бошқариш функцияси ҳар хил бўлимлар орасида тақсимланган ва уни самарали амалга оширилиши қийинлашган вазиятга дуч келамиз.

Бундай тузилма, меҳнат буюмларини харид қилиш босқичида моддий оқимларни логистик оптималлаштиришга кенг имкониятлар яратади.

Харид логистикасида «ишлаб чиқариш ёки харид қилиш» каби масалага икки хил алтернатив (муқобил) вариантдан бирини танлаш киради:

⁵ Гаджинский А.М. Логистика. Учебник. – Москва: Издательско-торговая корпорация «Дашков и К°», 2007. – 472 с.

- бевосита ишлаб чиқарувчидан товар ресурсларини сотиб олиб, мустақил равишда ассортиментни шакллантириш;

- йирик партияларни майдалаштириш, кенг ассортиментни шакллантириш ва истеъмолчиларга бутун ҳолда этказиш билан шуғулланадиган воситачилардан товар ресурсларини сотиб олиш.

Бевосита ишлаб чиқарувчидан кўра воситачидан сотиб олиш қулай бўлган ҳолларнинг сабабларини кўриб чиқамиз.

9. Товар ресурсларини воситачидан харид қилиб, корхона, одатда, кенг ассортиментни кичик партиялар билан олиш имкониятига эга бўлади. Натижада, захираларга, оморларга бўлган эҳтиёж камаяди, ассортиментни айрим турларини ишлаб чиқарувчилар билан ишлар ҳажми ҳам камаяди.?

10. Маҳсулотнинг воситачидаги нархи, ишлаб чиқарувчиникидан паст бўлиши мумкин. Фараз қилайлик, ишлаб чиқарувчи қуйидаги нархларда ўз маҳсулотини сотади:

А) кичик ҳажмдаги харидорлар учун – 10 сўм (бир бирлик маҳсулотга)

Б) йирик ҳажмдаги харидорлар учун – 8 сўм (бир бирлик маҳсулотга)

Воситачи, йирик партияни 8 сўмдан сотиб олади, ва уни майда харидорларга, устига 12% қўшиб, 8сўм 96 тийиндан сотади. Воситачи бу ишни амалга ошириши мумкин, чунки у айнан йирик партияларни майдалаштириш билан шуғулланади. Ишлаб чиқарувчига эса бу иш қимматга тушади, ва у 10 сўмдан сотишга мажбур.

11. Маҳсулот ишлаб чиқарувчи, воситачидан кўра узоқроқда жойлашган бўлиши мумкин. Бу дегани транспорт харажатлари ҳам қўшилиб, нарх орасидаги фарқ янада ошиб кетади.

«Ишлаб чиқариш ёки харид қилиш» масаласи ечилгандан, ва корхона қайси хом ашё ва қайси маҳсулотларни харид қилиш зарур эканлиги белгилаб олганидан сўнг, этказиб берувчини танлаш масаласини ҳал қилишга киришилади. Бу ишнинг асосий босқичларини санаб ўтамиз ва тавсифлаймиз.

1. *Потенциал этказиб берувчиларни излаш.*

Бунда қуйидаги услублар қўлланилиши мумкин:

- тендер эълон қилиниши;

- реклама маълумотларини: фирма каталогларини; оммавий ахборот воситаларидаги эълонларни ва бошқаларни, ўрганиб чиқиш;

- кўргазма ва ярмаркаларга ташриф буюриш;

- потенциал этказиб берувчилар билан алоқада бўлиш.

Санаб ўтилган тадбирлар натижасида потенциал этказиб берувчилар рўйхати шаклланади, ва у доимо янгиланиб турилади.

2. *Потенциал этказиб берувчиларнинг таҳлили.*

Потенциал этказиб берувчиларнинг тузилган рўйхати, талабларга мос келадиган этказиб берувчиларни танлаш имкониятини берадиган махсус мезонлар асосида таҳлил қилинади. Бундай мезонлар сони бир неча ўнтагача бўлиши мумкин. Аммо кўпгина ҳолларда этказилаётган маҳсулотнинг нархи ва сифати билан, ҳамда этказиб берувчининг ишончилиги (бунда этказиб берувчининг маҳсулотни этказиш муддати, ассортименти, бутлиги, сифати ва

миқдори бўйича олган мажбуриятларини бажариш тушунилади) билан чекланадилар.

Этказиб берувчини танлашда эътибор берилаётган бошқа мезонларга қуйидагилар киради:

- этказиб берувчини истеъмолчидан йироқда жойлашиши;
- жорий ва тезкор буюртмаларни бажариш муддатлари;
- захира қувватлари мавжудлиги;
- этказиб берувчида сифат бошқарувини ташкил этилиши;
- этказилаётган ускуналарнинг бутун хизмат муддати давомида эҳтиёт қисмларини этказиб бериш қобилияти;
- этказиб берувчининг молиявий аҳволи ва бошқалар.

Потенциал этказиб берувчиларни таҳлили натижасида аниқ этказиб берувчилар рўйхати шаклланади, ва улар билан шартнома муносабатларини ўрнатиш бўйича иш олиб борилади.

3. Этказиб берувчилар билан олиб борилган иш натижаларини баҳолаш.

Имзоланган шартномалар бўйича иш натижалари этказиб берувчини танлашга катта таъсир кўрсатади. Бунинг учун махсус баҳолар шкаласи ишлаб чиқилади, у этказиб берувчини рейтингини ҳисоблаш имконини беради.

Рейтингни ҳисоблашдан олдин харид қилинаётган меҳнат буюмларини фарқланишини (дифференциация) амалга ошириш лозим.

Харид қилинаётган товарлар, хом ашё ва бутловчи маҳсулотлар, одатда, ишлаб чиқариш нуқтаи-назаридан бир хил қимматга эга эмас. Масалан, уруғнинг йўқлиги қишлоқ хўжалигидаги ишлаб чиқариш жараёнини тўхтаб қолишига олиб келади (худди савдода айрим товарларнинг танқислиги – савдо корхонаси даромадининг камайишига олиб келгани каби), худди шундай ўғит, ёқилғи ва эҳтиёт қисмларнинг ўз вақтида этказилмаслиги ҳам йиғим-терим мавсумини анча орқага суриши ёки етиштирилаётган маҳсулотни умуман нобуд бўлишига олиб келиши мумкин. Меҳнат буюмларининг ушбу категориясида этказиб берувчи танлашнинг асосий мезони этказишларнинг ишончлилиги ҳисобланади.

Этказиб берувчининг рейтингини ҳисоблашга мисол келтирамиз (4.1-жадвал). Фараз қилайлик, корхона А маҳсулотни харид қилиши лозим, ва уни танқислигига йўл қўйиб бўлмайди. Демак, этказиб берувчини танлашда биринчи навбатда этказишнинг ишончлилиги мезони эътиборга олинади. Бошқа мезонларнинг аҳамияти эса, таъминот бўлими ходимлари томонидан эксперт йўли билан аниқланади (4-жадвал).

4-жадвал

Этказиб берувчининг рейтингини ҳисоблаш⁶

⁶ Гаджинский А.М. Логистика. Учебник. – Москва: Издательско-торговая корпорация «Дашков и К°», 2007. – 472 с.

Этказиб берувчини танлашнинг мезони	Мезоннинг аҳамиятли-лик даражаси	Берилган этказиб берувчида мезонни баҳолаш (10 баллик шкала бўйича)	Мезон баҳосини унинг аҳамиятлилик даражасига кўпайтмаси
1. Этказиб беришнинг ишончилиги	0,30	7	2,1
2. Нарх	0,25	6	1,5
3. Маҳсулот сифати	0,15	8	1,2
4. Тўлов шартлари	0,15	4	0,6
5. Режадан ташқари этказишлар имкони	0,10	7	0,7
6. Этказиб берувчининг молиявий аҳволи	0,05	4	0,2
Жами:	1,00		6,3

Агарда харид қилинаётган меҳнат буюмлари ишлаб чиқариш ёки савдо жараёни нуқтаи-назаридан аҳамиятсиз бўлса, у ҳолда этказиб берувчиларни танлашда асосий мезон бўлиб сотиб олиш ва ташиш харажатлари хизмат қилади.

Рейтингни жами ифодаси, мезон баҳоси ва аҳамиятлилик даражасини кўпайтмалари суммасидан келиб чиқади. Ҳар бир этказиб берувчи учун рейтинг ҳисобланиб энг яхши этказиб берувчи аниқланади.

Номаълум этказиб берувчилар билан хўжалик алоқалари ўрнатиб, корхона маълум таваккалчиликга йўл қўяди. Агарда этказиб берувчи ўз мажбуриятларини бажара олмаса, истеъмолчи ишлаб чиқаришида узилишлар ёки молиявий йўқотишлар бўлиши мумкин. Кўрилган зарарларни қоплаш эса, одатда, маълум қийинчиликларга дуч келади.

Шундай экан корхоналар номаъқул бўлган этказиб берувчиларни аниқлашнинг турли усулларини излайдилар, масалан чет эл фирмалари этказиб берувчилар тўғрисида маълумот йиғувчи махсус фирмаларга мурожаат этадилар, улар эса норасмий манбалардан ҳам фойдаланадилар.

Бу маълумотлар этказиб берувчининг молиявий аҳволи тўғрисида кўйидаги ахборотларни беришлари мумкин:

- этказиб берувчи ликвидлигининг қарз мажбуриятларига нисбати тўғрисида;
- сотувлар ҳажмини дебитор қарзларга нисбати тўғрисида;
- соф фойданинг сотувлар ҳажмига нисбати тўғрисида;
- нақд пул ҳаракати тўғрисида;
- захиралар айланмаси ва бошқалар тўғрисида;

Ўзбекистондаги корхоналар, ҳозирги кунда, этказиб берувчи танлашда асосан ўз ахборотларидан фойдаланадилар. Кўп этказиб берувчилар билан иш олиб борадиган корхонада яхши маълум бўлган, обрў қозонган этказиб

берувчилар рўйхати мавжуд. Бундай этказиб берувчилар билан тузиладиган шартномалар тезда имзоланиб ишлай бошлайди. Агарда нотаниш этказиб берувчи билан шартнома тузиладиган бўлса, у ҳолда шартнома тасдиқланиши ва тўлов амалга оширилиши, молиявий хавфсизликни таъминловчи чоратадбирлар билан, мукаммаллашади. +ишлоқ хўжалигига тўхталадиган бўлсак ҳозирги кунда бу иш умуман йўлга қўйилмаган, ва барча хўжаликлар мавжуд этказиб берувчидан (у одатда битта) фойдаланадилар холос.

этказиб берувчи танлаш бўйича мисол келтирайлик.

Тасаввур қиламиз, бир хил маҳсулот ишлаб чиқарувчи, иккита хўжалик хўжалиги мавжуд (А ва В). Уларнинг маҳсулотларини сифати ҳам бир хилда. Ҳар иккала хўжалик ҳам яхши таниш ва ишончли. А хўжаликнинг камчилиги шуки у истеъмолчидан Вга нисбатан 200км йироқроқда жойлашган (А хўжаликгача 500км, В хўжаликгача 300км). Аммо, А хўжалик ўз маҳсулотини автомобиллар ёрдамида ортиш-тушириш мумкин бўлган қадокларда жўнатади. В хўжаликнинг маҳсулотини эса қўлда тушириш лозим. 500 км-га юкни ташиш учун ҳар километрга 50 сўм сарфланади. 300 км-га юкни ташиш эса қимматроқ бўлиб ҳар километрга 70 сўмга тенг.

А хўжаликнинг маҳсулотини тушириш вақти – 30 дақиқа, В хўжаликнинг маҳсулотини тушириш вақти – 10 соат. Ҳар бир ишчининг тушириш учун ставкаси соатига 600 сўмни ташкил этади.

Агарда фақат ташиш харажатларини эътиборга оладиган бўлсак В хўжаликни танлаш лозим. Аммо ортиш-тушириш ишларини ҳам ҳисоблаб А хўжаликни танлаш маъқул эканлигини кўрамыз. (5-жадвал)

5-жадвал

Маҳсулотни этказиб бериш билан боғлиқ харажатларни ҳисоблаш

Кўрсаткич номи	А хўжалик	В хўжалик
Транспорт харажатлари	$50\text{сўм/км} \cdot 500\text{км} = 25000\text{ сўм}$	$70\text{сўм/км} \cdot 300\text{км} = 21000\text{ сўм}$
Тушириш харажатлари	$600\text{сўм/соат} \cdot 0,5\text{соат} = 300\text{ сўм}$	$600\text{сўм/соат} \cdot 10\text{соат} = 6000\text{ сўм}$
Жами харажатлар:	25300 сўм	27000 сўм

Шундай қилиб, барча шарт-шароитлар бир хил бўлганда В хўжаликдан кўра А хўжаликдан харид қилиш маъқул, чунки бу ҳар бир этказиб беришда 1700 сўм тежаш имконини беради.

«Аниқ муддатга» этказиш тизими, логистик тизимнинг бирор-бир бўғинида қандайдир маҳсулотга ўткир эҳтиёж пайдо бўлмаса унга ҳеч қандай маҳсулот кириб бормаслигига асосланган. Масалан: ўғитларни айнан сепиладиган вақтига этказиш ёки ем-хашакни айнан чорва истеъмол қиладиган вақтга этказиш.

Бу тизимнинг моҳияти шундаки, унинг ҳар бир бўғинидаги талаб занжирнинг сўнги бўғини талаби билан аниқланади. Агарда занжир охирида талаб пайдо бўлмаса маҳсулот ишлаб чиқарилмайди ва йиғилмайди. Бундаги маҳсулот ҳаракати худди дарёга ўхшайди. Талаб дарёнинг пастки нуқтасидан

оқимга қарши узатилади, унга жавобан моддий оқим қайтарилади. Талаб камайса оқим тезлиги пасаяди, ва аксинча. (11-расм)

Бу тизимга қарама-қарши бўлиб талабни кутган ҳолда маҳсулотларни омборларда йиғиш тизими чиқади. (11а-расм).

Ушбу тизимнинг одатдаги таъминотдан принципиал фарқи 12-расмда кўрсатилган.

Шундай қилиб, «аниқ муддатга» этказиш тизими – бу эҳтиёт қисмлар ёки товарларни, ишлаб чиқариш учун ишлатиладиган жойга ёки савдо корхонасида сотиш вақтига, талаб қилинган миқдорда ва керак бўлган вақтда, ишлаб чиқариш ва этказиб бериш тизимидир.

Расмдан кўриниб турибдики, истеъмолчида сифат назорати йўқ. Демак, бу ишни этказиб берувчи ўз зиммасига олиши лозим. Бундай шароитларда этказиладиган партиядо сифатсиз маҳсулот бўлиши мумкин эмас.

Этказиб берувчи ва харидор орасидаги, «аниқ муддатга» тизимини қўллаш имконини берувчи муносабатлар узок муддатли хўжалик алоқалари ва шартномалар асосида барпо этилади. Шундагина барча масалалар бўйича иккала томонни ҳам қониқтирадиган ечимларни топиш мумкин.

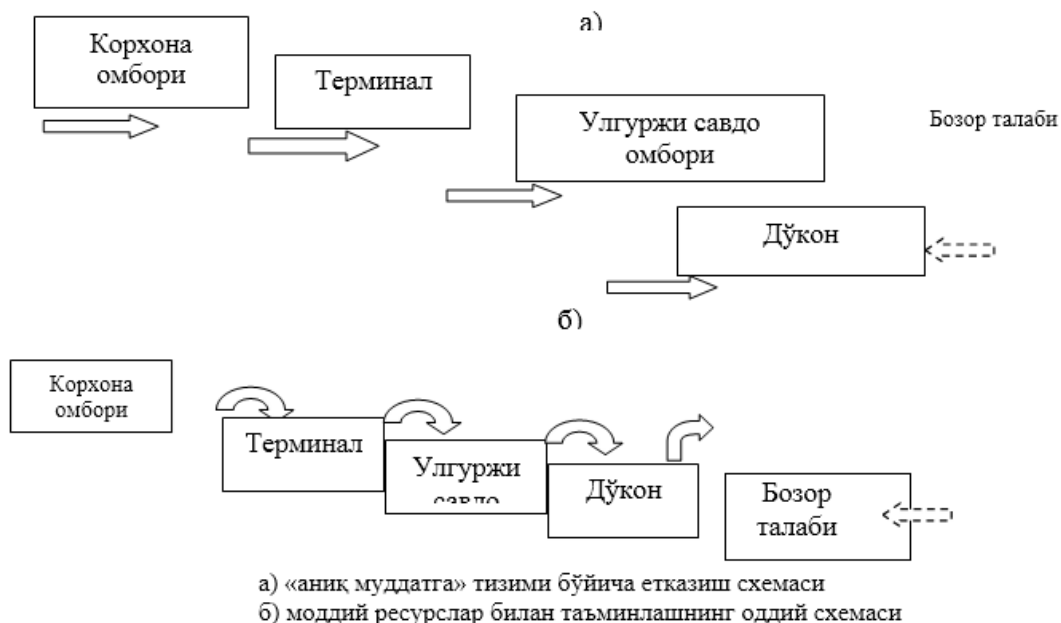

11-Расм. Бозор талабини қондиришнинг икки варианты

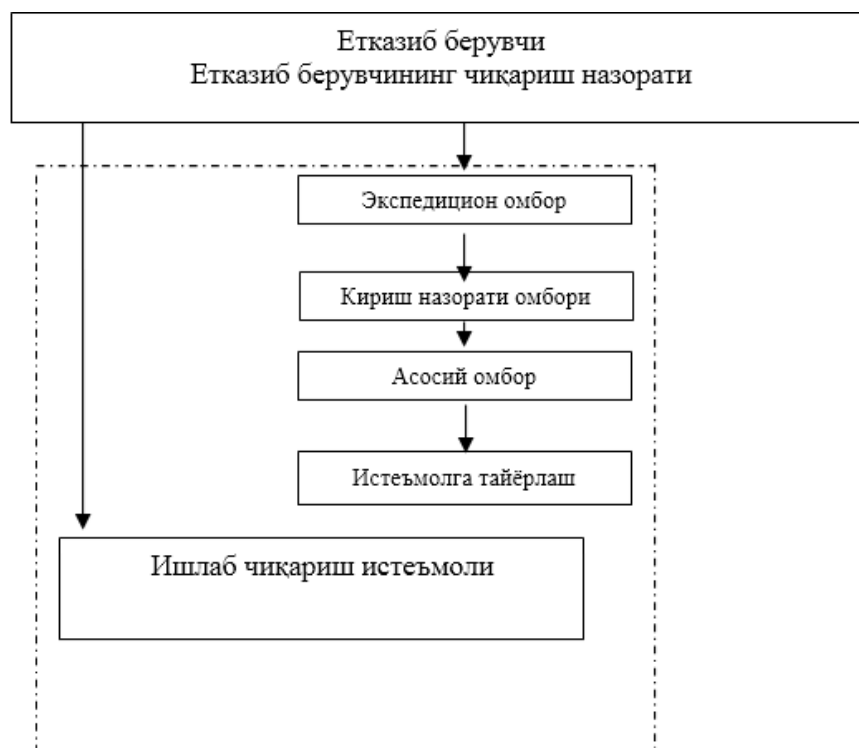

12-Расм. Оддий таъминот билан «аниқ муддатга» тизими бўйича таъминот схемаларининг таққослама тавсифи

«Аниқ муддатга» тизими этказиб берувчиларни, оддий таъминот шароитидагига нисбатан, камроқ захира билан ишлашнинг кўзда тулади. Демак, логистик жараённинг барча иштирокчиларига қўйилган талаб янада кучаяди, шу жумладан транспортчиларга ҳам. Шунинг учун ҳам оддий шароитда ташувчи танлаётганда асосий эътибор ташиш нархига қаратилса, «аниқ муддатга» тизимида ташувчини белгиланган муддатга этказиб бера олиш кафолатига эътибор берилади.

«Аниқ муддатга» тизимини қўллаш ишлаб чиқариш ва товар захираларини кескин камайтиришга имкон яратиб, омбор қувватлари ва ходимларига бўлган талабни камайтиради. Қишлоқ хўжалик маҳсулотларини сотишда бу тизим қуйидаги схемаларнинг бири бўйича амалга ошади:

- ❖ Чакана савдо корхонаси омбори – дўкон
- ❖ Улгуржи савдо корхонаси омбори – дўкон
- ❖ Хўжалик хўжалиги – дўкон

«Аниқ муддатга» тизимини қўллаш жуда ҳам машаққатли ишдир. Уни қўллашдан олдин, «аниқ муддатга» тизими услуби бўйича ишлаш энг катта самара бериши мумкин бўлган аҳамиятли позицияларни аниқлаш мақсадида, этказиб берилаётган товар ёки ишлаб чиқариш ресурслари ассортиментини дифференсиациялаш керак. Дифференсиация қуроли сифатида турли таҳлил усуллари қўллаш мумкин.

«Аниқ муддатга» тизимини қўллашдан олинган асосий самарани қуйидагича ифодаласак бўлади⁷:

⁷ Гаджинский А.М. Логистика. Учебник. – Москва: Издательско-торговая корпорация «Дашков и К°», 2007. – 472 с.

- етказиб беришларнинг технологик занжиридаги бир катор операциялар чиқариб ташланади;
- жорий захиралар камаяди, чунки меҳнат буюмлари тўғридан-тўғри сеҳга ёки дўконга бориб тушади;
- яхши маълум бўлган етказиб берувчилар ва ташувчилар билан узок муддатли муносабатлар ўрнатилиши ҳисобига етказиб беришларнинг ишончилиги ошади, бу эса суғурта харажатлари камайишига олиб келади;
- яқин масофада жойлашган ёки омборлари мавжуд етказиб берувчилар билан ишлаш натижасида йўл харажатлари ҳам камаяди;
- маҳсулоти сертификатланган етказиб берувчилар билан ишлаш натижасида, маҳсулот сифати ҳам ошади;
- «аниқ муддатга» тизимини қўллашдан икки томонлама манфаат кўзланади, бу эса етказишлар ишончилигининг ошишига олиб келади.

«Аниқ муддатга» тизимини қўллаш олдида турган айрим муаммоларга ҳам тўхталиб ўтиш лозим.

Истеъмолчининг сифатга бўлган талаблари, етказиб берувчи харажатларининг ошишига олиб келиши мумкин.

Истеъмолчининг йироқлиги, кичик партияларни тез-тез ташиб турилиши етказиб берувчи учун фойдасиз бўлиши мумкин.

Етказиш муддатлари жадвали, «аниқ муддатга» тизимида маҳсулотлар уларга эҳтиёж пайдо бўлгандагина олиб келинади, етказиб берувчи учун эса ягона бир жадвал бўйича (белгиланган вақт ва ҳажмда) етказиш қулайроқ.

Етказишлар ҳажми ва даврийлиги. Етказиб берувчи ва истеъмолчи учун ушбу иккита параметр бир-биридан фарқли ўлчамларда фойдали бўлиши мумкин.

Мавзу якунида «аниқ муддатга» тизимини лойиҳалаш ва киритиш жараёнида ечилиши лозим бўлган айрим масалаларни санаб ўтамиз.

1. Етказиб берувчилар билан муносабатлар соҳасида:
 - яқин жойлашган етказиб берувчиларни излаш;
 - узок муддатли хўжалик алоқаларига ўтиш;
 - текширилган етказиб берувчилар билан шартнома муносабатларини узайтириш (пролонгация);
 - етказиб берувчиларни «аниқ муддатга» тизимини қўллашга кизиқтириш ва уларнинг етказиб берувчиларига ҳам бу тизимни ёйиш;
 - узок муддатли режалаштириш ва харидлар кафолати ҳисобига етказиб берувчилар фаолиятини қўллаб-қувватлаш;
 - йироқдаги етказиб берувчиларни уюштириш (тўплаш);
 - харид нархларини ҳар иккала томонга ҳам қулай даражага олиб келиш;
 - қоғозсиз ахборот алмашинувини ташкил этиш;
 - етказиб берувчи кучи ва воситалари ёрдамида марказлашган етказишни ташкил этиш;
 - моддий оқимлар билан ишлашда технологик карталардан фойдаланиш.

2. Этказишлар ҳажми бўйича:
 - ишлаб чиқариш тезлиги билан келишилган харидлар тезлигини қувватлаш (савдо корхонаси учун сотиш тезлиги);
 - кичик ҳажмлардаги тез-тез этказишларни таъминлаш;
 - шартнома умумий ҳажми ўзгармасдан, ҳар бир этказиш ҳажмининг ўзгариши билан ишлаш;
 - этказиб берувчилар талаб қилинаётган миқдорда маҳсулотни қадоклашга тайёргарлиги учун уларни мукофотлаш.
3. Этказилаётган маҳсулот сифати соҳасида:
 - сифат учун жавобгар бўлган ишлаб чиқарувчи ва истеъмолчи ходимларининг ўзаро алоқада бўлиши.
4. Ортиш соҳасида:
 - юклар келишини аниқ жадвалини тузиш ва унга риоя қилиш;
 - доимий, текширилган ташувчилардан фойдаланиш;
 - омборга қўйиш ва ташишни ўз ичига оладиган мажмуавий логистик хизмат кўрсатишга узоқ муддатли шартномалар тузиш.

Тез амал қилиш услуги «аниқ муддатга» тизимининг ривожланиши натижасида пайдо бўлган. Бу услуб – чакана савдо корхоналарига ва тақсимот марказларига маҳсулот этказиб беришларни режалаштириш ва тартибга солиш услубларини ўз ичига олади. Унинг асосида эса, савдо корхонаси, унинг этказиб берувчиси ва транспорт ўртасидаги логистик ўзаро алоқа ётади. Услуб мазмуни унинг номида акс эттирилган: бозорда пайдо бўлган талабга қараб логистик тизимнинг тез амал қилиши (13-расм).

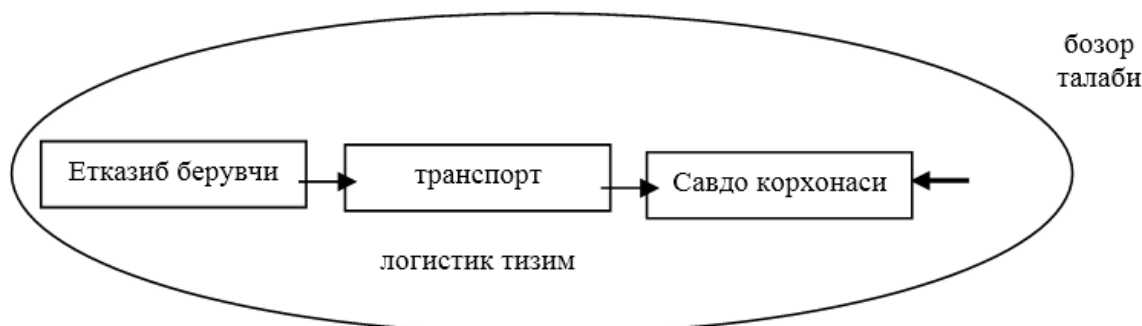

13-Расм. Бозор талабига қараб амал қилувчи логистик тизим

Агарда этказиб берувчи ишлаб чиқариш корхонаси бўлса, у оператив тарзда ўз ишлаб чиқаришини, янги маҳсулот чиқариш мақсадида, қайтадан ташкил этиши лозим. Этказиб берувчи бозордаги реал талаб ҳақидаги ахборотни тезда олиш имкониятига эга бўлиши керак.

Ишлаб чиқарувчи корхонадан савдо корхонасига бирор-бир маҳсулот, ўша маҳсулотга реал эҳтиёж пайдо бўлиши эҳтимоли юқори бўлгандагина этказиб берилади. Буюртмани топшириш ва маҳсулотни этказиш ҳеч қандай тугилишсиз амалга ошиши керак. Масалан, қишлоқ хўжалик маҳсулотларини қайта ишловчи корхонани оладиган бўлсак, у ўз ишлаб чиқаришини тезда бир маҳсулотдан иккинчи маҳсулотга ўтказиш олса мақсадга мувофиқ бўлади.

Тез амал қилиш услуги учта технология ва бизнеснинг янги концепсиясини қўллашга асосланган:

Биринчи технология: маҳсулот штрих кодларини автоматик равишда аниқлаш. Хозирги вақтда нима сотилаётгани тўғрисида аниқ маълумотни тез йиғишга имкон беради.

Иккинчи технология: маълумотларнинг электрон алмашинуви. Бу нафақат интернет, балки корхоналарга ҳужжатланган маълумотлар билан оператив алмашиш имконини берувчи бошқа стандартлар мажмуаси ҳамдир.

Учинчи технология: юк бирликларини (масалан, ташиш контейнерларини) автоматик аниқланиши.

Бизнеснинг янги концепсияси, бу товар ҳаракатида иштирок этувчи ташкилотлар орасидаги ҳамкорлик туйғусидир. Иштирокчиларнинг ўзаро келишуви ниҳоятда катта рол ўйнайди. Масалан, 80чи йилларнинг охирида А+Шда 90%товарларда штрих код мавжуд эди. Аммо тез амал қилиш технологияси билан атиги бир неча юзта ҳамкорлар ўзаро боғланган эдилар холос. Жорий этишнинг секинлигига технология янгилиги эмас, балки иштирокчилар (чакана савдогарлар, дистрибьюторлар, ишлаб чиқарувчилар) орасидаги бир-бирига бўлган ишончсизлик туйғуси сабаб. Тарихан шундай бўлганки ҳар бир ташкилот кўпроқ фойда олишни, ва бу ишни бошқа ташкилот фойдаси ҳисобига амалга оширишни кўзлайди. Ушбу рақиблик муносабатларини енгиш, техник-технологик масалаларни ечишдан ҳам мураккаброкдир.

«Таксимот» сўзи жуда кенг қўлланилади, унинг луғавий маъноси – бирор-бир нарсани кимларгадир (нималаргадир) бўлиб бериш, унда ҳар бирига ўзига тегишли қисми тақдим этилиши тушунилади.

Иқтисодиётдаги тақсимот – бу ишлаб чиқариш жараёнининг бир босқичидир, олдин моддий неъматларни ишлаб чиқариш, кейин эса тақсимлаш, яъни яратилган маҳсулотдаги ҳар бир ишлаб чиқарувчининг улушини аниқлаш, лозим. Бунда ушбу ишлаб чиқарилган маҳсулотга бўлган эгалик ҳуқуқи тақсимланади. Маҳсулотларнинг ўзи эса, масалан омбордаги сабзавотлар, ишлаб чиқариш жараёни иштирокчилари орасида тақсимланмайди.

Логистикада тақсимот деганда ушбу жараённинг буюмлашган, сезиладиган бир маъноси тушунилади. Эгалик ҳуқуқлари тақсимоти билан боғлиқ қонуниятлар ҳам эътиборга олинади, аммо улар текшириш ва оптималлаштиришнинг асосий предмети ҳисобланмайди. Тақсимот логистикасида ўрганиладиган асосий предмет – мавжуд материаллар захирасининг жисмоний тақсимот жараёнини рационаллашувидир. Маҳсулотни қандай қадоклаш лозим, қайси йўналиш бўйича жўнатиш керак, омборлар тармоғи керакми (керак бўлса, қандай?), қандай воситачилар керак – айнан шу масалаларни тақсимот логистикаси ечиши лозим бўлади.

Логистика моддий оқимларнинг тўлиқ бошқарувини ўрганади ва амалга оширади, шунинг учун ҳам барча босқичларда тақсимот масалаларини ечиш, яъни ниманидир кимларгадир бўлиб бериш зарур бўлади:

❖ товарлар харид қилинганда етказиб берувчилар орасида буюртмалар тақсимланади;

❖ юклар корхонага келиб тушгандан сўнг, улар сақлаш жойлари бўйича

тақсимланади;

❖ ишлаб чиқаришнинг ҳар хил бўлимлари ўртасида моддий захиралар тақсимланади;

❖ савдо жараёнида моддий оқимлар тақсимланади ва ҳоказо.

Тақсимот логистикаси чегараларини белгилаб олиш учун, капитал ишлаб чиқариш жараёнининг чизмасини кўриб чиқамиз (14-расм), маълумки у учта босқичдан иборат.

Ишлаб чиқариш воситаларини харид қилиш босқичидаги моддий оқимлар харид логистикасининг ўрганиш ва бошқариш объекти бўлсалар, ишлаб чиқариш босқичидаги моддий оқимлар- ишлаб чиқариш логистикаси объекти ҳисобланади. Тайёр маҳсулотларнинг тақсимоти ва реализацияси босқичидаги моддий оқимлар эса - тақсимот логистикасининг объекти бўладилар.

Д	Т	П	Т ¹	Д ¹
харид		ишлаб чиқариш		тақсимот
логистикаси		логистикаси		логистикаси

14-Расм. Капитал ишлаб чиқариш жараёни ва логистиканинг функционал соҳалари

Тақсимот логистикаси бу истеъмолчининг талаб ва манфаатларига мувофиқ тайёр маҳсулотни унғача етказиш жараёнидаги ташиш, омборга қўйиш ва бошқа моддий ва номоддий операцияларни режалаштириш, назорат қилиш ва бошқариш тўғрисидаги билимлар мажмуидир. Шу билан бирга ушбу ахборотни узатиш, сақлаш ва қайта ишлаш ҳам тақсимот логистикаси доирасига киради.

Тақсимот логистикаси қуйидаги тамойилларга асосланган:

- моддий ва ахборот оқимларини бошқариш жараёнини маркетинг мақсадлари ва вазифаларига бўйсунитиш;
- тақсимот жараёнининг ишлаб чиқариш ва харид жараёнлари билан тизимли ўзаро алоқаси (моддий оқимларни бошқариш нуқтаи- назаридан);
- тақсимот ичидаги барча функцияларнинг тизимли ўзаро алоқаси.

Тақсимот логистикасининг таърифи қуйидагича ифодаланади: тақсимот логистикаси – бу ҳар хил улгуржи харидорлар ўртасидаги, яъни улгуржи савдо жараёнида амалга ошириладиган, ўзаро алоқадор функциялар мажмуасидир.

Чакана савдо жараёни, одатда, логистикада тадқиқот этилмайди. Бу жараён самарадорлиги, логистика доирасидан ташқаридаги омилларга боғлиқ, масалан истеъмолчилар психологиясини билишга, савдо залини безаш маҳоратига, рекламани ташкил этишга ва бошқаларга. Чакана савдо жараёнида моддий оқимларнинг рационал ташкил этилиши албатта зарур, аммо унинг аҳамияти моддий оқим ҳаракатининг олдинги босқичларидагига нисбатан анча кам.

Шуни ҳам айтиш лозимки юқорида айтилганларнинг барчаси бутун чакана савдо жараёнига эмас, (у ўз ичига улгуржи харид ва чакана савдоларни

олади), балки фақатгина чакана савдога, яъни истеъмолчиларга хизмат кўрсатишга, тегишли.

Тақсимот логистикасининг ўрганиш объекти – етказиб берувчидан истеъмолчигача бўлган ҳаракат босқичидаги моддий оқимлардир.

Моддий оқим тақсимоти анчадан буён фаолиятининг ахамиятли томони бўлиб келмоқда эди, аммо нисбатан яқиндагина у энг муҳим функциялардан бири мавқеига эга бўлди. Ривожланган бозор иқтисодиётига эга давлатларда 50-60чи йилларгача тақсимот тизимлари ҳеч қандай бошқарувсиз ривожланиб келди. Тақсимот каналларини танлаш, товарларни қадоқлаш, уларни ташиш ва истеъмолчига етказишга тайёрлаш, ишлаб чиқариш ва материалларни харид қилиш масалалари бир-бири билан ўзаро алоқада ечилар эди. Биргаликда тақсимот функциясини ташкил этувчи айрим кичикроқ функциялар, мустақил функциялар сифатида таърифланар эди. 60-70чи йилларнинг бошларидагина, ишлаб чиқилган маҳсулот тақсимотида доир барча функцияларни ягона бошқариш функциясига бирлаштириш самарадорлигини оширишга олиб келишини ангадилар. Бунинг натижасида тақсимот функциялари корхона ва ташкилотларнинг функционал бошқаруви тузилмасига киритилди.

Савдодаги тақсимотнинг ҳар хил функциялари интеграциясига, дўконларни таъминловчи махсус тузилмаларни бўлиниши ва ривожланиши мисол бўлиши мумкин. Ривожланган бозор иқтисодиётига эга мамлакатларда, 70-чи йилларда, бундай тақсимот тузилмаларини йирик чакана савдо ташкилотлари барпо этиб, уларни ривожлантиришга киришдилар. Тақсимот марказларининг самарадорлигига товарларнинг йирик партияларини олиш муносабати билан бериладиган чегирмалар ҳисобига, етказиб бериш самарадорлиги ҳисобига, ҳамда бир тақсимот марказида хизматлардан фойдаланувчи дўконлар захираси тўпланиши ҳисобига эришилади.

Тақсимот логистикаси, етказиб берувчи – истеъмолчи муносабатларида моддий оқимни бошқариш бўйича барча вазифалар мажмуини ўз ичига олади. Бунда тайёр маҳсулотни истеъмолчигача ҳаракати жараёнида ечиладиган моддий оқимлар бошқаруви вазифалари асосий ўринни эгаллайди.

Тақсимот логистикаси вазифаларини ечиш жараёнида қуйидаги саволларга жавоб топиш лозим:

- қайси канал бўйича маҳсулотни истеъмолчига етказиш;
- маҳсулотни қандай қадоқлаш;
- логистикага омборлар тармоғи керакми, агарда керак бўлса, қандай, қанча ва қаерда;
- хизмат кўрсатишнинг қайси даражасини таъминлаш, ва бошқа қатор масалалар.

Микро ва макро даражадаги логистик тақсимот вазифалари таркиби ҳар хил. Корхона даражасида, яъни микро даражада логистика қуйидаги вазифаларни ўз олдига қўяди⁸:

- реализация жараёнини режалаштириш;

⁸ Гаджинский А.М. Логистика. Учебник. – Москва: Издательско-торговая корпорация «Дашков и К°», 2007. – 472 с.

- буюртма қабул қилишни ва қайта ишлашни ташкил этиш;
 - қадоқ турини танлаш, бутлаш ҳақида қарор қабул қилиш, ва юклардан олдинги бошқа операциялар бажарилишини таъминлаш;
 - маҳсулот юклашни ташкил этиш;
 - етказиб беришни ташкил этиш ва ташишни назорат қилиш;
 - реализациядан кейинги хизмат кўрсатишни ташкил этиш.
- Макро даражадаги логистика вазифалари қуйидагилар:
- моддий оқимни тақсимлаш чизмасини танлаш;
 - хизмат кўрсатиладиган ҳудуддаги тақсимот марказларнинг (омборларнинг) оптимал миқдорини аниқлаш;
 - хизмат кўрсатиладиган ҳудудда тақсимот маркази (омбор) жойлашувининг оптимал жойини аниқлаш, ҳамда моддий оқимни туман, вилоят, мамлакат ҳудудидан ўтиш жараёнининг бошқаруви билан боғлиқ бошқа қатор вазифалар.

Моддий оқим хом - ашё манбаидан, ёки ишлаб чиқаришдан, ёки тақсимот марказидан чиқиб, ишлаб чиқаришга, тақсимот марказига ёки охириги истеъмолчига бориб тушади (15-расм).

Барча ҳолларда моддий оқим истеъмолга бориб тушади, у эса ишлаб чиқариш ёки ишлаб чиқариш бўлмаслиги мумкин.

Ишлаб чиқариш истеъмоли – бу жамият маҳсулотини ишлаб чиқариш эҳтиёжларида, меҳнат воситаси ёки предмети (буюми) сифатида жорий ишлатилишидир. Ноишлаб чиқариш истеъмоли – бу жамият маҳсулотини ноишлаб чиқариш соҳаларининг корхона ва муассасаларидаги шахсий ёки аҳоли истеъмолига жорий ишлатилишидир.

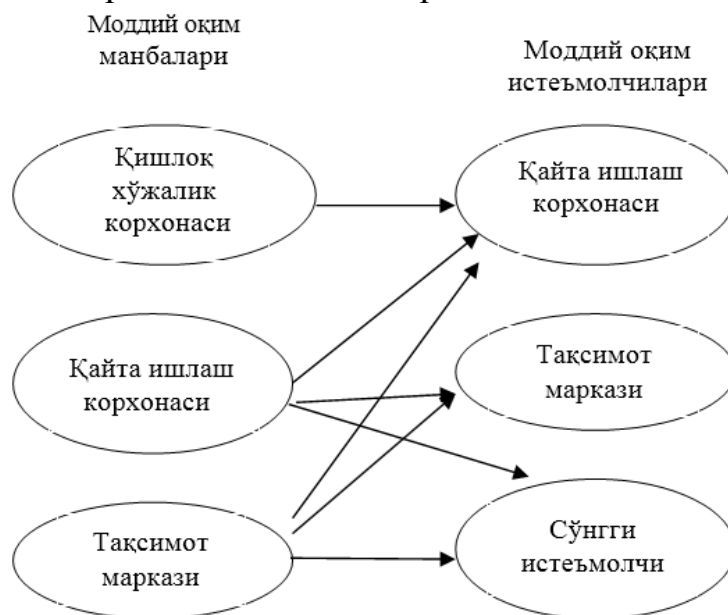

15-Расм. Моддий оқимни истеъмол тизимида тушиш вариантлари

Моддий оқимнинг логистика чегараларида ҳаракатланишининг барча босқичларида уни ишлаб чиқариш истеъмоли содир бўлади. Логистик занжирни яқунловчи сўнгги босқичдагина, моддий оқим ноишлаб чиқариш истеъмоли соҳасига тушади.

Логистик занжир ишлаб чиқариш истеъмоли билан яқунланиши ҳам мумкин. Масалан: меҳнат қуроллари оқими, заводда ишлаб чиқарилган тракторлар кейинчалик яна ишлаб чиқаришда «истеъмол» қилинади. Шунингдек, ишлаб чиқариш истеъмолига, моддий оқимларнинг тақсимот марказидаги шаклланиши жараёни ҳам киради. Бу ерда саралаш, қадоклаб юк партияларини шакллантириш, сақлаш, бутлаш каби операциялар амалга оширилади. Бу операциялар мажмуи айланиш соҳасидаги ишлаб чиқариш жараёнини ташкил этади.

Ҳаракатланишнинг барча босқичларида, моддий оқим логистик жараён иштирокчиларининг меҳнат предмети сифатида хизмат қилади. Ишлаб чиқариш техник мақсадларда ишлатиладиган маҳсулот ҳаракати босқичида бу қайта ишланмаган хом-ашё материаллари, ярим тайёр маҳсулотлар, бутловчи қисмлар ва бошқалар бўлиши мумкин. Товар ҳаракати босқичида моддий оқим тайёр истеъмол моллари ҳаракатидан иборат бўлади.

Умумий ҳолда, моддий оқимларнинг етказиб берувчиси ва истеъмолчиси иккита микрологистик тизим сифатида номоён бўлади, улар логистик канал, ёки бошқача қилиб айтганда тақсимот канали билан ўзаро боғланганлар. **Логистик канал** – бу моддий оқимни муайян ишлаб чиқаришдан унинг истеъмолчисигача етказишни амалга оширувчи, қисман тартибга солинган ҳар хил воситалар кўплигидир.

Моддий оқимни етказиб берувчидан истеъмолчигача бўлган ҳаракати жараёнининг муайян иштирокчилари танланмагунча бу кўплик қисман тартибга солинган бўлиб қолаверади. Бундан кейин эса логистик канал логистик занжирга айланади (16-расм). Масалан маҳсулотни воситачи фирма орқали реализация қилиш ҳақида қарор қабул қилинганлиги, бу истеъмолчи билан бевосита ишлашни рад этиб, тақсимот каналини танлашдир. Муайян воситачи фирмасини, муайян ташувчини, муайян суғурта корхонасини танлаш эса – бу логистик занжирни танлашдир. **Логистик занжир** – бу ташқи моддий оқимни бир логистик тизимдан иккинчисигача етказиш бўйича логистик операцияларни амалга оширувчи, логистик жараён иштирокчиларининг чизиқли тартибга солинган кўплигидир.

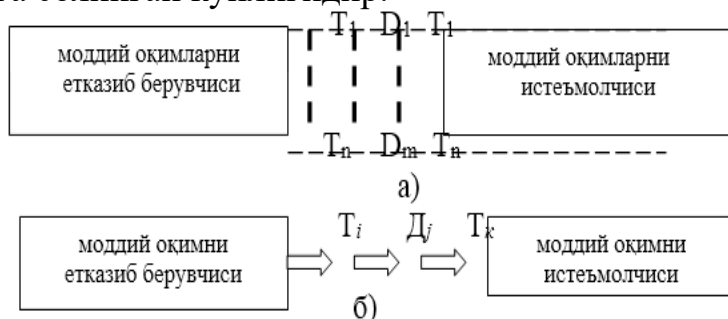

шартли белгилашлар:

$T_1...T_n$ – товарларни етказиш бўйича хизматлар мажмуини кўрсатувчи, транспорт-экспедицион фирмалар кўплиги;

$D_1...D_n$ -дистрибютерлар кўплиги;

16-Расм. Логистик каналнинг логистик занжирга ўтиши

Истеъмол моллари тақсимот каналларининг айрим вариантлари 8.4-расмда келтирилган.

Макрологистика даражасида, логистик каналлар ва логистик занжирлар бу макрологистик тизимлар орасидаги алоқалардир. Макрологистик тизимнинг турига боғлиқ ҳолда тақсимот каналлари ҳар хил кўринишга эгадирлар. Тўғри алоқаларга эга бўлган логистик тизимларда тақсимот каналлари ҳеч қандай улгуржи – воситачи фирмаларга эга эмас. Эгилувчан тизимларда эса бундай воситачилар мавжуд.

Тақсимот каналини танлашда, товар ҳаракати шаклини – транзит ёки омбор – танлаш амалга оширилади. Логистик занжир танланганда – муайян дистрибьютор, ташувчи, суғурталовчи, экспедитор, банкир ва ҳоказолар танлови амалга оширилади. Бунда турли хил эксперт баҳолари услубиётлари, операцияларни текшириш услубиётлари ва бошқалар ишлатилиши мумкин.

Логистик канални танлаш имконияти, логистик жараёнлар самарадорлиги ошишини муҳим резерви (захираси) ҳисобланади.

Тақсимот каналларини кўриб чиқамиз, улар бўйича товарлар сўнгги ишлаб чиқаришдан тақсимот марказлари орқали охириги истеъмолчига бориб тушадилар (17-расм).

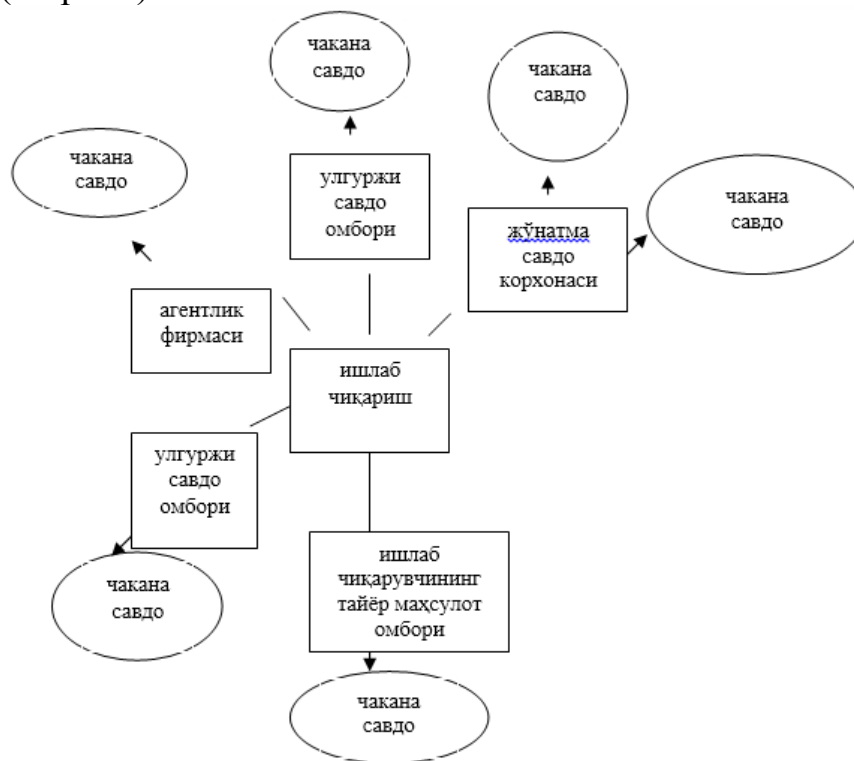

17-Расм. Истеъмол моллари тақсимоти каналларининг турли хил вариантлари

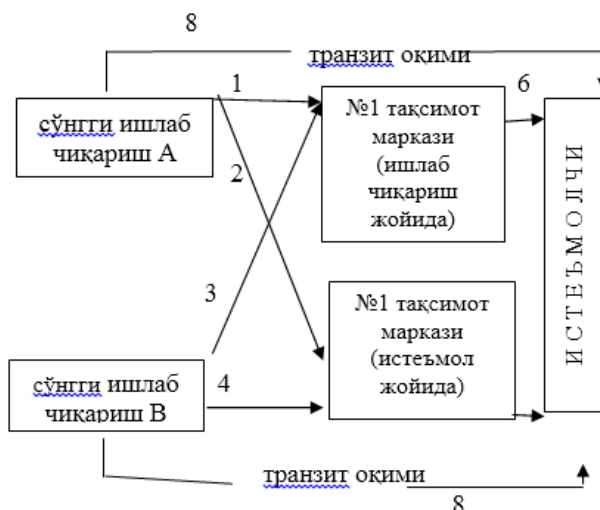

18-Расм. Истеъмол молларини тақсимот каналларининг тузилмавий чизмаси

Иккинчи йўналиш 1-6 айнан шу сабабларга кўра ноқулай. №1 тақсимот маркази ишлаб чиқариш тўпланган жойда жойлашган, ва, одатда, бир хил товарнинг катта ҳажмларини олиб-сотди. Воситачиларнинг бу тури ҳам кенг ассортиментни шакллантирмайди. Кенг ассортиментни, истеъмол тўпланган жойда жойлашган, улгуржи савдо билан шуғулланувчи №2 тақсимот маркази шакллантиради. Бу воситачи, истеъмолчига максимал хизмат кўрсатишга ихтисослашган. Шундай қилиб, 1-7-5 канали истеъмолчига энг яхши хизмат кўрсатилишини таъминлайди, лекин ўз ичига иккита воситачини ҳам олади, яъни товар нархи ҳам энг юқори бўлади.

Тингловчиларга мустақил ишлаш учун топшириқлар:

Мисол 1. Худудий узоқда жойлашган етказиб берувчини, тўлиқ қиймат асосида танлаш.

Маҳсулотнинг мақсади: Харид логистикаси масалаларини ечишда, тўлиқ қиймат таҳлилининг қўллашнинг амалий қўникмаларини ҳосил қилиш.

Тошкентда жойлашган қишлоқ хўжалик маҳсулотларининг кенг ассортименти билан улгуржи савдо қилувчи «М» фирманинг асосий етказиб берувчилари пойтахт атрофидаги ҳудудларда жойлашган. Аммо корхона ассортиментининг кўпчилик товарлари Ўзбекистоннинг бошқа ҳудудларида, Масалан Н туманда жойлашган бўлиши ёки чет элда харид қилиниши мумкин. Табиийки бундай харидлар қўшимча транспорт ва бошқа харажатлар билан боғлиқ ва нархлар ўртасидаги зарурий фарқ мавжуд бўлгандагина ўзини оқлайди.

Шуни ҳам айтиб ўтиш керакки, транспорт тарифи-бу қўшимча харажатларнинг кўзга ташланадиган қисми холос. Бундан ташқари худудий узоқда жойлашган етказиб берувчидан харид қилиш, истеъмолчинини молиявий захираларни жалб қилишга (йўлга захира, суғурта захиралари), экспедитор хизматларни тўлашга ва балки божхона ва бошқа тўловларга мажбур этади. Тўлиқ қийматнинг логистик концепсияси, худудий узоқдаги етказиб

берувчидан харид қилишда фақат транспорт харажатларини ҳисобга олиш, бундай харидни иқтисодий мақсадга мувофиқлиги тўғрисида тўлиқ маълумот бера олмаслигини, билдиради. Харидни бошқа ҳудудга ўтказиш бўйича барча харажатлар йиғиндиси олдинги нархдан кам бўлган тақдирдагина, қарор қабул қилиш мумкин.

Мавзуга назарий изоҳлар.

Ҳудудий узоқда жойлашган етказиб берувчидан харид қилишнинг мақсадга мувофиқлигини баҳолаш, етказиб берувчи танлашнинг эгри чизигини қуриш ва ундан фойдаланишга асослаган. Олдин шундай юк бирлигини танлаш лозимки кўрилаётган масаладаги барча товарлар учун уни ташишнинг тариф қиймати бир хил бўлсин. Бундай юк бирлиги сифатида 1 м^3 ни оламин.

етказиб берувчини танлаш эгри чизиги функционал боғлиқлик графиги кўринишида тасвирланган бўлади. Бу ерда, аргумент-«Н» туманида 1 м^3 юкни харид қиймати, функция 1 м^3 юки «Н» туманидан Тошкентгача олиб келиш харажатларининг ушбу юк 1 м^3 ни Н туманидаги харид баҳосига нисбати (фоизда).

Юк харид қийматларининг бир неча маънолари учун қурилган эгри чизиқ, ҳамда Тошкент ва Н туманидаги хўжалик ассортиментни маҳсулотларига бўлган, нархларнинг таққослама спецификациясига эга бўлган ҳолда қайси товарни Н туманида қайсинисини эса Тошкентда сотиб олиш лозимлиги тўғрисида тезда қарор қабул қилиниши мумкин.

Н туманида харид қилиниши мумкин булган, М фирма ассортиментдаги товарлар, 3-жадвалнинг 1-устунида санаб ўтилган.

Топшириқ

Тўлиқ қиймат таҳлили асосида ёки маҳсулот турини Н туманида сотиб олиш мақсадга мувофиқлиги тўғрисида қарор қабул қилиш.

Ҳудудий узоқда жойлашган етказиб берувчидан товарлар харид қилиш тўғрисида қарор қабул қилиниши, қуйдаги 4-масала ечими кўринишида тақдим этиш тавсия этилади

1. Н туманидан Тошкентгача қиймати хар хил бўлган юкларни 1 м^3 ни ташиш билан боғлиқ қўшимча харажатларни ҳисоблаш.

2. Ҳисобланган харажатларни ушбу юк қийматидаги улушини аниқлаш.

3. Қўшимча харажатларни 1 м^3 юк қийматидаги улушини қийматга боғлиқлиги графигини чизиш.

4. Графикдан фойдаланган ҳолда, М фирмаси ассортиментдаги у ёки бу товарларни Н туманида харид қилиш мақсадга мувофиқлигини аниқлаш.

Услубий кўрсатмалар

1. 1 м^3 юкни Н туманидан Тошкентгача ташиш билан боғлиқ қўшимча харажатлар ҳисобини, харид қиймати бўйича ассортиментнинг шартли позициялари учун, 1 жадвал бўйича бажариш. Бунда қуйидаги шартларни этиборга олиш лозим:

- Н туманидан Тошкентгача етказишнинг тариф қиймати барча товарлар учун бир хил ва 1 м^3 юк учун 3000 сўмни ташкил этади;

- Н туманидан товарларни етказиш мудати 10 кунга тенг;

- Н туманидан етказиладиган товарлар учун фирма беш кун муддатга суғурта захираларини яратиши зарур;
- Суғурта захираси ва йўлдаги захира харажатлари банк кредити фоиз ставкалари асосида ҳисобланади- йилига 36% (яъни, ойига 3%, еки кунига 0,1%);
- Ташувчи томонидан амалга ошириладиган, экспедиция харажатлари юк қийматининг 2%ни ташкил этади;
- М фирмасига тошкентдан етказилган юклар механизация воситалари ердамида туширилади. Н туманидан келган юкларни эса қўл меҳнати ёрдамида туширилиши лозим. Тушириш қийматидаги фарқ ўртача 200 сўм м³ км ташкил этади;

1-жадвал

1м ³ юкнинг харид баҳоси, сўм	Н- туманидан 1м ³ юкни етказишга (ташишга) бўлган қўшимча харажатлар						1м ³ юк қийматидаги қўшимча харажатлар улуши, %
	Транспорт тарифи, сўм/м ³	Суғурта захирасига бўлган харажатлар, сўм	Йўлдаги захирага бўлган харажатлар, сўм	Экспедитор харажатлари, сўм	Юкни қўлда туширишга харажатлар, сўм. м ³	Жами	
1	2	3	4	5	6	7	8
5000	3000				200		
10000	3000				200		
20000	3000				200		
30000	3000				200		
40000	3000				200		
50000	3000				200		
70000	3000				200		
100000	3000				200		

- 1м³ юкни ташиш билан боғлиқ бўлган қўшимча харажатларни ушбу юк қийматидаги улушини ҳисоблаш учун қўшимча харажатлар йиғиндисини (7 устун)1м³ юкни харид қиймати (1 устун)га бўлиб, натижани 100га купайтирилади. Ҳисоб натижалари 8 устунга бўлинади.

1. Қўшимча харажатларни 1м³ юк қийматидаги улушини умумий харид қийматига боғлиқлиги графиги тўғри бурчакли координатлар тизимида ясалади. ОХ ўқи бўйича-1м³ юкнинг харид қийматлари (1 устун), ОУ ўқи бўйича-1м³ юк қийматидаги қўшимча харажатлар улуши (8 устун) жойлашади.

2. М фирмаси ассортиментдаги у ёки бу товарларни Н туманидан харид қилишнинг мақсадга мувофиқлиги қурилган график ёрдамида, қуйидаги кетма-кетликда аниқланади:

3. Худудий узоқда жойлашган ва тошкентдаги етказиб берувчилар нархи ўртасидаги фарқни фоизларда ҳисоблаш, Н шахридаги баҳони 100% деб қабул қилган ҳолда, натижаларни 1-жадвалнинг 5 устунига киритиш.

4. 2 устун 1-жадвалнинг қийматига мувофиқ нуқтани абсисслар (ОХ)

ўқида топиб перпендикуляр ўтказиш; 5 устун қийматиға мувофиқ нуқтани ординаталар (ОУ) ўқида топиб перпендикуляр ўтказиш.

Агарда перпендикулярларнинг кесишиш нуқтаси, етказиб берувчи танлаш эгри чизигидан пастда бўлса Н туманидаги харид мақсадга мувофиқ эмас ва аксинча.

Таҳлил натижалари 1-жадвалнинг 6 устунига киритилади.

2-жадвал

М фирмаси ассортимент- даги товарлар	1м ³ юкнинг Н туманидаги нархи, сўм	Бир бирлик нархи сўм		Нархдаги фарқ % (Н шахридаги нарх 100% деб олинади)	Н туманида харид қилиш мақсадга мувофиқлиги тўғрисида хулоса (ха, йўқ)
		Н туманида	Тошкентда		
1	2	3	4	5	6
Гўшт консервалари	11000	12,0	14,4		
Сабзавот консервалари	10000	10,0	14,5		
Мева консервалари	15000	15,0	18,0		
Қандолатлар	88000	100,0	115,0		
Асал	37000	50,0	65,0		
Чой	110000	120,0	138,0		
Дукакдилар	23000	20,0	22,0		
Макаронлар	17000	20,0	26,0		
Узум	70000	70,0	80,5		
Коньяк	120000	100,0	105,0		
Пиво	25000	30,0	33,0		
Алкоголсиз ичимликлар	20000	24,0	30,0		

Мисол 2. Харид фаолияти соҳасидаги назорат ва буюртмаларини жойлаштириш бўйича қарор қабул қилиш.

Маишулот мақсади: Қишлоқ хўжалик маҳсулотларини етказиш жараёнини назорат қилиш услублари ва шартномани узайтириш тўғрисида қарор қабул қилиш учун назорат натижаларидан фойдаланиш услублари билан танишиш.

Етказиб берувчини танлаш-фирманинг асосий вазифаларидан биридир. Етказиб берувчини танлашда имзоланган шартномалар бўйича иш натижалари катта таъсир кўрсатади, ва уларни бажариши асосида етказиб берувчининг рейтинги ҳисобланади. Демак, етказиш шартномалари бажарилишининг назорат тизими, бундай ҳисоблашлар учун зарур бўлган ахборотни йиғишга имкон бериши керак. Рейтинг ҳисобларидан олдин, у ёки бу етказиб берувчини афзаллиги тўғрисидаги қарор қайси мезонлар асосида қабул қилинишини аниқлаш лозим. Одатда, бундай мезонлар сифатида етказилаётган маҳсулотларнинг нархи, сифати ва етказиш ишончлиги

кўланилади. Аммо бу рўйхат давом эттирилиши мумкин, хусусан бизнинг ҳисоблашларда бта мезон ишлатилади.

Етказиб берувчини танлаш масаласини ечилишининг кейинги босқичи бу белгиланган мезонлар бўйича етказиб берувчиларни баҳолашдир.

Бунда у ёки бу мезонинг уларнинг йиғиндисидаги улуши эксперт усули билан аниқланади.

Шартли етказиб берувчилар рейтингини ҳисоблашни мисол қилиб келтирамиз 3-жадвал.

3-жадвал

Етказиб берувчи рейтингини ҳисоблашга мисол

Етказиб берувчини танлаш мезони	Мезон улушининг қиймати	10 баллик шкала бўйича мезон баҳоси			Мезон улушининг баҳога кўпайтмаси		
		№1	№2	№3	№1	№2	№3
Етказиш ишончилиги	0,30	7	5	9			
Нарх	0,25	6	2	3			
Сифат	0,15	8	6	8			
Тўлов шартлари	0,15	4	7	2			
Режадан ташқари етказиб беришлар имконияти	0,10	7	7	2			
Етказиб берувчининг молиявий аҳволи	0,05	4	3	7			
Жами	1,00						

Фараз қилайлик бирор-бир вақт ичида, фирма-дўкон учта етказиб берувчидан бир хил маҳсулот товар олган. Шунингдек, фараз қилайлик, кейинчалик битта етказиб берувчи хизматларидан фойдаланиш тўғрисида қарор қабул қилинган. Уларнинг қайси бири фирма-дўкон учун афзалроқ? Бу саволга қуйдагича жавоб олишимиз мумкин.

Олдин ҳар бир етказиб берувчини ҳар бир танланган мезон бўйича баҳолаш лозим, кейинчалик мезон улуши қиймати(мезонлар йиғиндисидаги) баҳога кўпайтирилади. Мезон улушини қиймати ва баҳо, бу ҳолда, эксперт йўли билан аниқланадилар.

Рейтинг, мезон улушининг баҳога кўпайтмалари йиғиндиси билан аниқланади. Турли етказиб берувчиларнинг рейтингини ҳисоблаб ва натижаларни таққослаган ҳолда, энг яхши ҳамкор аниқланади. 6-жадвалдаги ҳисоблашлар натижасида №1 етказиб берувчи айнан шундай, ҳамкордир, ва у билан шартномани узайтириш лозим.

Муҳокама учун саволлари

1. Ишлаб чиқариш-сотиш фаолияти билан шуғулланадиган фирма етказиб берувчилар ва продуцентлар бозори билан қандай ўзаро ҳаракат қилади?

2. Етказиб беришларнинг тўғри алоқалар бўйича устуворлиги ва камчиликлари.
3. Товарларни воситачилардан фойдаланган ҳолда етказиб беришлар устуворлиги ва камчиликлари.
4. Етказиб беришларни ташкил этишда биржанинг роли қандай?
5. Харид қилувчи бозорлар турлари.
6. Хомашё, материаллар ва бутловчи буюмларни етказиб бериш учун ҳисоб-китоблар шакли ва услублари.
7. Товарларни етказиб бериш қандай ҳужжатлар билан белгиланади?
8. Оферта нима? Унинг турлари.
9. Етказиб берувчини танлашнинг анъанавий шакли нимага бирлаштирилади?
10. Тақсимлаш логистикаси тушунчаси.
11. Тақсимлаш логистикаси вазифалари.
12. Логистик каналлар ва логистик занжирлар.
13. Тақсимлаш каналлари қандай гуруҳларга бўлинади?
14. Тақсимлаш каналларида воситачилари турлари ва уларнинг тасниф белгилари.
15. Тақсимлаш логистикасида фойдаланиладиган ахборот таснифи.
16. Логистика ва маркетингнинг ўзаро боғлиқлиги.
17. Логистикада маркетинг қандай вазифаларни бажаради?
18. Логистикада тақсимлаш каналарининг қандай турлари мавжуд?

4-мавзу. ҚИШЛОҚ ХЎЖАЛИГИ ЛОГИСТИКАСИДА ЗАҲИРАЛАР

Дарсинг мақсади: Моддий захира тушунчаси. Захиралар ҳосил қилишнинг моҳияти. Захираларнинг асосий турлари. Захира ўлчамларини аниқлаш.

Логистик хизмат кўрсатиш тушунчаси. Хизмат кўрсатиш тизимини шакллантириш. Хизмат турлари, инфратузилмалар. Хизмат кўрсатиш сифатининг мезонлари. Қишлоқ хўжалик ишлаб чиқариши билан хизмам кўрсатувчи инфратузилмалар фаолиятини мувофиқлаштириш тамойиллари.

Дарсинг тузилиши: Ташкилий дақиқа, гуруҳларга бўлиш. муҳокама тақдимоти, дарс якуни.

1. Моддий захира тушунчаси.

Моддий захира тушунчаси логистиканинг асосий тушунчаларидан биридир. Табиатдан олинган хом-ашё, охириги истеъмолчига тайёр маҳсулот кўринишида етиб боргунга қадар, ҳаракатланади, бошқа материаллар билан бирикади ва ишлаб чиқаришда қаёта ишланади. Моддий занжир бўйлаб ҳаракатланаётган хом-ашё (кейинчалик эса ярим тайёр ва тайёр маҳсулотлар ҳам) у ёки бу ишлаб чиқариш ёки логистик операцияга кириш навбатини кутиб тўхталиб туради.

Моддий захиралар – бу ишлаб чиқариш ва муомаланинг турли босқичларида турган, шахсий ёки ишлаб чиқариш истеъмоли жараёнига киришишни кутаётган, ишлаб чиқариш – техник мақсадда, аҳоли истеъмолида ва бошқаларда ишлатиладиган товарлардир.

Агарда, бирламчи хом-ашёни аҳоли истеъмоли молларига айланишини ва уни ҳаракатланишини таъминловчи иштирокчиларнинг бутун занжири ягона механик конвеер каби ишлаганда, кутиш вақтини деярли нолга тушириш мумкин бўлар эди. Аммо ҳаётда бундай кутишларсиз бўлмайди.

Захираларни яратиш доимо харажатлар билан боғлиқ. Захираларни яратиш ва сақлаш билан боғлиқ бўлган, харажатларнинг асосий турларини санаб ўтамиз:

- «музлатиб қўйилган» молиявий маблағлар;
- махсус жиҳозланган хоналарга бўлган харажатлар;
- махсус ходимларнинг иш хақи;
- носозликлар, ўғирликларнинг доимий хавфи;

Захиралар мавжудлиги – бу харажатлардир. Аммо захиралар йўқлиги – бу ҳам харажат, фақатгина улар турли хилдаги йўқотишлар кўринишида бўладилар. Захиралар йўқлиги билан юзага келадиган йўқотишларнинг асосий турларига қуйидагилар киради:

- ишлаб чиқаришдаги тўхталишлардан бўлган йўқотишлар;
- талаб қилинган вақтда омборда товар бўлмаганидан юзага келган йўқотишлар;
- товарларнинг кичик партияларини юқори баҳодан сотиб олгандан юзага келган йўқотишлар.

Захиралар мавжудлиги муайян харажатлар билан боғлиқ бўлишига қарамай, ишбилармонлар уларни яратишга мажбурдирлар, чунки захиралар йўқлиги ундан каттароқ фойдани йўқотишга олиб келиши мумкин.

Захираларни рационал бошқаруви, захираларга бўлган минимал харажатларда, ишлаб чиқариш ва савдо жараёнининг узлуксизлигини таъминлашга имкон беради.

Ишбилармонлар моддий захираларни яратаётганда таянадиган асосий омиллар қуйидагилар.

Талабнинг ўзгариш эҳтимоли (чиқувчи моддий оқим интенсивлигини башорат қилиб бўлмайдиган пасайиши). Товарга бўлган талаб ўзгариб туради, ва уни ўзгаришини ҳар доим ҳам олдиндан билиб бўлмайди. Шунинг учун, агарда етарлича захирага эга бўлмаса тўлов қобилиятига эга бўлган талаб қондирилмаслиги мумкин, яъни ишбилармонда товар бўлмагандан кейин миждознинг пули ўзида қолиб у харидсиз кетиб қолади.

Товарларнинг айрим турларига бўлган талабни мавсумий ўзгариши. Бу айниқса қишлоқ хўжалиги маҳсулотларига тегишлидир. Масалан, Ўзбекистонда картошка ҳосили йиғилади. Аммо картошка оқимлари товар ўтказувчи занжирлар (бозорлар, дўконлар) бўйлаб йил давомида ҳаракатланади. Демак, қаердадир захира йиғилиши лозим бўлади.

Товарларнинг йирик партияларини харид қилганларга бериладиган чегирмалар ҳам захиралар яратишнинг сабабчиси бўлиши мумкин (айрим

юртдошларимиз айнан шу сабабли уйларида озиқ-овқатларнинг нисбатан катта захираларини сақлайдилар).

Маҳсулотларни олиб-сотиш. Айрим товарларнинг нархи кескин ошиб кетиши мумкин. Бу ошишни олдиндан кўра билган корхона, бозор нархини ўзгариши ҳисобига фойда олишни кўзлаб захира яратади.

Буюртмани жойлаштириш ва етказиб бериш билан боғлиқ бўлган харажатларнинг камайиши.

Ҳар бир янги буюртмани расмийлаштириш ва етказиш жараёни қатор харажатлар билан кузатилади:

- маъмурий харажатлар: етказиб берувчини излаш, у билан музокаралар олиб бориш, хизмат сафарлари, шаҳарлараро телефонда сўзлашувлар ва ҳоказолар;

- буюртмани ташишга бўлган харажатлар;

Бу харажатларни, буюртмалар миқдорини камайтирган ҳолда, пасайтириш мумкин. Бу эса буюриладиган партия ҳажмини ошишига, ва захира кўпайишига олиб келади.

Етказишларнинг белгиланган графигини бузилиши эҳтимоли (кирувчи моддий оқим интенсивлигини башорат қилиб бўлмайдиган пасайиши). Бундай ҳолда, савдо жараёни тўхтаб қолмаслиги учун, захиралар зарур бўлади. Бу айниқса корхона даромадини шакллантиришда асосий рол ўйнайдиган товарлар учун муҳимдир.

Ишлаб чиқаришда эса, жараёнларнинг режалаштирилмаган тўхтаб қолиши, ишлаб чиқаришнинг узлуксиз сиклига эга бўлган корхоналар учун айниқса хавфлидир.

Маҳсулот бирлигини ишлаб чиқариш билан боғлиқ харажатларни камайтириш. Маҳсулотларни талаб пайдо бўлган сари кичик партиялар билан ишлаб чиқариш мумкин. Унда захиралар кичик бўлади, аммо бир бирлик маҳсулот таннари ошади. Иккинчи вариант – битта катта партия ишлаб чиқариш ва тайёр маҳсулотни захирада сақлаб туриш. Бундай ҳолда, захира ошган тақдирда ҳам, бир бирлик маҳсулот таннари пасайиши мумкин.

Ишлаб чиқариш ва тақсимот операцияларини бир текисда амалга ошириш имконияти. Фаолиятнинг бу иккита тури ўзаро боғланган бўлади: ишлаб чиқарилган нарсагина тақсимланиши мумкин. Захиралар йўқлигида, тақсимот тизимидаги моддий оқимлар интенсивлиги ишлаб чиқариш интенсивлигини ўзгаришларига мувофиқ равишда ўзгариб туради. Тақсимот тизимида захираларнинг мавжудлиги, ишлаб чиқаришдаги вазиятдан қатъий назар, реализация жараёнини янада текисроқ амалга оширишга имкон беради.

Ўз навбатида, ишлаб чиқариш захираларининг мавжудлиги, хом-ашё етказишдаги ўзгариб туришларни текислаб, ишлаб чиқариш жараёнининг бир текислигини таъминлайди.

Харидорга тезда хизмат кўрсатиш имконияти. Харидор буюртмасини қуйидаги усулларнинг бири билан бажариш мумкин:

- буюрилган товарни ишлаб чиқариш;
- буюрилган товарни сотиб олиш;
- буюрилган товарни мавжуд захирадан тезда олиб бериш;

Охирги усул, одатда, энг қиммат бўлади, чунки у захираларни сақлашни талаб этади. Аммо рақобат муҳитида айнан ушбу омил ҳал қилувчи бўлиши мумкин.

Еҳтиёт қисмлар бўлмаганлиги учун юзага келадиган ишлаб чиқаришдаги тўхташларни камайтириш. Асбоб-ускуналарни ишдан чиқиши, эҳтиёт қисмларнинг захираси бўлмаган тақдирда, ишлаб чиқариш жараёнининг тўхтаб қолишига олиб келиши мумкин. Бу айниқса узлуксиз ишлаб чиқариш жараёнига эга бўлган корхоналар учун муҳимдир, чунки ишлаб чиқаришнинг тўхтаб қолиши улар учун қимматга тушиши мумкин.

Ишлаб чиқаришни бошқариш жараёнининг соддалашуви. Бунда корхона ичидаги ишлаб чиқариш жараёнининг турли босқичларида ярим тайёр маҳсулотлар захираларини яратиш тушунилади. Ушбу захираларнинг мавжудлиги ҳар хил участкалардаги ишлаб чиқариш жараёнларининг ўзаро келишувчанлигига бўлган талабларни пасайтириш имконини беради.

Юқорида қайд этилган тамойилларда таъкидланишича ишлаб чиқариш, савдо ва бошқа соҳаларда ҳам захираларни яратиш мақсадга мувофиқдир, акс ҳолда харажатлар ошиб кетади. Шу билан бирга захираларнинг оптимал катталигини топиш ҳам муҳим аҳамият касб этади.

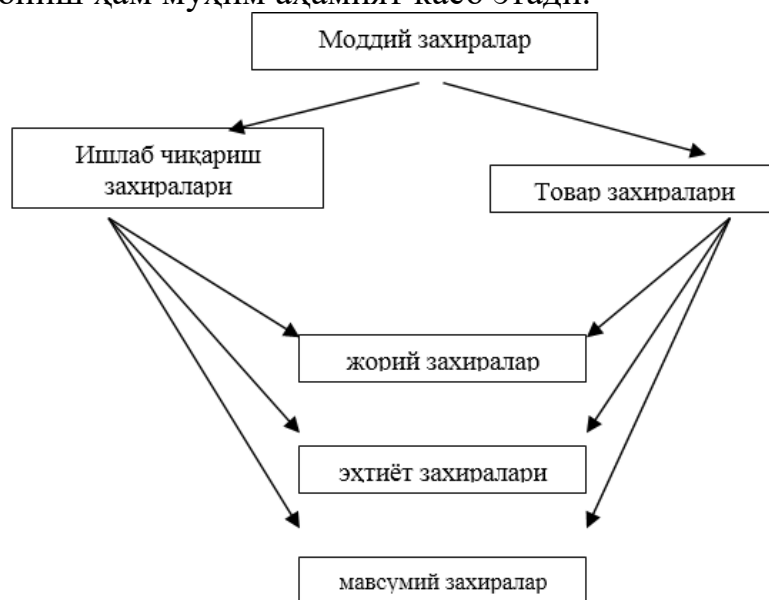

19-Расм. Моддий захираларнинг асосий турлари

Жараёнларни логистик тарзда ташкил этилиши, захиралар даражасини оширмасдан бир бирлик маҳсулотни ишлаб чиқариш билан боғлиқ бўлган харажатларни камайтиришга, эҳтиёт қисмларининг йўқлиги сабабли, ишлаб чиқаришда юзага келган тўхташларни минималлаштиришга, ва захираларнинг қатор бошқа функцияларини амалга оширишга имкон беради.

Таъкидлаб ўтилганидек, захира тушунчаси моддий ишлаб чиқаришнинг барча соҳаларига тегишлидир. Чунки моддий оқим хом-ашё манбаидан сўнгги истеъмолчигача бўлган «занжирни» исталган бўғинида захира кўринишида тўпланиши мумкин. Ҳар бир бўғиндаги захираларни бошқариш эса ўз хусусиятларига эгадир.

Юқорида тилга олинган «занжир» бўйлаб ҳаракатланиш чоғида

захираларнинг 2та асосий тури яратилади (9.1-расм)⁹:

- ишлаб чиқариш захиралари;
- товар захиралари;

Ўз навбатида уларнинг ҳар бири ҳам учта турга бўлинади:

- жорий захиралар;
- еҳтиёт захиралар;
- мавсумий захиралар;

Ишлаб чиқариш захиралари – бу ишлаб чиқариш истеъмоли учун мўлжалланган, моддий ишлаб чиқаришнинг барча тармоқлари корхоналарида мавжуд бўлган захиралардир. Бу захирани яратишдан мақсад – ишлаб чиқариш жараёнини узлуксизлигини таъминлашдир. Мисол тариқасида қишлоқ хўжалик маҳсулотларини қайта ишлаш корхонасидаги ушбу маҳсулотлар захирасини келтириш мумкин.

Товар захиралари – бу ишлаб чиқарувчи корхоналардаги тайёр маҳсулот захиралари, ва шунингдек етказиб берувчидан истеъмолчига қадар бўлган йўлдаги захиралардир (улгуржи ва чакана савдо корхоналаридаги).

Товар захиралари ўз навбатида ишлаб чиқариш воситаларининг товар захиралари ва истеъмол буюмларининг товар захираларига бўлинади. Масалан, трактор ишлаб чиқариш учун лозим бўлган қисмлар (шина, мотор ва х.) захираси бу ишлаб чиқариш воситалари товар захирасидир. Турли хил шарбатлар, ёғ, сут маҳсулотларининг захираси эса бу истеъмол буюмларининг товар захираларига киради.

Айтиб ўтилганидек ишлаб чиқариш захиралари ҳам жорий, эҳтиёт ва мавсумийларга бўлинади.

Жорий захиралар – ишлаб чиқариш ва товар захираларининг асосий қисмини ташкил этади. Захираларнинг бу категорияси, кейинги етказишларгача бўлган давр ичида ишлаб чиқариш ёки савдо жараёнининг узлуксизлигини таъминлайди. Жорий захиралар ҳажми доимо ўзгариб туради.

Еҳтиёт захиралари – турли хил кўзда тутилмаган ҳолларда ишлаб чиқариш ёки савдо жараёнини узлуксизлигини таъминлаш учун мўлжаллангандир. Бундай ҳолларга қуйидагиларни киритиш мумкин:

- етказишлар даврийлиги ва катталиги шартномадагидан фарқ қилиши;
- материаллар ва товарларнинг турли сабаблар билан йўлда тўхтаб қолиши;
- талабни кутилмаган ошиб кетиши;

Шундай қилиб, эҳтиёт захиралари яхши ривожланмаган хўжалик муносабатлари ва нотўғри башоратлардан ўзини асраш учун яратилади.

Еҳтиёт захираларининг ҳажми, одатда, ўзгармас бўлади.

Мавсумий захиралар – ишлаб чиқариш, истеъмол ёки ташиш мавсумий хусусиятга эга бўлганда пайдо бўладилар. Бу айниқса қишлоқ хўжалиги маҳсулотларини ишлаб чиқариш, қайта ишлаш ва ташиш учун айниқса муҳимдир. Мисол тариқасида йиғим-терим мавсумида ёкилғи истеъмолини

⁹ Гаджинский А.М. Логистика. Учебник. – Москва: Издательско-торговая корпорация «Дашков и К°», 2007. – 472 с.

келтириш мумкин. +ишлоқ хўжалиги ишлаб чиқаришининг мавсумийлигини ҳисобга олган ҳолда унга тегишли деярли барча захиралар мавсумий деб ҳисобланишлари мумкин.

Бундан ташқари моддий захираларнинг қуйидаги турлари мавжуд:

- ўтувчи;
- тайёргарликли;
- ноликвид;
- йўлдаги захиралар ва б.

Ўтувчи захираларга ҳисоб даврининг охиридаги моддий воситалар ресурсларининг қолдиқлари киради. Захираларнинг ушбу тури ҳисоб давридан кейинги даврдаги етказишгача бўлган вақт ичида узлуксизликни таъминлаш учун хизмат қилади.

Тайёргарликли захиралар – бу ишлаб чиқариш жараёнида ишлатишдан олдин қўшимча тайёргарликни талаб қилувчи ишлаб чиқариш захираларининг бир қисмидир.

Ноликвид захиралар – бу узоқ вақт давомида ишлатилмайдиган ишлаб чиқариш ёки товар захираларидир. Улар, сақлаш жараёнида товарлар сифатининг ёмонлашиши, маънавий эскириши муносабати билан пайдо бўладилар. Шунингдек бу захираларга, эндиликда ишлаб чиқарилмайдиган маҳсулот учун мўлжалланган захиралар ҳам киради.

Йўлдаги захиралар – бу ҳисоб вақтида ташилаётган, яъни йўлда бўлган захиралардир. Захираларни йўлдаги вақти деганда, транспортга ортилганидан то манзилгача етиб келиши учун сарфланган вақт тушунилади. Бу кўрсаткич шартномада келишилган, ҳамда турли транспортлар учун мавжуд меъёрлар бўйича белгиланади.

1. Буюртма қилинадиган партиянинг оптимал ўлчамини аниқлаш.

Захираларни тўлдириш тизими танлангандан сўнг, буюртма катталигини ва такрорланиш вақтини миқдоран аниқлаш лозим бўлади.

Буюртманинг оптимал катталиги ва частотаси қуйидаги омилларга боғлиқ бўлади:

- талаб ҳажми;
- транспорт-тайёрлов харажатлари;
- захирани сақлашга бўлган харажатлар.

Буюртма ўлчами ошганда транспорт-тайёрлов харажатлари камаяди, чунки товарларни сотиб олиш ва ташиш катта партияларда, ва демак камроқ амалга оширилади. Бу боғлиқликнинг графиги 20-расмда тасвирланган.

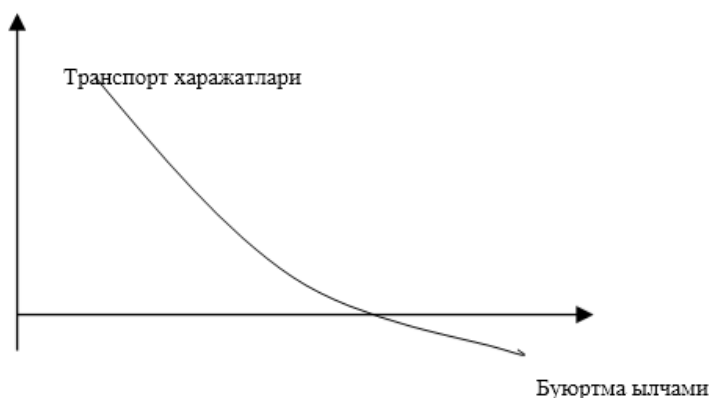

20-Расм. Транспорт-тайёрлов харажатларини буюртма ўлчамига боғлиқлиги

Оптималлик мезони сифатида транспорт-тайёрлов ва сақлашга бўлган харажатлар суммасининг минимуми олинади.

Ушбу иккала харажатлар ҳам буюртма ўлчамига боғлиқ, аммо уларнинг боғлиқлик даражалари турлича.

Сақлашга бўлган харажатлар эса буюртма ўлчамига тўғри пропорционалдир. Бу боғлиқликнинг графиги 21 расмда келтирилган.

Юқоридаги иккита графикни қўшиб, транспорт-тайёрлов ва сақлаш харажатларини буюртма ўлчамига боғлиқлигини акс эттирувчи эгри чизиққа эга бўламиз. Кўриб турганимиздек бу эгри чизиқ минимум нуқтасига эга, айнан шу нуқтада харажатлар йиғиндиси минимумга тенг бўлади. Ушбу нуқтанинг абсиссаси эса буюртманинг оптимал ўлчами қийматини акс эттиради.



21-Расм. Захираларни сақлашга бўлган харажатларни буюртма ўлчамига боғлиқлиги

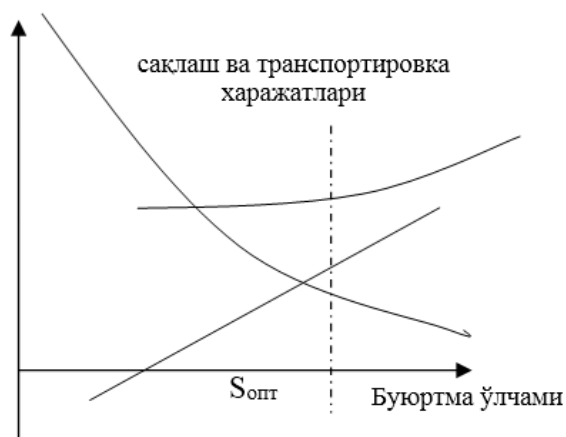

22-Расм. Транспорт-тайёрлов ва сақлаш харажатлари суммасини буюртма ўлчамига боғлиқлиги

$S_{\text{опт}}$ — буюртманинг оптимал ўлчами.

Буюртманинг оптимал ўлчамини аниқлаш масаласи аналитик усул билан ҳам ечилиши мумкин. Бунинг учун транспорт-тайёрлов ва сақлаш харажатлари суммасини акс эттирувчи функцияни минимумга интилиши шартларини аниқлаш лозим, яъни¹⁰:

$$C_{\text{ум.}} = C_{\text{сақ.}} + C_{\text{тр.}} \quad \text{мин} \quad (7.1)$$

бу ерда:

$C_{\text{ум.}}$ — ташиш ва сақлашга бўлган умумий харажатлар;

$C_{\text{сақ.}}$ — захирани сақлашга бўлган харажатлар;

$C_{\text{тр.}}$ — транспорт-тайёрлов харажатлари;

Тасаввур қилайлик, аниқ бир давр ичидаги айланма катталиги Q ни ташкил этсин. Битта буюриладиган ва етказиладиган партиянинг ўлчами S . Олдинги партия тугаб бўлгандан сўнггина кейингиси олиб келинади. Унда захиранинг ўртача қиймати $S/2$ га тенг бўлади.

Захирани сақлаш учун (M) тарифни киритамиз. M - T давр ичидаги сақлаш харажатларини ўша даврдаги ўртача захира қийматидаги улуши билан ўлчанади. Масалан, $M \ll 0,1$ бўлса, демак захирани сақлаш бўйича харажатлар, унинг ўртача қийматини 10%ни ташкил этади. Шунингдек, бир бирлик товарни сақлаш харажатлари ҳам, унинг қийматини 10%ни ташкил этади.

Энди T давр ичида товарларни сақлашга бўлган харажатларни ҳисоблаш мумкин:

$$C_{\text{сақ}} = M \cdot \frac{S}{2} \quad (7.2)$$

T давр ичидаги транспорт-тайёрлов харажатларининг ўлчами, буюртмалар сонини, битта буюртмани олиб келиш билан боғлиқ харажатларга кўпайтмаси билан аниқланади.

$$C_{\text{тр}} = K \cdot \frac{Q}{S} \quad (7.3)$$

бунда:

K —битта буюртмага бўлган транспорт-тайёрлов харажатлари;

¹⁰ Лукинский В.С. Методы и модели теории логистики. — СПб.: Питер, 2007.

К/С- Т даврдаги буюртмалар миқдори;
 Олинган ифодаларни жой-жойига қўйиб чиқиб, олиб келинадиган партиянинг оптимал ўлчамини топамиз. ($C_{\text{опт.}}$)

$$C_{\text{ум.}} = C_{\text{сақ.}} + C_{\text{тр.}} \quad \text{МИН}$$

$$C_{\text{ум.}} = M \cdot \frac{S}{2} + K \cdot \frac{Q}{S} \quad (7.4)$$

$C_{\text{ум.}}$, унинг S бўйича биринчи ҳосиласи нолга тенг, иккинчиси эса нолдан катта бўлган нуқтада, минимумга эришади. Биринчи ҳосилани топамиз:

$$C'_{\text{ум.}} = \left(\frac{M}{2} - K \cdot \frac{Q}{S^2} \right)', \quad (7.5)$$

$$C'_{\text{ум.}} = \frac{M}{2} - K \cdot \frac{Q}{S^2} \quad (9.6)$$

Мақсадли функция ҳосиласини нолга олиб келувчи S нинг қийматини топамиз:

$$\frac{M}{2} - K \cdot \frac{Q}{S_{\text{опт}}^2} = 0, \quad (7.7)$$

бундан

$$S_{\text{опт}} = \sqrt{\frac{2 \cdot K \cdot Q}{M}} \quad (7.8)$$

Текширув, иккинчи ҳосилани нолдан катта эканлигини кўрсатади. Демак, топилган $C_{\text{опт.}}$ етказиш ва сақлашга бўлган харажатлар суммасини минимумини таъминлайди.

Буюртманинг оптимал ўлчамини ҳисоблашга имкон берувчи ушбу формула, захираларни бошқариш назариясида Уилсон формуласи деб номланади. [Гаджинский]

Буюртманинг оптимал ўлчамини ҳисоблашга доир мисолни кўриб чиқамиз. Бошланғич маълумотлар сифатида куйидаги катталикларни оламиз.

Бир бирлик товар қиймати – 40 сўм (0,04 минг сўм)

Берилган товар позицияси бўйича омборнинг ойлик айланмаси (оборот):

$Q^b = 500$ бирлик/ой, ёки $Q = 20$ минг сўм/ой

Товарни сақлаш харажатлари, унинг қийматини 10%га тенг, яъни $M=0,1$.

Битта буюртмани жойлаштириш ва етказиш билан боғлиқ транспорт-тайёрлов харажатлари: $K=0,25$ минг сўм

Бунда етказилаётган буюртманинг оптимал ўлчами:

$$S_{\text{опт}} = \sqrt{\frac{2 \cdot 20 \cdot 0,25}{0,1}} = 10 \quad \text{минг.сўм}$$

Агарда айланма (оборот) ҳажмини натурал бирликларда ифодалаганда, ҳисоб бошқача шаклга эга бўлади:

$$S_{\text{опт}} = \sqrt{\frac{2 \cdot Q^b \cdot K}{M \cdot P}} \quad (7.9)$$

бу ерда:

Q^b – натурал бирликларда ифодаланган айланма ҳажми (бизнинг

мисолимизда $K^b=500$ бирлик)

P – бир бирлик товарнинг қиймати (бизнинг мисолимизда $P=0,04$ минг сўм)

$$S_{opt} = \sqrt{\frac{2 \cdot 500 \cdot 0,25}{0,1 \cdot 0,04}} = 250 \text{ бирлик}$$

Равшанки, товарни бир ой ичида икки мартаба етказиш мақсадга мувофиқ бўлади: $20 \text{ м.с.} : 10 \text{ м.с.} = 2$ марта

Бу ҳолда транспорт-тайёрлов ва сақлаш харажатлари:

$$C_{yumm} = \frac{0,1 \cdot 10}{2} + \frac{0,25 \cdot 20}{10} = 1 \text{ минг сўм}$$

Олинган натижаларни эътиборга олмаслик, харажатларни ошиб кетишига олиб келади. Масалан: 12 минг сўмга тенг бўлган партия олиб келинганда (яъни $C=12$)

$$C_{yumm} = 0,1 \cdot \frac{12}{2} + 0,25 \cdot \frac{20}{12} = 1,02 \text{ минг сўм}$$

8 минг сўмга тенг бўлган партия олиб келинганда (яъни $C=8$) эса:

$$C_{yumm} = 0,1 \cdot \frac{8}{2} + 0,25 \cdot \frac{20}{8} = 1,025 \text{ минг сўм}$$

Буюриладиган партия ҳажмини аниқлашдаги 20%лик хатолик, бизнинг мисолимизда корхонанинг ташиш ва сақлаш бўйича ойлик харажатларини 2% га оширади. Буни депозит жамғармасининг ставкаси билан тенглаштириш мумкин. Бошқача қилиб айтганда, логистика менежерининг ушбу хатоси, пулларни депозитда «ишлатмасдан», ушлаб турган молиячи хатоси билан баравардир.

2. Буюртманинг оптимал ўлчами формуласининг қўлланилиши

Уилсон формуласидаги K ва M катталикларини ҳисоблаш, транспорт-тайёрлов ва сақлаш харажатлари сметаларини тузиш асосида амалга оширилади. Ушбу ҳисоблашларнинг ҳар бири билан танишиб чиқамиз:

1. Битта буюртмага бўлган транспорт-тайёрлов харажатлари (K катталиги), ўтган даврдаги транспорт-тайёрлов харажатларини ушбу даврда қабул қилинган буюртмаларга нисбати билан аниқланади.

Транспорт-тайёрлов харажатларининг сметаси, қуйидаги харажат турларини ўз ичига олади:

K_1 – етказиш шартномасини расмийлаштириш билан боғлиқ бўлган харажатлар, яъни хизмат сафарларига, музокаралар олиб боришга ва б. бўлган харажатлар;

K_2 – етказиш жараёнида юкни қўриқлашга бўлган харажатлар;

K_3 – суғурта харажатлари;

K_4 – ташиш харажатлари;

K_5 – буюртмани жойлаштириш ва бажариш билан боғлиқ бошқа харажатлар.

Умумий транспорт-тайёрлов харажатлари қуйидаги формула бўйича

аниқланади¹¹:

$$K = \frac{\sum_{i=1}^n K_i}{L} \quad (7.10)$$

бу ерда:

L – белгиланган даврда жойлаштирилган (қабул қилинган) ва бажарилган буюртмалар миқдори.

2. T давр ичидаги сақлаш харажатларини, ушбу даврдаги ўртача захира қийматидаги улушини (M катталиги) ҳисоблаш ҳам бир неча моддаларни ўз ичига олади:

m_1 -захиралар қийматини тўлаш учун зарур бўлган кредит бўйича фоизлар.

У қуйидаги формула бўйича топилади:

$$m_1 = \frac{S}{2} \cdot p \cdot \alpha \quad (7.11)$$

бу ерда:

$S_{\text{бирлик}}$ - буюртманинг натурал кўринишидаги ҳажми;

P – бир бирлик товарни сотиб олиш баҳоси, сўм;

α – кредит бўйича ўртача фоиз ставкаси;

m_2 – захираларни сақлаш билан боғлиқ ходимларнинг иш хақи;

m_3 – захираларни сақлашда ишлатиладиган бинолар ва ускуналар амортизацияси;

m_4 – маъмурий харажатлар ва коммунал хизматлар;

m_5 - қўриқлаш, йўқотишлар ва захираларни сақлаш билан боғлиқ бошқа жорий харажатлар;

M катталиги, яъни T даврдаги захираларни сақлаш харажатларининг ушбу даврдаги ўртача захира қийматидаги улуши, қуйидаги формула бўйича топилади:

$$M = \frac{2 \cdot \sum_{i=1} m_i}{S_{\text{бирлик}} - P} \quad (7.12)$$

Муҳокама учун саволлар:

1. Логистик хизмат кўрсатиш тушунчаси.
2. Хизмат кўрсатиш тизимини шакллантириш.
3. Хизмат турлари, инфратузилмалар.
4. Хизмат кўрсатиш сифатининг мезонлари.
5. Қишлоқ хўжалик ишлаб чиқариши билан хизмат кўрсатувчи инфратузилмалар фаолиятини мувофиқлаштириш тамойиллари.
6. Хизмат кўрсатиш ва тарқатишни тақсимлашни логистик ташкил этиш йўллари.

¹¹ Лукинский В.С. Методы и модели теории логистики. – СПб.: Питер, 2007.

7. Моддий захира тушунчаси.
8. Захиралар ҳосил қилишнинг моҳияти.
9. Захираларнинг асосий турлари.
10. Захира ўлчамларини қандай аниқланади.
11. Захираларни бошқаришда ABC ва XYZ таҳлили.
12. Моддий захираларни ташкил этишнинг сабаби нима?
13. Захираларни уларнинг мўлжалланган мақсади бўйича таснифлаб беринг.
14. Ишлаб чиқариш-сотиш фаолиятида тақчилик тушунчаси нимадан иборат?
15. Захиралар даражасини логистик бошқарувнинг асосий самараси қандай?

5-МАВЗУ. ҚИШЛОҚ ХЎЖАЛИГИ ЛОГИСТИКАСИДА ОМБОР ХЎЖАЛИГИ. ҚИШЛОҚ ХЎЖАЛИГИДА ЛОГИСТИК СЕРВИС ХИЗМАТИ КЎРСАТИШ.

Дарснинг мақсади: Омборлар, улар тўғрисида тушунчалар ва уларнинг логистикадаги ўрни. Омборларнинг турлари. Омборларнинг функциялари. Омборлар фаолиятини ташкил этишни оптималлаштириш. Хизмат кўрсатиш тизимини шакллантириш.

Дарснинг тузилиши: **Ташкилий дақиқа, гуруҳларга бўлиш. муҳокама тақдимоти, дарс якуни.**

1. Омборлар, улар тўғрисида тушунчалар ва уларнинг логистикадаги ўрни.

Ишлаб чиқариш жараёнларини лойиҳалаш, хом-ашё, ярим тайёр ва тайёр маҳсулотларни логистик занжирининг у ёки бу бўғинида бирор вақтга жамлаб туриш шароитида, оптимал ечимга эга бўлади. Умумий лойиҳа, жамлаш жойида юкни нима қилиш кераклигини кўрсатиб беради. Балки, келиб тушган юк бирликларини қайта шакллантириб, товарларни қайта қадоқлаб, бирор вақт сақлаб, кейинчалик янги юк бирликларини шакллантириб, лозим бўлган вақтда истеъмолчига етказиб бериш талаб қилиниши мумкин. Айнан шу мақсадда логистик тизимларда омборлар ташкил этилади.

Омборлар – бу келиб тушган товарларни қабул қилиш, жойлаштириш ва сақлаш, уларни истеъмолга тайёрлаш ва истеъмолчига узатиш учун мўлжалланган бинолар, иншоотлар ва турли хилдаги ускуналар мажмуидир.

Маҳсулот ишлаб чиқарувчига хом-ашё ва бирламчи материалларнинг омборлари лозим бўлади. Уларнинг ёрдамида ишлаб чиқариш жараёнининг узлуксизлиги таъминланади. Тайёр маҳсулот омборлари сотув узлуксизлигини таъминловчи захираларни сақлаб туришга имкон берадилар. Савдо омборларида тайёр маҳсулотлар жамланиб ўз истеъмолчисини кутиб турадилар.

Тўғри ташкил этилган логистик тизимни, омборларсиз тасаввур этиб бўлмайди.

Логистикада омбор фақатгина логистик жараён кўрсаткичларини

яхшилаш мумкин бўлган ҳолдагина ишлатилади. Шундай қилиб, омборнинг асосий роли бу моддий оқимни оптималлаштириш учун шароит яратишдир.

Логистика, омбор ичидаги жараёнларни тўғри ташкил этилишини, ҳамда техник, технологик ва бошқа жараёнларни иқтисодий муҳит жараёнлари билан боғлиқлигини таъминлашни ўз олдига вазифа қилиб қўяди.

Логистикада омборларни товар ҳаракати тизимининг унсурлари сифатида, ва шу билан бирга, мустақил тизим сифатида кўрадилар. Бунга мувофиқ масалаларнинг иккита гуруҳини ажратадилар:

- товар ҳаракати тизимини лойиҳалашда, омборлар билан боғлиқ бўлган масалалар;

- омборлар бўйича, мустақил тизим сифатидаги, масалалар.

Омборлар логистик тизимларнинг муҳим унсурларидан бири бўлиб ҳисобланадилар. Захираларни сақлаш учун махсус жиҳозланган жойларга бўлган объектив зарурият моддий оқим ҳаракатининг барча босқичларида кузатилади. Турли хилдаги омборлар кўплигини айнан шу билан изоҳлаш мумкин.

Омборларнинг ўлчамлари ҳам ҳар хил бўлиши мумкин: кичкина хоналардан то бир неча юз минг квадрат метр майдонга эга бўлган гигант омборларгача.

Омборлар юкларни жойлаш баландлиги бўйича ҳам фарқланадилар. Бир омборларда юклар одам бўйидан баланд бўлмаган жойда сақланса, иккинчи бир омборларда махсус ускуналар юкни 24м баландликга жойлаштирадилар.

Омборлар тузилиши (конструкцияси) ҳам турлича бўлиши мумкин: очик ва ёпик.

Омборларда, агарда лозим бўлса, махсус ҳарорат, намлик ва бошқа шароитлар яратилиши мумкин.

Омбор битта корхона товарларини сақлаш учун мўлжалланган бўлиши (индивидуал фойдаланиш омбори) ёки лизинг шартларида юридик ёки жисмоний шахсларга ижарага бериладиган бўлиши (жамоавий фойдаланиш омбори) мумкин.

Шунингдек омборлар, омбор операцияларини механизация даражаси бўйича ҳам фарқланадилар: механизация-лаштирилмаган, мажмуавий - механизациялаштирилган, автоматлаштирилган, автоматик.

Омборларни моддий оқимнинг умумий ҳаракат жараёнидаги жойлашиш белгиси бўйича туркумланишини мукамалроқ кўриб чиқамиз (28- расм).



28-Расм. Омборларни жойлашиши бўйича туркумланиши

Омборлар туркумланишининг муҳим белгиси бу юкларни темир йўл ёки сув транспорти орқали етказиш ва олиб чиқиш имкониятига эга бўлишдир. Бунга мувофиқ станциялардаги ёки портлардаги омборлар (темир йўл станцияси ёки порт ҳудудида жойлашган), релсли омборлар (вагонларни бериш ва олишга мўлжалланган релсларга эга) ва чуқурдаги омборлар мавжуд. Юкни станциядан ёки портдан чуқурдаги омборга олиб бориш учун автомобил транспортдан фойдаланилади.

Сақланаётган юкнинг ассортиментига қараб, махсус омборлар, аралаш ва универсал омборлар бўлиши мумкин.

Ушбу белги бўйича омборларни иккита асосий гуруҳга бўлиш мумкин:

Ишлаб чиқариш – техник мақсадларга мўлжалланган маҳсулотлар ҳаракати участкасидаги омборлар;

Ҳалқ истеъмоли моллари ҳаракати участкасидаги омборлар.

1 гуруҳга кирувчи омборлар қуйидагилар:

- ишлаб чиқарувчи корхоналарнинг тайёр маҳсулот омборлари;
- ишлаб чиқариш–техник мақсадларга мўлжалланган маҳсулотларни истеъмол қилувчи корхоналарнинг хом-ашё ва бирламчи материаллар омборлари;

и истеъмол қилувчи корхоналарнинг хом-ашё ва бирламчи материаллар омборлари;

- ишлаб чиқариш-техник мақсадларга мўлжалланган маҳсулотларни муомала соҳасидаги омборлар.

2 гуруҳга кирувчи омборлар қуйидагилар:

- ҳалқ истеъмоли моллари билан улгуржи савдо қилувчи корхоналар омборлари:

а) ушбу маҳсулотларни ишлаб чиқариш жойида жойлашган;

б) ушбу маҳсулотларни истеъмол жойида жойлашган.

Моддий оқимни турли корхоналар омборларидан ўтишининг принципиал чизмаси 10.2 расмда келтирилган.

Омборларнинг функциялари¹²

Турли омборларда бажариладиган иш ҳажми тахминан бир хил. Чунки омборлар турли логистик жараёнларда қуйидаги ўхшаш функцияларни бажарадилар:

- моддий захираларни вақтинчалик жойлашиши ва сақланиши;
- моддий оқимларни қайта шаклланиши;
- хизмат кўрсатиш тизимида логистик сервисни таъминлаш.

Ҳар бир омбор камида уч хил моддий оқимларни қайта ишлайди: кирувчи, чикувчи ва ички.

Кирувчи оқимнинг мавжудлиги транспортдаги юкни тушириш, унинг миқдори ва сифатини текшириш лозимлигини билдиради. Чикувчи оқим бўлса юкни ортиш, ичкида эса омборлар ичида юкни ҳаракатлантириш назарда тутилади.

Моддий захираларни вақтинчалик сақлаш функциясини амалга оширилиши, юкларни сақлашга жойлаштириш, сақлаш учун зарурий шароитларни таъминлаш, сақлаш жойларидан юкларни олиш бўйича ишларни бажариш заруриятини билдиради.

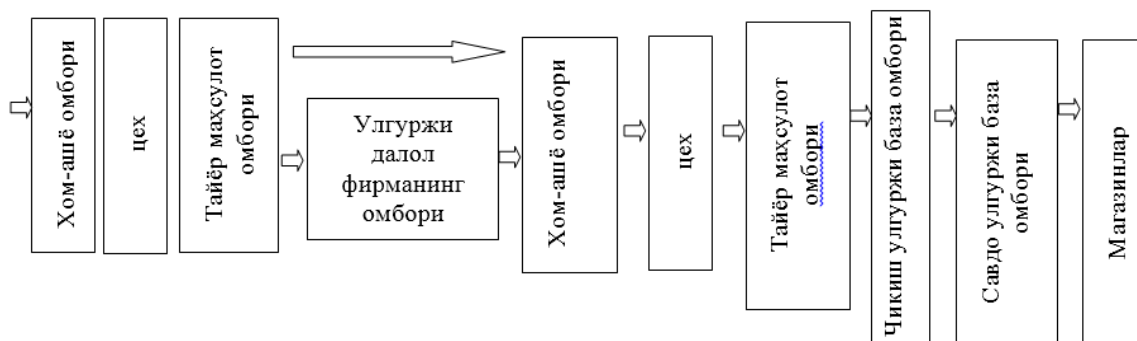

29-расм. Моддий оқимнинг, хом-ашё манбасидан то сўнги истеъмолчигача бўлган, йўлидаги омборларни принципиал чизмаси (схемаси)

Моддий оқимларнинг ўзгариши бир юк партиялари ёки юк бирликлари ўрнига бошқаларини ташкил этиш йўли билан амалга ошади. Бу юкларни ўз қадоқларидан олиб, янги юк бирликларини ташкил этиш ва уларни қадоқлаш зарур эканлигини англатади.

Аммо бу омборлар тўғрисида умумий тушунчадир холос. Юқорида санаб ўтилган функцияларнинг ҳар бири кенг миқёсда ўзгариб туриши мумкин. Бу эса айрим логистик операцияларнинг амалга оширилиш интенсивлигига ҳам ўз таъсирини ўтказди. Бундан кейин, омбордаги логистик жараённинг кўриниши умуман бошқача тус олади.

Моддий оқимни бирламчи хом-ашё манбаидан то охирига истеъмолчигача бўлган ҳаракатида учрайдиган турли хил омборларнинг функцияларини кўриб чиқамиз.

¹² Гаджинский А.М. Логистика. Учебник. – Москва: Издательско-торговая корпорация «Дашков и К°», 2007. – 472 с.

Ишлаб чиқарувчи корхоналарнинг тайёр маҳсулот омборларида:

- омборга қўйиш;
- сақлаш;
- навларга (турларга) ажратиш;
- қўшимча қайта ишлаш (лозим бўлса);
- белгилаш (маркировка);
- ортишга тайёрлаш;
- ортиш операциялари.

Истеъмолчи корхоналарнинг хом-ашё ва бирламчи материаллар омборларида:

- юкни қабул қилиш;
- тушириш;
- навларга ажратиш;
- сақлаш;
- ишлаб чиқариш истеъмолига тайёрлаш.

Ишлаб чиқариш-техник мақсадларга мўлжалланган маҳсулотлар муомаласи соҳасидаги улгуржи-воситачи фирмалар омборларида, юқорида қайд этилганлардан ташқари:

- товарлар тўпланиши (концентрацияси)ни таъминлаш;
- лозим бўлган ассортиментни бутлаш;
- товарларни кичик партияларда етказиш (истеъмолчи корхоналар ва бошқа улгуржи-воситачи фирмалар омборларига);
- резерв партияларни сақлашни ташкил этиш.

Ишлаб чиқариш тўпланган жойлардаги савдо корхоналари омборларида:

- ишлаб чиқариш корхоналаридан товарларни йирик партияларда қабул қилиш;
- истеъмол жойлардаги харидорларга товарларни йирик партияларини бутлаш ва жўнатиш;

Истеъмол жойларидаги омборларда:

- ишлаб чиқариш ассортиментни товарларини қабул қилиш;
- кенг савдо ассортиментини шакллантириш;
- чакана савдо корхоналарини товарлар билан таъминлаш.

6. Хизмат кўрсатиш тизимини шакллантириш

«Харидор бозори» шароитида, сотувчи, харидор талабидан келиб чиққан ҳолда, ўз фаолиятини амалга оширишига тўғри келади. Бунда талаб товарга бўлган талаб билан чекланмайди. Харидор ушбу товарни етказиб бериш жараёнида унга кўрсатиладиган хизматлар таркиби ва сифати бўйича ҳам ўз талабларини илгари суради.

Хизмат, атамасининг асл маъноси, бирор-бир кимсага фойда келтирувчи ёки ёрдам берувчи ҳатти-ҳаракатларни англатади. Бировлар эҳтиёжларини кондириш, яъни уларга хизмат кўрсатиш эса сервис деб аталади.

Логистик фаолият, моддий оқим истеъмолчисига турли хилдаги

логистик хизматлар кўрсатиш имкониятини назарда тутди. Логистик сервис тақсимот жараёни билан узвий боғланган бўлиб, товарни етказиш жараёнида кўрсатиладиган хизматлар мажмуидан иборатдир.

Логистик сервиснинг объекти бўлиб моддий оқимнинг турли истеъмолчилари хизмат қилади (23-расм). Логистик сервис етказиб берувчининг ўзи томонидан, ёки логистик сервисга ихтисослашган экспедиторлик фирмаси томонидан амалга оширилади.

Логистик хизмат кўрсатиш соҳасидаги барча ишларни учта асосий гуруҳга бўлиш мумкин:

- сотувдан олдинги, яъни логистик сервис тизимини шакллантириш бўйича ишлар;
- товарлар сотиш жараёнида амалга ошириладиган, логистик хизматларни кўрсатиш бўйича ишлар;
- сотувдан кейинги логистик сервис.

Реализация жараёнидан олдинги логистик сервис соҳасидаги ишлар, асосан, хизмат кўрсатиш соҳасидаги фирма сиёсатини белгилаш, ва хизматларни режалаштиришни ўз ичига олади.

Товарларни реализацияси жараёнида турли хил логистик хизматлар кўрсатилиши мумкин:

- омборда товар захираларининг мавжудлиги;
- буюртмани бажариш, шу жумладан ассортиментни танлаш, кадоқлаш, юк бирликларини шакллантириш ва бошқа операциялар;
- етказиш ишончилигини таъминлаш;
- юклар ўтиши тўғрисида ахборот тақдим этиш.

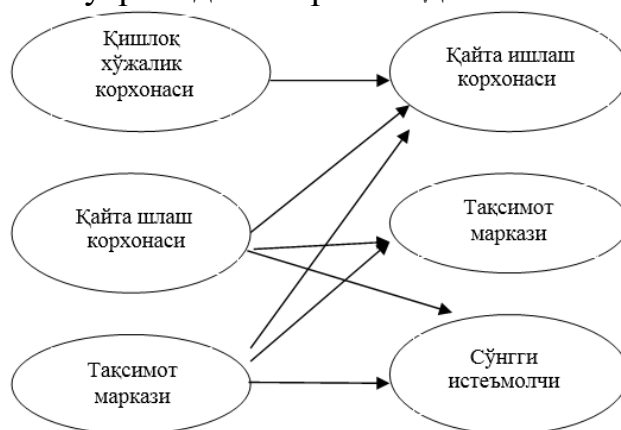

23-Расм. Истеъмолчи тизимига моддий оқимни келиб чушиш вариантлари

Сотувдан кейинги хизматлар – бу кафолат хизмати, харидорлар эътирозларини кўриб чиқиш бўйича мажбуриятлар, алмашилиш ва бошқалардир.

Истеъмолчи етказиб берувчи танлаганда унинг логистик сервис соҳасидаги имкониятларини ҳам эътиборга олади, яъни бошқача қилиб айтганда етказиб берувчининг рақобатдошлигига у таклиф этаётган хизматларнинг ассортименти ва сифати ҳам таъсир кўрсатади. Иккинчи бир

томонидан, хизматлар сафини кенгайтириш қўшимча харажатларга олиб келади.

Логистик сервис тизимини шакллантиришга имкон берувчи ҳаракатлар кетма-кетлигини кўриб чиқамиз (24-Расм).

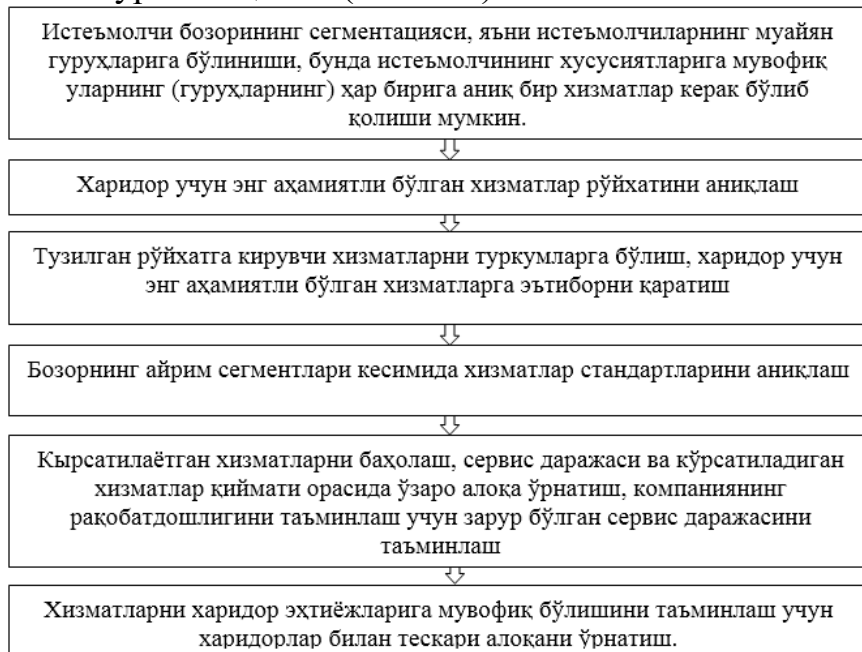

24-Расм. Фирмада логистик сервис тизимини шакллантириш бўйича ҳаракатлар кетма-кетлиги

Логистик хизматлар рақобатдошликка ўз таъсирини ўтказар экан, ҳар бир хўжалик, фирма ёки корхона истеъмолчиларга логистик хизмат кўрсатиш соҳасида аниқ белгиланган стратегияга эга бўлиши зарур.

Истеъмолчи бозорининг сегментацияси, жўғрофик омил бўйича, сервис жиҳатлари бўйича ёки бошқа бир омил бўйича амалга оширилиши мумкин. Харидорлар учун аҳамиятли хизматларни танлашни, уларнинг туркумланишини, хизматлар стандартини аниқлашни, турли хил сўровларни ўтказиш йўли билан амалга ошириш мумкин. Кўрсатиладиган хизматларни баҳолаш турли хил усуллар билан амалга оширилади. Масалан, етказишнинг ишончлилиги даражасини ўз вақтида етказилган партиялар улуши билан ўлчаш мумкин.

Компания ресурслари эса харидор учун энг аҳамиятли бўлган хизматларни кўрсатишга йўналтирилади.

Логистик сервис сифатини баҳолаш учун қуйидаги мезонлар қўлланилади¹³:

- етказиш ишончлилиги;
- буюртма қабул қилгандан то товарлар партияларини етказишгача бўлган тўлиқ вақт;
- етказиш эгилувчанлиги;
- етказиб берувчи омборида захиралар мавжудлиги;
- кредит олиш имконияти, ва қатор бошқа мезонлар.

¹³ Лукинский В.С. Методы и модели теории логистики. – СПб.: Питер, 2007.

Булардан биринчи учтасини тавсифлаб ўтамиз.

Етказиш ишончилиги. Умумий ҳолда, ишончилилик деганда, белгиланган чекланишларда ўз тавсифларини сақлаган ҳолда берилган функцияларни бажариш қобилиятини ўз ичига олган, тизимнинг мажмуавий хусусияти тушунилади.

Етказиш ишончилиги – бу етказиб берувчининг белгиланган чегараларда, шартномада келишилган етказиш муддатларига риоя қилиш қобилиятидир. етказиш ишончилиги, етказиш жараёни таркибига кирувчи айрим турдаги ишларни бажариш муддатларига риоя қилишнинг ишончилиги билан аниқланади.

Етказиш ишончилигига таъсир этувчи асосий омиллардан бўлиб, шартномада кўзда тутилган мажбуриятлар (кафолатлар) мавжудлиги хизмат қилади, етказиш муддатларини бузганлик учун жавобгарлик айнан шу мажбуриятларда белгиланади.

Буюртма қабул қилгандан то товарлар партияларини етказишгача бўлган тўлиқ вақт, у ўз ичига қўйидагиларни олади:

- буюртмани расмийлаштириш вақти;
- ишлаб чиқариш вақти (агарда буюрилган товарларни ишлаб чиқариш лозим бўлса, бу вақт етказиш муддатига қўшилади)
- қадоқлаш вақти;
- юклаш вақти;
- етказиш вақти;

Шартномада кўрсатилган етказиш муддатларига риоя қилиш, юқорида санаб ўтилган ушбу муддатнинг таркибий қисмларига қандай риоя қилинишига боғлиқ. Масалан, товарни ишлаб чиқаришга режалаштирилган муддатларга ёки экспедитор таъкидлаган етказиш муддатларига риоя қилинмаслиги мумкин.

Етказиш эгилувчанлиги – этказувчи тизимни мижознинг алоҳида истакларини (қоидаларини) эътиборга олиши қобилиятини билдиради. Бунга қўйидагиларни киритадилар:

- буюртма шаклини ўзгартириш имконияти;
- буюртмани етказиб бериш турини ўзгартириш имконияти;
- қадоқ турини ўзгартириш имконияти;
- етказиб беришга бўлган талабномани қайтариб олиш имконияти;
- мижозни унинг буюртмаси ҳолати тўғрисида ахборот олиши имконияти;
- бутланмаган етказишларда бўлган эътирозларга муносабат.

Тингловчиларга мустақил ишлаш учун топшириқлар:

Топшириқ №1

Логистик хизматнинг таркибий тузилишига кўра умумлаштирилган схемасини кўрсатинг.

Топшириқ №2

Жадвални тўлдириг.

Логистик хизмат соҳасидаги ишлар ва операциялар категорияси	Мос категорияларга кўра операциялар ва ишлар рўйхати

Топширик №3

Таъминотчини танлашда истеъмолчини рағбатлантириш ўз ичига қандай омилларни олади? Уларга қисқача тавсиф беринг.

Топширик №4

Истеъмолчиларга хизмат кўрсатиш даражаси қандай формула билан аниқланади?

n N

$$1) \bar{h} = \frac{\sum_{i=1}^n t_i}{n} \times 100$$

$$2) \bar{h} = m / M \times 100$$

- Биринчисига кўра
- Иккинчисига кўра
- Иккала формула ҳам ишлатилади

Топширик №5

Логистик хизмат кўрсатиш сифати ёмонлашгани натижасида келиб чиққан умумий йўқотишларнинг таклиф қилинаётган хизмат кўрсатишлар ҳажмига боғлиқлик жадвалини тузинг. Моҳиятини тушунтириб беринг. Жадвални тузиш учун зарур бўлган маълумотларни ўзингиз танланг.

Топширик №6

Жадвални тўлдириг

Истеъмолчилар кутишларига мос таъминот сифатининг асосий талаблар	Кўрсатилган рўйхатга яна қандай талабларни қўшиш мумкин?

Топширик №7

Жадвални тўлдириг

Логистик хизматларнинг асосий тавсифлари	Кўрсатилган тавсифларнинг моҳияти

Топширик №8

Жадвални тўлдириг

Истеъмолчиларга хизмат кўрсатиш ост тизимининг ўзига хос томонлари	Истеъмолчиларга логистик хизмат кўрсатишнинг формалари	Истеъмолчиларга логистик хизмат кўрсатиш схемаси

Топширик №9

Субъектив иқтисодий самарадорлик нуқтаи назаридан логистик хизмат кўрсатишнинг оптимал вариантыни излаш жараёнида истеъмолчи етказиб берувчини танлашининг содда матрик моделини тузинг.

Муҳокама учун саволлар

1. Омборлар, улар тўғрисида тушунчалар ва уларнинг логистикадаги ўрни.
2. Омборларнинг турлари.
3. Омборларнинг функциялари.
4. Омборлар фаолиятини ташкил этишни оптималлаштириш йўллари.
5. Қишлоқ хўжалик маҳсулотларини сақлашда маҳсулот йўқотишлари.

КЎЧМА МАШҒУЛОТЛАР МАЗМУНИ

1-МАВЗУ. ТРАНСПОРТ ЛОГИСТИКАСИ. АХБОРОТ ЛОГИСТИКАСИ

Режа:

- 1.Транспорт логистикасининг моҳияти ва вазифалари.
 - 2.Қишлоқ хўжалиги ишлаб чиқаришини ташкил этиш жараёнларида транспорт воситаларининг турларини ва сонини танлаш услубиёти.
 - 3.Транспорт тарифлари ва уларни қўллаш қоидалари.
 - 4.Логистик занжирнинг ҳаражатларини аниқлаш.
 - 5.Қишлоқ хўжалик маҳсулотларини етказиб берувчиларини танлаш.
 - 6.Қишлоқ хўжалик маҳсулотларини ташишда маҳсулот йўқотишлари.
- Инкотермс-2000.
- 7.Ахборот оқимлари тушунчаси.
 - 8.Ахборот тизимлари. Қишлоқ хўжалигида ахборот тизимларини барпо этиш тамойиллари.
 - 9.Глобал ахборот технологиялари.
 - 10Интернет тизимидан фойдаланиш.

1. Транспорт логистикасининг моҳияти ва вазифалари.

Транспорт – бу одамлар ва юклар ташишни амалга оширувчи, моддий ишлаб чиқариш тармоғидир. Жамият ишлаб чиқариши тузилмасида, транспорт моддий хизматлар ишлаб чиқариш соҳасига мансубдир (25 расм).

Моддий оқимнинг бирламчи хом-ашё манбаидан охирига истеъмолчигача бўлган ҳаракати давомидаги логистик операцияларнинг анчагина қисми, турли хил транспорт воситалари ёрдамида амалга оширилади. Бу операцияларнинг ҳаражатлари, умумий логистика ҳаражатларининг 50%гача ташкил этиши мумкин.

Транспорт ишлаб чиқариш ва савдо жараёнларига жуда яхши кириб борган. Шунинг учун ҳам транспорт, логистиканинг кўпгина масалаларида иштирок этади. Шу билан бирга логистиканинг етарлича мустақил бўлган

транспорт соҳаси ҳам мавжуд. Унда транспорт жараёни иштирокчилари орасидаги келишувлар, уларга мос моддий оқим ҳаракатининг ишлаб чиқариш-омбор бўлимларига алоқаси бўлмаган тарзда кўриб чиқилиши ҳам мумкин.

Транспорт логистикаси вазифаларига, биринчи навбатда, ўз ечими билан, транспорт жараёнининг бевосита иштирокчилари ҳаракатларини ўзаро келишилганлигини кучайтирувчи, вазифалар киради. Бундай вазифаларни ечишнинг долзарблиги, транспорт ишлари алоҳида бир соҳага айланганида пайдо бўлади.

Транспорт жараёнларини ташкил этишга логистик ёндашув хусусиятларини, аралаш ташишдаги транспорт занжири бўғинларининг ўзаро таъсири мисолида тушунтиришимиз мумкин. (26 расм)

26 расмдан кўриниб турибдики бутун моддий оқимни бошқаришнинг ягона функцияси мавжуд эмас. Ахборот ва молия маблағларининг ҳаракати жараёнида бўғинларнинг ўзаро келишуви даражаси паст, чунки уларнинг харажатларини ҳеч ким бошқармайди.

27 расмда тасвирланган аралаш ташишни ташкил этиш бутунлай бошқача хусусиятга эга.

Транспортда логистиканинг қўлланилиши, ишлаб чиқариш ёки савдодаги каби рақобатчиларни транспорт жараёнида бир-бирини ўзаро тўлдирувчи ҳамкорларга айлантиради.

Логистика, айтиб ўтилганидай, бу ягона техника, технология, иқтисод ва режалаштиришдир. Бунга мувофиқ транспорт логистикаси вазифаларига транспорт жараёни иштирокчиларининг техник ва технологик таъминотини, уларнинг иқтисодий манфаатлари ўзаро мос келишини, ҳамда режалаштиришнинг ягона тизимларини ишлатишни киритиш лозим. Бу вазифаларнинг ҳар бирига қисқача тавсиф бериб ўтамиз.

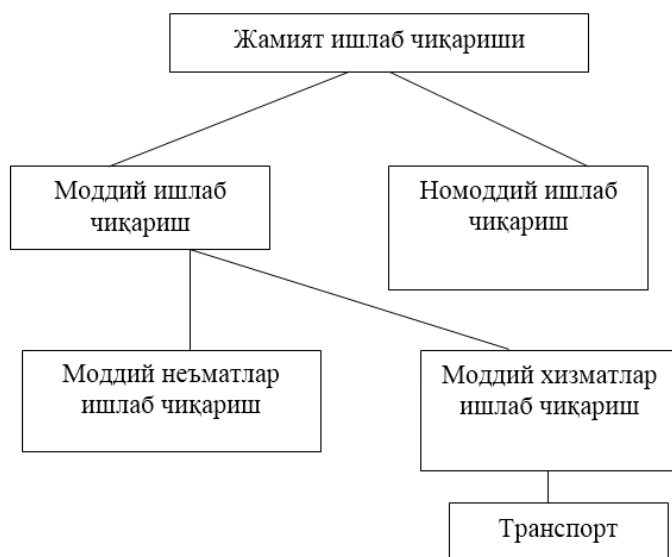

25-Расм. Транспортнинг жамият ишлаб чиқаришидаги ўрни

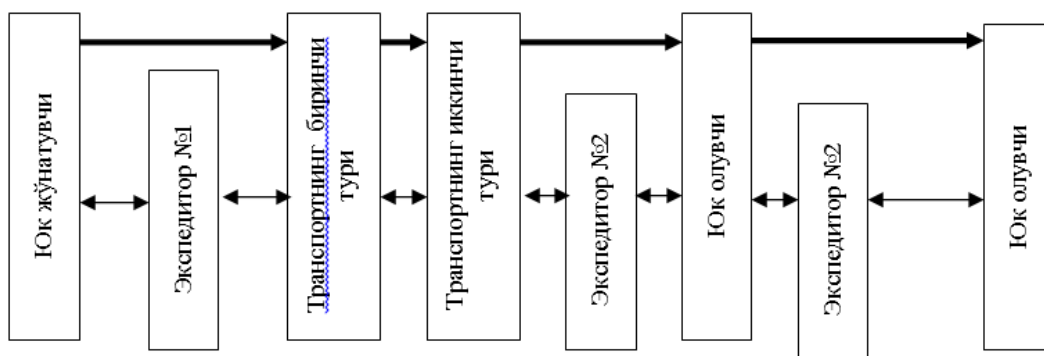

26-Расм. Бир неча транспорт турлари иштирокида ташишнинг анъанавий ташкил этилиши

Бутун ягона ташиш жараёнининг моддий оқимини лойиҳалаш ва чиқиб кетишда берилган параметрларга эришиш имкониятларини яратади.

Аралаш ташишларни ташкил этишга анъанавий ва логистик ёндашувларнинг таққослама тавсифи б-жадвалда келтирилган.

Транспорт мажмуидаги ўзаро боғланган транспорт турларининг айримлари ичида ва турлараро қисмида параметрларнинг келишилмаганлигини билдиради.

Бу келишилмаганлик модал ташишни қўллашга, контейнерлар ва юк пакетлари билан ишлашга имкон яратади. Технологик ташишнинг ягона технологиясини тўғридан-тўғри юк ортиш-тушуришларни, юк ортиш - туширишларсиз алоқаларни билдиради. Иқтисодий боғлиқлик – бу бозор конъюктурасини текширишни ва тариф тизимини барпо этишни умумий методологиясидир.

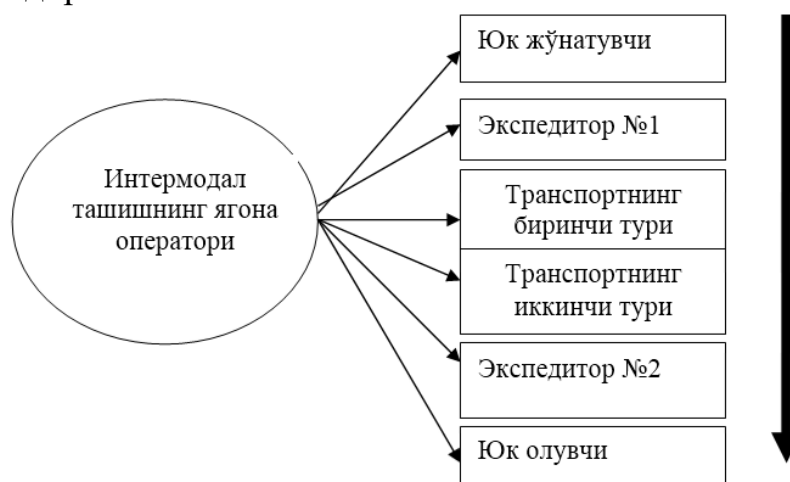

27-Расм. Бир неча транспорт турлари иштирокида ташишнинг логистик ташкил этилиши

б-жадвал

Аралаш ва интермодал ташишларнинг таққослама тавсифи¹⁴

Аралаш ташиш	Интермодал ташиш.
--------------	-------------------

¹⁴ Гаджинский А.М. Логистика. Учебник. – Москва: Издательско-торговая корпорация «Дашков и К°», 2007. – 472 с.

Транспортнинг 2 ва ундан кўп тури.	Транспортнинг 2 ва ундан кўп тури.
Ташиш жараёни ягона операторининг йўқлиги.	Ташиш жараёни ягона операторининг мавжудлиги.
Бир неча транспорт хужжатлари.	Ягона транспорт хужжати.
Ягона тариф ставкасининг йўқлиги.	Ягона тариф ставкасининг мавжудлиги.(фрахт)
Иштирокчилар ўзаро фаолиятининг кетма кет схемаси	Иштирокчилар ўзаро фаолиятининг кетма кет марказий схемаси.
Юк мажбурияти тарқалган ва бунинг натижаси паст.	Юк мажбурияти ягона ва бунинг натижаси юқори.
Натижа: «Логистиканинг олтига қоидаси» бажарилишининг эҳтимоли пастлиги.	Натижа: «Логистиканинг олтига қоидаси» бажарилишининг эҳтимоли юқорилиги.
Керакли юк керакли жойда, керакли вақтда, керакли миқдорда, керакли сифатда, минимал харажатлар билан.	Керакли юк керакли жойда, керакли вақтда, керакли миқдорда, керакли сифатда, минимал харажатлар билан.

Биргаликдаги режалаштириш – бу графикларнинг ягона режаларини ишлаб чиқиш ва қўллашни билдиради. Шу муносабат билан транспорт логистикаси вазифаларига қуйидагилар киради.

- транспорт тизимларини яратиш;
- транспорт–омбор жараёнининг технологик ягоналигини таъминлаш;
- транспорт жараёнининг омбор ва ишлаб чиқариш жараёнлари билан биргаликда режалаштириш;
- транспорт воситаси турини танлаш;
- транспорт воситаси типини танлаш;
- етказишларнинг рационал йўналишларини аниқлаш ва бошқалар.

Транспорт воситаларининг турлари ва сонини аниқлаш вазифаси логистиканинг бошқа масалалари билан алоқадорликда ечилади. Муайян бир ташиш учун оптимал бўлган транспорт турини танлаш асос бўлиб бўлиб, транспортнинг хар хил турларининг хусусиятлари тўғрисидаги ахборот хизмат қилади. Логистика нуқтаи назаридан транспортнинг асосий турларини устунларини ва камчиликларини кўриб чиқамиз.

Автомобил транспорти. Кисқа масофаларга (200-300км) ташишларни амалга ошириш учун автомобил транспорти ишлатилади. Асосий усутунликлардан бири – юқори ҳаракатчанлигидир. Автомобил транспорти ёрдамида юк «ешикдан эшикгача» зарурий ташишнинг тезкорлик билан етказиши мумкин. Транспортнинг бу тури етказишлар мунтазамлигини ҳамда кичик ҳажмлардан етказишлар имкониятини таъминлайди. Бу ерда, бошқа турларга нисбатан маҳсулот қадоқига у даража қаттиқ талаблар қўйилмайди.

Автомобил транспортининг асосий камчилиги бу ташишлар

таннархининг нисбатан юқорилиги. Одатда ташиш учун тўлов автомобилнинг максимал юк кутара олиши буйича олинади. Бу турнинг бошқа камчиликларига қўйдагиларни киритиш мумкин: юкни туширишни шошилишчилиги, юкни ва автотранспортни ўғирлаш мумкинлиги, нисбатан кам юк кўтара олиши. Автомобил транспорти экология жиҳатдан ҳам ноқулай, бу эса уни ишлатиш имкониятини камайтиради.

Темир юл транспорти. Транспортнинг бу тури юкларнинг турли ҳажмларини (партияларини) барча об-ҳаво шароитларида ташиш учун қулайдир. Темир юл транспорти юкни нисбатан тез вақтда масофаларга етказиш имкониятини таъминлайди. Ташишлар мунтазам амалга оширилади. Бу ерда ортиш-тушириш ишларининг самарали бажарилишини ташкил этиш мумкин.

Темир йўл транспортининг муҳим устунлиги, бу юкларни ташишнинг нисбатан паст нархи ва чегирмалар мавжудлигидир.

Темир йўл транспортининг камчиликларига ташувчилар сонининг чекланганлигини ва истеъмол жойларига етказиш имконияти пастлигидир, яъни темир юл ўтказилмаганда автомобил транспортдан фойдаланишга тўғри келади.

Денгиз транспорти. Халқаро ташишларда энг йирик ташувчи ҳисобланади. Унинг асосий устунликлари-Юк тарифларининг пастлиги ва юқори юк ўтказиш қобилиятидир.

Денгиз транспортининг камчиликларига унинг паст тезлигини, юкларни қадоқи ва ўрнатилишига бўлган қаттиқ талаблар, жўнатишларини камлигини киритадилар. Денгиз транспорти об-ҳаво ва навигация шароитларига боғлиқ бўлиб, муракаб порт инфраструктурасини яратишни талаб қилади.

Ички сув транспорти. Бу ерда юк тарифлари паст. 100 т. дан ортиқ юкни 250 км дан узоқроқ масофага ташишда транспортнинг бу тури энг арзон

Ҳаво транспорти. Асосий устунликлари – энг юқори тезлик, узоқ ҳудудларга етиб бориш имконияти, юкларнинг юқори даражада сақланиши.

Камчиликларига юқори юк тарифлари ва иқлим шароитларига боғлиқлиги киради, бу эса етказиш графигига риоя қилишни камайтиради.

Қувур транспорти. Юқори ўтказиш қобилиятида кам таннархни таъминлайди. Транспортнинг ушбу турига юкларни сақлаш даражаси ҳам юқори. Қувур транспортнинг камчилиги бу ташишга мўлжалланган юкларнинг тор номенклатураси. Транспорт турининг танлашга таъсир этувчи олти асосий омилларни ажратадилар. 7 жадвалда ушбу омилларнинг ҳар бири бўйича транспортнинг ҳар хил турларининг баҳоси берилган. «1» га энг яхши қиймат мос келади.

Ҳар хил омилларнинг муҳимлигининг эксперт баҳоси, транспорт турини танлашда қўйидагиларга амал қилишни муҳимлигини кўрсатади:

-етказиш графигига риоя қилиш ишончилиги.

-етказиш вақти.

-ташиш нархи.

Таъкидлаб ўтиш керакки 7 жадвал маълумотлари фақатгина у ёки бу

транспорт турини муайян ташиш шароитларига мувофиқлиги даражасини тахлилий баҳоси учун ишлатилиши мумкин. Танловнинг тўғрилиги ҳар хил транспорт турлари билан ташишга боғлиқ харжатлари тахлили асосидаги техник –иқтисодий ҳисоблар билан тасдиқланиши лозим.

Транспорт корхоналари кўрсатган хизматлар ҳисоби тарифлар ёрдамида амалга оширилади. Тарифлар ичига қуйидагилар киради:

-Юкни ташиш учун олинадиган тўловлар.

-Юкни ташиш билан боғлиқ бўлган қўшимча операциялар учун йиғилмалар.

-Тўлов ва йиғилмалар ҳисобланиш қоидалари.

Иқтисодий категория сифатида транспорт тарифлари бу транспорт маҳсулотига бўлган нарх шаклидир. Уларнинг тузилиши қуйидагиларни таъминлаши лозим:

-Транспорт корхонасига эксплуатация харажатларини ва фойда олиш имкониятларини:

-Транспорт хизматларини харидорга транспорт харажатларини қоплашини ва фойда олиш имкониятини.

Юқорида айтиб ўтилганидек, ташувчи танлашга таъсир этувчи асосий омилларидан бири бу ташиш нархидир. Рақобат шароитида юзага келувчи мижоз учун кураш транспорт тарифларига ҳам ўзгартириш киритади.

Ҳар хил йиғимлар тариф ставкаларини моҳирона бошқарилиши, юк ташиш билан қўшимча хизматларга (юкларни кўриқлаш, кузатиш,) талабни ошириши мумкин.

Транспортнинг ҳар хил турларидаги тарифлар тизимлари ўз хусусиятларига эга. Уларнинг қисқача тавсифига тўхталиб ўтамиз.

7 жадвал

Транспорт турини танлашга таъсир этувчи асосий омиллар кесимида ҳар хил транспорт турларининг баҳоси

Транспорт тури	Транспорт турини танлашга таъсир этувчи омиллар					
	Етказиш вақти	Жўна тишлар ар частотаси	Юк этказиш графигириоя қилишнинг ишончлилиги	Турли юкларни ташиш қобилияти	Юкни худуднинг исталган нуқтасига еткази олиш қобилияти	Ташиш қиймати
Темир йўл	3	4	3	2	2	3
Сув	4	5	4	1	4	1
Автомобил	2	2	2	3	1	4
Қувур	5	1	1	5	5	2
Ҳаво	1	3	5	4	3	5

Темир йўл транспортига юкларнинг ташишни ташишининг қийматини белгилаш учун умумий, махсус, имтиёзли, маҳаллий тарифлар қўлланилади.

Умумий тарифлар – бу тарифларнинг асосий туридир. Уларнинг ёрдамида юкларининг асосий массасини ташиш қиймати аниқланади.

Махсус тарифлар деб-Махсус устамалар ёки чегирмалар билан умумий тарифларни фарқланувчи тарифларга айтилади. Бу тарифлар оширилган ёки камайтирилган бўлиши мумкин. Улар одатда фақат муайян юкларга нисбатан қўлланилади. Махсус тарифлар товар маҳсулотлари ишлаб чиқарувчиларнинг жойлашувига таъсир этишига имкон берадилар, Чунки улар ёрдамида қийматларни тартибга солиш мумкин.

Имтиёзли тарифлар муайян мақсадлар учун юкларни ташишда ўзларига мўлжалланган юкларни ташишда қўлланилади.

Маҳаллий тарифларни айрим темир йўлларнинг бошлиқлари ўрнатади. Бу тарифлар ушбу темир йўл чеграларида амал қилувчи юкларни ташиш учун тўловлар ўлчамини ва турли йиғимлар ставкаларини ўз ичига олади. Ташиш тўловларидан ташқари, темир йўл юк олувчи ва жўнатувчиларидан юкларнинг ташиш билан боғлиқ қўшимча хизматлар учун ҳам ҳақ олади. Бу тўловлар йиғимлар деб айтилади, ва темирйўл томонидан қуйидаги операцияларни бажаргани учун олинади:сақлаш, юк оғирлигини текшириш, вагонларни олиб келиш ва олиб ташлаш, ортиш тушириш ишлари ва бошқалар.

Темир юлда юкларни ташиш тўловларига таъсир этувчи асосий омиларни санаб ўтаемиз.

Жўнатиш тури. Темирйўл бўйлаб юк вагонли, контейнерли кичик тоннали – 25 т гача оғирлиги ва ҳажми ярим вагонгача, ва майда тоннажли оғирлиги 10 т гача ва ҳажми 1/ 3 вагон ҳажмигача, жўнатишлар билан жўнатилган бўлиши мумкин.

Ташиш тезлиги. Темирйўл бўйлаб юк: Юк , катта ёки йўловчи тезлигида ташилиши мумкин. Тезлик тури юк суткасига неча км босиб ўтиши лозимлини белгилайди.

Ташиш масофаси. Ташиш тўлови юк ва катта тезликда ташилганда тариф масофаси учун, катта ҳажмга эга бўлмаган юкларни ташишда, ёки юкларни йўловчи тезлигида ташишда ҳақиқатдан босиб ўтилган масофа учун олинади.

Вагон ёки контейнерларнинг мансублиги. Вагон, платформа ёки контейнерни, темир йўлни , юк олувчини ёки юк жўнатувчини мулки бўлиши мумкин.

Ташиладиган юк миқдори-ташиш қийматига муҳим таъсир этувчи омил. Автомобил транспортида юк ташишлар қийматини аниқлаш учун тарифларни қуйидаги турларини қўллайдилар:

-юк ташишга бўлган келишилган тарифлар.

-юк ташишга бўлган тўланадиган автотонна – соат шартларидаги тарифлар.

-юк автомобилларини ишлатиши вақти бўйича тарифлар.

-км ҳисоби бўйича тарифлар.

-ҳаракат воситасининг таркибнинг бошқа жойга жўнатиш учун тарифлар.

-шартномавий тарифлар.

Тариф тўлови ўлчамига қуйидаги омиллар таъсир кўрсатади.

-ташиш масофаси.

-автомобил юк кўтаришини ишлатиш имкониятини тавсифловчи юкнингт хажми ва оғирлиги.

-автомобил юк кўтара олиши.

-умумий босиб ўтилган йўл.

-автомобилни ишлатиш вақти.

-автомобил тури.

-ташиш амалга ошириладиган ҳудуд ва бир қатор бошқа омиллар.

Автомобил транспортдан юкларни ташишга бўлган тарифларнинг ҳар бири барча омиллар йиғиндисини эмас балки муайян ташиш учун аҳамиятли бўлганларинигина ҳисобга олади.

Масалан: Келишилган тариф бўйича юкларни ташиш қийматини ҳисоблаш учун ташиш масофасини, юк массасини ва автомобил юк кўтар олиши даражасини тавсифловчи, юк синфини эътиборга олиш лозим. Юк автомобилаларини ишлатиш вақти тарифи бўйича ҳисобларни олиб боришда автомобил юк кўтара олишини, автомобилдан фойдаланиши вақтини ва умумий босиб ўтган йўлини ҳисобга олиш керак. Барча ҳолларда автомобиллардан фойдаланиш учун бўлган тўлов катталигига, ташиш амалга ошираётган ҳудуд ҳам таъсир кўрсатади. Бу ҳудудлар бўйича юк ташишлар таннархи даражасидаги барқарор фарқланишлар билан тушунтирилади. Ҳудудий коэффицентлар ёрдамида тариф қийматига ўзгартиришлар киритилади.

Дарё транспортда юк ташиш тарифлари ва қўшимча хизматлар учун йиғимлар бозор конъюктурасини ҳисобга олган ҳолда мустақил равишда белгиланади.

Денгиз транспортда юкларни ташиш учун тўловлар тариф бўйича, ёки ФРАХТ ставкаси бўйича амалга оширилади. Агарда юк мунтазам амалга ошириладиган юк оқими бўйича ҳаракатланса, унда ташиш чиқими кемалар юриши тизими билан амалга оширилади. Бунда юк жаддвал бўйича ва эълон қилинган тариф бўйича ҳисобланади.

Юк мунтазам юк оқими бўйича ҳаракатланмаган ҳолларда ташиш ФРАХТ ставкаси бўйича тўланади. ФРАХТ ставкаси бозорнинг конъюктурасидан келиб чиқиб белгиланади ва унинг транспорт тавсифларига йўналиш шароитларига ва харажатларига боғлиқ.

Ҳар қандай ускуна ёки жихозларнинг унумдорлиги дейилганда уларнинг вақт бирлигида ишлаб чиқарган маҳсулоти тушинилади. Автомобиллар юк маълум масофага ташиб беришни ҳисобга олиб, уларнинг унумдорлиги вақт бирлигида ташилган юк миқдори ва тонна километрларда ўлчанувчи транспорт ишидан иборатдир.

Масалан, автомобилнинг юк билан бир қатновидаги юк миқдорида ўлчанувчи унумдорлиги¹⁵:

$$Q = q_n \cdot \gamma_{ст, Т} \quad (9.1)$$

бўлса, тонна-километрда бажарган транспорт иши:

$$P_{юк} = Q_{юк} \cdot L_{юк, ТКМ} \quad 9.2)$$

¹⁵ Лукинский В.С. Методы и модели теории логистики. – СПб.: Питер, 2007.

иборат бўлади.

Айтилганларга кўра, бир иш куни давомида автомобилнинг унумдорлиги:

$$Q_k = Q_{\text{ЮК}} \cdot Z_{\text{ЮК}} = q_H \cdot \gamma_{\text{СТ}} \cdot Z_{\text{ЮК}}, \text{ Т} \quad (9.3)$$

$$P_k = P_{\text{ЮК}} \cdot Z_{\text{ЮК}} = q_H \cdot \gamma_g \cdot Z_{\text{ЮК}} \cdot L_{\text{ЮК}}, \text{ Т.КМ} \quad (9.4)$$

бўлади.

Бундаги $Z_{\text{ЮК}}$ – бир иш куни давомида юкли катновлар сони.

Ўз навбатида нолинчи катновга ҳам сарфланган вақтни ҳисобга олинган бир иш куни давомида юкли қатновлар сони.

$$Z_{\text{ЮК}} = \frac{T_{\text{ИШ}}}{t_{\text{айл}}} \quad (9.5)$$

бўлади.

Бунда $T_{\text{ИШ}}$ – автомобилнинг ишда бўли швакти, соат:

$t_{\text{айл}}$ – бир тўлиқ қатнов учун зарур вақт, соат.

Бир тўлиқ қатнов учун зарур вақт, автомобилнинг юк ортиш пунктидан уни тушириш пунктигача юкли қатнови, юк тушириш пунктидан навбатдаги юк ортиш пунктигача бўш қатнов вақти ҳамда ортиш-тушириш вақти йиқиндисидан иборат бўлади:

$$t_{\text{айл}} = t_k^{\text{ЮК}} + t_k^{\text{б.к}} + t_{\text{о-т}}, \text{ соат} \quad (9.6)$$

бунда $t_k^{\text{ЮК}}$ – автомобилнинг юкли қатнови ҳаракат вақти;

$t_k^{\text{б.к}}$ – бўш қатнови ҳаракат вақти;

$t_{\text{о-т}}$ – транспорт воситасини юк ортиш-тушириш вақти.

Ҳаракат вақтини аниқлашлик учун юкли ва бўш қатновлар масофасини, ҳаракат тезлигига бўлишлик лозим:

$$t_x = \frac{l_M}{V_T} = \frac{l_{\text{ЮК}} + l_{\text{б.к}}}{V_T} = \frac{l_{\text{ЮК}}}{\beta \cdot V_T}, \text{ соат} \quad (9.7)$$

Бунда $t_{\text{ЮК}}$ – автомобилнинг юкли қатнови масофаси;

$l_{\text{б.к}}$ – автомобилнинг бўш қатнови масофаси.

Амалда бўш қатновлар автомобилнинг орқасига ёки навбатдаги ортишгача бўлади;

V_T – автомобилнинг техник ҳаракат тезлиги.

Амалда бўш қатнов масофасининг аниқ миқдорига кўра, унинг юкли қатновига нисбатан тутувчи ўрни аниқланишини ҳисобга олиниб, қатнов масофаларидан унумли фойдаланиш, яъни юкли қатнов коэффициенти кўрсаткичидан фойдаланилади. Бу коэффициент умум қатновдан қай даражада унумли фойдаланганини характерлаб, унинг миқдорини қатновлар давомидаги юкли қатновлар умумий миқдорини, барча масофаларига нисбати қилиб аниқланилади ва уни техника адабиётларида β (бетта) ҳарфи билан белгиланади.

Агар автомобилнинг юкли қатновлар масофаси ва йўл қатновидан фойдаланиш коэффициенти маълум бўлса, автомобилнинг ҳаракат вақтини юкли қатновлар миқдорини, унинг техник ҳаракат тезлиги (км/соат) ва

маршрутдаги йўлдан фойдаланиш коэффициенти кўпайтмасига нисбати қилиб аниқланади:

$$t_k = \frac{l_{юк}}{\beta_M \cdot V_T} \quad (9.8)$$

бир айланиш вақти эса:

$$t_{айл} = t_k + t_{o-t} = \frac{l_{юк}}{\beta_M V_T} + t_{o-t} = \frac{l_{юк} + \beta_M \cdot V_T \cdot t_{o-t}}{\beta_M \cdot V_T} \quad (9.9)$$

бўлади.

Айланиш вақт ива автомобилнинг маршрутда бўли швақти (T_M) маълум бўлса, иш куни давомидаги қатновлар миқдорини куйидаги формула билан ҳисоблаб топиш мумкин:

$$Z_{юк} = \frac{T_M}{t_{айл}} = \frac{T_M \cdot \beta_M \cdot V_T}{l_{юк} + \beta_M \cdot V_T \cdot t_{o-t}} \quad (9.10)$$

Нўлинчи қатновни ҳам ҳисобга олинганда

$$Z_{юк} = \frac{T_{иш} \cdot \beta_M \cdot V_T}{l_{юк} + \beta_M \cdot V_T \cdot t_{o-t}} \quad (9.11)$$

бўлади.

Бундаги β - кун давомидаги, нўлинчи қатнови ҳам ҳисобга олувчи йўлдан фойдаланиш коэффициентиدير.

Демак, кун давомидаги юкли қатновлар сонини ошириш учун ёки автомобилнинг иш куни (и швақти, ёки каср суратини) узайтиришлик, ёки бир айланиш вақти (касрнинг маҳражи)ни камайтириш, ёки бир маҳалнинг ўзида каср суратини ошириш ва маҳражини камайтириш зарур.

Ташиш масофаси беридган ҳолда бир айланиш вақтини камайтириш учун автомобилнинг техник ҳаракат тезлигини ошириш ва автомобилнинг ортиш ва тушириш операцияларида бекор тури швақтини камайтиришлик лозим бўлади.

Транспорт воситасининг кунлик иш унумдорлиги, бу бир қатновда ташилган юк ҳажми (T) ва бажарилган транспорт иши (юк обороти) (TKM). Улар куйидаги формула бўйича аниқланади:

$$Q_K = \frac{T_{иш} \times q_H \times \gamma_{CT} \times \beta \times V_T}{l_{юк} + \beta \times V_T \times t_{o-t}}, T \quad (9.12)$$

$$P_K = \frac{T_{иш} \times q_H \times \gamma_{CT} \times \beta \times V_T \times l_{юк}}{l_{юк} + \beta \times V_T \times t_{o-t}}, TKM \quad (9.13)$$

бунда,

K_H - номинал юк кўтарувчанлиги;

$T_{иш}$ - иш вақти;

V_T - ўртача техник тезлик;

α - босиб ўтилган йўлдан фойдаланиш коэффициенти;

γ_{CT} - юк кўтарувчанликдан статик фойдаланиш коэффициенти;

t_{o-t} - юк ортиш-туширишда бўш туриш вақти.

Инкотермснинг мақсади ташқи савдо соҳасида кенг қўлланилаётган савдо атамаларини изоҳлаш бўйича халқаро қоидалар тўплами билан таъминлашдан иборат. Шундай қилиб, турли мамлакатларда бундай атамалардан сақланиш ёки ҳеч бўлмаганда турли талқинлар ноаниқлигини маълум даражада қисқартитиш мумкин.

Инкотермснинг таъсир қилиш соҳаси олди-сотди шартномаси томонларининг сотилган товарларни етказиб беришга нисбатан (бу ерда “товар” деганда “моддий товарлар” тушунилади, бундан компьютер дастурий таъминот каби “номоддий товарлар” мустасно) ҳуқуқ ва мажбуриятлари билан боғлиқ масалалар билан чекланади.

Амалиётда Инкотермсни нотўғри тушунишнинг иккита варианты кўп учрайди. Биринчиси – бу Инкотермсни олди-сотди шартномасига эмас, балки ташиш шартномасига кўпроқ муносабатга эга сифатида нотўғри тушуниш. Иккинчиси – бу баъзида улар томонлар шартномага киритишни истаган барча мажбуриятларни қамраб олиши керак, деган тасаввурнинг нотўғрилиги ҳисобланади.

Халқаро савдо палатаси томонидан ҳар доим таъкидлаб келинганидек, Инкотермс олди-сотди шартномалари доирасидаги фақат маълум жиҳатларда сотувчилар ва харидорлар ўртасидаги муносабатлар билан алоқа қилади.

Экспортчилар ва импортчилар нафақат олди-сотди, балки ташишлар, суғурта ва молиялаш шартномалари муҳим бўлган халқаро сотиш битимларини амалга ошириш учун зарур бўлган турли шартномалар ўртасидаги ҳақиқий муносабатларни ҳисобга олиши керак. Бунда Инкотермс ушбу шартномаларнинг бирига, яъни айнан олди-сотди шартномасига тааллуқлидир.

Инкотермс шартномани бузиш оқибатлари ва турли тўсиқлар натижасида жавобгарликдан озод этиш билан шуғулланмайди. Ушбу масалалар олди-сотди шартномасининг бошқа шартлари ва тегишли қонунлар томонидан ҳал этилиши керак.

8-жадвал

ИНКОТЕРМС-2000 (Савдо атамалари таснифи)

Е гуруҳи	EXW	Франко завод (.....кема номи)
Ф гуруҳи Асосий ташиш тўланмаган	ФСА	Франко ташувчи (.....тайинланган жой номи)
	ФАС	Кема борти бўйлаб франко (.....юклаш порти номи)
	ФОВ	Франко борт (.....юклаш порти номи)
С гуруҳи Асосий ташиш тўланган	СФР	Нарх ва юк (.....тайинланган порт номи)
	СИФ	Нарх, суғурта ва юк (.....тайинланган порт номи)
	СПТ	Юкни ташиш гача тўланган (.....тайинланган жой номи)
	СИП	Юкни ташиш ва суғурта гача тўланган (.....тайинланган жой номи)
В гуруҳи етиб келиши	ДАФ	Чегарагача етказиб бериш (.....етказиб бериш жойи номи)

	ДЕС	Кемадан етказиб бериш (.....тайинланган порт номи)
	ДЕҚ	Пирстандан етказиб бериш (.....тайинланган порт номи)
	ДДУ	Бож тўламасдан етказиб бериш (.....тайинланган жой номи)
	ДДП	

Инкотермс бошидан товарлар миллий чегаралар орқали етказиб берилиши учун сотилаётган ҳолатларда фойдаланиш учун мўлжалланган: шундай қилиб - бу халқаро савдо атамаларидир. Бироқ Инкотермс амалиётда кўпинча товарларни фақат ички бозорлар доирасида сотиш учун шартномаларга киритилади.

“Е” атамаси сотувчига энг кам мажбуриятлар юклайди: сотувчи товарни фақат харидор ихтиёрига келишилган жойда – одатда сотувчининг шахсий биносида тақдим этиши лозим. Иккинчи томондан, амалиётда кўп учрайдиган нарса – бу сотувчи кўпинча харидорга товарни харидорнинг транспорт воситасига юклашга ёрдам беради. Агарда сотувчи мажбуриятлари кенгайтирилиб, юклашни ҳам ўз ичига олганда, сотувчининг EXW атамаси шартларига мувофиқ энг кам мажбуриятларининг анъанавий тамойилларини улардан сотувчи товарни юклашга нисбатан ҳеч қандай мажбуриятларни қабул қилмаган ҳолатлар учун фойдаланиш мақсадида сақлаш қарорини қабул қилинганда эди EXW атамаси буни яхшироқ акс эттирган булур эди. Мабодо харидор сотувчи ушбу вазифани ҳам бажаришини истаса, бу олди-сотди шартномасида кўрсатилиши керак.

“Ф” атамаси сотувчи товарни харидор кўрсатмаларига мувофиқ ташишини кўзда тутди. Томонлар ФСА атамасига кўра етказиб беришни амалга оширишни кўзда тутадиган пункт мажбуриятларнинг турли хиллиги туфайли ушбу атама билан тузилган шартномада учраши мумкин бўлган қийинчиликларни юзага келтирди.

Масалан, товар харидор томонидан товарни сотувчи биносидан олиб кетиш учун юборилган транспорт воситасига ортилиши мумкин; иккинчи ҳолатда товар харидор томонидан товарни терминал, яъни харидорга етказиб бериш учун юборилган транспорт воситасидан туширишни талаб қилиши мумкин. Инкотермс 2000 шартномада кўрсатилган етказиб бериш жойи сифатида сотувчи биноси ҳисобланиб, етказиб бериш яқунланган, товар харидорнинг транспорт воситасига юкланган ҳолатлар шартлашган бўлса, бошқа ҳолатларда етказиб бериш яқунланган ва товар харидор ихтиёрига сотувчи транспорт воситасидан туширилмасдан етказиб берилган бўлса ушбу вариантларни ҳисобга олади. Транспортнинг турли турлари учун қайд этилган вариантлари ФСА атамасида келтирилган.

СФР ва СИФ атамалари бўйича етказиб бериш пунктларига мос келадиган етказиб бериш пункти FOB атамасига мувофиқ маълум тортишувларга қарамасдан Инкотермс 2000да ўзгаришларсиз қолди. Гарчи FOB атамаси бўйича “товарни кема бандига етказиб бериш” тушунчаси ҳозир

кўпчилик ҳолатларда тўғри келмаслиги мумкин. Бироқ шунга қарамай савдогарлар томонидан ушбу атама тушунилади ва товарлар ҳамда юклаш курилмалари ҳисобга олинган ҳолда қўлланилмоқда. етказиб бериш пунктини ФОБ атамасига кўра ўзгартириш айниқса денгиз йўли билан одатда чартер-тўпларда келтириладиган товарларни сотишга нисбатан кераксиз чалкашликларни юзага келтиряпти.

Афсуски, ФОБ сўзи айрим савдогарлар томонидан фақатгина ҳар қандай етказиб бериш пунктини – масалан “ФОБ фабрика”, “ФОБ завод”, “ФОБ сотувчи заводидан” пунктларини белгилаш учун фойдаланилмоқда. Бунда “Франко борт” қисқартма сўз тушунчасига эътибор берилмаяпти. “ФОБ”дан бу каби фойдаланиш чалкашликни юзага келтириш мойиллигига эга бўлган вазиятлар сақланиб қолмоқда ва бундан сақланиш керак.

“С” атамаси сотувчига ташишларни ўз ҳисобидан оддий шароитларда ташиш шартномасини тузишни юклайди. Шу боис у транспорт сарф-ҳаражатларини тўлаши лозим бўлган пункт тегишли “С” атамасидан сўнг кўрсатилиши шарт. СФР ва СИФ атамаларига мувофиқ сотувчи товарни суғурталаш ва суғурта ҳаражатларини кўтариши керак. Чунки ҳаражатларни тақсимлаш нуқтаси товар етказиб берилиши мумкин бўлган мамлакатда рўйхатга олинади. “С” атамаси кўпинча етиб келиш шартномалари билан нотўғри ҳисоб-китоб қилади. Бунда сотувчи товар келишилган пунктгача етиб келмаса барча таваккалчилик ва ҳаражатларни кўтаради. Бироқ шуни таъкидлаш керакки, “С” атамаси сотувчи товар юкланадиган ёки жўнатиладиган мамлакатда шартномани бажариши нуқтаи назаридан “Ф” атамаси эга бўлган хусусиятга эга бўлади. Шундай қилиб, “С” атамасига мувофиқ олди-сотди шартномалари “Ф” атамаси бўйича шартномалар каби юклаш шартномаси тоифасига киради.

Юклаш шартномалари хусусиятида товарларни одатий йўналишлар бўйича оддий усулда келишилган жойгача ташишнинг одатдаги транспорт сарф-ҳаражатлари сотувчи томонидан тўланиши керак. Бунда харидор товарни йўқотиши ёки айниши бўйича таваккалчиликни ўз зиммасига олади, шунингдек, товар тегишли равишда ташиш учун етказиб берилганидан сўнг ҳам аҳамиятга эга воқеалар натижасида пайдо бўладиган қўшимча сарф-ҳаражатларни кўтаради. Шундай қилиб, “С” атамаси бошқа атамалардан ўз ичига иккита “кескин” нуқтани олиши билан ажралиб туради. Улардан бири сотувчи унгача транспорт ташкил қилиши ва ташиш шартномасига кўра сарф-ҳаражатларни кўтариши керак бўлган нуқта, иккинчиси эса таваккалчиликлардан ўтиш учун хизмат қилади. Шу сабабли сотувчига мажбуриятларни кўшишда имкон қадар эҳтиёткорликка риоя қилиниши керак. Ушбу мажбуриятлар сотувчи таваккалчиликнинг юқорида қайд этилган нуқтадан ташқарига чиққанда юклатилади. Сотувчи ташиш шартномасини тузиб, товарни ташувчига топшириб, СФР ва СИФ атамаларига мувофиқ суғурталашни таъминлаб олди-сотди шартномаларини тегишли равишда бажарганидан сўнг уни ҳар қандай кейинги таваккалчилик ва сарф-ҳаражатлардан халос этиш “С” атамасининг моҳияти ҳисобланади.

“С” атамасининг моҳияти юклаш шартномалари сингари ҳужжатли

кредитлардан бундай ҳолатларда ишлатиладиган асосий тўлов услуби сифатида кенг фойдаланиш орқали изоҳланиши ҳам мумкин. Олди-сотди томонлари сотувчи ҳужжатли кредит бўйича келишилган юклаш ҳужжатларини тақдим этганидан сўнг ҳақ олишини келиб олади. Бунда ҳужжатли кредитнинг асосий мақсадлари сотувчи ҳужжатли кредитлар бўйича ёки товарни юклаб, жўнатганидан сўнг ҳақ олганидан кейин ҳам таваккалчилик ва ҳаражатларни ўз зиммасига олишини тўлиқ инкор этади. Албатта, сотувчи ташиш шартномаси бўйича юк ҳақи олдиндан тўланган, у юкланганидан сўнгми ёки тайинланган жойда тўланишидани қатъий назар (юк ҳақи юк олувчи томонидан белгиланган портда тўланиши керак) барча сарф-ҳаражатларни тўлашига тўғри келади. Бироқ юк ортилиб жўнатилганидан сўнг аҳамиятга эга воқеалар натижасида пайдо бўлиши мумкин бўлган қўшимча ҳаражатлар харидор томонидан тўланади.

Агарда сотувчи ўз ичига бож, солиқ ва бошқа тўловларни оладиган ташиш шартномасини таъминлаши шарт бўлса, бундай ҳаражатлар албатта шартномага кўра сотувчига юкланади.

Агарда одатда товарни оралик пунктларда тайинланган жойга етиш учун қайта юклаш билан боғлиқ бир қанча ташиш шартномалари тузилса, сотувчи ушбу барча сарф-ҳаражатларни, шунингдек, товарни битта транспортдан бошқасига қайта юклаш натижасида юзага келадиган ҳаражатларни ҳам тўлаши керак. Бироқ агарда ташувчи ўз ҳуқуқларидан кутилмаган тўсиқлардан (масалан, муз, иш ташлаш, меҳнат бузилишлари, ҳукумат қарорлари, уруш ёки ҳарбий ҳаракатлар) сақланиш учун ташиш шартномасига мувофиқ фойдаланса, бундан келиб чиқадиган барча қўшимча сарф-ҳаражатлар харидор ҳисобига ёзилади. Чунки сотувчи мажбуриятлари оддий ташиш шартномасини таъминлаш чекланади.

Кўпинча олди-сотди шартномасини тузган томонлар сотувчи қай даражагача ташиш шартномасини, қайта юклаш сарф-ҳаражатларини таъминлаши кераклигини аниқ аниқлашни истайди. Негаки, бундай сарф-ҳаражатлар одатда товар доимий кема линиялари бўйича ташилса, олди-сотди шартномаси кўпинча товар шу тарзда ёки “юкларни рейс кемаларида ташиш шартлари”га мувофиқ ташилишини кўзда тутса, юк ҳисобидан тўланади. Бошқа ҳолатларда эса СФР ва СИФ атамаларидан сўнг “қайта юклашни кўшиб” сўзи қўшилади. Шунга қарамай, қисқартма сўзни “С” атамасидан сўнг у тегишли савдо соҳасида аниқ тушинилмаса ва келишаётган томонлар ёки тегишли қонунда ёхуд савдо одатларида қабул қилинмаса қўшиши тавсия этилмайди.

Чунончи, сотувчи “С” атамаси хусусиятини ўзгартмасдан ўз зиммасига товарнинг мўлжалланган жойга етиб келиши бўйича ҳеч қандай мажбуриятни олмаслиги керак. Чунки ташиш пайтида кечикишни харидор ўз зиммасига олади. Шундай қилиб, ҳар қандай мажбурият юклаш ёки жўнатиш жойига тегишлидир.

Товар билан савдо қилишда товарни денгиздагилигида сотиб олиш ҳоллари учраб туради. Бундай ҳолларда савдо шартидан сўнг “сузишда” сўзи қўшилади. Негаки, бундай ҳолатларда СФР ва СИФ атамаларига кўра товарни

йўқотиш ёки бузилиш хавфи сотувчидан харидорга ўтган бўлади, изоҳлашда қийинчиликлар пайдо бўлади. Бу борада имкониятлардан бири СФР ва СИФ атамалари одатий маъносини хавфни сотувчи ва харидор ўртасида тасқимлашга нисбатан сақлаш ҳисобланади, яъни айнан хавф юк ортилганидан сўнг. Бу харидор олди-сотди шартномаси кучга кирганидан сўнг бўладиган воқеалар оқибатларини ўз зиммасига олишга мажбур бўлишини англатади. Хавфнинг ўтиш пайтини аниқлайдиган иккинчи имконият янги олди-сотди шартномасини тузиш вақти ҳисобланади. Биринчи имконият ҳақиқатга яқинроқ, чунки одатда товар ҳолатини ташиш пайтида аниқлаш мумкин. Шу сабабли БМТнинг 1980 йилдаги товарлар билан савдо қилиш халқаро шартномаси тўғрисидаги Конвенциясининг 68-моддасида “агарда аҳвол шуни тақозо этса, хавф харидор томонидан товар ташиш шартномасида тузилган ҳужжатни берган ташувчига топшириладиган пайтдан бошлаб қабул қилиниши” кўзда тутилган. Бироқ бу қоидада “сотувчи товар йўқотилган ёки айниганлигини билган ёки билиши шарт бўлган ва бу ҳақда харидорга хабар бермаганлиги” истисно қилиниши мумкин. Шундай қилиб, СФР ва СИФ атамаларини “сузишда” сўзини қўшган ҳолда шарҳлаш мазкур олди-сотди шартномасига қўлланиладиган қонунга боғлиқ. Томонларга қўлланиладиган қонун ва ҳар қандай қарорга ишонч ҳосил қилиш тавсия этилади. Шубҳа туғилганда эса томонларга ушбу масалани ўзларининг шартномасида аниқлаштириб олиш тавсия этилади.

“Д” атамасига мувофиқ ДДПдан ташқари сотувчи мўлжалланган мамлакатга импорт учуне тозаланган товарни етказиб беришга мажбур эмас.

Анъанавий тарзда ДТҚ атамасига кўра сотувчи товарни тозалашига мажбур, негаки ушбу товар пристанга юкланиши керак ва шу тарзда импорт қилинадиган мамлакатга чиқиб кетиши лозим. Божхона тозалашлар тартибларидаги ўзгаришлар оқибатида кўпгина мамлакатларда ҳозир манфаатдор мамлакатда мунтазам яшаб келаётган томон тозалашни амалга ошириб, бож ва юбошқа тўловларни тўлаши мақсадга мувофиқдир. Шу сабабли ФАС атамасидаги ўзгартишлар ДЕК атамасига ҳам киритилди.

Кўпгина мамлакатларда Инкотермсга киритилмаган савдо атамаларидан асосан юкларни темир йўлда ташишларда (франко чегара) фойдаланилмоқда. Бироқ бундай шароитларда одатда сотувчининг товарни чегарагача ташиш пайтида уни йўқотиш ёки бузилиши бўйича таваккалчиликни ўз зиммасига олиши кўзда тутилмайди. Ушбу ҳолатларда чегара кўрсатилган ҳолда СРТ атамасидан фойдаланиш мақсадга мувофиқдир. Иккинчи томондан эса, агарда томонлар сотувчи товарни ташишда таваккалчиликни ўз зиммасига олишини назарда тутса, бунда чегара кўрсатилган ҳолда ДАФ атамасидан фойдаланиш лозим.

Муҳокама учун саволлар

1. Транспорт логистикасининг моҳияти ва вазифалари нималардан иборат.
2. Қишлоқ хўжалиги ишлаб чиқаришини ташкил этиш жараёнларида

- транспорт воситаларининг турларини ва сонини танлаш.
3. Транспорт тарифлари ва уларни қўллаш қоидалари.
 4. Логистик занжирнинг ҳаражатларини аниқлаш тартиби.
 5. Қишлоқ хўжалик маҳсулотларини етказиб берувчиларини танлаш тартиби.
 6. Қишлоқ хўжалик маҳсулотларини ташишда маҳсулот йўқотишлари.
 7. Транспорт воситасининг кунлик иш унумдорлиги ифодаланг ва изоҳ беринг
 8. Инкотермс-2000 шартлари нималардан иборат ва унинг мақсади нима.
 9. Қишлоқ хўжалигини бошқаришда ахборот логистикаси
 10. Ахборот оқимлари тушунчаси
 11. Ахборот тизимлари
 12. Қишлоқ хўжалигида ахборот тизимларини барпо этиш принциплари
 13. Ахборот технологияларидан аграр соҳада фойдаланиш имкониятлари.
 14. Штрих-кодларни автоматик аниқлаш усулларини қўллаш
 15. Ахборот оқимлари. Уларнинг роли ва аҳамияти.
 16. Ахборот логистикаси нима?
 17. Ахборот оқимларининг намоён бўлиш шакли.
 18. Ахборот оқимлари таснифи.
 19. Ахборот оқимларини бошқариш моҳияти.
 20. Логистикада ахборот тизимининг аҳамияти.
 21. Логистик ахборот тизимлар қандай гуруҳларга бўлинади?
 22. Ахборот жараёнларининг турлари.
 23. ЭҲМ базасида логистик ахборот тизимларини тузишнинг асосий тартиблари.
 24. Ахборот тизимлари қандай миқдор кўрсаткичлари билан ифодаланади?

2-МАВЗУ. МОЛИЯВИЙ ЛОГИСТИКА

Режа:

1. Молиявий логистика оқимлари тушунчаси, моҳияти ва таснифи.
2. Молиявий оқимларни бошқариш. Рақобатбардош иқтисодий оқимлар ва уларни логистизациялаш.
3. Логистикада иқтисодий-математик моделлаштириш.

1. Молиявий логистик оқимлар тушунчаси, моҳияти ва таснифи.

Логистикада моддий оқимларга молиявий хизмат кўрсатишнинг асосий мақсади уларнинг ҳаракатини энг самарали молиявий манбалардан фойдаланган ҳолда керакли миқдорда, керакли муддатда молиявий ресурслар билан таъминлаш ҳисобланади. Ҳеч бўлмаганда бундай ҳолатда ҳар бир моддий оқимга ўзининг ягона молиявий оқими тўғри келади.

Шаклланаётган ва ривожланаётган бозор иқтисодиёти шароитларида товар оқимларининг ҳаракати самарадорлигини ошириш кўпинча уларга молиявий хизмат кўрсатишни яхшилаш ҳисобидан эришилади. Бу эса ўз навбатида логистик молиявий оқимларни ажратиш ва ўрганиш заруратини юзага келтиради.

Товар оқимларига молиявий хизмат кўрсатиш механизми айти пайтда ҳали унчалик ўрганилмаган соҳа ҳисобланади ва кўплаб масалаларга турлича қарашлар мавжуд. Шунингдек, бундай тафовут молиявий оқимлар моҳиятини аниқлашда ҳам кузатилади. Мазкур муаммони ўрганишда иккита асосий ёндошувни ажратиш мумкин:

1. молиявий оқим деганда молиявий маблағларнинг макро ва микрологистик муҳитдаги ҳар қандай кўчиши тушунилади;
2. молиявий маблағларнинг фақат логистик тизимлар ёки улар ўртасидаги ҳаракати.

Биринчи нуқтаи назарга амал қиладиган олимлар молиявий оқим моҳиятини авваламбор, молиявий маблағлар умумийлигининг вақтдаги ўзгаришлари билан боғлайди. Масалан, макроиқтисодий назария бўйича катта мутахассис ҳисобланган Лоуренс Харрис оқим ва захира тушунчалари ўртасида фарқни қуйидагича тушунтиради: “Заҳиранинг ўзгарувчанлиги фақатгина маълум бир пайтда аниқланиши мумкин, унинг ҳажми эса вақт кўламига эга эмас. Оқимнинг ўзгарувчанлиги эса фақат даврий айланиш (вахоланки ушбу давр жуда кам бўлиши мумкин) сифатида аниқланиши мумкин, унинг ҳажми вақт ўлчамига эга”.

Ушбу нуқтаи назар А.В.Попов томонидан кўриб чиқилмоқда. Муаллифнинг фикрича, пул оқими ҳаракатни, яъни корхонада пул оқимларининг келиши ва кетишини ифода этади.

Оқимнинг ҳажми ҳар қандай вақт оралиғига мўлжалланиши ва ушбу даврда амалга оширилган пул маблағларининг келиб тушиши ҳамда тўловларига тенг бўлиши мумкин.

Иккинчи нуқтаи назарга амал қилувчи олимлар ҳозирча молиявий оқим моҳиятига нисбатан ягона фикрга келганича йўқ. Кўпчилик олимлар молиявий оқимни тижорат логистикада бошқарув объектининг таркибий қисми сифатида кўриб чиқади. Масалан, А.У.Албеков ва Д.Д.Костоглодов ўзларининг ўқув қўлланмасида О.А.Новиков ва С.А.Уваров каби олимларнинг қарашларини кўриб чиқади. Ушбу олимлар “корхонанинг молиявий ютуғи фақатгина моддий ресурслар ҳаракати билан таъминланиши мумкин эмас, тижорат логистикада бошқарув объекти моддий ресурслар, хизматлар ва молия жаммулжамлиги ҳисобланади”, деб ҳисоблайди. Б.К.Плоткин ҳам худди шундай фикрда. У логистик концепция моҳиятини тадқиқ этар экан, “мазкур концепция товар ишлаб чиқариш шароитларида моддий ресурсларнинг ҳаракати табиий-ашёвий шаклда молиявий маблағлар ҳаракатини келтириб чиқаради ва ушбу ҳаракат билан кечишига асосланади. Бунинг устига ҳар икки оқим ҳам диалектик бирликда бўлади. Шундай қилиб тижорат логистикасида бир бутун объект - товарлар+пул ёки маҳсулот+молия бошқарув объекти ҳисобланади”, деб таъкидлаган.

Логистикада молиявий оқимлар моҳияти ва ўрнига нисбатан Е.В.Нуштаева ҳам ўз нуқтаи назарини келтиради. У моддий ресурслар ҳаракатини логистик тизим доирасида бошқариш зарурлигини ушбу ҳаракатни таъминловчи молиявий ресурсларни бошқариш билан чамбарчас боғлиқликка асослайди. Шу сабабли Е.В.Патушева “молиявий ресурс”,

“капитал” ва “молиявий оқим” каби тушунчалар моҳиятини кўриб чиқади. Муаллифнинг фикрига кўра, молиявий ресурс - бу хўжалик юритиш субъекти ихтиёридаги пул маблағлари, капитал - бу оборотга йўналтирилган ва шу оборотдан фойда келтирадиган молиявий ресурсларнинг бир қисми, **молиявий оқим** - бу молиявий ресурсларнинг логистик тизимда ва улар ўртасида моддий оқимлар ҳаракатини таъминлаш учун керак бўлган йўналтирилган ҳаракати.

Шундай қилиб, логистик молиявий оқимлар товар оқимларининг самарали ўтиши учун яратилади ва фойдаланилади. Бунда уларнинг хусусиятлари биринчи галда айнан тегишли моддий оқимнинг кенглик ва вақт бўйлаб кўчиши жараёнига хизмат кўрсатишдан иборат.

Демак, **логистик молиявий оқим** - бу молиявий маблағларнинг логистик тизим, шунингдек, муайян моддий оқимнинг самарали ҳаракатини таъминлаш учун зарур бўлган логистик тизим ва ташқи муҳит ўртасида айланиб юрадиган йўлтирилган ҳаракатидир.

Логистик молиявий оқимлар таркиби, ҳаракат йўналишлари, белгиланган мақсад ва бошқа қатор белгилар бўйича бир хил эмас. Логистик молиявий оқимларни энг самарали бошқарув усулини аниқлаш эҳтиёжи уларни батафсил таснифлашга сабаб бўлади. Логистикада молиявий оқимлари таснифлаш учун қуйидаги асосий белгилар ажратилган (35-расм).

1. Логистик тизимга нисбатан қуйидагилар фарқланади:

- ташқи муҳитда мавжуд, яъни логистик тизимнинг кўриб чиқилган чегарасидан ташқаридаги ташқи молиявий оқимлар;

- логистик тизим ичидаги ва моддий оқимларга мос келадиган қатор логистик операцияларни бажариш ҳисобидан турини ўзгартирувчи ички молиявий оқимлар.

2. Ташқи логистик молиявий оқимлар ҳаракат йўналиши бўйича қуйидагиларга бўлинади:

- кирувчи, яъни бунда молиявий оқим кўриб чиқилаётган логистик тизимга таши муҳитдан келиб тушади;

- чиқувчи молиявий оқим ўз ҳаракатини кўриб чиқилаётган логистик тизимдан бошлайди ва ташқи муҳитда мавжудлигини давом эттиради.

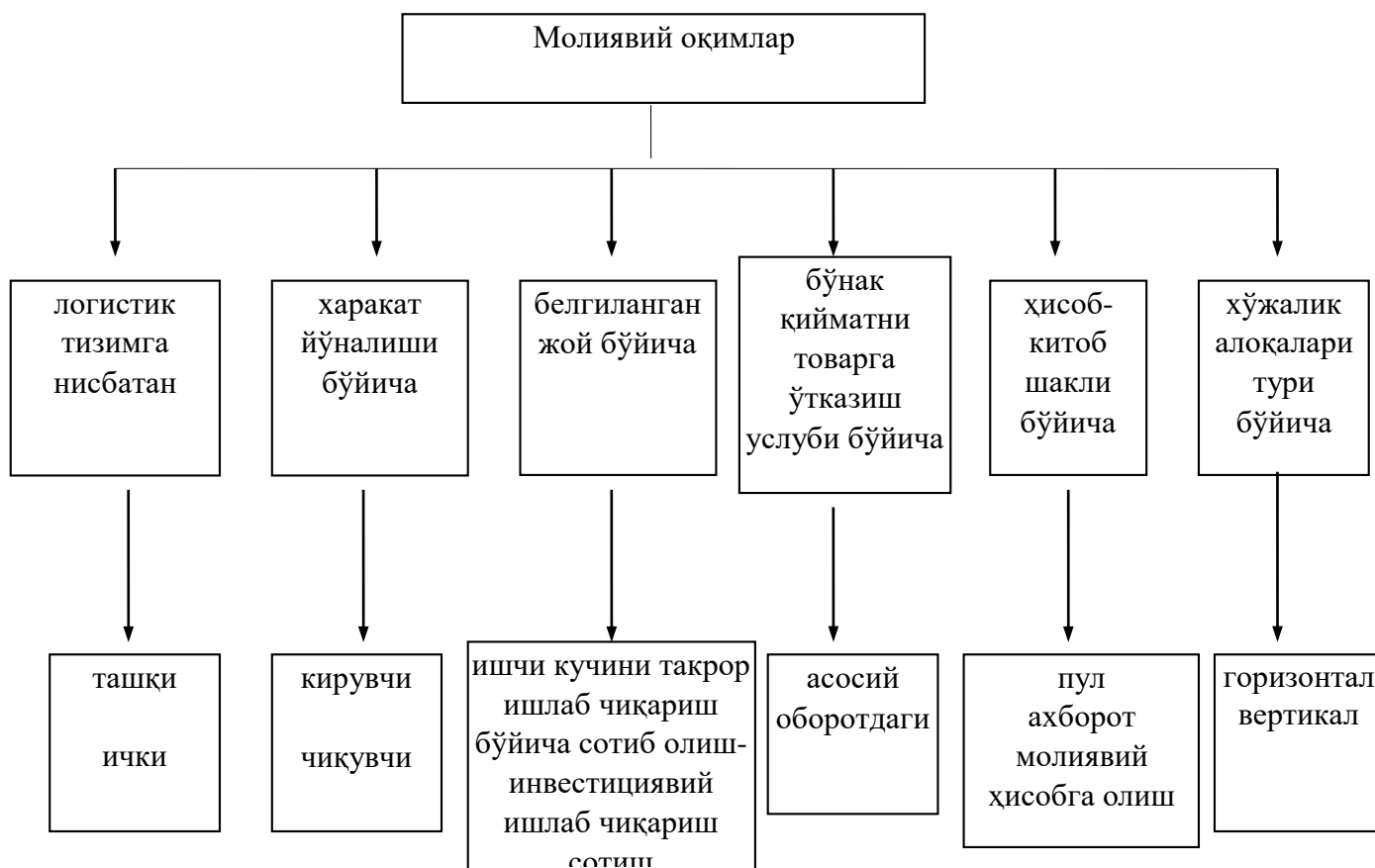

35-расм. Логистикада молиявий оқимларнинг таснифли чизмаси.

3. Логистик молиявий оқимлар белгиланган мақсади бўйича қуйидаги гуруҳларга бўлинади:

- товарлар сотиб олиш жараёни билан боғлиқ молиявий оқимлар;
- инвестициявий молиявий оқимлар;
- ишчи кучини ишлаб чиқариш бўйича молиявий оқимлар;
- корхоналарнинг ишлаб чиқариш жараёнида моддий сарф-ҳаражатларни шакллантириш билан боғлиқ молиявий оқимлар;
- товарларни сотиш жараёнида юзага келадиган молиявий оқимлар.

4. Логистик молиявий оқимлар товарларга бўнак қимайтига ўтказиш услуги бўйича қуйидагиларга бўлинади:

- корхонанинг асосий жамғармалари ҳаракатига ҳамроҳлик қиладиган (уларга инвестициявий молиявий оқимлар ва моддий ҳаражатларни шакллантириш билан боғлиқ қисман молиявий оқимлар киради);
- корхонанинг айланма маблағлари ҳаракати билан боғлиқ (уларга молиявий оқимларни белгиланган мақсад бўйича таснифлашда ажратилган молиявий оқимларнинг барча қолган гуруҳлари киради).

5. Логистикада барча молиявий оқимларни ҳисоб-китобларнинг қўлланилаётган шаклларида қатъи назар иккита катта гуруҳга табақалаштириш мумкин:

- сўм ва валюта ҳисоб-китоби бўйича нақд молиявий ресурслар оқимида бўлинадиган нақд молиявий маблағлар ҳаракатини таърифлайдиган молиявий пул оқимлар;

- ахборот-молия оқимлари нақд пулсиз молиявий маблағлар ҳаракати билан боғлиқ бўлиб, уларга тўлов топшириқлари, ҳисоб-китоб чеклари ҳисоб-китоб қилиш бўйича нақд пулсиз молиявий ресурслар киради. Нақд пулсиз ҳисоб-китобларни ташкил этишда тўлов ҳужжатлари ҳаракати тўғрисидаги ахборот оқими бир хил йўналишга ва товар оқими билан пайдо бўлиш манбаига эга. Бунда молиявий оқим ўзининг бевосита ҳаракатини банкларнинг корхона-харидор ва корхона-сотувчи ваколатли бўлимлари ўртасида амалга оширади ва товар оқимига нисбатан қарши йўналишга эгадир. Товар, ахборот ва молиявий оқимлар ҳаракатининг умумий чизмаси барча оқим жараёнлари бошланишининг бир-бирига мослиги ҳисобга олинган ҳолда келтирилган. Бироқ нақд пулсиз ҳисоб-китобларнинг ҳар қандай мўайян шакли маҳсулот, тўлов ҳужжатлари ва пул ҳаракатининг ўз навбатини кўзда тутади.

- ҳисобга олиш-молиявий оқимлар товарларни ишлаб чиқаришда ёки бўнак қийматини кўпайтириш босқичида хизмат кўрсатишда пайдо бўлади. Бўнак қийматини кўпайтириш деганда тижорат ташкилотининг ишлаб чиқариш жараёнида моддий ҳаражатларни шакллантириш жараёни тушунилади.

Молиявий ресурсларнинг мазкур жараён доирасидаги ҳаракатини эса логистик ҳисобга олиш-молиявий оқим ифодалайди.

6. Хўжалик алоқалари турлари бўйича қуйидагилар фарқланади:

- тадбиркорлик фаолиятининг тенг ҳуқуқли субъектлари ўртасидаги молиявий маблағлар ҳаракатини акс эттирувчи горизонтал молиявий оқимлар;

- шўъба ва бош тижорат ташкилотлари ўртасида ўтадиган вертикал молиявий оқимлар.

Замонавий молия бозорини ривожлантиришнинг шакли ва йўналишларининг хилма-хиллиги, шунингдек, унинг Ўзбекистонда бозор муносабатларини барқарорлаштириш шароитларида фаолият юритиш механизмининг ўзига хос хусусияти товар оқимлари ҳаракатига молиявий хизмат кўрсатишда қимматли қоғозлар ва уларнинг ҳосила воситаларидан кенг фойдаланиш имкониятини юзага келтиради. Шунини таъкидлаш керакки, фонд бозори воситаларини самарали қўллаш молиявий оқимларни оптималлаштиришдан ташқари корхона-сотувчи ва корхона-харидор хўжалик фаолиятининг самарали кўрсаткичларини анча яхшилаш имконини беради. Биринчи навбатда, бу хўжалик юритувчи субъектларнинг солиқ тўловларини минималлаштириш орқали соф фойда олишни кўпайтиришни яхшилашга таъаллуқли. Аини пайтда уларни пасайтириш учун давлат қимматли қоғозларининг айрим турлари ва турли эмитентлар векселларини чиқариш ҳамда муомалага киритиш имкониятларидан фойдаланиш мумкин. Ушбу соҳада О.А.Новиков, С.А.Уваров каби олимлар корхоналарнинг солиқ солинадиган базаларини фонд бозорларининг қайд этилган воситаларини қўллаган ҳолда камайитиришнинг мавжуд чизмаларидан баъзиларини кўриб чиқмоқда. Одатда сотиб олувчи корхона олди-сотди битимларини молиявий таъминлашда уларнинг тижорат банкларида ҳисоб-рақамларида тўпланган пул маблағларидан фойдаланади. Аини пайтда улар учун қуйидаги чизмаларни қўллаш самаралироқ бўлиши мумкин (2-расм): сотиб олувчи корхона ўзининг мавжуд пул маблағларини имтиёзли солиқ солиш кўзда

тутилган қимматли қоғозлар (масалан, давлат ёки маҳаллий қисқа муддатли облигациялар) сотиб олишга йўналтиради, керакли товарлар сотиб олиш учун эса тижорат банкдан кредит олади. Бундай ҳолатда кредит бўйича қонунчилик томонидан белгиланган ставкалар доирасидаги фоизлар ишлаб чиқариш ва товарлар айланишига кетадиган ҳаражатлар таркибида ҳисобга олинади, сотиб олинган қимматли қоғозлар бўйича олинган даромадлар эса алоҳида ҳисобга олинади ва имтиёзли солиқ солинади.

Кўриб чиқилган чизмаларни сотиб олувчи корхонанинг амалий фаолиятида самарали қўллаш учун қўшимча омиллар, яъни кредит қиймати ва уни қайтариш муддати, давлат ёки маҳаллий облигацияларни сотиб олишда тижорат банкининг воситачилик миқдори, пул маблағларини ўтказиш муддати, қимматли қоғозлар бозорининг фаолият юритиш қонунчилиги ва ҳоказоларни ҳисобга олиш зарур. Санаб ўтилган омилларни фонд бозорида ишлайдиган ва уни биладиган конъютура ўзгаришини айтиб бериш қобилиятига эга мутахассисларнинг иштирокисиз ҳар томонлама таҳлил қилиб бўлмайди. Бундай мутахассисларнинг тажрибаси кўп ҳолатларда таклиф этилган чизма унинг 30 кун мобайнида умумий давом этишида ижобий натижа беришини кўрсатади.

Сотиб олувчи корхона томонидан сотиб олиш операциялари самарадорлигини ошириш учун давлат ва маҳаллий қимматли қоғозлардан фойдаланиш шароитларида товар ҳамда молиявий оқимларнинг ҳаракати 36-расмда келтирилган.

Оқим жараёнлари чизмаси сотиб олувчи корхона ҳисоб-рақами очилган тижорат банки ушбу корхона учун бир вақтнинг ўзида кредитор-банк ҳисобланиши тўғрисидаги таклифдан келиб чиққан ҳолда соддалаштирилди. Ҳақиқатда эса бундай ҳолат ҳар доим ҳам учрамасада, энг қулай ҳисобланиши мумкин (36-расм).



36-расм. Товар ва молиявий оқимлар ҳаракатининг оддий чизмаси.

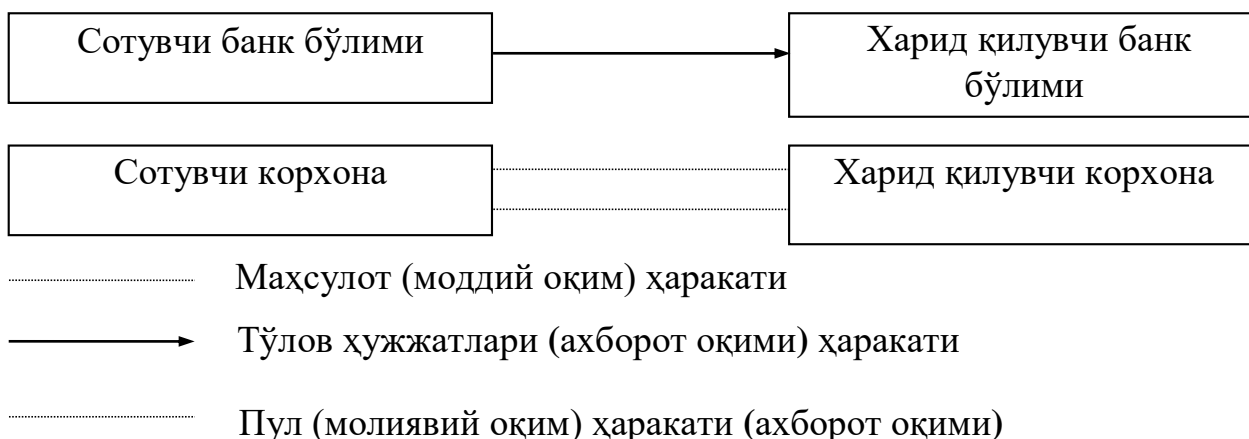

37-расм. Накд ҳисоб-китобларни амалга оширишда товар, ахборот ва молиявий оқимлар ҳаракатининг умумий чизмаси.

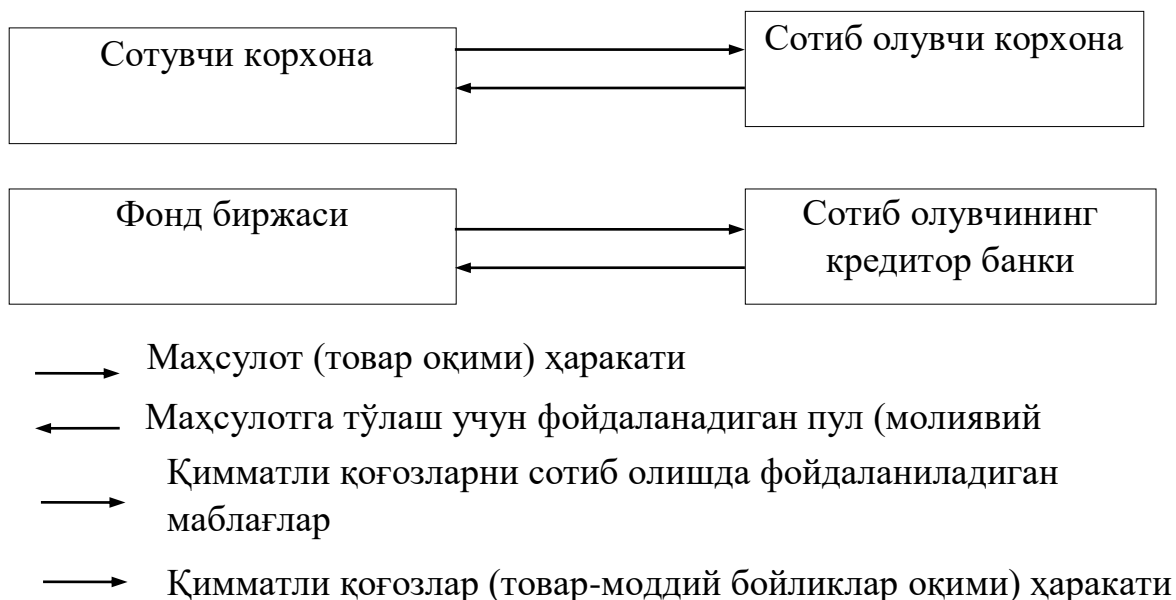

38-расм. Сотиб олувчи корхона томонидан солиқ тўловларини минималлаштиришда товар ва молиявий оқимлар ҳаракатининг намунавий чизмаси.

Чизма таҳлил шуни кўрсатадики, логистик молиявий оқим (яъни асосий товар оқими - товар-моддий бойликлар оқими ҳаракати билан боғлиқ молиявий оқим) ташкил топиш манбалари бўйича тижорат банкининг кредит ресурслари ҳисобидан ташкил топгани боис қарз ҳисобланади. Айни пайтда сотиб олувчи корхона ўз пул маблағларидан давлат ёки маҳаллий қимматли қоғозлар сотиб олиш учун фойдаланади. Бу эса логистик молиявий оқимларга ҳамроҳлик қиладиган 2-молиявий оқимни шакллантиради. Қимматли қоғозларнинг ҳаракати ўз навбатида, улар товарлар ҳисоблагани боис янги товар оқими - товар-номоддий бойликлар оқимининг пайдо бўлишига олиб келади.

Шуни таъкидлаш керакки, юқорида қайд этилган товар оқимларини ҳар бирини алоҳида ёки биргаликда оптималлаштириш мумкин. Бироқ фақат иккинчи ҳолатда оқимлар жараёнини бошқаришда логистик ёндошувдан фойдаланиш мўайян корхона учун катта иқтисодий самара келтиради.

Корхоналарнинг хўжалик фаолиятида давлат ва маҳаллий қимматли қоғозлардан ташқари уларнинг солиқ тўловларини минималлаштириш мақсадида фоизли ва дисконт векселар қўлланиши мумкин. Уларнинг муомалада бўлиши молиявий оқимлар ҳаракати чизмасини сезиларли тарзда ўзгартиради.

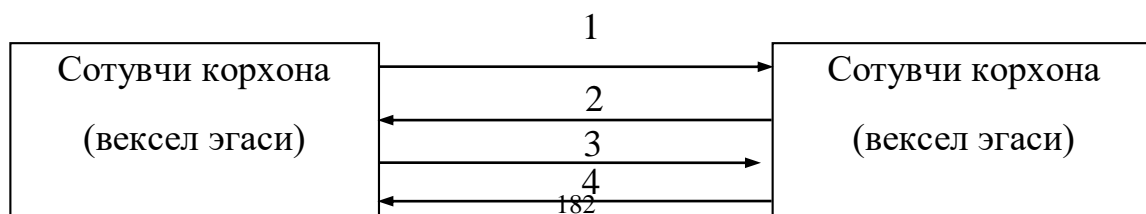

1- Маҳсулот (товар оқими) ҳаракати

39-расм. Оддий векселдан фойдаланишда оқимлар жараёнлар чизмаси.

Масалан, ҳисоб-китобларда оддий фоизли векселдан фойдаланилганда товарлар етказиб бериш учун тўлов суммаси икки қисмга- вексел номинали ва вексел фоизларига бўлинади. Бу эса товарлар нарҳини пасайтириш ва оборот солиқларини камайтириш имконини беради. Сотувчи корхонага оддий фоизли вексел ёздирган сотиб олувчи корхона учун вексел номинали харид қирилган товарлар нарҳини, унинг фоизлари эса ишлаб чиқариш ва муомала харажатлари таркибида тўлиқ ҳисобга олинган тўловни кечиктирилгани учун тўловни акс эттиради. Ўз навбатида товарлари учун ана шундай векселга эга бўлган сотувчи учун фақат вексел номиналигина қўшимча қиймат ва оборотдаги бошқа солиқлар сифатида олинади, унинг фоизи эса қимматли қоғозлар бўйича даромадларда ҳисобга олинади. Айни пайтда бундай даромад бўйича 15 фоиз солиқ тўланади. Оддий фоизли векселни қўллашда товар ва молиявий оқимлар ҳаракати тартиби **5-расмда** келтирилган.

Кейинги пайтда қимматли қоғозлар бозорида одатда маҳсулот етказиб беришни ташкил этишда ўзаро ҳисоб-китобларни яхшилаш учун қўлланиладиган турли эмитентларнинг ўтказиладиган дисконт векселлари кенг тарқалган. Ўтказиш векселини номинал қийматдан паст нарҳда сотиб олиш вексел берувчи корхона билан унинг товарлари ва хизматлари учун ҳисоб-китоб қилишда маълум миқдордаги пул маблағларини тежаш имкониятини юзага келтиради. Бундан ташқари, вексел берувчидан қарздор корхоналар унинг векселларини учинчи шахсдан бажонидил қабул қилади (ўз товарларини етказиб берганлиги учун тўлов сифатида) ва улардан қарзларини сўндириш учун фойдаланади. Бироқ ўтказиш векселидан фойдаланишдалогистик товар оқимига молиявий ердам кўрсатиш механизми янада мураккаблашади. Бу ҳолатда молиявий оқим ҳаракати **40-расмда** келтирилган чизмадагим кўринишда эга бўлади.

Логистик молиявий оқим ўташиш векселини қўллашда оддий векселдан фойдаланишда товар оқимига молиявий хизмат кўрсатиш механизми билан таққосланганда фақат ўтказиш вексели муомаласи бўйича барча кўрсатилган операциялар бажарилгандагина ана шундай ҳисобланади. Бунинг устига векселни қайтариш вексел берувчи томонидан белгиланган муддатда пул маблағларини тўлаш ва контрагентлар ўртасида мавжуд мажбуриятлар ҳисоб-китоби орқали ҳам амалга оширилиши мумкин.

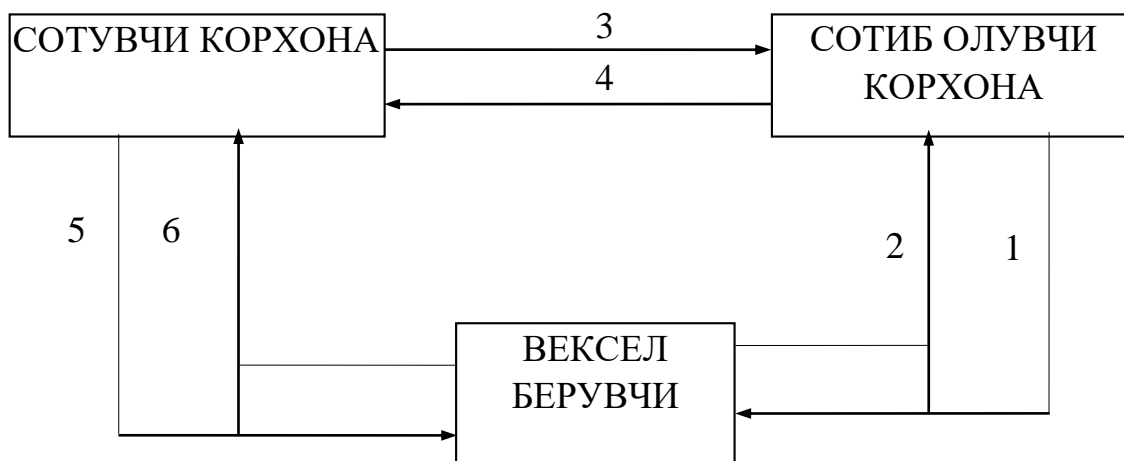

1-Маҳсулот сотувчи томонидан ўтказиш векселини харид қилишда фойдаланиладиган маблағлар ҳаракати

2-Харидорга ўтказиш векселини бериш

3- Маҳсулот (товар оқими) ҳаракати

40-расм. Ўтказиш векселидан фойдаланишда товар ва молиявий оқимлар ҳаракати чизмаси.

Моддий оқимларга хизмат кўрсатишнинг молиявий механизмини таҳлил қилиш шуни кўрсатадики, биринчидан, логистик молиявий оқимнинг мавжудлиги биринчи навбатда уларга хизмат кўрсатаётган моддий оқимнинг мавжудлиги билан боғлиқ, иккинчидан, молиявий оқимларнинг йўналиши, ҳажми, пайдо бўлиш манбаи ва ҳаракати бошлаш вақти товар сотувчи ва харидор томонидан ўзаро келишилган ҳамда олди-сотди шартномасида кўзда тутилган ҳисоб-китоб шаклига боғлиқ, учинчидан, кейинги пайтда кенг тарқалган товар сотувчи ва харидор ўртасида ўзаро ҳисоб-китобларни оптималлаштириш учун турли қимматли қоғозлар турларидан фойдаланиш амалиёти бир томондан товар оқимларига молиявий хизмат кўрсатиш механизмини анча мураккаблаштирган бўлса, иккинчи томондан уни қўллаш самарадорлигини оширди.

Логистика ва молиявий режалаштириш соҳасида тадқиқотлар билан шуғулланувчи олимлар фикрига кўра, қимматли қоғозлардан фойдаланган ҳолда ўзаро ҳисоб-китоблар чизмасининг мўайян шартларига риоя қилиш товар етказиб бериш учун тўланадиган тўловлар суммасининг 10 фоиздан 30 фоизгача тежаб қолиш имконини беради.

Шуни ҳисобга олиш керакки, товар оқимларига молиявий хизмат кўрсатишнинг механизми хўжалик алоқаларининг хусусиятларига ҳам боғлиқ, яъни:

- бевосита (маҳсулотни сотиб олувчи ва сотувчи ўртасида бевосита ўрнатилади) ва бавосита (тижорат воситачи иштирокида ўрнатилади) алоқалар. Логистик тизимда учинчи субъект, яъни тижорат воситачисининг

борлиги билан аниқланадиган бавосита хўжалик алоқаларининг ўзига хос хусусияти логистик воситаларни маҳсулотнинг ишлаб чиқарувчи корхоналардан истеъмолчи корхоналарга ҳаркати ташкил этиш ҳамда хизмат кўрсатиш бўйича воситачилик хизматларини кўрсатиш соҳасида қўллаш хусусиятларини такшириш зарурлигини юзага келтиради.

2. Рақобат иқтисодий оқимлар ва уларнинг логистизацияси.

Бозор туридаги иқтисодий оқимлар М.Портер томонидан батафсил текширилган рақобатнинг бешта таъсири остида товар ва хизматларнинг рақобат оқимларига айланмоқда. Шу нуқтаи назардан товар ва хизматларнинг қуйидаги оқимларини рақобатчи дейиш мумкин:

- рақобатчи фирмалар томонидан ишлаб чиқилиши мумкини бўлган ўхшаш товарлар ва хизматлар оқими;
- ўзаро рақобатлаша оладиган ўрнини босувчи (субститлар) товар ва хизматлар оқими;
- товар ишлаб чиқарувчилар фойдаланиш учун рақобатлашадиган моддий-техника ресурслари оқими;
- истеъмолчиларнинг товар ва хизматлар бозоридаги рақобатлашаётган тўловга лаёқатли эҳтиёжлари оқими;
- шаклланган бозордаги товарлар ва хизматларнинг рақобат таклифлари оқими.

Бу ва бошқа иқтисодий оқимларни логистик ташкил этиш кўпинча рақобатнинг ижобий салоҳиятини оширган ҳолда, салбий рақобат таъсирини бартараф этишга ёрдам беради.

Рақобат муҳитида иқтисодий оқимларни тизимли оптималлаштириш логистика воситаларидан фойдаланиш логистик занжир иштирокчиларининг иқтисодий манфаатларини қўшилишини таъминлашни кўзда тутаяди.

Айни пайтда иқтисодий оқимда ҳар доим иштирокчилар ўртасида келишувни излаш ва ўрнатиш асосида иқтисодий манфаатларни бирлаштириш имконияти ётади. Хусусан, ана шу ҳақда А.И.Семенко “логистик ёндошувнинг пайдо бўлиши ва ундан самарали фойдаланиш” шароитларини текширишда ёзади ва улар қуйидагилардан иборат:

- оқимли жараённинг ташкилий яхлитлиги;
- оқимли жараённинг технологик яхлитлиги;
- товар айрибошлаш ва қайта ишлаб чиқаришнинг оқимли жараёнларининг иқтисодий яхлитлиги;
- оқимли жараёнларнинг ахборот яхлитлиги.

Алоҳида фирма иқтисодий оқимининг ташкилий яхлитлигини таъминлаш учун унинг барча иштирокчилари манфаатларини умумий бошқарув тизимини ташкил этиш орқали ташкилий ва функционал асосланган логистик марказ ёки логистик занжир иштирокчиларидан бирининг иқтисодий оқимларни бошқариш бўйича ваколатини бериш шаклида келиштиришни талаб этилади. Биринчи ва иккинчи ҳолатда ҳам ўзаро келишув келиниши аниқ ва рақобат муҳитида антагонистик зиддиятларни олиб ташланади.

Логистика нафақат моддий оқимлар, балки иқтисодий оқимлар билан иш олиб боради. Бу борада А.И.Семенко логистикани қуйидагича таърифлайди: “Логистика бу янги илмий йўналиш бўлиб, унинг асосий вазифаси иқтисодий оқимларни, шу жумладан ишлаб чиқариш-тижорат (тадбиркорлик) фаолияти, тижорат ва бошқа шакллардаги оқимли жараёнларни муфассал ташкилий-таҳлилий оптималлаштириш ҳисобланади”. Иқтисодий оқимнинг фирма томонидан асосланган ва ташкил этилган батафсил таърифи “Маркетинг ва фирма логистикаси” ўқув қўлланмаси муаллифлари томонидан таклиф этилган. Улар фирманинг иқтисодий оқимларини “умумфирма мақсадларига эришиш учун фирманинг шахсий, қарз олинган ва жалб қилинган ресурслари ҳаркатининг ўзаро боғлиқ ва заро асосланган жараёнлар” сифатида таърифлайди. Фирма иқтисодий оқимларининг барча турлари 1-жавалда келтирилган.

Рақобатдаги иқтисодий оқимларни логистизациялаш - бу логистик занжирлар иштирокчилари ўртасида ҳар бир иқтисодий оқим ҳаражатлари ва натижалари бўйича келишувларни доимий излаш демакдир.

Шундай қилиб, рақобатдаги иқтисодий оқимлар бу:

- иқтисодий оқимлар ҳаракати амалга ошириладиган логистик занжирлар (каналлар) иштирокчиларининг иқтисодий манфаатларини қўшилганлиги;
- логистик тизимда иқтисодий оқимларни оптималлаштириш ва оқилона ташкил этиш учун яратилаётган иқтисодий ўзаро келишувларни ўрнатиш;
- бозорнинг ташкилий ва иқтисодий мустақил субъектлари ресурсларини улардан иқтисодий оқимларда самарали фойдаланиш учун кооперациялаш.

Бунда шуни эсда сақлаш керакки, логистика рақобатни умуман бартараф этмайди, балки фақат инсофсиз рақобат майдонини чеклайди ва рақобат курашини логистик тизим ташқарисига ўтказиши. Логистикнинг мазкур хусусияти автоматик тарзда амалга оширилмайди ва ўзини қулай ташқи муҳитда, яъни жамиятнинг нисбатан иқтисодий ва сиёсий барқарорлигида тўлиқ намоён қилади.

10-жадвал

Фирманинг иқтисодий оқимларининг таснифи

Таснифий белгиси	Оқимлар
Фирмага муносабат	Ташқи Фирма ичидаги
Иқтисодий табиат	Моддий Молиявий Меҳнат Ахборот
Ишлаб чиқариш босқичлари	Сотиб олиш (таъминот) Ишлаб чиқариш ичидаги Тақсимлаш

	(сотиш)
Бошқарувчанлик даражаси	Фирмага боғлиқ Фирмага боғлиқ бўлмаган
Боғлиқлик даражаси	Боғлиқ Боғлиқ бўлмаган
Тарқатиш кўлами	Микро оқимлар Макро оқимлар
Логистизация хусусияти	Логистизацияланмаган Қисман логистизацияланган Тўлиқ логистизацияланган

Инсофсиз рақобатдан узоқлашган ҳолда, фақат рақобатдаги иқтисодий оқимларгина уларни оптималлаштириш ва оқилона ташкил этишнинг етарли даражада логистик имкониятига эга, деган хулосага келиш мумкин. Бунда рақобатдаги иқтисодий оқимлар ҳаракати амалга ошириладиган логистик занжирлар (каналлар) иштирокчилари аҳолиқининг қўйидаги асосий турларини ажратиш мумкин:

- умумтизим фойдалар иштирокчиларнинг худбин мақсадларидан устун келганда иқтисодий манфаатларни бирлаштиришга асосланган кооператив аҳлок;

- иштирокчилар ўртасида уларнинг бир-бирига ўзаро кўникиши асосида келишиувларни доимий излашни назарда тутадиган мослашувчан аҳлок;

- иштирокчилар томонидан ўзларининг қонуний ҳуқуқларининг бир қисмини янада юқори умумтизим самарага эга бўлиш учун ихтиёрий беришини кўзда тутадиган корпоратив аҳлок;

- товарлар бозорида устунлик қилувчи фирмалардан бирининг иштирокчисини ёки ишлаб чиқариш омилларини мажбурий жалб этадиган жаҳлдорлик аҳлоқи.

Ҳар қандай ҳолатда ҳам яъни рақобатдаги иқтисодий оқимларни логистизациялаш жараёнини ташаббус қиладиган логистик занжир (канал) иштирокчиси бўлмиш фирма қўйидаги қатор талабларга жавоб бериши керак. Ушбу талабларни шартли равишда икки гуруҳга ажратиш мумкин: 1) ташқи (рақобат) муҳитига мослашиш қобилияти; 2) ўзининг иқтисодий салоҳиятини ошириш имконияти. Биринчи гуруҳга одатда қўйидагилар киради:

- ташқи муҳитни, иқтисодий оқимларда рақобат кучларини маркетинг ва логистик таҳлил қобилияти;

- иқтисодий оқимларда логистик ва рақобат муаммоларини ўз вақтида аниқлаш қобилияти;

- бозор талаблари ва иқтисодий оқимларда рақобат таклифларига бир хил мослашиш қобилияти;

- фирма ва логистик занжирнинг (канал) бошқа иштирокчиларининг рақобат имкониятларини ошириш имконини берадиган маркетинг, логистик ва бошқа иқтисодий янгиликларни жорий қилиш қобилияти;

- рақобатдаги иқтисодий оқимларни қамраб оладиган логистик тизимлар ишлашини шакллантириш ва ташкил этиш қобилияти.

Ўз иқтисодий салоҳиятини ошириш имкониятларига келсак, улар қуйидагиларга тенглаштирилиши мумкин:

- нобарқарор иқтисодий конъютура шароитида фирманинг барқарорлигини таъминлаш имконини берадиган молиявий имкониятлар;

- логистик занжир иштирокчилари техника ва технологиясини бирлаштириш учун керакли шарт-шароитлар яратадиган техника-технологик имкониятлар;

- рақобатдаги иқтисодий оқимларда логистик янгиликларни татбиқни муваффақиятли ишлаб чиқиш ва амалга ошириш имконини берадиган интеллектуал имкониятлар;

- ахборот технологияларини яратишдан тортиб ягона ахборот муҳитини шакллантириш учун керакли шароитлар яратадиган ахборот имкониятлари.

Рақобатчиликда фирманинг (корпорация) логистик устуворлиги деганда логистик салоҳиятдан фирма ичидаги (корпоративлар ичидаги) ва ташқи иқтисодий оқимларда янада тўлиқроқ ва самаралироқ фойдаланиш тушунилади. Умуман олганда ушбу устуворликлар қуйидагича тавсифланади:

- хўжалик алоқалари бўйича контрагент, шунингдек, етказиб берувчилар, кредиторлар, тижорат воситачилари, истеъмолчилар ва бошқаларни муваффақиятли танлаш;

- тайёр маҳсулот ва хизматлар товар ҳаракатини тақсимлаш ва ташкил этишнинг энг мақбул каналларини топиш;

- энг маъқул логистик занжирлар ва операцияларни моделлаштириш ва амалга ошириш;

- барча иқтисодий оқимларда ресурсни тежаш стратегияси ва тактикасини ишлаб чиқиш учун энг қулайшароитлар яратиш;

- логистик тизимларнинг барча иштирокчиларининг иқтисодий манфаатларини бирлаштириш ва бошқалар.

Бу ва бошқа логистик афзалликлар фирманинг логистика воситаларидан комплекс тарзда фойдаланиш ҳисобидан ўзига хос интеграл рақобат имкониятини шакллантиради. Рақобат устуворлиги ва фирма рақобатбардошлигининг асосий тизимни ташкил этувчи логистика омили унинг интеграл имконияти ҳисобланади. Бу борада қуйидаги тамойилларни кўриб чиқиш мақсадга мувофиқдир:

- стратегик ривожланиш мақсадларига жавоб берадиган самарали ва мослашувчан (ривожланган ва ихтисослашган) ташкилотни ташкил этиш;

- функционал фаолиятнинг самарали уйғун бирлиги ва баланслигини (ихтисослашганлиги ва ривожланганлиги) таъминлаш;

- ривожланишнинг юқори (устунлик) салоҳиятига (ихтисослашганлиги ва ривожланганлиги), барқарор ва узоқ муддатли рақобат устуворлигига, яъни рақобатбардошликка эга сотувчилар, етказиб берувчилар билан хўжалик алоқалари ҳамда ишблармонлик муносабатларни ўрнатиш, қўллаб-қувватлаш ва ривожлантириш;

- харидорлар ва истеъмолчилар билан хўжалик алоқалари ва ишбилармонлик муносабатларни ўрнатиш, кўллаб-қувватлаш ва ривожлантириш;

- ривожланишнинг юқори (устунлик) салоҳиятига (ихтисослашганлиги, ривожланганлиги ва талабчанлиги), ва юксак рақобатбардошликка эга воситачи (тижорат) ташкилотлар билан хўжалик алоқалари ҳамда ишбилармонлик муносабатларни ўрнатиш, кўллаб-қувватлаш ва ривожлантириш;

- юқори ривожланиш салоҳияти ва тақлид қилиш эмас, балки таққослаш ҳамда кўллаб-қувватлаш учун маълум бир стандарт сифатидаги юқори рақобатбардошликка эга таниқли рақобатчилар билан рақобатнинг кескинлиги ва жадаллиги.

Фирманинг рақобат имкониятининг логистика ва барча омилларнинг таъсири остида мунтазам маълум бир даврийлик билан кўриниши ўзгаради. Одатда рақобат имкониятининг даврлари фирма рақобатбардошлигини ифодалайдиган товар ва бошқа янгиликларни жорий қилишнинг ҳаётий даврларига деярли ўхшаш. Шундан келиб чиққан ҳолда, фирма рақобатбардошлиги ҳаётий даврининг бешта босқичини аниқлаш мумкин:

- юзага келиш, яъни сезиларли даражада рақобат устунлигига эга товар ёки бошқа янгиликнинг пайдо бўлиши сабабли фирманинг рақобат имконияти шакллана бошлайди;

- фирманинг рақобат устунлиги ўсишини тезлаштириш;

- фирманинг рақобат устунлиги ўсишини секинлаштириш;

- фирманинг рақобат устунлигининг етуклиги рақобат имкониятини хўжалик айланмасига жалб қилиш натижасида бошланади;

- фирма рақобат устунлигининг пасайиши одатда кўпроқ устунликка эга рақобатчилар таъсирида содир бўлади.

Рақобат устунлиги қанча кўп сақланса, фирма янгиликларни, шунингдек, иқтисодий оқимларни логистизациялашни шунча кўп муваффақиятли амалга оширади ва рақобатни бузган ҳолда, вақтинчалик монополияни сунъий яратади.

Муҳокама учун саволлар

1. “Молиявий оқим” тушунчаси моҳиятини тушунтириб беринг.
2. Молиявий оқим тушунчасини таърифланг.
3. “Молиявий ресурс” ва “капитал” тушунчалари нимани англатади?
4. Молиявий оқимлар таснифини ифодаланг.
5. Рақобат оқимлар моҳиятини тушунтириб беринг.
6. Рақобатдаги иқтисодий оқимлар логистикаси нима дегани?
7. Корхонанинг иқтисодий оқимлари таснифини ифодаланг.
8. Рақобатдаги иқтисодий оқимлар ҳаракати амалга ошириладиган логистик занжир иштирокчилари хулқининг асосий турларини тушунтириб беринг.
9. Рақобат устунлигини логистизациялаш моҳияти нимадан иборат?

3-МАВЗУ. ЛОГИСТИК ХИЗМАТ КЎРСАТИШ ТИЗИМИДА ТОВАР БЕЛГИЛАРИ ВА СЕРТИФИКАЦИЯЛАШ

Режа:

1. Логистик хизмат кўрсатиш мажмуида товар белгилари.
2. Товар белгисини танлаш ва ишлаб чиқиш.
3. Товарга узоқ муддатли қулайликни яратиш бўйича замонавий технологиялар.
4. Истеъмолчилар ҳуқуқларини ҳимоя қилиш ва товарлар ҳамда хизматларни сертификациялаш.

1. Логистик сервис мажмуида товар белгиси.

Яқин-яқингача истеъмолчилар маҳаллий маҳсулотлар қадоғида баъзида бор бўлган ва логистик сервис тизимини шакллантирган товар маркази, белгиси, бошқа товар ва корхона белгиларига унчалик алоҳида эътибор бермасди. Товар тақчиллиги эса харидорга товарни танлаш, сотишларни ахборот билан таъминлашда инжиқлик қилиш имконини бермасди, танлашнинг ўзи эса маҳсулот тури ва нархига нисбатан жуда аҳамиятсиз эди. Бош устига қадоқдаги товарнинг реклама-ахборот таъминоти ҳам содалаштирилган эди: унда товарнинг тайёрланган муддати, фойдаланиш вақти, тайёрловчи ва минтақа баҳоси кўрсатилар эди, холос.

Бозор муносабатига ўтиш истеъмолчидан товарга нисбатан муносабатнинг юзага келган бир хиллигини қайта кўриб чиқишни талаб қилди, тайёрловчи корхоналарга эса рақобат шароитида истеъмолчилар ҳуқуқ-атвори асосларини ҳисобга олиш ва бозорнинг анъанавий усуллари ёрдамида товар ҳамда корхона учун ўзининг шахсий индивидуал имижини шакллантиришга тўғри келди.

Истеъмолчиларнинг асосли хусусиятларини ҳисобга олиш уларни кўп сонли параметрлар бўйича табақалаштиради. Ушбу параметрлардан бири – бу истеъмолчиларнинг янги товар ва қадоқдаги товарнинг марка хусусиятларига мослашувчанлиги бўйича сегментациялаш ҳисобланади.

Истеъмолчиларга кам ҳаражат билан хизмат кўрсатишнинг юқори даражасини таъминлайдиган товар ҳаракатининг самарали тизимини яратиш, ундан оқилона фойдаланиш шакли логистиканинг муҳим вазифаси саналади. Логистика тизими турли корхоналарни бошқаришда кенг қўлланилмоқда. Ушбу тизим тақсимлаш каналини танлаш ва шакллантиришда корхонанинг маркетинг стратегиясини ишлаб чиқиш асосига пойдевор қўяди.

Маркетинг назарияси истеъмолчиларни товарни қабул қилишга мослашиши бўйича қуйидаги ўзига хос гуруҳларга бўлади ва ушбу товарнинг у ёки бу бозор учун сон нисбатини ва товар гуруҳларини олдиндан тахмин қилиш, кейинчалик эса сотилаётган товар сиёсати асосида тузатиш мақсадга мувофиқдир:

- новаторлар – таваккалчиликка, тажрибага мойил, одатда ўз имкониятларини эксклюзив ва корхона товарларини, кўпинча импорт товарларни сотиб олишда амалга оширувчи юқори ижтимоий мақом ва юқори даражали даромадга эга истеъмолчилар тоифасига кирадиган шахслар;

- янги товарга тез кўникадиган, таваккалчиликка унчалик мойил бўлмаган, ўйлаб иш тутадиган ва нозик табиатли, бироқ ижтимоий хусусиятлари бўйича юқоридаги гуруҳга ўхшаш одамлар;

- янги товарга осон кўникадиган, таваккалчиликка мойил бўлмаган, эҳтиёткор, товарлар, уларнинг хусусиятларини пухта ўрганадиган, ундаги марка ва ахборотни синчковлик билан текширадиган истеъмолчиларнинг кичик гуруҳи;

- янги товарга аста-секин кўникадиган, товарни харид қилишда ўта эҳтиёткор, барча янгиликларга мутаасиб (консерватив), ўзгаришларни маъқулламайдиган, тақлидга мойил, одатда кам даромад ва унчалик обрўли касбга эга бўлмаган истеъмолчиларнинг катта гуруҳи;

- ретроград, яъни ўта қолоқ - ҳар қандай ўзгаришга жуда салбий қарайдиган, етарли даражада тасаввурга эга бўлмаган, янги товарга таъсирчансиз истеъмолчилар.

Харидорларнинг у ёки бу ўзига хос хусусиятларини билиш ва ҳисобга олиш қобилияти сотувчига уларни ушбу маҳсулот айнан керак бўлган маҳсулот эканлигини ва уни харид қилиб тўғри қилаётганини далиллар билан ишонтириш имконини беради. Тайёрловчи ва сотувчи ушбу мураккаб вазифани у ёки бу реклама воситалари ёрдамида ҳал этиши мумкин. Унинг энг муҳим элементларидан бири – бу товар белгисидир.

Товар белгиси ва хизмат кўрсатиш белгиси – бу битта юридик ёки жисмоний шахсларнинг товар ва хизматларини бошқа юридик ёхуд жисмоний шахсларнинг шу каби товарларидан ажратиб турувчи белгилардир. Бу борада Ўзбекистон Республикасининг “Товар белгилари, хизмат кўрсатиш белгилари ва товар келиб чиққан жой номи тўғрисида”ги қонуни чиқарилган.

Товар белгиси бозор муносабатларининг керакли элементи, логистик сервис хизмат кўрсатишнинг эса энг муҳим элементларидан бири саналади ва уни иқтисодиёти ривожланган мамлакатларда кўпинча “гапирмас сотувчи” дейишади. Жаҳон амалиётида товар белгиси суғурта полиси ёки акция сингари бозорнинг ўзига хос хусусиятига айланди.

Биринчи товар белгиларининг пайдо бўлиши ўрта асрларда рўйхатга олинган. Ўша пайтда ҳунармандлар ва савдогарлар бирлашмаси (гильдия) ҳар бир товар тайёрловчидан маҳсулотга тегишли белги қўйишни талаб этарди. Бундан бир йўла бир қанча мақсад кўзланган:

- ишлаб чиқарилган товар муаллифлиги кузатилган;
- товар сони назорат қилинган, бу солиқ ҳаракатларини енгиллаштирган;
- товар сифати назорат қилинган, бу тайёрловчига эътироз билдириш имконини берган;
- таниқли усталарнинг маҳсулотини сохталаштириш, қалбаки ишлаб чиқаришга тўсиқлар қўйиш. Айниқса азалданок дори-дармон ишлаб чиқарувчилар маҳсулот маркасига нисбатан ўта талабчан бўлган.

Товарни маркалаш тарихи ҳар бир мамлакатда ўз миллий илдизи ва хусусиятларига эга. Бироқ кўпчилик муаллифлар товарни маркалаш ҳақидаги

дастлабки мулоҳазалар энг қадимги даврга таалуқли деб ҳисоблайди: масалан, Ниневия ғишлари, қадимги Греция сополи ва Рим сув ўтказгич қувурларидаги тамғалар.

Товар маркаси – бу бозорда турли сотувчилар томонидан таклиф этиладиган маҳсулот ёки хизматни идентификация қилувчи ном, белги, рамз (расм) ёхуд уларнинг мажмуидир. Маркаларни белгилашнинг тўртта тури маълум.

Савдо белгиси – бу жонлантирилган товар маркаси.

2. Товар белгисини танлаш ва ишлаб чиқиш.

Товар белгиларининг бир қанча муқобил, кенгроқ тарқалган, яъни оғзаки, тасвирловчи, бирлаштирилган, ҳажмли, товушли ва уларнинг бириккан турлари мавжуд. Умуман олганда, жаҳон ва маҳаллий амалиётда товар белгиларининг ниҳоятда кўплаб турлари, шу жумладан қуйидагилар ҳам маълум:

- ҳаракатланувчи, яъни ҳаракатни такрорловчи белги;
- бир қанча элементлардан ташкил топган комплексли (мураккаб) белги;
- ҳид сезувчи белги- ҳид сезиш органлари учун мўлжалланган;
- тасвирловчи белги– товарни ёки унинг бирон-бир хусусияти, шунингдек, уни тайёрловчига таалуқли хусусиятини акс эттирувчи маълумотларни ўз ичига олади;
- пластик - синоними ҳажмли белги;
- икки ўлчамда мавжуд бўлган текис белги;
- битта элементдан иборат оддий белги;
- кенг - синоними ҳажмли белги;
- текисликда қавариқ ёки ботиқ элементлар тузилишини ифода этувчи бурттирилган белги;
- ёруғликка мўлжалланган ёруғлик белгиси;
- мураккаб – синоними комплексли белги;
- уч ўлчовли – синоними ҳажмли белги;
- рангли кўринишда рўйхатга олинган рангли белги;
- оқ-қора кўринишда рўйхатга олинган оқ-қора белги.

Товар белгисининг у ёки бу турини танлашда товар белгисининг кучи каби ўзига хос тоифани ҳисобга олиш даркор. Товар белгиси кучи деганда эса, унинг реклама қобилияти, яъни хотирада мустаҳкам ўрнашиб қолиш ва маълум бир товар ёки корхона билан бирга қўшилиш имконияти тушунилади. Айрим мутахассислар бу борада жуда муҳим бўлган қўшимча – белгининг ҳимояланиш қобилияти мезонини жорий қилмоқда. Бироқ истеъмолчи нуктаи назаридан бу иккиламчи маънога ҳам эга, чунки маҳсулот тозалиги бўйича товар белгисига эгалик қилувчи корхона жавоб беради. Бундан ташқари, товар белгисининг асоси, яъни қабул қилишнинг истеъмолчи учун маъкул тури ҳисобга олинган ҳолда, товар белгисининг қабул қилиниш қобилияти каби тоифани ҳам эсдан чиқармаслик керак. Қабул қилишнинг қуйидаги турлари

мавжуд: визуал (кўзга ташланадиган), овозли (фонетик), хид сезиш, семантик (маъновий, сермазмун) ва бошқалар.

Оғзаки товар белгилари ҳарфлар, ҳаттоки айрим сўзлар бирикмасини ифода этади. Амалиёт шуни кўрсатадики, дунёнинг турли мамлакалари тадбиркорлари анъанавий тарзда ушбу турни маъкул кўради. Хорижлик мутахассисларнинг гувоҳлик беришича, Ғарб тижорат оламида барча товар белгиларининг 80 фоизга яқини оғзаки рамзлар ёрдамида тайёрланган. Оғзаки товар белгисини яратиш ва такрор ишлаб чиқиш осон. Негаки, у одатда компаниянинг корхона номи ёки унинг таъсисчилари билан бевосита боғлиқ. Бундан ташқари, энг асосийси – оғзаки товар белгиси истеъмолчилар томонидан осон қабул қилинади ва ўзлаштирилади. Товар белгиси маҳсулотнинг ҳақиқий тамғаси (брэнд) ҳисобланади ва у бир турдаги буюмлар бозорида корхона товарларини ажратиб туради ҳамда уларни маркаланмаган товарларга қараганда 20-40 фоизга қимматга сотиш имконини беради. Айни пайтда маҳсулотда товар белгисининг бўлмаслиги, номаълумлиги унинг нархини 10-20 фоизга туширади.

Логотип – бу корхона ёки унинг товарлари гуруҳининг тўлиқ ёхуд қисқартирилган номининг махсус ишлаб чиқилган ва ўзига хос шакли.

Корхона блоки – бу композицияда бирлашган товар белгиси ва логотип, шунингдек, турли тушунтириш ёзувлари, кўпинча корхона шиори.

Корхона шиори – бу корхонанинг асосий ғоясини акс эттирувчи чиройли, қисқа тузилган шиор. Масалан, “Нью-Йорк таймс” газетасининг корхона шиори “Барча янгиликлар чоп этишга лойиқ”.

Корхона константлари – бу корхона томонидан ҳажмлар бозорида ишлашда қатъий риоя қилинадиган константлар, матнни саҳифалаш тизими, безаклар тақдим этиш ва бошқалар.

Корхона ранги – бу корхона томонидан қабул қилинган ва қатъи амал қилинадиган ранг ёки ранглар бирлиги.

Шрифтларнинг корхона комплекти – бу корхона томонидан товар белгисини, буюмнинг ҳақиқийлигини аниқлайдиган ёки қайд этадиган бошқа номлари, композицияларини чизишда ишлатиладиган шрифт.

Юқорида қайд этилган барча таркибий элементлар корхона усули, яъни усуллар мажумини (график, тил, рангли) шакллантиради. Бу бир томондан корхона буюмларининг айрим бирлигини таъминлайди, иккинчи томондан корхона ва унинг маҳсулотларини рақиб ҳамда унинг товарларига қарши кўяди.

Белгилашни (товар белгисини) ишлаб чиқишда унга қўйилаётган кўйидаги талабларни ҳисобга олиш керак:

- 1) патент ва ҳуқуқий;
- 2) реклама ва руҳий;
- 3) конструкторлик ва технологик.

Патент ва ҳуқуқ талаблари. Белгилаш ҳимояланиш қобилятига, яъни уни товар белгиси сифатида рўйхатга олиш, шунингдек, товар белгисидан товарларнинг маълум тури учун фойдаланишда учинчи шахсларнинг бир-

бирига айнан ўхшайдиган товар белгиларига бўлган ҳуқуқларини бузмаслиги мақсадида янгилик ва ажратиш қобилиятига эга бўлиши керак.

Реклама ва руҳий талаблар. Ишлаб чиқарилаётган белгилаш эса қоларли, истеъмолчининг товар сифати ва белгилаш ўртасида мустаҳкам ижобий алоқасини юзага келтириши, яъни товар белгиси индивидуаллаштирувчи ва реклама вазифасига эга бўлиши керак.

Конструкторлик-технологик талаблар. Белгилаш (товар белгиси) маҳсулотни маркалашда тиражлаш ва уни қўллашни осонлаштириш, биринчи галда эса, мўлжалланган маҳсулотлар учун мутаносибликка эга бўлиши керак.

Товар белгисини ишлаб чиқиш буюртмачи ва ижрочи билан лойиҳалаштиришнинг мумкин йўналишларини муҳокама қилишдан бошланади. Ушбу муҳокама давомида томонларнинг ҳар бири ўзининг асосий талабларини шакллантиради. Бир пайтнинг ўзида икки томон дастлабки ахборот билан алмашади. Сўнгра белгилашни ишлаб чиқишнинг товар белгисини бадий-техник кенгашда тасдиқлаш ва уни Ўзпатентда рўйхатдан ўтказиш босқичларини аниқлайдиган техник вазифалари муҳокама этилади ва тасдиқланади. **41-расмда** келтирилган тузилмавий чизма умумий хусусиятга эга.

Қуйида аниқ мисоллар билан буюртмачи ва ишлаб чиқувчи ўртасидаги ўзаро муносабат келтирилган. Бунда белгилашнинг ҳар-хил турлари, шунингдек, ишлаб чиқарилаётган маҳсулот номенклатураси бўйича бири-биридан ажралиб турадиган товар белгиси эгалари – бир турдаги корхона ва ташкилотлар кўриб чиқилган. Бу эса қайд этилаётган услубнинг турли ишлаб чиқариш шаритларига мослигидан дарак беради.

Товар белгисининг ифодалигиги, эса қоларлиги ва истеъмолчига таъсир қилиш даражаси кўпинча улар бажариладиган технологик воситаларга боғлиқ.



Товар белгисини Ўзпатентда рўйхатга
олиш учун ариза тузиш

Товар белгисига (ХКБ)
гувоҳнома олиш

ТБ-ХКБдан фойдаланиш

41-расм. Товар белгиси (ХКБ) ишлаб чиқишнинг асосий босқичлари.

Шу сабабли товар белгисини ишлаб чиқишда бошқа омиллар билан бир қаторда товар белгисини маҳсулот юзасининг босиш жойига, унинг маҳсулот катта-кичилиги ва юзасига мос келишига, товар белгисини босиш технологиясига ҳам алоҳида эътибор бериш керак. Товарда товар белгисини жойлаштириш стандартлар ва техник шартлар билан аниқланиши лозим. Бироқ қатор маҳсулотлар учун товар белгисини босиш жойи кўрсатилмаган, шу боис муаллиф ушбу масалани ўзи ҳал қилиши керак.

3. Товарга нисатан узоқ муддатли афзалликни яратиш бўйича замонавий технологиялар. Брендинг.

Брендинг – товарга нисбатан узоқ муддатли афзалликни яратиш фаолияти бўлиб, бу истеъмолчига логистик сервис хизматнинг айрим элементлари, яъни товар белгиси, қадоқ, реклама мурожатлари; маркетинг воситалари – сейлз промушин, рекламанинг маълум ғояси ва турли хил расмийлаштириш билан бирлашган, товарни рақобатчилар орасида ажратиб турувчи ва унинг қиёфасини (brand image) яратувчи бошқа элементларининг биргаликдаги кучли таъсирига асосланган.

Брендинг саноати ривожланган мамлакатларда кенг ёйилган, бироқ маҳаллий амалиётда умуман қўлланилмайди. У тасаввуримиз доирасидан чиқувчи кўплаб элементларни ўз ичига олади.

“Брэнд” тушунчаси ва у блан боғлиқ барча нарсалар маркаланишнинг ўзбек тизими учун мутлақо янги тоифа. “Brand” сўзи инглизчадан “тамға” сўзи сифатида тажрима қилинади. Даставвал бу тушунчанинг пайдо бўлиши ва муомалада ишлатилиши ўй хайвони ҳамда кундалик ҳаётдаги нарсаларни тамғалаш (маркаланиш) бўйича операциялар билан бир хил ҳисобланарди. Кейинчалик бу янги “фабрика маркаси” маъносига эга бўлди. Замонавий маркаланиш атамасида “брэнд” тушунчаси кенг талқин эга бўлди ва истеъмолчида товар, хизматлар ёки корхонанинг ижобий имижини шакллантирадиган ҳамда кўплаб турли хил маҳсулотлар орасидан аниқ маркага эга товарни сотиб олиш истагини билдирадиган моддий ва номоддий тоифалар мажмуини ўз ичига олади. Қуйидагилар “брэнд” тоифаси ичидаги аниқловчи элементлар ҳисобланади:

- маркаланганидан маҳсулот учун интеллектуал мулк (товар белгилари, саноат намуналари, муаллифлик ҳуқуқлари, ихтиролар, янгиликларга таалукли ҳуқуқлар);

- корхона усули, сервис хизмат кўрсатиш, PR (жамоатчилик фикрини инобатга олиш ва унга таъсир қилиш, оммавий ахборот воситалари, хомийлар ва бошқалар билан ҳақорликни) қамраб олувчи қабул қилинган маркетинг стратегияси ва реклама сиёсати;

- технология ва махсус асбоб-ускуна, ўз ичига патентланган қарорлар ёки янгиликни олувчи ишлаб чиқариш услублари.

Брендинг – бу реклама берувчи, амалга оширувчи ташкилот, шахсий бренд-имиж – товар ёки товарлар оиласининг мўайян товар белгиси билан маркаланган шаклни яратиш ва истеъмолчи онгига кенг кўламда сингдириш бўйича реклама агентлигининг маркетинг тадқиқотларга асосланган ҳамкорликдаги ижодий ишидир.

Бренд компания ва унинг барча маҳсулотига, масалан, Кока-кола ёки мазкур компаниянинг айрим маҳсулотига таалукли бўлиши мумкин (бренд-маҳсулот). Бу корпоратив бренд дейилади (**42-расм**).

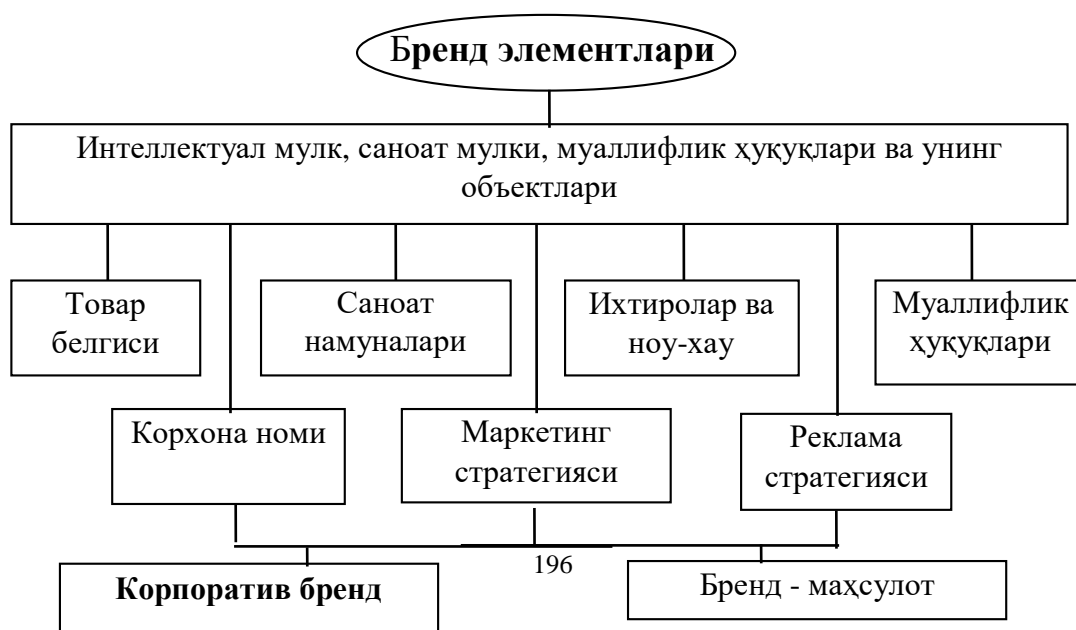

42-Расм. Бренд таркибини ташкил этувчи асосий элементлар.

BS ни асосий блокли таркиблар нуқтаи назаридан шакллантириш 43-расмда келтирилган.

BS деганда яхлитлаган ва истеъмолчи онги, унинг маҳсулотни танлашда хатти-харакати асосларини шакллантирадиган, натижада товар ва хизматлар, шунингдек, корхонанинг бозордаги ўрнини таъминлайдиган товар ёки хизматларнинг ашёвий ва сезилмайдиган хусусиятлари тушунилади. BS дан фойдаланиш товар ёки хизматларнинг бозорнинг маълум бўғинида муваффақияти тушунтириш имконини беради. Мазкур тоифа – маҳаллий тадбиркорларимиз учун янги тушунгча саналади. Бренд-стратегия товар ва унинг турларини модел даражасида аниқлаштириш имконини беради. Бунда маҳсулотларга хос бўлган, яъни техник ва эстетик хислатлар, қадоқ дизайни, сотиш жойини расмийлаштириш, сервис хизматларини кўрсатиш, кафолатли ҳамда кафолатдан кейинги хизмат кўрсатишнинг мавжудлиги ва уни ўз вақтида ўтказишлик каби қатор жиддий белгиларга таянилади.

Бренд-имиж яратувчилари маҳсулотнинг истеъмолчига таъсир қиладиган жисмоний хусусиятларини ҳам ҳисобга олади ва бу нафақат онгга, балки шаклланмаган онгга таъсир қилган ҳолда ҳиссиётга ҳам мурожаат этади. Агарда товар бозорда муваффақият қозониб, обрўга эга бўлса, бунда ушбу товарнинг машҳурлигини такрорлайдиган бу каби товарлар ҳар доим топилади. Шу сабабли брендинг рақобатчилардан ажралиб турувчи мунтазам ривожланадиган фаолиятдир.

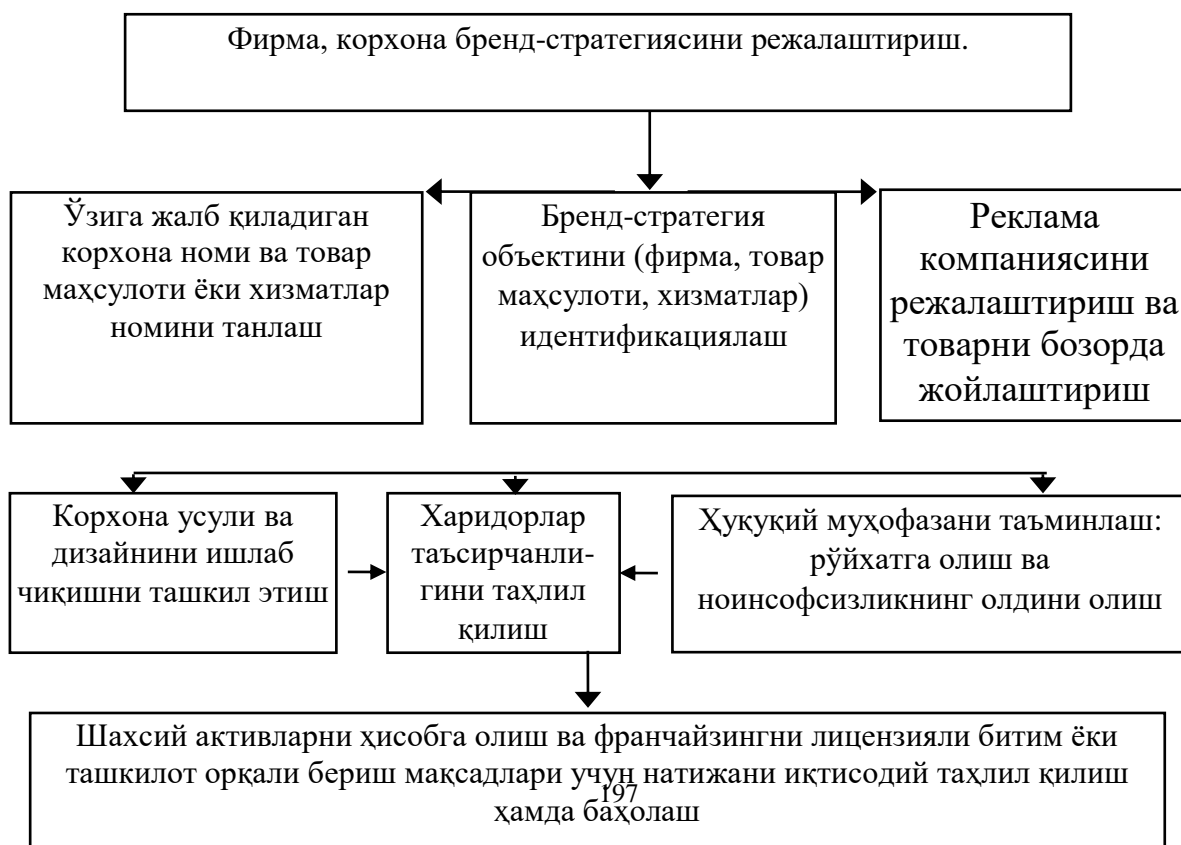

43-расм. Бозорда фирманинг бренд-стратегиясини шакллантиришнинг асосий элементлари.

Брендинг ёрдамида кўп нарсага эришиш мумкин. Хусусан, брендинг куйидагилар имконини беради:

- мўайян бозорда сотишларнинг режалаштирилган ҳажмини сақлаб туриш ва ушбу бозорда истеъмолчи онгида товар ёки товар оиласи шаклини яратиш ва мустаҳкамлаш бўйича узоқ муддатли дастурни амалга ошириш;

- товарлар турларини кенгайтириш натижасида фойда олишни кўпайтириш ва уларнинг жамоат қиёфаси ёрдамида татбиқ этиладиган умумий ўзига хос хислатлари тўғрисидаги билимларни оширишни таъминлаш;

- реклама материаллари ва кампаниясида товар тайёрланган мамлакат, минтақа, шаҳар маданиятини акс эттириш, товарни сотиш мўлжалланган истеъмолчилар талабларини, шунингдек, у сотилаётган ҳудуд хусусиятларини ҳисобга олиш;

- реклама аудиториясига мурожаат қилиш учун учта ўта муҳим омил – тарихий илдиз, бугунги кун воқелиги ва истиқболдаги тахминлардан фойдаланиш.

Шу билан бирга, брендингни самарали амалга ошириш оддий иш эмас. Брендингни самарали амалга ошириш у ҳамкорлик қилаётган реклама берувчи ва реклама агентлигининг нафақат касбий билимлари ҳамда тадбиркорлик маданияти, балки уларнинг интеллектуал мулк, товар белгилари, дизаёнлар, матнлар билан ишлай олишлигига ҳам боғлиқ.

Реклама бўйича кўпчилик ғарб мутахассислари яқин йилларда директ-маркетинг реклама фаолиятининг қолган барча турларини сиқиб кўяди ва маркетинг коммуникацияси соҳасида ҳукмрон бўлади, деган бир хил фиркни билдирмоқда. Жаҳон бозорида директ-маркетинг оммавий ахборот воситаларидаги рекламага нисбатан уч марта самарали ривожланмоқда ва бу реклама агентликлари учун унга қараганда икки марта даромадлидир.

Ушбу ҳодисанинг сабабларидан бири шундан иборатки, ҳамма жойда компьютерлаштириш туфайли авваламбор ҳал этиб бўлмайдиган масала – реклама кампаниясида ҳар бир истеъмолчига якка тартибга ёндошган ҳолда оммавий қамраб олишни бирлаштиришни ҳал этиш имкони юзага келди. Бундан ташқари, ишлаб чиқариш, сотиш, коммуникацияга янги мафкура олиб келган ва маркетинг соҳасида универсиал ёндошишни бекор қилган “демассификация” содир бўлди. Бозор кўплаб қисмларга бўлиниб кетди.

Директ-маркетингнинг моҳияти реклама агентликлари воситачилигида ишлаб чиқарувчи ва шахсан таниқли истеъмолчилар ўртасида узоқ муддатли ўзаро фойдали ҳамда ривожланадиган ҳамкорликни ўрнатишдан иборат.

Реклама таъсирига учрайдиган мақсадли гуруҳларни топиш учун анъанавий тарзда сегментация (бўғимлаш) услубидан, яъни бир хил эҳтиёжни кўзда тутган ижтимоий-аҳолишунослик хусусиятлари билан ўхшаш истеъмолчиларни ажратишдан фойдаланилади. Директ-маркетингда эса аксинча, аввал эҳтиёж аниқланади, кейин индивидуаллашадиган ва реклама

жараёнида идентификацияланган тескари алоқага киритиладиган тегишли истеъмолчилардан гуруҳлар шаклланади.

Директ-маркетинг – бу маркетингнинг барча реклама воситалари ва уларни тарқатишнинг барча каналларидан фойдаланадиган услубидир.

Реклама агентлигининг директ-маркетинг соҳасидаги ишларининг асосий йўналишлари қуйидагилар ҳисобланади:

- истиқболли харидорларни шахсан ажратиш ва улар билан бевосита икки томонлама муомалани ўрнатиш;
- ушбу харидорлар билан индивидуаллашган алоқани мунтазам сақлаб туриш;
- даромадни яхшиланган товарлар ва хизматларнинг янги таклифларини, шунингдек, янада самаралироқ реклама мурожаатларини синаб кўриш йўли билан кўпайтириш.

Директ-маркетинг бугунги кунда кўплаб саноат, сервис хизмат кўрсатиш ва реклама корхоналари сармоялар сарфлаётган тармоқ ҳисобланади. Зеро, директ-маркетинг имкониятли харидорларни топиш, уларни реклама берувчи корхонага мурожаат қилишга ишонтириш, уларни дўстлаштириш ва сезиларли даромадлар олган ҳолда улар билан шахсий, дўстона муносабатда ҳамкорликда иш олиб бориш имконини беради.

Маҳаллий экспортчилар учун ташқи иқтисодий рекламани ривожлантиришнинг бугунги бочкичида “директ-маркетинг” тушунчаси таркибига кирувчи катта валюта маблағларни талаб этмайдиган ва шу билан бирга жуда самарали тўғридан-тўғри почта жўнатишлари катта аҳамиятга эгадир.

Директ-маркетингнинг истеъмолчилар кампанияси билан йўлга қўйган идентификацияланган ва назорат қилинадиган алоқалари уларга сарфланган маблағларнинг самарадорлигини тўғри аниқлаш имконини беради. Директ-маркетингнинг рекламанинг бошқа турларига нисбатан асосий афзаллиги ва фарқи ҳам ана шунда.

4. Истеъмолчилар ҳуқуқларини ҳимоя қилиш ва товарлар ҳамда хизматларни сертификатлаштириш.

Сертификат (лотинчадан certum – тўғри – facere - қилиш) – бу ишлаб чиқарилган товар ёки тақдим этилган хизмат сифатини тасдиқловчи ҳужжатдир.

Сертификация тўғрисидаги қонун сертификация мақсадларини аниқ шакллантиради:

- корхоналар, муассасалар, ташкилотлар ва тадбиркорларнинг Ўзбекистон Республикасининг ягона товар бозорларидаги фаолияти учун шарт-шароитлар яратиш;
- истеъмолчиларга товарни асосли танлашда кўмаклашиш;
- истеъмолчини тайёрловчининг (сотувчи, ижрочи) ноинсофлигидан ҳимоя қилиш;

- маҳсулотнинг атроф-муҳит, ҳаёт, соғлиқ, мулк учун завфсизлигини назорат қилиш;

- маҳсулотнинг тайёрловчи томонидан баён этилган сифат кўрсаткичларини тасдиқлаш.

Сертификация тизимини ривожлантиришнинг замонавий босқичи “Истеъмолчилар ҳуқуқларини ҳимоя қилиш тўғрисида”ги қонуннинг чиқиши билан боғлиқ. Ушбу қонунда маҳсулотни сертификатлаштириш шартлиги кўзда тутилган бўлиб, бунинг учун давлат стандартларида фуқаролар ҳаёти, соғлиғи, мулки хавфсизлигини, атроф-муҳитни ҳимоя қилишни таъминлаш талаблари белгиланган.

Истеъмолчилар ҳуқуқларини ҳимоя қилиш тўғрисидаги қонун истеъмолчи ҳуқуқларини давлат кўмагида амалга оширади. Давлат қонунчилик асосида истеъмолчининг сифатли маҳсулот, унинг хавфсизлиги, бозорнинг товарлар (хизматларни) тайёрлаш, сотишга таалукли барча вазифалари ҳақида ахборот билан таъминлаш ҳуқуқларини аниқ белгилаб беради. Истеъмолчининг товар ишлаб чиқарувчи (сотувчи) билан муносабатини тартибга солиш қонуннинг тегишли бўлимларида акс эттирилган.

Истеъмолчилар ҳуқуқларини ҳимоя қилиш тўғрисидаги қонун томонидан буюмларда айрим камчиликлар аниқланган ҳолларда истеъмолчи талабларини қондиришнинг қатъий муддатлари белгиланади. Масалан, узок муддат фойдаланиш учун мўлжалланган товарлар бўйича сотувчи, тайёрловчи (уларнинг вазифасини бажарувчи корхона) истеъмолчи томонидан талаблар билдирилганда таъмирлаш давомида унга тезлик билан пул олмасдан шунга ўхшаш товарни ўз ҳисобидан етказиб бериши шарт. Бу талаблар автотранспорт воситалари, мебел, электр устаралар, электр иситгичлар ва уларнинг турлари, шунингдек, қимматли тошлардан тайёрланган буюмлар, матолар, ич кийим, чойшаб, кўрпа-тўшак жилдлари ва бошқаларга таалукли эмас.

Агарда сотувчи харидор талабини қондиришдан бош тортса, у судга мурожаат қилиш ҳуқуқига эга. Истеъмолчи томонидан тегишли судга даъво аризаси ёзма равишда тақдим этилади. Унда: 1) суд номи; 2) ариза берувчининг номи, унинг яшаш жойи; 3) жавоб берувчининг номи, унинг яшаш жойи, агарда жавоб берувчи юридик шахс бўлса, унинг жойлашган жойи; 4) аризачи ўз талабларини асослаётган ҳолатлар; 5) аризачининг талаблари; 6) агарда даъво пул билан ҳисобланса, унинг қиймати; 7) аризага илов қилинаётган ҳужжатлар рўйхати кўрсатилиши керак. Ариза даъво қилувчи ёки унинг вакили томонидан имзоланади.

Вакил томонидан тақдим этилган даъво аризасига вакилнинг ваколатини исботловчи ишон қоғози ёки бошқа ҳужжат илова қилиниши керак. Даъвогар сифатида иштирок этувчи истеъмолчи даъво аризасига қуйидаги ҳужжатларни илова қилиши лозим: товарни кўздан кечиришда иштирок этган шахслар томонидан имзоланган ҳужжат (агарда у тузилган бўлса); товар камчиликлари тасдиқловчи турли маълумотномалар (ҳужжатлар); сотувчига юбориладиган эътироз нусхаси; бошқа ҳужжатлар.

Шунингдек, истеъмолчи судга товар сифатини тасдиқлаш учун товаршунослик ёки бошқа суд экспертизасини тайинлаш тўғрисида илтимос қилиши мумкин.

Муҳокама учун саволлар

1. Товар белгиси нима?
2. Товар белгисини шакллантирувчи таснифий белгилар.
3. Товар белгиларнинг энг кенг тарқалган турлари.
4. Товар белгиси ва хизмат кўрсатиш белгиси қандай вазифаларни бажаради?
5. Белгили ахборотни қабул қилишнинг уч босқичи.
6. Товар белгисини ишлаб чиқишнинг асосий босқичлари.
7. Брендинг нима?
8. Директ-маркетинг нимани англатади? Директ-маркетинг соҳасида реклама агентлиги ишларининг асосий йўналишлари.
9. Корхона бренд-стратегиясини бозорда шакллантиришнинг асосий элементлари.
10. “Сертификация” тушунчаси.
11. Товарларни қалбакилаштиришнинг энг кенг тарқалган услубларини санаб ўтинг.
12. Сертификатлаш иштирокчиларининг вазифалари.
13. Сертификатлашни ўтказиш қандай тамойилларга асосланади?
14. Сертификатлашнинг асосий шакллари.

V. КЕЙС

“Логистикада бошқарув ва қарор қабул қилиш”

Кейснинг асосий мақсади:

Тингловчиларнинг логистика соҳасидаги умумий мақсадларини англаш ва уларни амалга ошириш бўйича қарор қабул қилишдаги ёндошувини, қарор қабул қилиш жараёни босқичларини тушунтириш ва уларнинг самарадорлигини ошириш бўйича чора – тадбирларни ишлаб чиқишдан иборат.

Ўқув фаолиятдан кутиладиган натижалар:

- агросаноат мажмуаси бошқариш органлари, ахборот-маслаҳат марказлари ёки бошқа шаклдаги хўжаликларнинг мутахассиси бўлиб ишлаш;
- меҳнат жамоасига раҳбарлик;
- амалиётда мутахассис сифатида қарорлар ишлаб чиқиш ва жорий этиш;
- ишлаб чиқариш дастурини бажариш учун ишлаб чиқариш фаолиятини, ер, ишлаб чиқариш, меҳнат ва молиявий ресурсларни режалаштириш;
- қишлоқ хўжалик корхонасида логистика хизматларидан

фойдаланишни ташкил этиш;

- кадрларни танлаш, тақсимлаш ва тарбиялаш;
- ишлаб чиқариш фаолияти сифатини бошқариш жараёнларини ишлаб чиқиш ва тадбиқ қилиш;
- ахборот технологиялари тизимини яратиш ва улардан фойдаланиш билан боғлиқ бўлган ишлаб чиқариш жараёнлари мониторинги ва сифатини баҳолаш методлари ва механизмларини ишлаб чиқиш;
- ишлаб чиқариш ва меҳнатни ташкил этишда самарали усулларни қўллаш;
- логистика жараёнини бошқариш усулларини амалиётда қўллаш билиш;
- лойиҳавий ва дастурий ҳужжатларни ишлаб чиқиш;
- касбий этика кодексига риоя қилиш.

Ушбу кейсни муваффақиятли амалга ошириш учун олдиндан тингловчиларлар қуйидаги билим ва кўникмаларга эга бўлмоқлари зарур:

Тингловчилар билиши керак: иқтисодий онг; иқтисодий ҳуқ; иқтисодий мотив.

Тингловчилар амалга ошириши керак:

- муаммонинг моҳиятини аниқлаштиради;
- ғояларни илгари суради;
- маълумотларни танқидий нуқтаи назардан кўриб чиқиб, мустақил қарор қабул қилишни ўрганади;
- ўз нуқтаи назарига эга бўлиб, мантиқий хулоса чиқаради;
- маълумотларни таққослайди, таҳлил қилади ва умумлаштиради;

Тингловчилар эга бўлмоғи керак:

- коммуникатив кўникмаларга;
- тақдимот кўникмаларига;
- ҳамкорликдаги ишлар кўникмаларига;
- муаммоли ҳолатлар таҳлил қилиш кўникмаларига.

Манбалардан фойдаланиш учун тавсия этиладиган адабиётлар рўйхати:

Ўқитишнинг интерактив усуллари. Монография, дарслик, ўқув қўлланма, интернет манбалари ва бошқалар.

Кейс тавсифи: Мазкур кейс қишлоқ хо`жалагида логистик хизматларини ташкил этиш тоифасига киради ва сюжетсиз ҳисобланади. Ушбу кейснинг асосий манбаи кабинетли, лавҳасиз бўлиб, вазият даврий кетма – кетликда ўтмишдан бугунги кун тартибида баён этилган. Кейснинг асосий объекти қишлоқ хо`жалигида логистик хизматларига йўналтирилганлигидир. Бу ташкилий институционал кейс бўлиб, маълумотлар вазиятлар ва саволлар асосида тузилган. Ҳажми ўртача, тизимлаштирилган бўлиб, тренинга мўлжалланган ўқув мавзу бўйича билим ва кўникмалар ҳосил қилишга қаратилган. Дидактик мақсадларга кўра кейс муаммоларни тақдим қилишга, уларни ҳал этишга, таҳлил қилиш ва баҳолашга қаратилган.

Ушбу кейсдан “Агрологистика” фанида фойдаланиш мумкин.

VI. ГЛОССАРИЙ

Атамалар			Атаманинг ўзбек тилидаги маъноси
Атаманинг инглиз тилида номланиши	Атаманинг ўзбек тилида номланиши	Атаманинг рустилида а номланиши	
Agent	Агент	Агент	бошқа шахс топшириғи ва манфаати бўйича унинг номидан ва ҳисобидан аниқ вазифаларни амалга оширадишган жисмоний ёки юридик шахс.
Agrarian reforms	Аграр ислохотлар	Аграрные реформы	ерлардан фойдаланиш тизимида давлат тадбирлари. Мамлакатлар ва уларнинг туманларини иқтисодий географик шароити ва тарихий хусусиятлари ислохотларга катта таъсир кўрсатади.
Agribusiness	Агробизнес	Агробизнес	фойдани кўпайтириш мақсадида қишлоқ хўжалиги ишлаб чиқариши тизимида бошқаришни замонавий усулларида фойдаланишга асосланган қоидаларни қўллаш. Йирик қишлоқ хўжалик корхоналари ҳам агробизнесда қатнашишлари мумкин, бунда икки томон ўртасида қатъий келишув ҳосил бўлади.
Agroindustrial complex	Аграр саноат мажмуаси	Агропромышленный комплекс	қишлоқ хўжалик маҳсулотларини этиштириш, уни сақлаш, қайта ишлаш ва истеъмолчиларга етказиб бериш билан боғлиқ хўжалик тармоқларининг бирлиги.
Agrofirma	Агрофирма	Агрофирма	муайян турдаги қишлоқ хўжалиги маҳсулотларини этиштириш ва уни саноат усулида қайта ишлашни қўшиб олиб борадиган корхона.
Agro-industrial integration	Аграр саноат интеграцияси	Агропромышленная интеграция	қишлоқ хўжалиги билан унга хизмат қилувчи ва маҳсулотни истеъмолчига етказиб берувчи туташ тармоқлар ўртасида ишлаб чиқариш алоқаларининг ривожланиши ҳамда уларнинг узвий бирикиш жараёнидир.
Information	Ахборот	Информация	янгилик элементи қабул қилувчи учун ўз ичига олган ва қарорлар қабул қилиш учун фойдаланиладиган маълумотлар, билимлар, хабарлар.
Information system	Ахборот tizimi	Информационная система	бошқарув тизимида қўлланиладиган маълумотларни йиғиш, сақлаш, тўплаш, излаш ва бериш тизими.
Coding Information	Ахборотни кодлаш	Кодирование информации	ахборот объектларига айрим шартли белгилар белгилаш (кодлар) жараёни.
Order	Буюртма	Заказ	корхоналар, истеъмолчи-ташкilotлар томонидан унда кўрсатилган товарни тегишли миқдорда, белгиланган манзилга белгиланган муддатда етказиб бериш учун бериладиган ҳужжат.
Profit	Даромад	Прибыль	корхонанинг соф фойдаси шакли, яъни маҳсулот ёки хизматларни сотишдан тушган умумий даромаднинг

			ундан барча ҳаражатлар чиқариб ташлангандан кейинги қисми.
Dealer	Дилер	Дилер	товар, фонд ва валюта биржаларида товарлар, қимматли қоғозлар ва бошқа қимматли нарсаларни харид қилувчилар ва сотувчилар ўртасида битимларни тузишда воситачилик фаолияти билан шуғулланадиган ва ўз номидан ва ҳисобидан ишлайдиган жисмоний ёки юридик шахс.
Expert	Эксперт	Эксперт	керакли касбий маълумот, тажриба ва профессионал ички сезгига эга, қарор қабул қилиш учун жалб қилинадиган ёки қарор қабул қилиш ҳуқуқи берилган шахсларнинг маслаҳатчиси ролини бажарадиган юқори малакали мутахассисдир.
Scope of supply	Етказиб бериш миқдори	Объем поставки	маълум вақт ичида етказиб бериладиган маълум номдаги ва ҳажмдаги буюмлар сони.
Supply contract	Етказиб бериш шартномаси	Договор поставки	бу корхоналар ва ташкилотлар ўртасидаги шартнома бўлиб, ушбу шартнома бўйича таъминотчи-корхона (маҳсулот тайёрловчи) корхона ёки харидор ташкилотга белгиланган муддатда улар ўртасида келишилган турдаги, миқдордаги ва сифатга эга маҳсулотни бериш мажбуриятини олади, харидор эса ушбу маҳсулотни қабул қилиш ва унга ҳақ тўлашни ўз зиммасига олади.
Land rent	Ер рентаси	Земельная рента	ер эгасига вақти-вақти билан ижарачи томонидан эрдан фойдаланганлиги учун тўланиб туриладиган сўм миқдори.
Franchise	Франшиза	Франшиза	саноат ёки тижорат фаолиятининг маълум турини жрий қиш ҳуқуқи.
Intensive economic growth	Интенсив иқтисодий ўсиш	Интенсивный экономический рост	ишлаб чиқариш кўлами, яратилган маҳсулотлар ва хизматлар ҳажмининг ресурсларни тежамли ишлатиш ҳисобидан ошиб бориши, улар сифатини яхшиланиши. Сифат ўсиш.
Economic analysis	Иқтисодий таҳлил	Экономический анализ	иқтисодий фаолият ҳақидаги маълумотни шакллантириш ва қайта ишлаш услуги йиғиндиси бўлиб, у холис баҳолаш, ривожлантириш йўналиши, мавжуд вазифалар, самарадорликни ошириш заҳираларини ва улардан фойдаланиш йўллари аниқлашни таъминлайди.
Production	Ишлаб чиқариш	Производство	корхона ёки бўлинма фаолият юритиш натижасида ишлаб чиқариладиган маҳсулот ҳажми.
Consumer	Истеъмолчи	Потребитель	бирон-бир товарлар, буюмлар ва материалларни истеъмол қилувчи юридик ёки жисмоний шахс.
Production Infrastructure	Ишлаб чиқариш инфратузилмаси	Производственная инфраструктура	бевосита қишлоқ хўжалик ишлаб чиқаришга хизмат кўрсатувчи соҳалар.
Specialization of production	Ишлаб чиқаришнинг ихтисослашуви	Специализация производства	айрим корхоналарда бир турдаги муҳсулотни ишлаб чиқаришга қаратилган жараёнларнинг тўплами.
Diversification	Иқтисодий	Диверсиф	ишлаб чиқаришнинг тармоқлар таркибини

ation of the economy	ётни диверсификациялаштириш	икация экономикаси	мураккаблаштириш жараёни. Бунда маҳсулот турларининг хилма-хиллиги ва ихтисослашган корхоналар сони ошади.
Investments	Инвестиция	Инвестиция	ишлаб чиқариш ва хизматларни ривожлантириш учун маълум шартларда жалб этиладиган, узоқ муддатли капитал қўйилма, сармоя.
The commission agent	Комиссионер	Комиссионер	сотувчи ёки харидор (комитент) топшириғи бўйича ҳамкорларни излайди ва комитент учун ўз номидан ва ҳисобидан битта ёхуд бир қанча битимларни амалга оширишни ўз зимасига оладиган савдо воситачиси (юридик ёки жисмоний шахс).
Bill of lading	Комсамент	Коносамент	денгиз юк ташувчиси томонидан юк жўнатувчига бериладиган ва юкни ташишга қабул қилинганини тасдиқлайдиган ҳамда ташувчининг зиммасига юкни уни жўнатувчи тайинланган портга етказиб беришни юклайдиган транспорт ҳужжати.
Counterparty	Контрагент	Контрагент	шартнома иштирокчиларидан бири.
Logistic operation	Логистик операция ёки логистика операцияси	Логистик операция	у ёки бу моддий, ахборот ёки молиявий оқимнинг ихтисодий фаолияти жараёнида қайта ўзгартириш ташаббусини мақсад қилиб олган ҳаракатлар мажмуи.
Logistic chain	Логистик занжир	Логистик цепь	бу моддий ва ахборот оқими ўтадиган, дастлабки материални олиш, тайёр маҳсулотни истеъмолчига етказиб бериш амалга ошириладиган, жисмоний ёки юридик шахсларнинг чизиқли тартибга солинган мажмуини ифода этадиган занжир.
Logistics	Логистика	Логистика	хомашё ва материалларни ишлаб чиқариш корхоналаригача етказиб бериш жараёнида амалга ошириладиган транспортда ташиш, омборларга жойлаштириш ва бошқа моддий ҳамда номоддий операцияларни режалаштириш, назорат қилиш ва бошқариш, хомашё, материаллар, ярим фабрикатларни завод ичида қайта ишлаш, тайёр маҳсулотни истеъмолчига унинг манфаатлари ва талабларига мувофиқ тарзда етказиш, шунингдек, тегишли ахборотни узатиш, сақлаш ва қайта ишлаш тўғрисидаги фан.
Duties	Мажбурият	Обязанности	расмий ҳужжатлаштирилган ёки фуқаролик қонунчилигидан келиб чиқадиган битта жисмоний ёхуд юридик шахснинг бирининг фойдасига маълум ҳаракатларни бажаришни талаб этувчи муносабат.
Marketing	Маркетинг	Маркетинг	корхонанинг бозорни ўрганиш, маҳсулотни бозор талаби ҳамда товарларни истеъмолчига йўналтириш ҳисобга олинган ишлаб чиқариш бўйича ташкилий-техник ва тижорат вазифалари мажмуи.
Methodology	Методология	Методология	фан тараққиёти учун муҳим аҳамият касб этувчи назариянинг муҳим элементлари мажмуи; методология, назариядан фарқли ўлароқ, янги билим манбаи ҳисобланмайди; концепциядан фарқли ўлароқ амалиёт

			учун асос бўлиб хизмат қилмайди; лекин методология шундай элементларни ривожлантирадики, уларсиз фаннинг тараққий этиши мумкин эмас. Шундай қилиб, методология назария тараққиётининг концепцияси бўлса, концепция- бу назариядан амалиётга ўтиш методологиясидир.
Methodology	Методика	Методика	илмий тадқиқотни амалга ошириш учун зарур бўлган техник ва ташкилий ёндашувлар мажмуи.
Human Resources	Меҳнат ресурслари	Трудовые ресурсы	аҳолининг меҳнатга лаёқатли қисми
Division of labor	Меҳнат тақсимо-ти	Разделение труда	ижтимоий меҳнатнинг мустақил вазифаларини бажарувчи меҳнат турларига ажралиш жараёндан иборат. Меҳнат тақсимо-ти юз берганда, бир меҳнат туридан иккинчиси, иккинчидан учинчиси ва ҳоказолар ажралиб чиқади ва бу жараён узлуксиз давом этаверади.
Division of labor	Меҳнат унумдорлиги	Производительность труда	маълум вақт (соат, сутка, ой, йил) бирлигида ишлаб чиқарилган маҳсулотнинг (даромад, фойданинг) миқдори билан ўлчанади.
The micrologic system	Микрологистика тизими	Микрологистическая система	бу битта корхона ёки фирма ичида, шунингдек, мустақил ишлаб чиқариш ёхуд ҳудудий савдо ҳамда ишлаб чиқариш мажмуалари доирасида уларнинг ташқарисига чиқмасдан, иқтисодий фаолиятни оптималлаштириш мақсадида моддий оқимларни бошқариш тизми.
Material flow	Моддий оқим	Материальный поток	вақт оралиғи давомида пайдо бўладиган ва ривожланадиган ҳамда унга киртилган товар-моддий бойликларнинг бирон-бир юк бирлиги миқдори.
Model	Модел	Модель	тадқиқот нуқтаи назаридан моделлаштирилаётган объектнинг жиддий хусусиятларини акс эттирувчи ўрганилаётган жараён, восита ёки воқеликнинг нусхаси ёхуд шунга ўхшаш нарса.
Agriculture	Қишлоқ хўжалиги	Сельское хозяйство	Моддий ишлаб чиқаришнинг муҳим тармоқларидан бири бўлиб, биологик ресурслардан фойдаланган ҳолда маҳсулот яратади
Property code	Объект коди (буюм, маҳсулот, хизматлар ва ҳоказолар)	Код объекта	объектни алифбо белгилари ёки бошқа шартли белгилар бўйича кодлашнинг белгиланган тизими бўйича шартли белгилаш.
Parameter	Параметр	Параметр	тизим ёки моделни ифодаловчи кўрсаткич.
Advertising	Реклама	Реклама	товарлар ёки хизматларни ўз мамлакати ичидаги ва чет эл фирмалари билан савдо, иқтисодий ва илмий-техник ҳамкорликни ривожлантириш мақсадида оммалаштиришнинг ҳар қандай ҳақ тўланадиган шакли.
Warehouse costs	Сақлаш сарф-ҳаражатлари	Складские затраты	моддий-товар бойликларни базалар, омборларда сақлаш ва керакли пайтда уларнинг миқдорини истемолчи томонидан қўйиладиган даражагача етказиш билан боғлиқ муомала ҳаражатларининг бир қисми.

Industry	Саноат	Промышленность	иктисодиётнинг жамият ишлаб чиқарувчи кучлари тараққиёти даражасига ҳал қилувчи таъсир кўрсатадиган етакчи тармоғ
Synergetic communication	Синергик алоқа	Синергетическая связь	тизим элементларининг биргаликдаги ҳаракатланиши туфайли умумий самарадорликни мустақил ҳаракат қиладиган ушбу элементлар самараси йиғиндисига нисбатан мумкин қадар катта ҳажмгача оширишни таъминлайдиган алоқа.
Object of study	Тадқиқот объекти	Объект исследования	маълум фан тармоғи ўрганадиган воқеа ва ҳодиса, табиий-худудий мажмуалар, иқтисодий-ижтимоий географияда худудий ижтимоий-иқтисодий тизимлардир.
Method of research	Тадқиқот усули	Метод исследования	умумий тарзда мақсадга эришиш йўлини англатади. Умумий илмий ва айрим фанларнинг махсус тадқиқот усуллари мавжуддир.
Rate	Тариф	Тариф	турли ишлаб чиқариш ва ноишлаб чиқариш, шу жумладан транспорт хизматлари учун тўловлар ҳажмини белгиловчи ставка тизими.
System	Тизим	Система	бир-бири билан муносабатда ва алоқада бўлган ҳамда яхлитликни ташкил этувчи кўплаб ўзаро ҳаракат қиладиган элементлар.
Commodity production	Товар маҳсулот и	Товарная продукция	сотиш учун мўлжалланган маҳсулотнинг (тайёр буюмлар, ярим фабрикатлар, хизматлар) умумий миқдори.
Extensive economic growth	Экстенсив иқтисодий ўсиш	Экстенсивный экономический рост	кўшимча иш кучи ишлаб чиқариш воситаси ва ресурсларини жалб қилиш ҳисобига, яъни меҳнат ва моддий ресурсларни кўпроқ қўллаш ҳисобига ўсиш.
Gross Domestic Product (GDP)	Ялпи ички маҳсулот (ЯИМ)	Валовой внутренний продукт (ВВП)	мамлакатнинг ички хўжалик фаолиятини умумлашган иқтисодий кўрсаткичи.
Gross national product (GNP)	Ялпи миллий маҳсулот (ЯММ)	Валовой национальный продукт (ВНП)	ички ва ташқи фаолиятда бир йилда моддий ва номоддий соҳаларида ҳар қандай миллат томонидан ишлаб чиқарилган товар ва хизматларнинг умумий қиймати бўлиб, мамлакатнинг яхлит социал-иқтисодий кўрсаткичи ҳисобланади.
Universal Agent	Универсал агент	Универсальный агент	бошлиқ (принсипал) номидан ҳар қандай ишларни амалга ошириш ҳуқуқига эга.
Provider	Воситачи	Поставщик	томонлар ўртасида шартномалар, битимларга ёрдам берувчи, ишлаб чиқарувчилар ўртасида турувчи ва товарларнинг (ишлар ва хизматлар) ишлатилишига кўмаклашувчи юридик ёки жисмоний шахс.

Асосий ва қўшимча ўқув адабиётлар ҳамда ахборот манбалари

Асосий адабиётлар

1. Бўриев Х.Ч., Саматов Г.А, Рустамова И.Б. Агрологистика асослари. Ўқув қўлланма. «Ўзбекистон миллий энциклопедия». Давлат илмий нашриёти. Тошкент. 2003. 270 б.
2. Саматов Г.А., Рустамова И.Б. “Логистика” фанидан маърузалар матни. ТошДАУ 2008 й. 118 б.
3. Саматов Г.А., Рустамова И.Б. “Логистика” фанидан услубий қўлланма. ТошДАУ 2013 й. 110 б.
4. Дыбская В.В. Логистика. Учебник.-М.:Издательство Юрайт, 2017.-317 с.

Қўшимча адабиётлар

1. Ўзбекистон Республикаси Президентининг 2017 йил 7 февралдаги “Ўзбекистон Республикасини янада ривожлантириш бўйича ҳаракатлар стратегияси тўғрисида” ги ПФ-4947-сонли Фармони. Ўзбекистон Республикаси қонун ҳужжатлари тўплами, 2017 й., 6-сон, 70-модда
2. Аникин Б.А. Практикум по логистике. Учебное пособие. Москва Инфра-М 2002
3. Business Marketing&Logistics 780 Logistics Management. Lectures prof. Steven Robeano, bie MBA,2005.Ohoi State University.
4. Donald Waters. Logistics. An introduction to Supply Chain Management. 2003. 354 p.
5. Гаджинский А.М. “Логистика”. Учебник. - М 2003 – 408с.
6. Стукач В.Ф. и др. Логистика. Учебное пособие. – Омск: Изд-во ОмГАУ, 2004. – 256 с.

Интернет сайтлари

1. www.agriculture.uz – ТошДАУ ахборот-маслаҳат марказининг сайти
2. www.agrowebcee.net/awuz - Ўзбекистон агроахборот тизими портали.
3. www.tsue.uz.- Тошкент Давлат Иқтисодиёт Университети
4. www.osu.edu.- Университет Охайо, иқтисодиёт факултети (АҚШ)
5. www.umde.edu.- Мериленд Университети, иқтисодиёт факултети (АҚШ)
6. www.timacad.ru.- К.А.Тимирязева номидаги Москва давлат қишлоқ хўжалиги академияси, иқтисодиёт факултети.