

**ЎЗБЕКИСТОН РЕСПУБЛИКАСИ
ОЛИЙ ВА ЎРТА МАХСУС ТАЪЛИМ ВАЗИРЛИГИ**

**ОЛИЙ ТАЪЛИМ ТИЗИМИ ПЕДАГОГ ВА РАЎБАР КАДРЛАРИНИ ҚАЙТА
ТАЙЁРЛАШ ВА УЛАРНИНГ МАЛАКАСИНИ ОШИРИШНИ ТАШКИЛ
ЭТИШ БОШ ИЛМИЙ - МЕТОДИК МАРКАЗИ**

**ТОШКЕНТ ДАВЛАТ ПЕДАГОГИКА УНИВЕРСИТЕТИ ҲУЗУРИДАГИ
ПЕДАГОГ КАДРЛАРНИ ҚАЙТА ТАЙЁРЛАШ ВА УЛАРНИНГ
МАЛАКАСИНИ ОШИРИШ ТАРМОҚ МАРКАЗИ**

**“МИЛЛИЙ ҒОЯ, МАЪНАВИЯТ АСОСЛАРИ ВА
ҲУҚУҚ ТАЪЛИМИ” йўналиши**

**“ОЛИЙ ТАЪЛИМДА МИЛЛИЙ ҒОЯ, МАЪНАВИЯТ
АСОСЛАРИ ВА ҲУҚУҚ ТАЪЛИМИ ФАНЛАРИНИ
ЎҚИТИШ МЕТОДИКАСИ”**

модули бўйича

Ў Қ У В – У С Л У Б И Й М А Ж М У А

Тошкент - 2018

Мазкур ўқув-услугий мажмуа Олий ва ўрта махсус таълим вазирлигининг 20__ йил “__” “_____”даги __-сонли буйруғи билан тасдиқланган ўқув режа ва дастур асосида тайёрланди.

Тузувчи: М.А. Собирова – Низомий номидаги ТДПУ, “Миллий ғоя ва маънавият асослари” кафедраси доценти, фалсафа фанлари номзоди

Тақризчилар: С.И.Валиева – Низомий номидаги ТДПУ, “Ижтимоий иқтисодий фанлар” кафедраси доценти, фалсафа фанлари номзоди

Ўқув-услугий мажмуа ТДПУ Кенгашининг 2017 йил 28 декабрдаги 5/4.13- сонли қарори билан нашрга тавсия қилинган.

МУНДАРИЖА

I. ИШЧИ ЎҚУВ ДАСТУРИ.....	4
II. МОДУЛНИ ЎҚИТИШДА ФОЙДАЛАНИЛАДИГАН ИНТЕРФАОЛ ТАЪЛИМ МЕТОДЛАРИ	15
III. НАЗАРИЙ МАТЕРИАЛЛАР.....	24
IV. АМАЛИЙ МАШҒУЛОТЛАР МАЗМУНИ	99
V. КЕЙС СТАДИ	120
VI. ГЛОССАРИЙ	127
VII. АДАБИЁТЛАР РЎЙХАТИ.....	130

І. ИШЧИ ЎҚУВ ДАСТУРИ

КИРИШ

Бугунги кундан жаҳондаги давлатлар, халқлар ва ижтимоий-сиёсий кучлар ўртасидаги муносабатлар, айниқса ижтимоий жараёнлардаги мафкуравий таъсирлар одамлар онги ва қалбига таъсир этмасдан қолмайди. Шу нуқтаи назардан қараганда, ҳозирги мураккаб ва таҳликали даврда, Ўзбекистон Республикаси Президентининг 2017 йил 28 июлдаги 3160-сонли Қарорида таъкидланганидек, “Бугунги кунда дунёда глобаллашув жараёнлари кучайиб, тинчлик ва барқарорликка қарши янги таҳдид ва хатарлар тобора кўпайиб бормоқда. Бундай мураккаб ва таҳликали вазият соҳада амалга оширилган ишларни танқидий баҳолаб, унинг фаолиятини замон талаблари асосида такомиллаштиришни тақозо этмоқда”.

Бу борадаги энг долзарб вазифа – талаба ёшлар қалби ва онгига она юртга муҳаббат ҳамда садоқат туйғуларини чуқур сингдириш, миллий ғурурни тарбиялаш масаласидир. Ушбу вазифа билан узвий боғлиқ бўлган муаммо – ёшларнинг фаол фуқаролик позициясини шакллантириш, ҳаётга онгли муносабат, доимо огоҳ ва хушёр бўлиб яшаш туйғусини оширишдир. Шу маънода олиб қаралганда ҳар қандай жамият ўз истиқболини кишиларни эътиқод даражасига айланган муайян ғояда кўра олади. Чунки, “жамиятнинг, жамият аҳлининг мустаҳкам ва равшан мафкураси бўлмаса, ўз олдига қўйган аниқ бир мақсад-муддаоси бўлмаса, у муқаррар равишда инқирозга юз тутади”¹.

Жамиятда миллий ғояни тарғиб этиш, халқимиз айниқса ёш авлодни турли маънавий таҳдидлардан асраб қолиш учун илмий асосланган ва замон талабларига мос равишда таълим тизимини танланганлиги жуда катта аҳамиятга эга бўлди. Бу айниқса Ўзбекистонда фуқаролик жамияти қурилишини ғоявий ва назарий жиҳатдан янада жадаллаштиришга имкон яратди.

Мамлакатимизда миллий ғоя ва фуқаролик жамиятини шакллантириш жараёнида мактаб таълимига алоҳида урғу берилаётганлигидан кўзланган асосий мақсад – турли вайронкор ғояларга бевосита таълим тизимидаги ўқув дарслари ва маънавий–маърифий тадбирлар орқали қарши туришдир. Дарҳақиқат, бугунги кунда таълим-тарбия тизимини бош мақсади - бевосита аниқ ва табиий фанларни пухта биладиган, жаҳон майдонида ўз билими орқали рақобатлаша оладиган айнаи дамда эса, рухий жиҳатдан оиласи,

¹ Каримов И.А. Жамиятимиз мафкураси халқни-халқ миллатни –миллат қилишга хизмат этсин. – Т.:Ўзбекистон, 1999, 5-бет.

ватани ҳамда миллатига нисбатан меҳр-муҳаббат туйғулари шаклланган ёш авлодни тарбиялашдир.

“Олий таълимда миллий ғоя, маънавият асослари ва ҳуқуқ таълими фанларини ўқитиш методикаси” модулининг ишчи ўқув дастури “Миллий ғоя, маънавият асослари ва ҳуқуқ таълими” бакалаврият таълим йўналиши ўқитувчилари малакасини ошириш курсининг ўқув дастури асосида тузилган бўлиб, у ўқитувчиларга мазкур фанларни ўқитиш методикасининг мазмун ва моҳиятини очиб беради.

Модулнинг мақсади ва вазифалари

Модулнинг мақсади: тингловчиларнинг олий таълим муассасаларининг “Миллий ғоя, маънавият асослари ва ҳуқуқ таълими” бакалаврият таълим йўналишидаги миллий ғоя ва маънавият асослари туркумидаги фанларни ўқитиш методикасига оид билим, кўникма ва малакаларни ривожлантириш, ўқитувчиларнинг бу борадаги касбий билим ва кўникмаларини малака талаблари асосида чуқурлаштириш.

Модулнинг вазифалари:

- “Таълим тўғрисида”ги Қонун ва Кадрлар тайёрлаш миллий дастурида белгиланган вазифаларни амалга ошириш;
- тингловчиларнинг “Миллий ғоя, маънавият асослари ва ҳуқуқ таълими” бакалаврият таълим йўналишидаги миллий ғоя ва маънавият асослари туркумидаги фанларни ўқитиш методикасига оид билимларини такомиллаштириш;
- ўқитувчиларни фандаги анъанавий ва янги йўналишлар мазмунини ўрганишга йўналтириш;
- “Миллий ғоя, маънавият асослари ва ҳуқуқ таълими” бакалаврият таълим йўналишидаги миллий ғоя ва маънавият асослари туркумидаги фанларни ўқитишнинг ўзига хосликлари ва қўлланилиш соҳаларидаги билимларини чуқурлаштириш.

Модул бўйича тингловчиларнинг билим, кўникма, малака ва компетенцияларига қўйиладиган талаблар

Тингловчи:

- “Миллий ғоя, маънавият асослари ва ҳуқуқ таълими” бакалаврият таълим йўналишидаги миллий ғоя ва маънавият асослари туркумидаги фанларни ўқитишнинг турли воситалари;
- “Миллий ғоя, маънавият асослари ва ҳуқуқ таълими” бакалаврият таълим йўналишидаги миллий ғоя ва маънавият асослари туркумидаги фанларнинг дидактик таъминоти;

– “Миллий ғоя, маънавият асослари ва ҳуқуқ таълими” бакалаврият таълим йўналишидаги миллий ғоя ва маънавият асослари туркумидаги фанларни педагогик технологиялар ва интерфаол методлар асосида ўқитиш;

– педагогнинг маҳорати, ўқитувчи ижодкорлиги ва новаторлиги, миллий ғоя ва маънавият асослари фанларини интеграциялаш турлари, йўналишлари, типлари, функциялари ҳамда ривожлантириш истиқболлари ҳақида **билимларга эга бўлиши**;

– “Миллий ғоя, маънавият асослари ва ҳуқуқ таълими” бакалаврият таълим йўналишидаги миллий ғоя ва маънавият асослари туркумидаги фанларни ўқитиш орқали талабаларда мустақил дунёқарашни шакллантириш;

– ўқитиш жараёнида таълим-тарбиянинг узвийлиги ва изчиллигини таъминлаш;

– ўқитиш мазмунига оид ахборотларни қайта ишлаш, умумлаштириш ва талабалар онгига етказиш йўллари излаб топиш;

– “Миллий ғоя, маънавият асослари ва ҳуқуқ таълими” бакалаврият таълим йўналишидаги миллий ғоя ва маънавият асослари туркумидаги фанларнинг дидактик таъминотини яратиш **кўникмаларини**;

– “Миллий ғоя, маънавият асослари ва ҳуқуқ таълими” бакалаврият таълим йўналишидаги миллий ғоя ва маънавият асослари туркумидаги фанларни ўқитиш жараёнида талабаларнинг фаоллигини оширишга хизмат қиладиган интерфаол таълим шакллари, методлари ва воситаларидан самарали фойдаланиш;

– талабалар мустақил таълимини ташкил этиш;

– курс иши, битирув малака иши, магистрлик диссертациясининг узвийлигини таъминлаш **малакаларини**;

– “Миллий ғоя, маънавият асослари ва ҳуқуқ таълими” бакалаврият таълим йўналишидаги миллий ғоя ва маънавият асослари туркумидаги фанлар бўйича ташкил этиладиган машғулотларда инновацион, ахборот технологияларнинг энг муносиб ва ўринли шакл ва усулларини топиш ва амалиётга татбиқ эта олиш;

– талабаларнинг фаоллигини оширишга хизмат қиладиган интерфаол таълим шакллари, методлари ва воситаларидан педагогик амалиётда самарали фойдаланиш;

– дарсларда талабаларнинг оғзаки ҳамда ёзма нутқ маданиятини оширишга оид усулларни қўллаш;

– талабаларнинг билимларини холисона баҳолаш механизмлари, рейтинг назоратда қўллашга қаратилган дидактик воситалар: стандарт ва

ностандарт ўқув топшириқлари ва тестлар мажмуасини ишлаб чиқиш ва амалиётда қўллаш **компетенцияларини эгаллаши лозим.**

Модулни ташкил этиш ва ўтказиш бўйича тавсиялар

“Олий таълимда миллий ғоя, маънавият асослари ва ҳуқуқ таълими фанларини ўқитиш методикаси” модули назарий ва амалий машғулотлар шаклида олиб борилади.

Модулни ўқитиш жараёнида таълимнинг замонавий методлари, педагогик технологиялар ва ахборот-коммуникация технологиялари қўлланилиши:

- назарий дарсларда замонавий компьютер технологиялари ёрдамида тақдимот ва электрон-дидактик материаллар;
- амалий машғулотларда техник воситалардан, экспресс-сўровлар, тест сўровлари, ақлий ҳужум, гуруҳли фикрлаш, кичик гуруҳлар билан ишлаш ва бошқа интерактив таълим усуллари назарда тутилади.

Модулнинг ўқув режадаги бошқа модуллар билан боғлиқлиги ва узвийлиги

Модул мазмуни ўқув режадаги “Олий таълимнинг норматив ҳуқуқий асослари”, “Илғор таълим технологиялари ва педагогик маҳорат”, “Махсус фанлар” блоклари ҳамда “Миллий ғоя, маънавият асослари ва ҳуқуқ таълими фанларининг тараққиёт тенденциялари ва инновациялари” ўқув модули билан узвий боғланган ҳолда педагогларнинг касбий педагогик тайёргарлик даражасини орттиришга хизмат қилади.

Модулнинг услубий жиҳатдан узвий кетма-кетлиги

Асосий қисмда (назарий) модулнинг мавзулари мантиқий кетма-кетликда келтирилади. Ҳар бир мавзунинг моҳияти асосий тушунчалар ва тезислар орқали очиб берилади. Бунда мавзу бўйича тингловчиларга етказилиши зарур бўлган билим ва кўникмалар тўла қамраб олинishi керак.

Асосий қисм сифатига қўйиладиган талаб мавзуларнинг долзарблиги, уларнинг давлат талабларига ва таълим тизими эҳтиёжларига мослиги, мамлакатимизда бўлаётган ижтимоий-сиёсий, маънавий-маърифий ва демократик ўзгаришлар, иқтисодиётни эркинлаштириш, иқтисодий-ҳуқуқий ва бошқа соҳалардаги ислохотларнинг устувор масалаларини қамраб олиши ҳамда фан ва технологияларнинг сўнгги ютуқлари эътиборга олинishi тавсия этилади.

Модулнинг таълимдаги ўрни

Тингловчиларни “Миллий ғоя, маънавият асослари ва ҳуқуқ таълими” бакалавриат таълим йўналишидаги миллий ғоя ва маънавият асослари

туркумидаги фанларни ўқитиш методикаси билан таништириш ва шу орқали таълим самарадорлигини таъминлаш.

Модул бўйича соатлар тақсимоти

№	Модуль мавзулари	Тингловчининг ўқув юкلامаси, соат					
		Ҳаммаси	Аудитория ўқув юкلامаси				Мустақил таълим
			Жами	Назарий	Амалий машғулот	Кўчма машғулот	
1.	Миллий ғоя ва маънавият асослари фанларини ўқитишда педагогик ва ахборот технологиялари ҳамда хусусий методикаларнинг ўрни.	2	2	2			
2.	Дидактик ўйинли технологияларнинг миллий ғоя ва маънавият асослари фанларини ўқитишдаги ўрни.	4	4	2	2		
3.	Миллий ғоя ва маънавият асослари фанларини ўқитишда инновацион технологияларга асосланган маъруза, семинар, амалий машғулотларни лойиҳалаш ва педагогик фаолиятда қўллаш.	2	2		2		
4.	Миллий ғоя ва маънавият асослари туркумидаги фанларни ўқитишда ривожланган мамлакатлардаги илғор тажрибалар.	4	2	2		2	
5.	Ўқув машғулотларида инновацион технологиялардан фойдаланиш.	2	2		2		
6.	Педагогнинг маҳорати, ўқитувчи ижодкорлиги ва новаторлиги.	2	2		2		
7.	Миллий ғоя ва маънавият асослари фанларини интеграцияси ҳамда ривожлантириш истиқболлари.	2	2	2			
8.	Миллий ғоя ва маънавият асослари фанларини ўқитишда муаммоли вазият, кейс-стади топшириқларини ишлаб чиқиш методикаси.	2	2		2		
9.	Миллий ғоя ва маънавият асослари фанлари бўйича мустақил таълимни ташкил этиш методикаси.	4	2		2	2	

10.	Муаммоли топшириқларни ечиш, ўқув машғулотларни назорат қилиш ва баҳолаш мезонларини ишлаб чиқиш методикаси.	2	2		2		
11.	Миллий ғоя ва маънавият асослари фанларини ўқитишнинг дидактик ва электрон таълим ресурслари (дарсликлар, ўқув-методик қўлланмалар, электрон дарсликлар, портфолио)ни яратиш методикаси.	4	4	2	2		
Жами:		30	26	10	16	-	4

НАЗАРИЙ МАШҒУЛОТЛАР МАЗМУНИ

1-мавзу: Миллий ғоя ва маънавият асослари фанларини ўқитишда педагогик ва ахборот технологиялари ҳамда хусусий методикаларнинг ўрни.

Миллий ғоя ва маънавият асослари туркумидаги фанларни ўқитишда замонавий педагогик технологиялардан фойдаланишнинг аҳамияти. Замонавий педагогик технологияларнинг талабаларни мустақил фикрлашга ўргатиш ва уларни фаоллантириш воситаси эканлиги.

Ахборот технологиялари, уларнинг таълим самарадорлигини оширишдаги ўрни. Миллий ғоя ва маънавият асослари туркумиги кирувчи фанларни ахборот технологияларидан фойдаланган ҳолда ўқитиш йўллари.

Миллий ғоя ва маънавият асослари туркумидаги фанларнинг ўзига хос хусусиятлари. Миллий ғоя ва маънавият асослари туркумидаги фанларни ўқитишда фойдаланиладиган методлар тавсифи.

2-мавзу: Дидактик ўйинли технологияларнинг миллий ғоя ва маънавият асослари фанларини ўқитишдаги ўрни.

Дидактиканинг мақсад, вазифалари ва асосий тушунчалари.

Дидактик ўйинли технологиялар, уларнинг турлари. Дидактик ўйинли технологиялар асосида ташкил этилган машғулотларнинг ўзига хос хусусиятлари. Дидактик ўйинли технологияларнинг анъанавий технологиялардан фарқли жиҳатлари.

Дидактик ўйинли машғулотларни ўтказишга қўйиладиган талаблар.

Миллий ғоя ва маънавият асослари дарсларида талабаларда мустақил ишлаш кўникмаси, ижодий фикрлаш қобилияти ва жамоани бошқариш, ечим қабул қилиш ҳамда уни бажаришни ташкил этиш малакаларини ривожлантиришда дидактик ўйинли технологияларнинг ўрни ва аҳамияти.

3-мавзу: Миллий ғоя ва маънавият асослари туркумидаги фанларни ўқитишда ривожланган мамлакатлардаги илғор тажрибалар.

“Ахборот асри” деб аталаётган XXI асрда миллий ғоя ва маънавият тарғиботининг ўзига хос хусусиятлари.

Миллий ғоя ва маънавият асослари туркумидаги фанларни ўқитишда хорижий тажрибалардан фойдаланиш: МДХ ва дунёнинг ривожланган мамлакатлари тажрибаси.

Миллий ғоя ва маънавият асослари туркумидаги фанларни ўқитишда халқаро тажрибанинг қиёсий таҳлили: Ўзбекистон ва жаҳон.

Ривожланган хорижий мамлакатларда тарғибот ишларининг институционал тизими, унинг ижобий жиҳатларидан таълим ва тарбия жараёнида фойдаланиш.

4-мавзу: Миллий ғоя ва маънавият асослари фанларини интеграцияси ҳамда ривожлантириш истиқболлари. (2 соат)

Миллий ғоя ва маънавият асослари туркумидаги фанларни интеграциялашнинг аҳамияти.

Миллий ғоя ва маънавият асослари туркумидаги фанларнинг бошқа (ижтимоий, аниқ ва табиий) фанлар билан ўзаро интеграциясини амалга оширишда фан дастурларини ўрганиш, таҳлил қилиш йўллари.

Миллий ғоя ва маънавият асослари туркумидаги фанларнинг тегишли мавзуларини ўқитишда халқ оғзаки ижоди, тарихий битиклар, улуғ мутафаккирларнинг ахлоқ ва одобга оид илмий мероси, бадиий адабиётлардан фойдаланишнинг ўзига хос жиҳатлари.

Фанни ўқитишда узлуксизлик ва узвийликка эришиш.

5-мавзу: Миллий ғоя ва маънавият асослари фанларини ўқитишнинг дидактик ва электрон таълим ресурслари (дарсликлар, ўқув-методик қўлланмалар, электрон дарсликлар, портфолио)ни яратиш методикаси.

Миллий ғоя ва маънавият асослари фанларини ўқитишнинг дидактик ва электрон таълим ресурслари – янги аср адабиётларини яратиш замон талаби эканлиги.

Миллий ғоя ва маънавият асослари туркумидаги фанларни ўқитишда қўлланиладиган воситалар таснифи: ўқув адабиётлари, дарсликлар, ўқув-методик қўлланмалар, электрон дарсликлар, АКТ, ОАВ, мультимедия ва тақдимот материаллари, жадваллар, чизмалар, кўргазмали воситалар, портфолио, силлабус ва ҳк. Ўқув адабиёти турлари: дарсликлар, ўқув ва услубий қўлланмалар, қўшимча адабиётлар, илмий асарлар, илмий оммабоп асарлар, бадиий адабиётлар ва ҳк.

АМАЛИЙ МАШҒУЛОТЛАР МАЗМУНИ

1-мавзу: Дидактик ўйинли технологияларнинг миллий ғоя ва маънавият асослари фанларини ўқитишдаги ўрни.

Миллий ғоя ва маънавият асослари фанларини ўқитишда дидактик ўйинли технологиялардан фойдаланиш зарурияти.

Дидактик ўйинли технологияларнинг турлари: сюжетли-ролли ўйинлар, ижодий ўйинлар, ишбилармонлар ўйини, конференциялар, ўйин-машқлар ва ҳк.

Дидактик ўйинли технологияларнинг мақсадли йўналтирилганлиги. Дидактик ўйинли технологияларнинг концептуал асослари. Ўйинли дарсларни ўқитиш жараёнидаги дидактик функциялар.

Тингловчиларнинг дарс жараёнларида дидактик ўйинли технологиялардан фойдаланишга оид тажрибалари.

2-мавзу: Миллий ғоя ва маънавият асослари фанларини ўқитишда инновацион технологияларга асосланган маъруза, семинар, амалий машғулотларни лойиҳалаш ва педагогик фаолиятда қўллаш.

Миллий ғоя ва маънавият асослари туркумидаги фанларни ўқитишда педагогик ва ахборот технологияларни ишлаб чиқиш. Таълим тизимида билим, кўникма ва малакаларнинг тўлиқ ўзлаштирилишини таъминлаш.

Миллий ғоя ва маънавият асослари туркумидаги фанларни ўқитишда инновацион технологияларга асосланган маъруза машғулотларини лойиҳалаш ва педагогик фаолиятда қўллаш. Миллий ғоя ва маънавият асослари туркумидаги фанларни ўқитишда инновацион технологияларга асосланган семинар, амалий машғулотларни лойиҳалаш ва педагогик фаолиятда қўллаш. Инновацион технологияларга асосланган маъруза, семинар ва амалий машғулотларнинг ўзига хос хусусиятлари.

3-мавзу: Ўқув машғулотларида инновацион технологиялардан фойдаланиш. .

Инновацион технологиялар тушунчасининг мазмун ва моҳияти.

“Миллий ғоя, маънавият асослари ва ҳуқуқ таълими” бакалавриат таълим йўналишидаги миллий ғоя ва маънавият асослари туркумидаги фанларни ўқитишда инновацион технологиялардан фойдаланишнинг ўзига хос жиҳатлари ҳамда уларни қўллашга қўйиладиган талаблар.

Миллий ғоя ва маънавият асослари туркумидаги фанларни ўқитишда тавсия этиладиган ноанъанавий усул ва методлар: “Шажарали дарахт” усули, “Инглизча сўзларни ўрганамиз” машки, “Чайнворд”, “Тушунчалар

тахлили”, “Синквейн”, “Чархпалак”, “Синквейн”, “Кейс стади”, “Скрабей”, “Свогг тахлил” каби усул ва методлар, “Резюме” технологияси ва ҳк.

4-мавзу: Педагогнинг маҳорати, ўқитувчи ижодкорлиги ва новаторлиги. (2 соат)

Бугунги кунда педагогнинг маҳорати, ўқитувчи ижодкорлиги ва новаторлигига қўйилаётган талаблар. “Миллий ғоя, маънавият асослари ва ҳуқуқ таълими” бакалавриат таълим йўналишидаги миллий ғоя ва маънавият асослари туркумидаги фанларни ўқитишда ўқитувчининг маҳорати, ижодкорлиги ва новаторлигининг ўрни.

Ўқитувчининг ижодкорлиги, дарсда ижодий муҳитни яратиш ҳақида тушунча. Дарснинг қизиқарли бўлишини таъминловчи омиллар. Талабаларни мустақил тадқиқотчилик, кашфиётчилик фаолиятига, муаммоли масалаларни ечишга жалб этиш, ўқув фаолиятини турли кўринишларда ташкил этишда ўқитувчи ижодкорлигининг ўрни.

5-мавзу: Миллий ғоя ва маънавият асослари фанларини ўқитишда муаммоли вазият, кейс-стади топшириқларини ишлаб чиқиш методикаси. (2 соат)

Миллий ғоя ва маънавият асослари туркумидаги фанларни ўқитишда муаммоли вазият, кейс-стади топшириқларидан фойдаланиш зарурияти.

Мавзуга оид муаммоли саволлар тузиш. Талабаларни муаммоли саволлар туза олиш ва уларга жавоб беришга йўналтириб боришнинг ўрни ва аҳамияти.

Кейс-стади методи ҳақида тушунча. Талабаларда эркин тафаккур юритиш, вазиятга холис баҳо бера олиш, танқидий фикрлаш кўникмасини ривожлантиришда Кейс-стади методидан фойдаланишнинг ўрни.

Кейс-стади топшириқларини тайёрлаш ва дарс жараёнида фойдаланиш амалиёти.

6-мавзу: Миллий ғоя ва маънавият асослари фанлари бўйича мустақил таълимни ташкил этиш методикаси. (2 соат)

Бугунги кунда таълим сифати ва самарадорлигини оширишда мустақил таълимнинг ўрни. Мустақил таълимнинг мазмун ва моҳияти. Мустақил ишлар дидактик мақсади, вазифаси, мураккаблик даражаси.

Талабалар мустақил таълимни ташкил этишнинг меъёрий ҳуқуқий асослари. Мустақил таълимнинг ўқув-услубий таъминоти. Мустақил таълимни ташкил этиш шартлари.

Мустақил ўрганилаётган мавзунинг амалиёт билан узвийлиги.

Мустақил таълим топшириқлари турлари. Талабалар мустақил иши бўйича консультациялар ташкил этиш тартиби. Талабалар мустақил ишини баҳолаш.

7-мавзу: Муаммоли топшириқларни ечиш, ўқув машғулотларни назорат қилиш ва баҳолаш мезонларини ишлаб чиқиш методикаси.(2 соат)

Муаммоли таълим методи. Муаммоли топшириқлар тайёрлаш ва уларни ечиш методикаси.

Талабаларнинг билимларини холисона баҳолаш механизмлари. Талабалар билимини баҳолашнинг рейтинг тизими. “Талабалар билимини баҳолашнинг рейтинг тизими тўғрисида”ги Низом.

Рейтинг назоратда қўллашга қаратилган дидактик воситалар: стандарт ва ностандарт ўқув топшириқлари, уларни таълим жараёнида қўллашнинг афзалликлари.

8-мавзу: Миллий ғоя ва маънавият асослари фанларини ўқитишнинг дидактик ва электрон таълим ресурслари (дарсликлар, ўқув-методик қўлланмалар, электрон дарсликлар, портфолио)ни яратиш методикаси. (2-соат)

Миллий ғоя ва маънавият асослари туркумидаги фанларни ўқитишда қўлланиладиган воситалар таснифи: ўқув адабиётлари, дарсликлар, ўқув-методик қўлланмалар, электрон дарсликлар, АКТ, ОАВ, мультимедия ва тақдирот материаллари, жадваллар, чизмалар, кўрғазмали воситалар, портфолио, силлабус ва ҳк. Миллий ғоя ва маънавият асослари фанларини ўқитишнинг дидактик ва электрон таълим ресурсларини яратиш зарурияти.

Тингловчиларнинг миллий ғоя ва маънавият асослари туркумидаги фанлардан дарсликлар, ўқув-методик қўлланмалар, электрон дарсликлар, портфолио, ўқув курсининг электрон-таълим ресурслари ва силлабусини яратишдаги тажрибаси.

МУСТАҚИЛ ТАЪЛИМ МАЗМУНИ

Модулга оид ўрганилган материаллар асосида “Миллий ғоя ва маънавият асослари туркумидаги фанларни ўқитишда ривожланган мамлакатлардаги илғор тажрибалар”, “Миллий ғоя ва маънавият асослари фанлари бўйича мустақил таълимни ташкил этиш методикаси” мавзуларида мустақил иш бажарилади. У асосида малака ишининг кириш қисми тайёрланади.

ЎҚИТИШ ШАКЛЛАРИ

Мазкур модул бўйича қуйидаги ўқитиш шаклларидан фойдаланилади:

– маърузалар, амалий машғулотлар (маълумотлар ва технологияларни англаб олиш, ақлий қизиқишни ривожлантириш, назарий билимларни мустаҳкамлаш);

– давра суҳбатлари (кўрилаётган топшириқлар ечимлари бўйича таклиф бериш қобилиятини ошириш, эшитиш, идрок қилиш ва мантиқий хулосалар чиқариш);

– баҳс ва мунозаралар (топшириқлар ечими бўйича далиллар ва асосли аргументларни тақдим қилиш, эшитиш ва муаммолар ечимини топиш қобилиятини ривожлантириш).

– **БАҲОЛАШ МЕЗОНИ**

№	Баҳолаш турлари	Максимал балл	Баллар
1	Кейс топшириқлари	2.5	1 балл
2	Мустақил иш топшириқлари		0.5 балл
3	Тест саволлари		1 балл

II. МОДУЛНИ ЎҚИТИШДА ФЙДАЛАНИЛАДИГАН ИНТЕРФАОЛ ТАЪЛИМ МЕТОДЛАРИ

Маълумки, интерфаол методлари деганда – таълим олувчиларни фаоллаштирувчи ва мустақил фикрлашга ундовчи, таълим жараёнининг марказида таълим олувчи бўлган методлар тушунилади. Бу методлар қўлланилганда таълим берувчи таълим олувчини фаол иштирок этишга чорлайди. Таълим олувчи бутун жараён давомида иштирок этади. Таълим олувчи марказда бўлган ёндошувнинг фойдали жиҳатлари қуйидагиларда намоён бўлади:

- таълим самараси юқорироқ бўлган ўқиш-ўрганиш;
- таълим олувчининг юқори даражада рағбатлантирилиши;
- илгари орттирилган билимнинг ҳам эътиборга олиниши;
- ўқиш шиддатини таълим олувчининг эҳтиёжига мувофиқлаштирилиши;
- таълим олувчининг ташаббускорлиги ва масъулиятининг қўллаб-қувватланиши;
- амалда бажариш орқали ўрганилиши;
- икки тарафлама фикр-мулоҳазаларга шароит яратилиши.

Қуйида “Олий таълимда миллий ғоя, маънавият асослари ва ҳуқуқ таълими фанларини ўқитиш методикаси” модулини ўқитиш жараёнида қўлланиладиган айрим интерфаол методлар келтириб ўтилган:

1. “Командада ўқитиш” методи

Командада ўқитишда тингловчилар тенг сонли иккита командага ажратилади. Ҳар иккала команда бир хил топшириқни бажаради. Команда аъзолари ўқув топшириқларини ҳамкорликда бажариб, ҳар бир тингловчи мавзудан кўзда тутилган билим, кўникма ва малакаларни ўзлаштиришга эътиборни қаратади.

Ҳамкорликда ўқитиш методида тингловчиларга топшириқларни ҳамкорликда бажариш учун кўрсатма берилиши етарли эмас. Тингловчилар ўртасида том маънодаги ҳамкорлик ҳар бир талабанинг қўлга киритган муваффақиятидан қувониш, бир-бирига сидқидилдан ёрдам бериш ҳисси, қулай ижтимоий-психологик муҳит вужудга келиши зарур.

Мазкур технологияда тингловчиларнинг билимларни ўзлаштириш сифатини аниқлашда уларни бир-бири билан эмас, балки ҳар бир тингловчининг кундалик натижаси аввал қўлга киритилган натижа билан

таққосланади. Шундагина тингловчилар ўзининг дарс давомида эришган натижаси командага фойда келтиришни англаган ҳолда масъулиятни ҳис қилиб, кўпроқ изланишга, билим, кўникма ва малакаларни пухта ўзлаштиришга интилади.

2. “Зигзаг” стратегияси методи

Гуруҳ тингловчилари 7 та гуруҳга бўлинадилар ва гуруҳ номланади. Гуруҳларда янги мавзу моҳиятини ёритувчи матн қисмларга ажратилади ва ажратилган қисмлар мазмуни билан танишиб чиқиш вазифаси гуруҳларга топширилади. Тингловчилар матнларни диққат билан ўрганадилар ва гапириб берадилар. Вақтни тежаш мақсадида гуруҳ аъзолари орасидан лидерлар белгиланади ва қайд этилган вазифа улар томонидан бажарилади. Лидерларнинг фикрлари гуруҳ аъзолари томонидан тўлдирилиши мумкин. Барча гуруҳларнинг тингловчилари ўзларига топширилган матн мазмуни хусусида сўзлаб берганларидан сўнг, матнлар гуруҳлараро алмаштирилиб, аввалги фаолият такрорланади. Гуруҳларга бир неча матнлар тақдим этилади. Шу тарзда барча матнлар мазмуни гуруҳлар томонидан ўрганиб чиқилгач тингловчилар ўтилган мавзу бўйича асосий тушунчаларни ажратадилар, уларнинг ўзаро мантиқий боғлиқлигини аниқлайдилар, юзага келган ғоялар асосида мавзуга оид схема ишлаб чиқилади. Сўнгра ўзлаштирилган билимлар асосида талабаларнинг ўзларига шундай схемаларни ишлаб чиқиш вазифаси топширилади.

3. 5x5x5” методи

Гуруҳ тингловчилари 5 нафардан бўлиб 5 та гуруҳга бўлинадилар. Мавзунинг умумий матни 5 қисмга бўлиниб, ҳар бир қисм ҳар бир гуруҳга берилади ва гуруҳларга матнни ўрганиб чиқиш вазифаси топширилади. Матн гуруҳлар томонидан ўрганилгандан сўнг, гуруҳлар қайта ташкил этилади (ушбу ўринда ҳар бир гуруҳда аввалги бешта гуруҳнинг бир нафар аъзоси бўлиши шарт).

Гуруҳлар қайта ташкил этилгандан сўнг ҳар бир тингловчи ўзи ўзлаштирган маълумотларни қолган тингловчиларга ҳикоя қилиб беради. Шу тарзда мавзу матни барча тингловчилар томонидан ўзлаштирилади.

4. “Ўз ўрнингни топ” методи

Агар аудиторияда у ёки бу мавзу буйича тортишувлар вужудга келса бу метод ёрдамида муаммонинг ечимини топиш мумкин. Ундан кўпинча дарснинг кириш қисмида фойдаланишади ва ўтилаётган мавзунинг ўрганишга турли хил ёндашувлар мавжудлиги намоён этилади. Бу бир томондан.

Иккинчи томондан, тингловчиларга ўз фикрини баён қилишга, мулоқот кўникмаларини қайтадан тузатишга имкониятлар мавжуд бўлади. Учинчидан, дарс сунгида ўқитувчи томонидан мавзуни ўзлаштириш даражасини баҳолаш аниқ амалга оширилади.

1. Аудиториянинг карама-карши бурчакларига иккита плакат осилади. Уларнинг бирига “розиман”, бошқасига “рози эмасман” деган сўзлар ёзилиши керак. Плакатларда баъзи бир мавзуга оид саволлар буйича билдирилган карама-карши фикрлар ҳам ёзилиши мумкин. Масалан: “ғоялар моҳиятига кўра икки турга бўлинади”, ёки “ғоя моҳиятан ҳеч қандай турга бўлинмайди”.

2. Дарсни ташкил этиш коидалари муҳокама қилинади.

3. Қаралаётган муаммо юзасидан ўз фикрларига мос келадиган плакат ёнига бориш зарурлиги тингловчиларга эслатиб ўтилади.

4. Бўлинган тингловчилардан ўз қарашларини асослаш сўралади. Бу пайтда бир гуруҳдан иккинчи гуруҳга ўтиш рухсат этилади ва шу тариқа тингловчиларининг ҳаммаси жалб этилди.

5. Муаммо буйича фикрлар билдирилгач, тингловчилар ичида мунозара давомида ўз нуқтаи назарини ўзгартирганлар ва бошқа гуруҳга ўтувчилар бўлиши мумкин. Бундай ҳолларда улар ўз ўрнини ўзгартириш сабабларини асослашлари керак булади.

6. Иштирокчилардан оппонентлари ичида муаммо юзасидан энг ишончли фикр айтган тингловчиларни аниқлаш сўралади.

5. “Идрок харитаси” (Концептуал харита) методи

“Идрок харитаси” (Концептуал харита) адабиётда турли номлар билан учрайди: “Идрок харитаси”, “Концептуал харита”, “Картография концепцияси”, “Интеллект-харита” - фикрларни тақдим қилиш ва боғлаш усули бўлиб, у тингловчиларда тасаввур қилиш ва фикрларни тизимлаштириш, ўтганилаётган мавзудаги бош ғоялар ёки асосий тушунчаларни, бирламчи тушунчаларни изоҳлашга ёрдам берувчи иккиламчи ва учламчи ғоялар ёки тушунчаларни ажратиш кўникма ва малакаларини шакллантиришга қаратилган.

Таклиф этилаётган усул янги билим ва ахборотларни консептлаштиришнинг стандарт чизмасини ишлашга хизмат қилади ва дарснинг узундан узоқ конспектини ёзиш юкидан халос этади.

Харитани тузиш тингловчига:

- асосий, иккиламчи, учламчи (ва ҳ.к.) шохчалар (чизиқлар) ларни ишлатиш ҳисобидан иерархик тартибда мавзунинг асосий **гояларни структуралашга**;

- равшан ва рангли образлар орқали **гояни кучайтиришга**;

- улар орасидаги **боғлиқликни намоиш этишга**;

- ранг, шриффт размери, бўрттириш ва ҳ.к.лар билан **концепцияларни ажраттишга**;

- махсус белгилар ёрдамида **гояларни баҳолаш ва изоҳлашга** имкон беради.

6. “Ассесмент” –технологияси

“Ассесмент” – бу марказ, шахсга нисбатан ўз-ўзини баҳолаш технологияси ҳисобланади.

“Ассесмент” - англ. assessment «баҳолаш»

Мақсади – тингловларнинг билимини бир неча хил ёндашувлар орқали баҳолаш, таҳлил қилиш, синаб кўришдан ва ўз-ўзини баҳолашга имконият беришдан иборатдир.

“Ассесмент” технологияси.

<p style="text-align: center;">ТЕСТ</p> <p>Савол : 1. Ўзбекистон Республикасининг “Таълим тўғрисида”ги қонунининг нечанчи моддасида таълим турлари акс эттирилган? А) 7- моддасида С) 12-моддасида. В) 10-моддасида. Д) 16-моддасида.</p>	<p style="text-align: center;">МУАММОЛИ ВАЗИЯТ</p> <p>Тингловчи берган саволга сизда аниқ жавоб йўқ, вазиятдан чиқиш учун қандай йўл тутган бўлардингиз? Ж: Тингловчининг ўзидан ва бошқа тингловчиларнинг фикрларини ўрганардим, кейинги дарсда аниқ жавобни айтишни билдирардим.</p>
<p style="text-align: center;">СИМПТОМ(ташқи белгиси)</p> <p>Ғоянинг асосий хусусиятларини санаб беринг? Ж: Тасаввурлар йиғиндиси, мақсадга йўналтириш, маънавий-рухий таянч.</p>	<p style="text-align: center;">АМАЛИЙ КЎНИКМА</p> <p>Сиз ўқув жараёнида қандай методлардан фойдаланасиз ? Ж: Кичик маъруза, ақлий хужум, тақдимот, ўқув суҳбати, баҳс-муназара, муаммоли ўқитиш, савол-жавоб</p>

7. “Нима учун” график органайзери

“Нима учун” схемаси - муаммонинг дастлабки сабабларини аниқлаш бўйича фикрлар занжири бўлиб, тингловчиларнинг тизимли, ижодий, таҳлилий фикрлашини ривожлантиради ва фаоллаштиради.

Бунинг учун тингловчилар аввало “Нима учун” схемасини тузиш қоидаси билан танишадилар. Алоҳида/кичик гурҳларда муаммони ифодалайдилар. “Нима учун” сўроғини берадилар ва чизадилар, шу саволга жавоб ёзадилар. Бу жараён муаммонинг дастлабки сабаби аниқланмагунича давом этади.

Кичик гуруҳларга бирлашадилар, таққослайдилар, ўзларининг чизмаларини тўлдирадилар. Умумий чизмага келтирадилар.

Иш натижаларини тақдимот қиладилар.

“Нима учун?” чизмасини тузиш қоидалари:

1. Айлана ёки тўғри тўртбурчак шакллардан фойдаланишни ўзингиз танлайсиз.
2. Чизманинг кўринишини - мулоҳазалар занжирини тўғри чизиқлими, тўғри чизиқли эмаслигини ўзингиз танлайсиз.
3. Йўналиш кўрсаткичлари сизнинг қидирувларингизни: дастлабки ҳолатдан изланишгача бўлган йўналишингизни белгилайди.

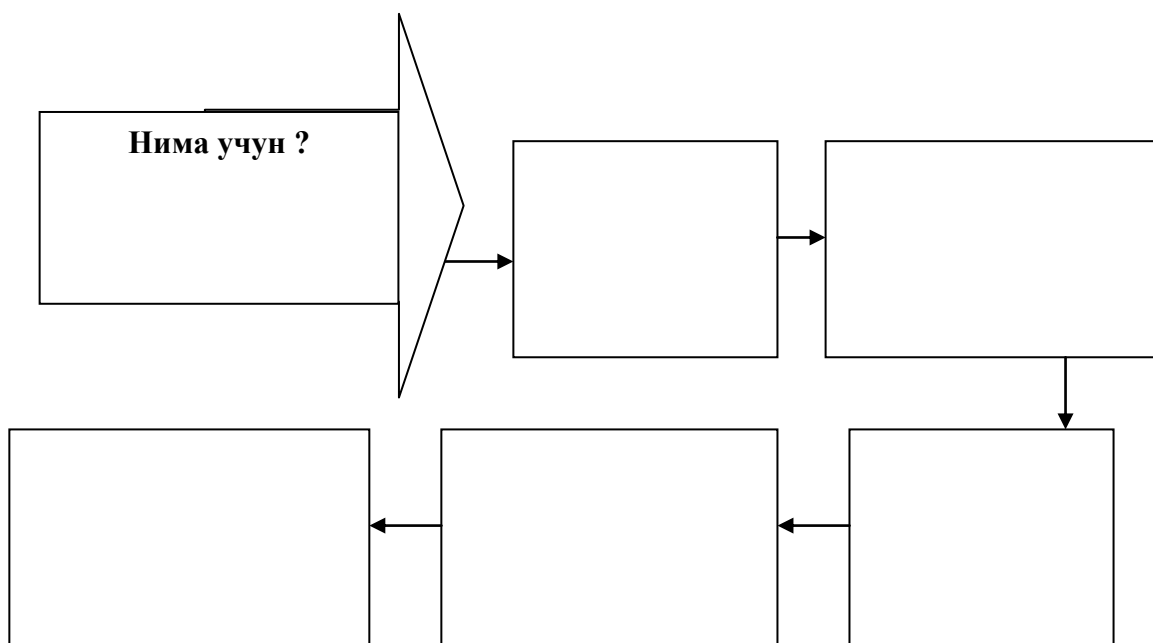

8. “Қандай?” иерархик диаграммаси (Муаммони ҳал қилиш усули ва воситаси)

“Қандай?” диаграммаси муаммо тўғрисида умумий тасаввурларни олиш имконини берувчи мантиқий саволлар занжири бўлиб, муҳим

муаммонинг ечимини топишга ёрдам беради ва “Қандай” саволига жавоб топиш орқали муаммо ҳал қилинади.

“Қандай?” саволларининг изчил берилиши қуйидагилар имконини беради:

- муаммони ечиш нафақат бор имкониятларни, балки уларни амалга ошириш йўлларини ҳам тадқиқ қилиш;
- қуйидан юқорига босқичма-босқич бўйсунадиган ғоялар тузилмасини аниқлаш.

Диаграмма стратегик даражадаги саволлар билан ишлашни бошлайди.

Муаммони ечишнинг пастки даражаси биринчи галдаги ҳаракатларнинг рўйхатига мос келади:

- Барча ғояларни ўйлаб ўтирмасдан, баҳоламасдан ва таққосламасдан тезликда ёзиш керак;
- Диаграмма ҳеч қачон тугалланган бўлмайди: унга янги ғояларни киритиш мумкин;
- Агарда чизмада савол унинг “шоҳларида” бир неча бор қайтарилса, унда у бирор муҳимликни англатади. У муаммони ечишнинг асосийси бўлиши мумкин;
- Янги ғояларни график кўринишда: дарахт ёки каскад кўринишидами, юқоридан пастгами ёки чапдан ўнгга қайд қилинишини талабанинг ўзингиз ҳал этади;
- Агарда иштирокчи ўзига саволларни тўғри берса ва ривожланиш йўналишини намоён бўлишида ишончни сақласа, диаграмма унинг ҳар қандай муаммони амалий жиҳатдан ечимини топишини кафолатлайди.

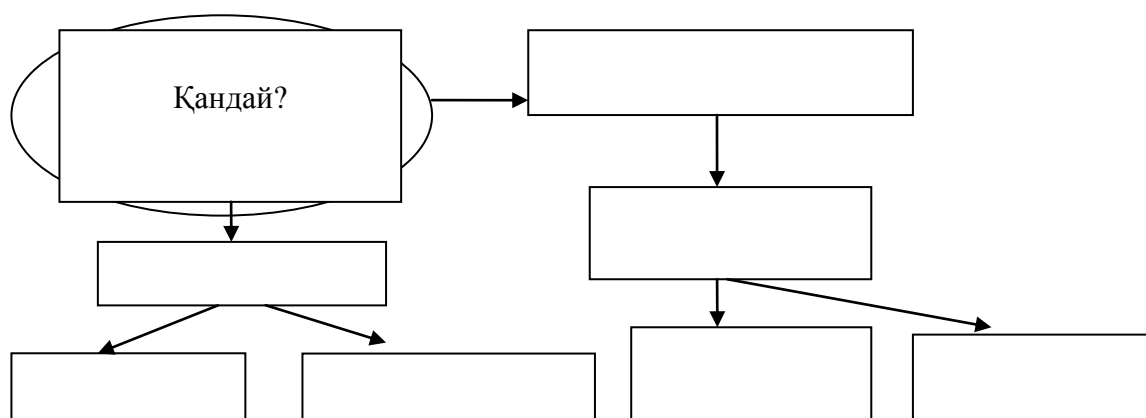

9. “Бешинчиси ортиқча” методи

Мазкур методдан қуйидаги тарзда фойдаланиш мумкин. Бунда ўқитувчи доскага мавзуга оид тўртта сўз ва мавзуга оид бўлмаган бешинчи сўзни ёзади. Масалан:

“космополитизм, нигилизм, ҳиндуизм, индивидуализм, валюнитаризм” – тингловчилар мавзуга оид бўлмаган, яъни “ортиқча” бўлган бешинчи сўзни топадилар. Ўқитувчи шу тариқа сўзлар кетма кетлигини ёзишда, тингловчилар эса ортиқча сўзни топишда давом этадилар.

Бу метод тингловларнинг ўзлаштирган назарий билимларини янги кутилмаган вазиятларда қўллашларига имкон яратади.

10. “Атамалар занжири” методи

Миллий ғоя ва маънавият асослари фанларини ўқитиш жараёнида талабалар томонидан тушунча ва атамаларни мустаҳкам ўзлаштиришга замин тайёрлаш муҳим ўрин тутди. Шу сабабли ҳар бир боб ва мавзулар мазмунидаги тушунча ва атамаларни “Атамалар занжири” тизимига келтириш муҳим аҳамиятга эга.

“Атамалар занжири” бу атамалар ва уларнинг таърифлари бўлиб, улардан ўқитувчи ўтган мавзунини яқунлаш, янги ўрганилган мавзу юзасидан талабалар билимларини мустаҳкамлаш мақсадида дарснинг бир қисмида фойдаланганлиги сабабли, локал технологиялари гуруҳига киритиш мақсадга мувофиқ ҳисобланади.

Мазкур технологиядан таълим тарбия жараёнида фойдаланишга бир неча усулда ёндашиш мумкин: талабалар кичик гуруҳга ажратилиб, гуруҳ аъзоларидан кичик консультант тайёрланади. Кичик консультант унга берилган топшириқдаги атамалар асосида гуруҳнинг аъзоларини карточка воситасида баҳолайди. Бунда айтилган атамаларнинг изоҳини айтишни ёки изоҳга қараб атамани аниқлаши мумкин. Ҳар бир тўғри жавоб учун карточка берилганлиги сабабли, карточкалар сони уларнинг тўплаган балани белгилайди.

Кейингиси, талабалар боб ва мавзулар мазмунидаги, тушунча ва атамалар рўйхати берилади. Уларнинг мазмуни ва моҳиятига кўра, ўзаро мантиқий боғланган занжир кластер ҳолига келтириш талаб этилади. Ушбу методнинг самарадорлиги юқори бўлиб, талабаларни мантиқий фикр юритиш кўникмаларини, ривожлантириш имконини беради. “Атамалар занжири”дан ўтган мавзунини яқунлаш қисмида фойдаланилганда талабаларнинг кичик гуруҳ аъзоларидан оғзаки ҳолда мазмуни ва моҳиятига кўра ўзаро боғлиқ ҳолда янги атама қўшиши талаб этилади. Гуруҳнинг биринчи иштирокчиси битта атама билан бошлаган ўйин якунида гуруҳ аъзолари сонига тенг атамалар занжири вужудга келади. Иккинчи босқичда мазкур атамаларга таъриф бериш ва уларни изоҳлаш талаб этилади.

11. “Муаммоли вазият” методи

Таълим олувчиларда муаммоли вазиятларнинг сабаб ва оқибатларини таҳлил қилиш ҳамда уларнинг ечимини топиш бўйича кўникмаларини шакллантиришга қаратилган методдир. “Муаммоли вазият” методи учун танланган муаммонинг мураккаблиги таълим олувчиларнинг билим даражаларига мос келиши керак. Улар қўйилган муаммонинг ечимини топишга қодир бўлишлари керак, акс ҳолда ечимни топа олмагач, таълим олувчиларнинг қизиқишлари сўнишига, ўзларига бўлган ишончларининг йўқолишига олиб келади. “Муаммоли вазият” методи қўлланилганда таълим олувчилар мустақил фикр юритишни, муаммонинг сабаб ва оқибатларини таҳлил қилишни, унинг ечимини топишни ўрганадилар.

“Муаммоли вазият” методининг босқичлари қуйидагилардан иборат:

1. Таълим берувчи мавзу бўйича муаммоли вазиятни танлайди, мақсад ва вазифаларни аниқлайди. Таълим берувчи таълим олувчиларга муаммони баён қилади.

2. Таълим берувчи таълим олувчиларни топшириқнинг мақсад, вазифалари ва шартлари билан таништиради.

3. Таълим берувчи таълим олувчиларни кичик гуруҳларга ажратади.

4. Кичик гуруҳлар берилган муаммоли вазиятни ўрганадилар. Муаммонинг келиб чиқиш сабабларини аниқлайдилар ва ҳар бир гуруҳ тақдимот қилади. Барча тақдимотдан сўнг бир хил фикрлар жамланади.

5. Бу босқичда берилган вақт мобайнида муаммонинг оқибатлари тўғрисида фикр-мулоҳазаларини тақдимот қиладилар. Тақдимотдан сўнг бир хил фикрлар жамланади.

6. Муаммони ечишнинг турли имкониятларини муҳокама қиладилар, уларни таҳлил қиладилар. Муаммоли вазиятни ечиш йўлларини ишлаб чиқадиладар.

7. Кичик гуруҳлар муаммоли вазиятнинг ечими бўйича тақдимот қиладилар ва ўз вариантларини таклиф этадилар.

8. Барча тақдимотдан сўнг бир хил ечимлар жамланади. Гуруҳ таълим берувчи билан биргаликда муаммоли вазиятни ечиш йўлларининг энг мақбул вариантларини танлаб олади.

“Муаммоли вазият” методининг афзалликлари:

- таълим олувчиларда мустақил фикрлаш қобилиятларини шакллантиради;

- таълим олувчилар муаммонинг сабаб, оқибат ва ечимларни топишни ўрганадилар;

- таълим олувчиларнинг билим ва қобилиятларини баҳолаш учун яхши имконият яратилади;

- таълим олувчилар фикр ва натижаларни таҳлил қилишни ўрганадилар. “Муаммоли вазият” методининг камчиликлари:

- таълим олувчиларда юқори мотивация талаб этилади;
- қўйилган муаммо таълим олувчиларнинг билим даражасига мос келиши керак;

- кўп вақт талаб этилади.

III. НАЗАРИЙ МАТЕРИАЛЛАР

1-мавзу: Миллий ғоя ва маънавият асослари фанларини ўқитишда педагогик ва ахборот технологиялари ҳамда хусусий методикаларнинг ўрни.

РЕЖА:

1. Миллий ғоя ва маънавият асослари туркумидаги фанларни ўқитишда замонавий педагогик технологиялардан фойдаланишнинг аҳамияти. Замонавий педагогик технологиялар – талабаларни мустақил фикрлашга ўргатиш ва уларни фаоллантириш воситаси.

2. Ахборот технологиялари, уларнинг таълим самарадорлигини оширишдаги ўрни. Миллий ғоя ва маънавият асослари туркумиги кирувчи фанларни ахборот технологияларидан фойдаланган ҳолда ўқитиш йўллари.

3. Миллий ғоя ва маънавият асослари туркумидаги фанларнинг ўзига хос хусусиятлари. Миллий ғоя ва маънавият асослари туркумидаги фанларни ўқитишда фойдаланиладиган методлар тавсифи.

Таянч тушунча ва иборалар: миллий ғоя, методика, педагогик технологиялар, замонавий педагогик технологиялар, ахборот технологиялари, хусусий методикалар.

1.1. Миллий ғоя ва маънавият асослари туркумидаги фанларни ўқитишда замонавий педагогик технологиялардан фойдаланишнинг аҳамияти. Замонавий педагогик технологиялар – талабаларни мустақил фикрлашга ўргатиш ва уларни фаоллантириш воситаси.

Ёш авлоднинг ҳар томонлама етук, билимли, юксак маънавиятли, баркамол, ватанпарвар шахслар бўлиб етишишини таъминлаш йўлида амалга оширишга улкан бунёдкорлик ишларининг асосий бўғини сифатида педагог ходимларнинг юқори илмий, методик билимларга ҳамда амалий ишлаш бўйича юксак маҳоратга эга бўлишларини таъминлаш юзасидан зарур чора-тадбирларни амалга ошириш ҳисобланади.

Таълим-тарбия жараёни сифати ва самарадорлигини ошириш келгуси тараққиётимизнинг асоси эканлиги маълум. Бу ҳақда Ўзбекистон Республикасининг биринчи Президенти И.А. Каримовнинг қуйидаги сўзлари ибратлидир:

“Шуни унутмаслигимиз керакки, келажагимиз пойдевори билим даргоҳларида яратилади, бошқача айтганда, халқимизнинг эртанги куни қандай бўлиши фарздаларимизнинг бугун қандай таълим ва тарбия олишига боғлиқ.

Бунинг учун ҳар қайси ота-она, устоз ва мураббий ҳар бир бола тимсолида аввало шахсни кўриши зарур. Ана шу оддий талабдан келиб чиққан ҳолда, фарзандларимизни мустақил ва кенг фикрлаш қобилиятига эга бўлган, онгли яшайдиган комил инсонлар этиб вояга етказиш – таълим-тарбия соҳасининг асосий мақсади ва вазифаси бўлиши лозим, деб қабул қилишимиз керак. Бу эса таълим ва тарбия ишини ҳолда олиб боришни талаб этади”. (Каримов И.А. “Юксак маънавият-енгилмас куч”–Т.: Маънавият, 2008, 61-бет).

Замонавий педагогик технологиялар талабаларни мустақил фикрлашга ўргатиш ва барча талабаларни фаоллантиришда муҳим восита ҳисобланади. Бунда ўқитувчининг юксак педагогик сифатларга, машғулоти ташкил қилиш маҳоратига эга бўлиши талаб этилади. Педагогик технология тушунчаси кенг кўламли, серқирра тушунча бўлиб, у таълим-тарбия амалиётини ривожлантириш эҳтиёжлари асосида келиб чиққан ва ҳозирда педагогика, психология фанларида ўз ўрнига эга.

Педагогик технология тушунчаси XX асрда пайдо бўлиб, қуйидаги ривожланиш босқичларидан ўтиб келмоқда.

Дастлаб бу тушунча 1940 йиллардан 50-йиллар ўртасигача “таълимда технология” деб қўлланилиб, ўқув жараёнида **аудиовизуал техника воситаларидан фойдаланишни** ифода қилган.

Педагогик технология тушунчаси дастлаб XX асрнинг ўрталарида АҚШда қўллана бошлаган. Бунда “педагогик технология” ва “таълим технологияси” ифодалари фақат **техника воситалари ёрдамида ўқитишга** нисбатан қўлланган эди.

1979 йилда АҚШнинг Педагогик коммуникациялар ва технологиялар ассоциацияси томонидан педагогик технологияга қуйидагича таъриф берилган эди: “Педагогик технология билимларни ўзлаштиришнинг ҳамма жиҳатларини қамраб олувчи муаммони таҳлил қилиш ва режалаштириш, таъминлаш, муаммонинг ечимини баҳолаш ва бошқариш учун одамлар, ғоялар, воситалар вафаолиятни ташкил қилиш методларини ўз таркибига оладиган **комплекс, интегратив жараёндан** иборат...”.

80-йилларнинг бошидан педагогик технология деб таълимнинг **компьютерли ва ахборот технологияларини** яратишга айтилган.

Педагогик технология – бу ўқитувчининг ўқитиш воситалари ёрдамида талабаларга муайян шароит ва кетма-кетликда таъсир кўрсатиш ва бу фаолият маҳсули сифатида уларда олдиндан белгиланган шахс сифатларини шакллантириш жараёнидир.

Педагогик технология – бу жамият эҳтиёжидан келиб чиқиб, шахсинг олдиндан белгиланган изъимой сифатларини самарали шакллантирувчи ва аниқ мақсадга йўналтирилган ўқув жараёнини тизим сифатида қараб, уни ташкил этувчилар, яъни ўқитувчининг ўқитиш воситалари ёрдамида тахсил олувчиларга маълум бир шароитда муайян кетма-кетликда кўрсатган таъсирини ва таълим натижасини назорат жараёнида баҳолаб берувчи технологиялашган таълимий тадбирдир.

Ушбу айтилганлар асосида педагогик технологиянинг энг қисқа ва умумлаштирилган таърифини қуйидагича деб ҳисоблашимиз мумкин.

Педагогик технология – баркамол инсонни шакллантириш фаолияти.

Юқорида айтилганлар асосида педагогик технологияларни умумпедагогик, хусусий ва кичик технологиялардан иборат учта даражага ажратилади.

Умумпедагогик технология турли даражадаги тизимларни ифодалайди. У айрим ҳудуддаги, тумандаги, таълим муассасасидаги ёки таълимнинг айрим поғонасидаги барча таълим-тарбия жараёнига тегишли бўлади. Умумпедагогик технология ўз ҳудуди ёки таълим муассасасидаги таълим-тарбиявий мақсадлар, мазмун, воситалар, бошқарув шакли ва методлари, ўқув-тарбия жараёни иштирокчилари фаолиятининг алгоритмларини белгилайди.

Хусусий технология таълим-тарбия мазмунининг айрим йўналишларини амалга ошириш методлари ва воситалари мажмуасини ўз ичига олувчи педагогик тизимларни қамраб олади. Бунга айрим фанларни ўқитиш технологиялари, раҳбарнинг, ўқитувчининг ва талабанинг ишлаш технологиялари қиради.

Кичик технологиялар ўқув-тарбия жараёнининг алоҳидақисмларини ўз ичига олади. У айрим дидактик ва тарбиявий масалаларни ҳал қилиш билан шуғулланади. Буларга дарслар технологиси, тушунчаларни шакллантириш, янги билимларни ўзлаштириш ва мустақил ишлаш технологиялари, айрим фаолият турлари ва лаоҳида шахсий сифатларни тарбиялаш технологиялари, ўқув материалларини такрорлаш, ўзлаштиришни ва тарбияланганликни назорат қилиш технологиялари ҳамда айрим тадбирларни ташкил қилиш ва амалга ошириш технологиялари қиради.

Педагогик технологияларни қуйидаги белгиларига кўра тасниф қилинади:

- қўлланиш даражасига кўра;
- фалсафий асоси бўйича;
- асосий ривожлантирувчи омили бўйича;

- ўзлаштириш концепцияси бўйича;
- шахсий белги-сифатларига кўра йўналганлиги бўйича;
- мазмуни хусусиятлари бўйича;
- бошқарув тури бўйича;
- болга ёндашув бўйича;
- кўп қўлланиладиган методлар бўйича;
- таълим олувчилар тоифалари бўйича.

“Ўқиш кишини билимдон, суҳбат - топқир, ёзиш эса, интизомли қилади” – деган эди буюк юнон мутафаккири Сухрот. Дарс жараёнларида педагогик технологияларни қўллаш орқали талабаларда ўқишга, суҳбатлашишга, интизомли бўлишга интилиш ҳисси шакллантирилади. Талабаларда мустақил фикрлаш кўникмаларини ривожлантириш, уларни дарс жараёнида фаоллаштириб боришда педагогик технологиялар жуда катта ўрин тутди. Унинг соддалаштирилган тартибини қуйидагича тушуниш мумкин:

- **тушунтириш** – ахборотнинг маъно-мазмунини, ундан фойдаланиш тартибини турли восита ва методларни қўллаб, тушунтирувчининг ўзи тушунган даражада бошқаларга етказиш фаолиятдан иборат жараён;

- **тушуниш** – ахборотнинг маъно-мазмунини идрок қилиш, ундан кўрсатилган тартибда мустақил фойдалана олиш;

- **ўргатиш** – ахборотдан фойдаланиш ва турли ҳаракатларни бажариш кўникмаларини ўргатувчининг ўзи ўрганган даражада бошқаларнинг такрорлай олишини турли восита ва методларни қўллаб амалга ошириш фаолиятдан иборат жараён;

- **ўрганиш** – ахборотдан фойдаланиш ва утрли ҳаракатларни кўрсатилган тартибда мустақил бажариш кўникмаларини эгаллаш;

- **ўзлаштириш** – тушуниш, ўрганиш орқали ахборотнинг маъно-мазмунини, ундан фойдаланиш ёки ҳаракатларни бажариш тартиби тўғрисида билим ва кўникмалар ҳосил бўлиши.

Ўзлаштириш шартли равишда қуйидаги учта даражага ажратилади:

1) ўргатилган билим, кўникмаларни тўғри такрорлаш.

2) уларни амалий фаолиятда қўллаш, улардан тегишли мақсадларга фойдаланиш имкониятига эга бўлиш;

3) уларни ижодий таҳлил қилиш, қиёслаш, умумлаштириш, хулосалар чиқариш асосида такомиллаштириш фаолиятини амалга ошириш имкониятига эга бўлиш.

Шу билан бирга, педагогик технологияларнинг ҳаммасида ҳам бирдек қўлланиладиган ва таълим-тарбия жараёнининг тарихий таркиб топишида ва

ривожланиб боришида ҳал қилувчи аҳамиятга эга бўлган асосий таркибий элементлар сўзлаш, кўрсатиш ва машқлар бажаришдан иборат бўлиб, улар ўзаро қуйидагича кетма-кетликда ва боғлиқликда амал қилади.

Педагогик технологиялардаги асосий таркибий элементлар



Бу чизмадаги тушунча ва боғлиқликлар асосан бир бутун ҳолда амал қилиб, таълим-тарбия жараёнининг ва унинг ҳозирги такомиллашган шакли бўлган педагогик технологияларнинг асосий ўзагини ташкил қилади. Ушбу схемадан педагогик технология жараёни иштирокчилари бўлган талаба, ўқитувчи, таълим менеджери, методист-технологнинг фаолиятларини ташкил қилувчи асосий элементлари ҳам аниқланади.

Ҳозирда эса педагогик технологиялар оммалашиб бораётгани муносабати билан уларни турли-туман шароитларга мувофиқ такомиллаштириш, жорий қилиш ва самарадорлигини ошириш учун чоратадбирлар белгилаш билан шуғулланувчи мутахассисларни **технолог ёки методист технологлар** деб номланади.

XX аср бошларида америкалик файласуф, психолог ва педагог Джон Дьюи, Герберт дидактик тизимига қарама-қарши бўлган ўзининг дидактик тизимини таклиф қилди ва уни Чикаго мактабларидан бирида муваффақиятли синаб кўрди. Дьюи дарсда ўқитувчи эмас талаба фаол бўлмоғи лозим деб чиқди. Дарсда бериладиган билимлар талабалар эҳтиёжига мос ва уларнинг хоҳишидан келиб чиққан бўлиши керак деб ҳисоблаган. У китобдаги билимларни куруқ ёд олиш ҳеч нарсага олиб бормайди, аксинча, талабаларни ўқишдан совутиб, тафаккурини занглатади деб таъкидлаган. Дьюининг таълим тарбияга қўшган асосий ҳиссаси – бу “фикр юритишнинг тўлиқ жараёни”дир.

Юқорида таъкидланганидек, педагогик технологияларнинг ўзига хос хусусиятларидан бири шундаки, у талабаларни мустақил фикрлашга ўргатади ва дарс жараёнида уларни фаоллаштиради.

Шунингдек, педагогик технологияни бошқа таълим усулларидан ажратиб турадиган ўзига хос хусусиятлари қуйидагилар:

1) Аввал ҳам бир неча бор таъкидлаганимиздек, педагогик технология синергетик дунёқарашдан келиб чиқувчи объектив нарса ва ҳодисаларга мажму ёндашув тамойили асосида яратилган. Аввалги педагогик усуллар, тузилиши жиҳатидан эркин бўлиб, дарс таркибини белгилаш ўқитувчи ихтиёрида бўлган.

2) Педагогик технологияда, олдиндан белгиланган асосий мақсадга эришиш кафолатланган. Бошқа барча педагогик усулларда таълим тарбия фаолиятининг кафолатланган натижаси мавжуд бўлмай, стихияли натижалар билан кифояланиб келинган.

3) педагогик технологияда, асосий мақсадга эришиш босқичма-босқич амалга оширилиб, ҳар бир босқичда бажарилиши лозим бўлган вазифалар ва талаб қилинадиган воситалар ҳамда усул ва услубларнинг аниқ модуллари ҳосил қилинади. Бошқа педагогик усулларда таълим-тарбия жараёнининг якунида умумий мақсад кўйилиб, унга эришиш йўллари ўқитувчининг ихтиёрига ҳавола қилинган.

4) Педагогик технология универсал хусусиятга эга бўлиб, уни ҳар бир мутахассис, аъло бўлмаса ҳамки, яхши амалга ошира олади. Дарснинг самарадорлигига педагогнинг маҳорати ва шахсий сифатлари деярли таъсир этмайди. Чунки дарснинг лойиҳаси авалдан, маҳоратли методист-ўқитувчилар томонидан тузилади. Аввалги дарс бериш усулларини амалиётда қўллаш учун, маълум даражада ўқитувчининг педагогик маҳорати, шахсий сифатлари етакчилик қилган.

5) Педагогик технология ёрдамида дарс ўтганда, таълим жараёнини доимий ва тўлиқ назорат қилиш имкони мавжуд. Авваллари бундай имкониятга ўқитувчилар эга эмас эдилар.

6) Педагогик технология ёрдамида таълим жараёнини амалга оширганда, натижаси талабаларда кўникма ҳосил қилиш билан якунланади. Бошқа педагогик усуллар ёрдамида дарс берганда, талабалар берилган билимни зўрға эслаб қолардилар, холос.

7) Педагогик технология, давлат таълим стандартларига эришишни кафолатлайди ва талаб қилинган вақт, куч ҳамда воситаларни меъёр даражасида ушлайди.

1.2. Ахборот технологиялари, уларнинг таълим самарадорлигини оширишдаги ўрни. Миллий ғоя ва маънавият асослари туркумиги кирувчи фанларни ахборот технологияларидан фойдаланган ҳолда ўқитиш йўллари. Миллий ғоя ва маънавият асослари туркумига кирувчи фанларни ўқитишда талаба ижодкорлигини ривожлантиришда ахборот технологияларидан фойдаланишнинг, хусусан, расмлар, тестлар, цитаталар, жадваллар, хабарлар ва ҳужжатли фильмлар намоиш этишнинг роли катта. Чунки, таълим жараёнида кўргазмали ахборот ишлатилганда талабаларда таассурот ҳосил бўлиши уни оғзаки баён қилишга нисбатан ўртача 5-6 мартаба тезроқ кечади. Шунини айтиш керакки, кўргазмали ахборот оғзакига кўра самаралироқдир. Кўриш анализаторларининг ахборотни

Ўтказиш қобилияти эшитиш анализаторларига нисбатан жуда юқори. Бу эса кўриш тизимига инсон қабул қиладиган ахборотнинг қарийб 90 фоизини етказиш имкониятини беради. Талабаларда компьютер технологияларидан фойдаланиш сифатларини шакллантириш келгусида ўзини нафақат етук мутахассис сифатида, балки умуман баркамол шахс сифатида намоён этиш учун ҳам зарурдир. Дарс жараёнида ахборот технологияларидан фойдаланишнинг асосий мақсадлари қуйидагилардан иборат:

- Талабалар ахборотларнинг ноанъанавий манбаларига мурожаат қилиш мустақил фикрлаш ва ижодкорлик билан шуғулланиш учун кенг имкониятлар яратиш;
- Талабалар мустақил ижод қилиши учун шарт-шароитлар яратиш;
- Ўқитишда компьютер технологиясини қўллаш орқали талаба онгини ўстириш, ижодий изланишни ривожлантириш;
- Талабаларда компьютер саводхонлигини ошириш ва уларнинг ўзлаштириш даражаларини баҳолашнинг вариантларига эга бўлиши. Ушбу имкониятлардан тўлақонли фойдалана олишлари учун умумий ўрта таълим мактабларида она тили фани ўқитувчилари ахборот технологиялари юзасидан қуйидагиларни билиши мақсадга мувофиқ бўлади:
 - Фан, техника ва маданиятдаги ахборот ва креатив жараёнларни;
 - Замонавий ахборот алмашилиш метод ва усулларни эгаллаганлиги;
 - “Миллий ғоя ва маънавият асослари” туркумига кирувчи фанларни ўқитишда, талабаларнинг ижодкорлик қобилиятларига оид билимларни ривожлантиришда ахборот технологиялардан унумли фойдалана олиши;
 - Мавжуд локал ва глобал тармоқ тизимлари ҳақида маълумотга эга бўлиши, интернет тизими ва унинг имкониятларидан фойдалана олиши;
 - Компьютерлар ёрдамида матн ҳамда ижодкорлик лойиҳаларини бажара олиши;
 - Ахборот технологияларни амалга оширишнинг дастурий воситалари ҳақида тасаввурга эга бўлиши;
 - Дарсларни ташкил этишда компьютер қурилмалардан таълим воситаси сифатида фойдалана олиши.

Бугунги кунда таълим тизимини ривожлантиришни ахборот технологияларсиз тасаввур қилиш мумкин эмас, чунки бу технологияларнинг фанлар бўйича турли мавзуларни кўргазмали ва тушунарли шаклда баён қилиш имкониятлари катта. Бу афзалликларни

Ўз вақтида тушуниб етган ҳолда, илғор педагогик ва ахборот технологияларига асосланган ўқув дастурларини тузиш ва улардан кенг миқёсда фойдаланиш мақсадга мувофиқ. Шу ўринда “Миллий ғоя ва маънавият асослари” туркумига кирувчи дарсларда талабаларнинг пассив бўлиб қолмаслиги, балки уларнинг фаол, ўз нуқтаи назари ва шахсий фикрига эга бўлган китобхон даражасига кўтариш заруриятини таъкидлаш жоиз. Бу биринчи навбатда ўқитувчининг китобхонлик маданияти билан боғлиқ. Китобхон талабаларни тарбиялаш ва яна ўқитувчи шахси, унинг шахсий тажрибаси, уқуви, ижодкорлигига чамбарчас алоқадордир. Шу ўринда мактаб талабаларининг интернетдан кераксиз маълумотлар билан танишиш ўрнига керакли таълимга оид сайтлар орқали электрон кутубхонага кириш ва ундан фойдаланиш, адабиётларнинг электрон вариантлари билан танишишга ўргатиш таълим-тарбия жараёнидаги ўқитувчининг асосий вазифасидир.

Ўзбекистон Республикасининг “Ахборотлаштириш тўғрисида”ги Қонуни, Ўзбекистон Республикаси Президентининг 2012 йил 21 мартдаги “Замонавий ахборот-коммуникация технологияларини янада жорий этиш ва ривожлантириш чора-тадбирлари тўғрисида”ги, 2013 йил 27 июндаги “Ўзбекистон Республикаси Миллий ахборот-коммуникация тизимини янада ривожлантириш чора-тадбирлари тўғрисида”ги қарорлари, Ҳукуматнинг тегишли ҳуқуқий-меъёрий ҳужжатлари ижросини таъминлаш, халқ таълими тизимида ахборот-коммуникация технологиялари, интернет ва видеотехника ресурсларидан фойдаланиш самарадорлигини ошириш орқали таълим-тарбия жараёни сифатини ошириш бугунги куннинг долзарб вазифасидир.

Компьютер тармоқлари ҳамда унга муқобил ахборот-коммуникация технологиялари (АКТ) таълим тизими учун, энг аввало, Ер шарининг исталган нуқтасидан туриб, тезкор равишда зарур маълумотни олиш билан боғлиқ бўлган имкониятлар яратди. Хусусан, Интернет глобал компьютер тармоғи орқали дунё ахборот ресурсларига кириш лаҳзаларда амалга оширилиши бунинг яққол далилидир.

Дарснинг ҳар бир босқичида ўтилган мавзуларни такрорлаш ва мустаҳкамлаш, янги билимлар баёни, амалий машғулотлар лаборатория ишларини бевосита ахборот технологиялари ёрдамида қисман ёки бутунлай амалга ошириш имконияти мавжуд. Бунинг учун эса бир нечта компьютер дастурларидан фойдаланиш кўникмаси, озгина вақт ва кунт талаб этилади, холос.

АКТнинг яна бир таълимий воситаси электрон нашрлардир. Улар асосида ташкил этилувчи индивидуал таълим материални чуқур ўрганиш ва

Ўзлаштиришга омил бўла олади. Анъанавий – китоб шаклидаги ўқув материалдан фарқли равишда, таълимий-электрон нашрлар материални динамик-график шаклда узатади. Бу эса масофадан туриб ахборот алмашув, ўқув-услубий, илмий-тадқиқот ишлари, шунингдек, кундалик янгиликларни мунтазам нашр этиб бориш имконини беради.

Бирок, замонавий АКТ воситаларини таълим жараёнида қўллаш ҳар доим ҳам ижобий самара бермасдан, балки, психологик-педагогик характерли салбий омилларни ҳамда АКТ воситалари таълим олувчининг физиологик ҳолати ва соғлигига нисбатан негатив оқибатларни келтириб чиқариши мумкин. Жумладан, таълим олиш мақсадида компьютер олдида узок вақт қолиб кетувчи талабада мулоқот лаёқати сусая боради, натижада, ўзгалар билан мулоқоти чегараланган шахсда диалогик нутқ орқали қабул қилиниши керак бўлган турли тоифадаги ахборотларни қабул қилиш имкониятига путур етади. Зеро, айнан диалогик нутқ орқали кишида ижодкорлик қобилиятига мойиллик туғилиши фанда исбот қилинган факт.

Расмлар билан ишлаш. Расмлардан унумли фойдаланилиши, уларнинг ўқитишдаги роли ва ўрнини яхши тушуниб олинишига боғлиқ. Расмлар дидактик материалларнинг ҳамма турлари сингари талабалар учун фаол билим олиш манбаи бўлиб хизмат қилади. Юқори синфларда расмнинг характери ва уларнинг вазифаси қуйи синфлардагидан кўра бирмунча ўзгаради: расм юзасидан ҳикоя қилиш методи камдан- кам қўлланиладиган бўлиб қолади. Энди ўқитувчи расмлардан баён қилинган назарий материални безак қилиш учун, аниқлаштириш, тарих курсининг мураккаб масалаларини тушунтириб бериш учун фойдаланади. Ўқув материали баён қилингандан кейин, шу воқеага доир расмдан фойдаланишда талабалар ўзларидаги мавжуд билимларни ишга соладилар. Дарсда олган билимларига суяниб расм мазмуни юзасидан ўқитувчи берган саволларга жавоб берадилар. Шундай қилиб расмлар:

1) талабаларни янги материални фаол ўзлаштиришга тайёрлайди, оладиган билимларининг манбаи бўлиб хизмат қилади, янги материални пухта ўзлаштириш учун мавжуд билимларни ишга солиш воситаси ва кириш суҳбатини ўтказиш учун кўрсатмали материал воситасини ўтайди;

2) тарихий воқеанинг «жонли идрок» этилишини, ўрганилаётган материалнинг аниқ ва тушунарли бўлишини таъминлайди;

3) ўқитувчи баённинг таъсирчанлигини кучайтиради, ўрганилаётган материалнинг ахлоқий таъсирини оширади;

4) дарсда расмнинг мазмуни тарихий материални таҳлил қилиш ва умумлаштириш объекти бўлиб хизмат қилади, талабаларнинг аниқ

образлардан тарихий ҳодисаларни, уларнинг моҳиятини ва қонуниятларини тушуниб олишларига ёрдам беради;

5) талабалар онгига таъсир кўрсатади, тарихий материалнинг ва улардан келиб чиқадиган хулоса ва умумлашмаларнинг кўнгилларда жо бўлиш, дарснинг яқунловчи қисмида фойдаланилган расм эса, ўрганилганни мустаҳкамлаш ва ўзлаштириш даражасини текшириш воситаси бўлиб ҳам хизмат қилади.

Расмлар устида мустақил ишлай олиш учун талабалар:

а) расмни тўғри таҳлил қилишлари ва тушунишлари;

б) ундан тарихий билим ола билишлари;

в) сўзлаганда расмдан фойдаланиб, унга қараб ҳикоя қила билишлари;

г) расмни ҳам тарихий манба, ҳам санъат асари сифатида тушуна билишлари лозим. Бу шартларни ўзлаштириш талабаларнинг нутқи, эътибори, кузатувчанлиги, ижодий тасаввур этиш қобилияти, тарихий тафаккури ўсишида, ақлий ва эстетик тарбиясида, уларда муҳим амалий малака ва иқтидор ҳосил бўлишида ҳам муҳим ўрин тутаяди.

Бундан ташқари ўқитишда фойдаланиш учун ишланган тарихий суратлар ва альбомлар, санъат асарлари, портретлар, расмлар, фотоҳужжатлар ва фотонусхалар, дарсликлардаги безаклар, ўқув диaposитивлари, диафильмлар ва кинофильмлар, макетлар, муляжлар, ҳар хил моделлардан фойдаланиш ҳам ижобий самара беради.

Тараққиёт меваси бўлмиш замонавий технологиялар инсониятнинг узоғини яқин, оғирини енгил қилиш мақсадида яратилган. Айниқса, ахборот-коммуникация технологияларининг жадал ривожланиши ҳар соҳа тараққиётига ўзининг муносиб ҳиссасини кўшиб келмоқда. Инкор этиб бўлмас бир ҳақиқат бор, бугунги давр вақилининг ўз замонаси технологияларидан фойдалана олмаслиги, уларни ўз ҳаёти, касби ва ҳунарига тадбиқ этмаслиги нуқсон саналади. Таъкидлаш жоизки, умумтаълим мактабларида фаолият кўрсатаётган ўқитувчи-педагогларнинг замонавий ахборот-коммуникация технологиялари имкониятларидан турли ўринларда унумли фойдаланишлари уларнинг маҳоратли мутахассис эканлигидан далолат беради.

Замонавий шахс шу қадар кўп ахборотга эгаки, у ахборотларни янги ахборот-коммуникация технологияларисиз ишлов бериши ва ишлатиши мумкин эмас. Йилдан-йилга бизнинг ҳаётимизга компьютер ва у билан бирга ахборот-коммуникацион технологиялари жадал кириб келмоқда. Таълим сиёсатининг ҳозирги асосий мақсади таълим олувчи шахс, жамият ва давлат эҳтиёжларини қондирувчи муҳим ва келажакдаги ривож учун зарур юқори

самарадорликка эга бўлган замонавий таълим беришга қаратилган. Мактаб таълими педагоглари ва раҳбарларининг касбий омилкорлигини ривожлантириш учун уларни фаолиятининг биринчи кунлариданоқ қўшимча педагогик таълимга жалб қилиш лозим. Ахборот-коммуникация технологиялари ҳар бир босқичда ўқитувчининг энг яқин кўмакчиси, малакали педагогнинг дарсга тайёргарлик кўришидан тортиб, уни сифатли, қизиқарли ва натижали ўтказишгача бўлган барча жараёнларда энг қулай воситадир. Ўқитувчи дарсга тайёргарлик кўришда компьютер орқали дидактик, таркатма материаллар, кўргазмали қурооллар, слайд ва дарс ишланмаларини тайёрлаши, интернет ёрдамида эса уларни турли қўшимча маълумотлар, қизиқарли расм, аудио, видео лавҳалар билан бойитиши мумкин. Дарс жараёнида ахборот-коммуникация технологиялари талабалар дунёқараши, билим ва кўникмаларини кўриш, эшитиш ва мустақил бажариш орқали ривожлантиришга кўмаклашади.

Аудиотехника, унинг дарс самарадорлигини оширишдаги ўрни.

Олий таълим тизими тажрибасида пластинкалар ва магнит ленталари ёрдамида, шунингдек радиоприёмниклар воситасида талабаларни классик ва бошқа композиторларининг асарлари билан таништириш борган сари кенг қулоч ёймокда. Чунки музикали ижодий асарларга доир ўрта таълим ва ўрта махсус таълим тизимида тарих курсининг маданий-тарихий материални пластинка ва лента ёзувларисиз кўрсатиб бўлмайди. Масалан, маданиятга доир мавзуларни ўтганда мусиқа асарларини эшитиш дарсни мароқли қилади. Олий таълим тизими тажрибасида бу манбалардан фойдаланишда қуйидаги усуллар қўлланилади:

1) Ёзув материаллари юзасидан талабаларга саволлар бериш билан бу ёзувлар дарс материали таркибига киритилади.

2) Аввало лента ёзуви эшитилади, сўнгра бу ёзув суҳбат ёрдамида таҳлил қилинади.

Овозли техника воситаларига радио эшиттиришлар ҳам киради, ўқитувчи талабалар учун радио орқали махсус дастур ёки умумий дастур бўйича тарихдан бериладиган эшиттиришларни эшитишни ташкил этади. Ҳозирги вақтда, бундай эшиттиришлар кўпинча магнит ленталарига ёзиб олинган бўлади. Радио ва телевидение орқали бериладиган ўқув ва синфдан ташқари ишларга бағишланган эшиттиришлар, тарихий воқеаларнинг иштирокчилари, меҳнат қаҳрамонлари, ёзувчилар ва ижтимоий арбоблар билан ўтказилган учрашув материаллари, жамиятшунослик дарсларида маҳаллий ва хўжалик ходимлари билан учрашув материаллари ана шу магнитофон ёзувларининг асосини ташкил этади. Бу учрашув ва суҳбатлар

такрорланмайди, ёзиб олинган магнитофон лентасидан узоқ йиллар давомида ва истаган вақтда дарсда ва дарсдан ташқари машғулотларда фойдаланиш мумкин. Бу ўринда ҳам техника воситаси ўқитувчига қўл келади, хоҳласа ундан ёзувдан тўла, хоҳласа парчадан фойдаланади.

Миллий ғоя ва маънавият асослари туркумига оид фанларни ўқитишда видеотехникадан фойдаланишнинг ўзига хос хусусиятлари. Дарсларнинг видеотехника имкониятларидан фойдалантиб ўтилиши ўқитувчиларга бир қанча қулайликлар туғдиради. Чунки, шу фанга мавзулаштирилган овозли дастурлар, расмли ишланмалар, ҳаракатли ёзувлар (презентациялар), мультимедия кўринишида яратилган фильмлар, анимациялар бир томондан ўқитувчи учун янгилик бўлса, иккинчи томондан таълим олувчилар учун қизиқарли ва диққатини ўзига жалб қилади. Ва мавзунини яхши ўзлаштирилишига туртки бўлади.

Видеотехниканинг афзалликлари ва алоҳида хусусиятларини санаб ўтамиз:

- турли хил кўринишдаги катта ҳажмдаги ахборотларни битта дискда сақлаш имконияти мавжуд (бир неча бобли матнларни, минглаб юқори сифатли тасвирларни бир неча соатли фильм ва роликларни ҳамда товушли ахборотларни);

- сифати сақланган ҳолда экранда тасвирларни қисмларга ажратиш ёки уларни энг қизиқ ҳамда керакли қисмларини катталатиш имкони мавжуд;

- графиклар, тасвир ва расмларни қиёсий таҳлил қилиш, уларнинг кўрсаткичларини ҳисоблаш, илмий ёки ўрганиш мақсадида дастурий воситалар ёрдамида ишлов бериш имконияти;

- тасвир ёки тасвирни ёритиш мақсадида фойдаланилган матн ҳамда бошқа кўрсатилаётган ахборотдан калит сўзларни ёки тасвирни керакли қисмини маълумот олиш ҳамда тушунтиришга керакли ахборотни ажратиш олиш имкониятлари мавжуд;

- статик ёки динамик тасвирга монанд узлуксиз мусиқа ҳамда бошқа аудио таъминотини олиб бориш;

- «стоп-кадр» (кадрни тўхтатиш) иш тартибидан фойдаланиб видеоёзув лавҳасидан фойдаланиш имконияти;

- глобал Internet тармоғига ҳамда уланиш унинг ресурсларидан ва фойдаланувчиларидан фойдаланиш мақсадида имконияти мавжуд;

- график ва товуш редакторлари, картографик ахборот ва матнларга ишлов бера оладиган шахсий амалий дастурлар билан ишлаш мумкин.

Юқорида санаб ўтилган афзаллик ва хусусиятлардан ташқари яна кўпгина имкониятлари мавжуддир, жумладан, тасвирни яхлит ёки бир

қисмини автоматик равишда кўриш, танланган жойини сақлаб қолиш ва белгилаб қўйиш.

Видеотехника воситалари асосида талабаларни ўқитиш куйидаги афзалликларга эга:

- берилаётган материалларни чуқурроқ ва мукамалроқ ўзлаштириш имконияти борлиги;

- таълим олишнинг янги соҳалари билан яқиндан алоқа қилиш иштиёқи янада ортади;

- таълим олиш вақтининг қисқариш натижасида, вақтни тежаш имкониятига эришиш;

- олинган билимлар киши хотирасида узоқ сақланиб, керак бўлганда амалиётда қўллаш имкониятига эришилади.

Видеотехника воситалари асосида ўқитиш жараёнида аниқ фанни компьютер асосида тўлиқ ўқитиш, маъруза матнларини тахрирлаш, талабалар топширган назорат натижаларининг таҳлили асосида маъруза матнларини баён қилиш услубини яхшилаш, талаба-талабалар ахборот технологияларини видеотехника воситалари асосида анимация элементларини дарс жараёнида кўриши, эшитиши ва мулоҳаза қилиш имкониятларига эга бўлади.

1.3. Миллий ғоя ва маънавият асослари туркумидаги фанларнинг ўзига хос хусусиятлари. Миллий ғоя ва маънавият асослари туркумидаги фанларни ўқитишда фойдаланиладиган методлар тавсифи.

Маълумки хусусий методикалар таълим-тарбия мазмунининг айрим йўналишларини амалга ошириш методлари ва воситалари мажмуасини ўз ичига олувчи педагогик тизимларни қамраб олади. Бунга айрим фанларни ўқитишда эътиборга олинishi зарур бўлган жиҳатлар, технологиялар, фаннинг хусусиятлари ва бошқалар киради.

Ҳар бир фаннинг ўз мақсад ва вазифаларига мос бўлган педагогик технологиялар ва интерфаол методларни қўллаш мақсадга мувофиқдир. Жумладан, миллий ғоя ва маънавият асослари туркумидаги фанларни ўқитишда мавзуга оид тушунчалар талабаларга кенгайтирилган, чуқурлаштирилган ва бойитилган ҳолда тушунтирилади. Демак, мазкур фанларнинг тузилиши ўзига хос хусусиятларга эга. Бўлажак ўқитувчилар ушбу фанларнинг асосий мазмуни билан пухта танишиши ҳамда миллий ғоя ва маънавият дарслари материалларинг концентрик тузилганлигига эътибор бериши, назария ва амалиёт масалалари ўзаро органик боғланган характерга эга эканлигини билишлари зарур.

Ҳар бир тушунча ривожлантирилган ҳолда тушунтирилади. Масалан, ижтимоий-иктисодий фанлар ва ўқитиш методикалари орасидаги боғланиш

ўзаро бир-бирини тўлдиради ҳамда асосий тушунчалар ва натижавий тушунчалар ўзаро боғланишда берилганлигига эътибор қаратиш лозим.

Миллий ғоя ва маънавият асослари туркумидаги фанларни ўқитишнинг мақсадлари қуйидагилар:

умумтаълим мақсади, тарбиявий мақсади, амалий мақсад.

Бу мақсадлар бир – бири билан узвий боғлиқ бўлиб, бир-бирини тўлдиради.

Таълим мақсади ўқитувчидан қуйидагиларни талаб қилади:

а) ўқувчи-талабаларга билим, малака, кўникма бериш;

б) ҳақиқий оламни тасаввур ва тушуниш методлари билан ўргатиш;

в) ўқувчи-талабаларнинг оғзаки ва ёзма нутқларини маънавий маданиятини ўстиришни, унинг сифатли бўлишини таъминлаш;

Ўқувчи-талабаларнинг билимга бўлган қизиқишларини кучайтириш.

Миллий ғоя ва маънавият асослари туркумидаги фанларда ақлий тарбия шахсни ҳаётга ва меҳнатга тайёрлашнинг муҳим жиҳати сифатида белгиланади. Уларнинг моҳияти шундаки, интеллектуал фаолиятга қизиқиш уйғотиш, билимлар билан қуроллантириш, уларни қўлга киритиш ва амалиётда қўллаш методлари, ақлий меҳнат маданиятини жорий қилиш орқали ақл ва билиш қобилиятларига раҳбарлик қилишдир.

Миллий ғоя ва маънавият асослари туркумидаги фанлар ўқувчиларга шундай билимлар беришни таъминлаши керакки, бу билимлар орқали, фаол билиш фаолияти орқали, билим, кўникма, малакалари ортиб бориши таъминланиши лозим.

Тарбиявий мақсад. Миллий ғоя ва маънавият асослари туркумидаги фанларни ўқитиш талаба-ўқувчиларни саводлилиқка, тиришқоқликка, пухталиқка, ўз фикри ва хулосаларини назорат қила олишга, айниқса, кузатиш асосида айтиладиган фикрларнинг раво бўлишига эришиш керак. Билишга интилиш, мустақил ишдан қаноат ҳосил қилиш туйғуларини тарбиялаши керак.

Ўқитувчи қуйидагиларни таъминлаши керак:

а) ўқувчи моддий оламдаги боғланишларни, миқдорларнинг ўзгаришини, бир-бири билан алоқасини англай олиши;

б) ўқувчиларнинг урф-одатимиз, қадриятларимизни ўрганишга астойдил қизиқишини таъминлаши;

в) меҳнатга, ватанга инсонларга бўлган муносабатини тарбиялаш, эстетик дид ҳосил қилиш;

г) ўзбек миллатининг тарихи, жумладан, маънавият асосларини ўқитилиш тарихига бўлган дунёқарашни тарбиялаш;

д) ўқувчиларнинг фикрлаш қобилиятини ва маданиятини тарбиялаш;

Амалий мақсад. Миллий ғоя ва маънавият асослари туркумидаги фанларни ўқитишдан кузатиладиган амалий мақсад ўқувчилар олган билимларни амалда қўллай олишга ўргатишдан иборат. Бунинг учун талабаларнинг билимга барқарор қизиқишини таъминлаш зарур. Билишга бўлган барқарор қизиқишга қуйидагилар киради:

- Интеллектуал фаоллик кўрсаткичлари – савол ва жавоб мустақиллиги, жонли фаолиятга ўз ташаббуси билан киришишга интилиш;

- Малака ва кўникмалардан фаол фойдаланиш, уларнинг фаол акс таъсири (билимлар янги билимларни эгаллаш методларига айланади, билишга бўлган қизиқиш ўзининг энг юқори ривожланиш даражасига кўтарилади);

- Ҳиссиётни намойиш қилиш (нафрат, кувонч, безовта бўлиш, интеллектуал ҳолатдаги ҳиссиёт);

- Иродани намойиш қилиш, жиддий диққат қилиш, кучсиз чалғиш, ўқув ишларини тугаллашга интилиш, ўз ҳатти-ҳаракатларини эркин танлаш – ўқув машғулотларидан бошқа вақтларда у ёки бу машғулотларни эркин танлай олиш.

Талабаларни билиш фаолияти тузилмасига фаоллик киради, яъни бу шундай иш фаолиятики, унда билиш фаолиятини жонлаштирадиган интеллектуал, иродавий, ҳиссий жараёнлар биргаликда намоён бўлади.

Миллий ғоя ва маънавият асослари туркумидаги фанларни ўқитишда қуйидаги методлар тавсия этилади:

1. Материални оғзаки баён қилиш (ҳикоя, тушунтириш, мактаб маърузаси). Ўқувчи-талабалар томонидан билимларни ўзлаштириш ўқитувчининг тушунтиришини фаол қабул қилиш ва пухта ўйлаш эвазига амалга оширилади. Билимларни узатиш воситаси сифатида ўқитувчи нутки муҳим аҳамиятга эга. Бу ўринда ўқитувчининг ўқувчи-талабалар фаолиятига раҳбарлиги мавзуни қўйиш, режани эълон қилиш, ўқувчи-талабалар фаолиятини бошқаришдан иборат бўлади.

2. Сухбат. Ўқувчи-талабалар томонидан билимларни ўзлаштириш жараёни: улар эътиборига ҳавола этилаётган саволнинг моҳиятини англаш, мавжуд билимлар ва тажрибани сафарбар қилиш, саволга оид объектларни ўзаро таққослаш, пухта ўйлаш ва саволларга тўғри жавоб тайёрлашдан иборат.

Ўқитувчининг раҳбарлиги: мавзуни қўйиш, саволларни ифодалаш, берилган жавобларни тузатиш, тўлдириш ва умумлаштириш каби ҳолатларда намоён бўлади.

Сухбат методи ёрдамида билимларни ўзлаштиришда ўқувчи-талабалар мавжуд билимлари ва тажрибаларига таянадилар.

3. Дарслик (умуман, китоб) билан ишлаш (умумлашма ва хулосаларни англаш, уларни хотирада сақлашга хизмат қилади).

Билимларни ўзлаштириш манбаи бўлиб босма матн хизмаи қилади. Ўқитувчининг раҳбарлиги эса топшириқни ифодалаш, фаолият мақсадини белгилаш, ўқувчи-талабаларга дарслик билан ишлашнинг янги усулларини ўргатиш, ўзлаштирилган билимларнинг тушунилиш ва мустаҳкамлик даражасини текшириш каби кўринишларда акс этади.

4. Ўқитувчиларнинг кузатуви (синфда ва синфдан ташқари (шу жумладан, саёҳат ва экскурсиялар) жараёнларда).

Ўқувчи-талабаларнинг ўқув предметлари бўйича ўзлаштириш ҳолати ва ҳодисаларни кузата бориб, турли фан ўқитувчиларининг кўрсатмалари бўйича уларни қисмларга тақсимлаб ҳар бир ўқувчи-талабанинг ўзига хос, ўхшаш ва муҳим жиҳатларини аниқлашга йўналтирилади.

5. Муаммоли методнинг моҳияти машғулотлар жараёнида муаммоли вазиятларни яратиш ва ечишдан иборат бўлиб, унинг асосида дидактик зиддиятлар ётади. Зиддиятларни бартараф этиш нафақат илмий билиш йўли шу билан бирга ўқув йўли ҳамдир. Бу методни қуйидаги чизма ёрдамида ифодалаш мумкин:

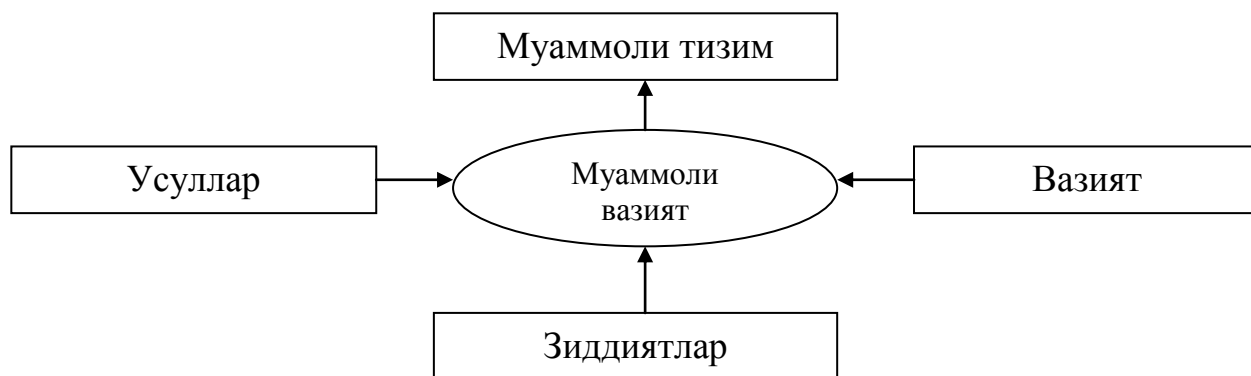

Муаммоли ўқитиш методининг тузилмаси

Муаммоли таълим концепциясининг асосий тушунчалари «муаммоли вазият», «муаммо», «муаммони топиш» кабилар ҳисобланади. Чизмадан англанадики, муаммоли вазият бу методнинг дастлабки кўриниши ҳисобланиб, ўзида субъектнинг аниқ ёки қисман тушуниб етилган муаммони ифодалайди, уни бартараф этиш янги билимлар, усуллар ва ҳаракат кўникмаларини ўзлаштиришни тақозо этади. Агар ўқувчида кийинчиликларни йўқотиш йўллари излаб топиш учун бошланғич

маълумотлар бўлмаса, шубҳасиз, муаммоли вазият ечимини у қабул қилмайди, яъни, муаммонинг ечими унинг онгида акс этмайди. Фикрлаш муаммо моҳиятини тушуниб етилиши, ифодаланиши, мавжуд билим ва кўникмалар мажмуаси ва изланиш тажрибаси асосида муаммоли вазиятни қабул қилиш биланоқ бошланади. Бу ҳолда муаммоли вазият муаммога айланади. Ҳар бир муаммо муаммоли вазиятни ўзида намоён этади, бироқ, барча муаммоли вазият муаммога айланавермайди.

Мазкур методдан фойдаланиш жараёнида муаммо ечимини топишга ёрдам берувчи йўналишлар кўрсатилмайди ва чегараланмайди. Бу хусусият муаммоли масалага хосдир. Муаммода ечимнинг қандайдир параметрлари кўрсатилса, у муаммоли масала ҳисобланади. Ҳар қандай муаммоли топшириқ маълум муаммони, демак, муаммоли вазиятни ҳам қамраб олади. Бироқ, юқорида таъкидланганидек, барча муаммоли вазият муаммо бўла олмайди. Инсон ҳар доим муаммоли масалаларни ҳал этади. Агар унинг олдида муаммо пайдо бўлса, уни муаммоли масалага айлантиради, яъни, унинг ечими учун ўзидаги билимлар тизимига таянади ва маълум кўрсатишларни белгилаб олади. Муваффақиятсизликка учраган тақдирда у бошқа кўрсаткичларни қидиради ва шу муаммо бўйича янги вариантлардаги масалаларни лойиҳалайди.

Таълим жараёнида муаммоли методни қўллашда ўқитувчи ва ўқувчилар томонидан қуйидаги ҳаракатлар амалга оширилади:

Ўқитувчи тузилмаси	фаолиятининг	Ўқувчи – талаба фаолиятининг тузилмаси
- ўқув материалга оид тафовутларни таклиф этилиши;		- ўқув материали моҳиятининг англаб етилиши;
- муаммоли вазиятларни тузиш;		- муаммоли вазият юзасидан фикрлаш;
- муаммонинг мавжудлигини аниқлаб бериш;		- мавжуд билимлар ва тажрибани қайта тиклаш;
- муаммоли топшириқларни лойиҳалаш		- муаммоли масалага ўтказиш;
		- топшириқни бажариш

Миллий ғоя ва маънавият асослари туркумидаги фанларни ўқитишда фойдаланиладиган хусусий методикалардан яна бири китоб билан ишлаш методидир.

Назорат саволлари:

1. Педагогик технологиялар деганда нимани тушунасиш?

2. Замонавий педагогик технологиялар деганда қандай технологиялар назарда тутилади?
3. Замонавий педагогик технологияларга берилган таърифларга мисоллар келтиринг...
4. Бугунги кунда дарс жараёнларида замонавий педагогик технологияларни қўллашга қандай талаблар қўйилмоқда?
5. Педагогик технологияни бошқа таълим усулларида ажратиб турадиган ўзига хос хусусиятларини санаб ўтинг...
6. Миллий ғоя ва маънавият асослари фанларини ахборот технологияларидан фойдаланган ҳолда ўқитиш талабалар билимини оширишга қай даражада ёрдам беради?
7. Миллий ғоя ва маънавият асослари фанларини ўқитиш самарадорлигини оширишда аудиотехниканинг қандай ўрни бор?
8. Миллий ғоя ва маънавият асослари фанларини ўқитиш самарадорлигини оширишда кодоскоп ёки проекторнинг қандай ўрни бор?
9. Миллий ғоя ва маънавият асослари фанларидан дарс машғулотларини олиб боришда видеотехниканинг қандай ўрни бор?
10. Миллий ғоя ва маънавият асослари туркумидаги фанларни ўқитишнинг мақсадларини санаб ўтинг...
11. Миллий ғоя ва маънавият асослари туркумидаги фанларни ўқитишда тавсия этиладиган методлар қайсилар?
12. Муаммоли ўқитиш методининг тузилмасини шархланг...

Фойдаланилган адабиётлар:

1. Ўзбекистон Республикаси Президентининг 2017 йил 28 июлдаги “Маънавий-маърифий ишлар самарадорлигини ошириш ва соҳани ривожлантиришни янги босқичга кўтариш тўғрисида”ги ПҚ 3160 сонли қарори.
2. Мавлонова Р. ва бошқалар. Педагогика. – Т.: Ўқитувчи, 2001.
3. Саидахмедов Н. Янги педагогик технологиялар. – Т.: Молия, 2006.
4. Замонавий дарс. / Масъул муҳаррир Ш. Шомансуров – Т.: А. Авлоний номидаги халқ таълими ходимларини қайта тайёрлаш ва малакасини ошириш марказий институти, 2007. –120 бет.
5. Маънавият: асосий тушунчалар изоҳли луғати. Қ. Назаров таҳрири остида. -Т.: Маънавият, 2009.
6. Йўлдошев Ж, Хасанов С. Педагогик технологиялар. Т.: – Иқтисод-молия, 2009.

7. Холиқов И., Собирова М., Машарипова Г. “Маънавият асослари” фанини замонавий педагогик технологиялар асосида ўқитиш. — Т.:ТДПУ, 2013.

Хориж манбалари:

1. Бабанский Ю.К. Методы обучения в современной общеобразовательной школе. – Москва, Просвещение, 1985. – 205 с.
2. Лернер И.Я. Дидактические основы методов обучения. – Москва, Педагогика, 1981. – 186 с.
3. Human Life in the Light of Spiritual Science. - Anthroposophy – Schmidt Number: S-3277.On-line since: 24th January, 1995.
4. Michael Freeden.Ideology: A Very Short Introduction (Oxford, 2003)

Электрон таълим ресурслари:

1. Ўзбекистон Республикаси Олий ва ўрта махсус таълим вазирлиги: www.edu.uz.
2. Ўзбекистон Республикаси Олий ва ўрта махсус таълим вазирлиги: www.edu.uz.
3. Ўзбекистон Республикаси Халқ таълими вазирлиги ҳузуридаги Мультимедиа умумтаълим дастурларини ривожлантириш маркази: www.eduportal.uz, www.multimedia.uz.
4. Ўзбекистон Республикаси Олий ва ўрта махсус таълим вазирлиги ҳузуридаги Бош илмий-методик марказ: www.bimm.uz
5. Тошкент давлат педагогика университети: www.tdpu.uz

2-мавзу: Дидактик ўйинли технологияларнинг миллий ғоя ва маънавият асослари фанларини ўқитишдаги ўрни.

Режа:

1. Дидактиканинг мақсад, вазифалари ва асосий тушунчалари. Дидактик ўйинли технологиялар, уларнинг турлари.
2. Дидактик ўйинли машғулотларни ўтказишга қўйиладиган талаблар.
3. Миллий ғоя ва маънавият асослари дарсларида талабаларда мустақил ишлаш кўникмаси, ижодий фикрлаш қобилияти ва жамоани бошқариш, ечим қабул қилиш ҳамда уни бажаришни ташкил этиш малакаларини ривожлантиришда дидактик ўйинли технологияларнинг ўрни ва аҳамияти.

Таянч тушунча ва иборалар: дидактика, дидактик ўйинли технологиялар, дидактик ўйинли машғулотлар, мустақил ишлаш кўникмаси, ижодий фикрлаш қобилияти, жамоани бошқариш, ечим қабул қилиш ва ҳқ.

2.1. Дидактиканинг мақсад, вазифалари ва асосий тушунчалари.

Дидактик ўйинли технологиялар, уларнинг турлари. Маълумки, дидактика таълим назарияси деган тушунчани англатади. Таълим назарияси таълим жараёнида амал қилиниши шарт бўлган тамойиллар, таълим усуллари ва услублари ҳамда таълим-тарбия шакллариини ўз ичига олади. Шунингдек, ўқувчиларни тарбиялаш мақсадларига жавоб берувчи умумий қонуниятларни аниқлаб олиш вазифасини қўяди,

Демак, дидактика ёш авлодни “нимага ўқитиш”, “нимани ўқитиш” ва “қандай ўқитиш” каби саволларга жавоб беради. Дидактика, ўз навбатида, айрим ўқув фанларига оид усул ва услублар билан узвий боғлиқдир. У ўқитишнинг умумий қонуниятларини аниқлаб бериши билан бирга, ҳар бир ўқув фанини ўқитиш усуллари учун асос бўлиб хизмат қилади,

Дидактика педагогиканинг назарий қисми бўлиб, унинг тадқиқот объекти ҳам умумий педагогика объекти ичидадир. Шундай қилиб, дидактиканинг тадқиқот объекти педагогика назариясидир. Педагогиканинг назарияси бир бутунликни ташкил қилиб, қуйидаги қисмлардан иборат:

Биринчи қисм – ўқитувчи, унинг ўз фанини эгалланганлиги, педагогик маҳорати, ўзига жалб қила олиш хусусияти ва ҳоказо хислатларини ўз ичига олади, Иккинчиси – ўқувчи ёки талаба, унинг табиатан берилган билиш қобилияти, шу фанга интилиш қуввати ва бошқа бир қатор ижтимоий шароитлар.

Учинчиси – ўргатиши лозим бўлган билимлар мажмуи.

Тўртинчиси – дидактик материаллар деб номланган методик қўлланмалар, кўرғазмали қуроллар, техник воситалар ва бошқалар.

Бешинчи – дидактиканинг боқий қонуниятлари.

Дидактиканинг тадқиқот предмети таълим-тарбия жараёнини ташкил қилувчи шу беш қисм орасидаги функционал боғлиқликдир.

Дидактик ўйинли технологиялар дидактикада муҳим ўрин тутди. Ўйин – кишилик фаолиятининг муҳим тури ҳамда ижтимоий муносабатлар мазмунининг болалар томонидан имитациялаш (кўчириш, тақлид қилиш) асосида ўзлаштириш шакли саналади. Амалий ўйинлар – муайян амалий ҳаракатларнинг ташкил этилишини имитациялаш имкониятини берадиган ўйинлардир. Таълим амалиётида қўлланиладиган амалий ўйинлар ўз-ўзидан дидактик хусусият касб этади, шу сабабли улар кўп ҳолатларда “дидактик ўйинлар” деб юритилади.

Таълим жараёнида дидактик ўйинли технологиялар дидактик ўйинли дарс шаклида қўлланилади. Ушбу дарсларда талабаларнинг билим олиш жараёни ўйин фаолияти орқали уйғунлаштирилади. Шу сабабли талабаларнинг таълим олиш фаолияти ўйин фаолияти билан уйғунлашган дарслар дидактик ўйинли дарслар деб аталади.

Инсон ҳаётида ўйин фаолияти орқали қуйидаги вазифалар амалга оширилади:

- ўйин фаолияти орқали шахснинг ўқишга, меҳнатга бўлган қизиқиши ортади;

- ўйин давомида шахснинг мулоқотга киришиши яъни, коммуникатив – мулоқот маданиятини эгаллаши учун ёрдам берилади;

- шахснинг ўз иқтидори, қизиқиши, билими ва ўзлигини намоён этишига имкон яратилади;

- ҳаётда ва ўйин жараёнида юз берадиган турли қийинчиликларни енгиш ва мўлжални тўғри олиш кўникмаларининг таркиб топишига ёрдам беради;

- ўйин жараёнида ижтимоий нормаларга мос хулқ-атвори эгаллаш, камчиликларга барҳам бериш имконияти яратилади;

- шахснинг ижобий фазилатларини шакллантиришга замин тайёрлайди;

- инсоният учун аҳамиятли бўлган қадриятлар тизими, айниқса, ижтимоий, маънавий-маданий, миллий ва умуминсоний қадриятларни ўрганишга эътибор қаратилади;

- ўйин иштирокчиларида жамоавий мулоқот маданиятини ривожлантириш кўзда тутилади.

Дидактик ўйинли машғулотларни талабаларнинг билим олиш ва ўйин фаолиятининг уйғунлигига қараб: сюжетли-ролли ўйинлар, ижодий ўйинлар, ишбилармонлар ўйини, конференциялар, ўйин-машқларга ажратиш мумкин.

Ўқитувчи-педагог аввал талабаларни индивидуал (якка тартибдаги), сўнгра гуруҳли ўйинларга тайёрлаши ва уни ўтказиши, ўйин муваффақиятли чиққандан сўнг эса, уларни оммавий ўйинларга тайёрлаши лозим. Чунки талабалар дидактик ўйинли машғулотларда фаол иштирок этишлари учун зарурий билим, кўникма ва малакаларга эга бўлишлари, бундан ташқари, гуруҳ жамоаси ўртасида ҳамкорлик, ўзаро ёрдам вужудга келиши лозим.

Дидактик ўйинлар – интеллектуал (ақлий), ҳаракатли ҳамда аралаш ўйинлардан иборат. Бу ўйинлар иштирокчиларда ақлий, жисмоний ахлоқий,

психологик, эстетик, бадий, тадбиркорлик, меҳнат ва бошқа кўникмаларни ривожлантиришга ёрдам беради.

Таълим – тарбия жараёнида асосан ўқувчиларда таълим олиш мотивларини, уларнинг турли йўналишдаги қобиллат ва қизиқишларини оширадиган, бирор касбга мойилликларини кўрсатадиган дидактик ўйинлардан фойдаланилади. Дидактик ўйин технологиялари амалга ошириладиган айрим ноанъанавий дарс шакллари мавжуд. Улар қуйидагилардир:

✓ Ишчанлик ўйини дарси – дарс мавзуси бўйича масалаларни ҳал этиш жараёнида ўқувчиларнинг фаол иштирок этишини таъминлаш орқали янги билимларни ўзлаштириш машқи.

✓ Ролли ўйин дарси - дарс мавзуси бўйича масалаларни ўрганишда ўқувчиларга олдиндан маълум ролларни тақсимлаш ва дарс жараёнида шу ролни бажаришларини ташкил этиш асосида билимларни мустаҳкамлаш дарси.

✓ Театрлаштирилган дарс – дарс мавзуси билан боғлиқ сахна кўринишлари ташкил этиш орқали дарс мавзусига доир компьютер материаллари (мультимедиа, виртуал ўқув курси ва шу кабилар) асосида ўтиладиган дарс.

✓ Ким ошди савдоси дарси – ўқув фани айрим бўлими бўйича билимларни ҳар бир ўқитувчи қанчалик кўп билишини намойиш этиш дарси.

✓ Ярмарка дарси – дарс мавзусини бўлақлар бўйича олдиндан ўзлаштирган ўқувчиларнинг ўзаро мулоқот асосида синфга қизиқарли тушунтириш орқали ўтиладиган дарс.

✓ Формулалар дарси – ўқувчиларнинг формулаларни пухта ўзлаштиришлари бўйича турли ўйинлар шаклидаги машқлар ўтказиш дарси.

✓ Ўйин дарси – дарс мавзусига мос ўйин орқали ўқувчиларнинг ўзлаштиришлари ташкил қилиш дарси.

✓ “Суд дарси” - ўқувчилар билан дарс мавзусига мос “суд” жараёнини ташкил этиш орқали янги мавзунини тушунтириш дарси.

✓ “Терговни билимдонлар олиб боради” дарси - дарс мавзусини олдиндан пухта ўрганган ўқувчилар ёрдамида қизиқарли савол-жавоблар, таҳлиллар асосида исботлаб тушунтириш машқлари бўлиб, бунда ўқувчилар дарс мавзусини ўзлаштириб, эслаб қолишлари учун қулайлик яратилади.

✓ “Мўъжизалар майдони” дарси – ўқувчилар билан ўтказиладиган қизиқарли ўйин бўлиб, турли саволларга белгиланган вақт давомида тўғри жавоблар топиш ва ғолибларни рағбатлантириш орқали ўқувчиларда фикрлаш, топқирлик, зийраклик ва билимларини кенгайтириб бориш сифатларини шакллантиради.

Талабаларнинг ижодий изланиши, мантиқий фикрлашини ривожлантириш ва қўшимча билим олишга бўлган эҳтиёжларини қондиришда ижодий ўйинлар муҳим аҳамият касб этади. Таълим жараёнида вужудга келтирилган муаммоли вазиятларни талабалар гуруҳининг ўзаро ҳамкорликда аввал ўзлаштирган билим, кўникма ва малакаларини ижодий қўллаш ва излаш орқали ҳал этишга замин тайёрлайдиган дидактик ўйинларни ижодий

ўйинлар деб аташ лозим.

Масалан, миллий ғоя ва маънавият асослари туркумидаги фанларни ўқитишда ижодий ўйинли дарслардан “Миллий ғоянинг тараққиёт босқичлари ва асосий йўналишлари”, “Маънавиятшунослик назариясининг шаклланиши”ни ўрганишда фойдаланиш мақсадга мувофиқ. Бунда талабалар гуруҳларга тенг бўлиниб, уларнинг ҳар бирига шартли равишда “Тарихчилар”, “Файласуфлар”, “Таҳлилчилар” деган ном берилади. Ҳар бир “мутахассислар” гуруҳи ижодий изланиб, гўёки фанда янгиликлар кашф этадилар.

Мазкур дидактик ўйинли дарсларда ҳамма талабалар ҳамкорликда ишлайдилар. Аввал ўзлаштирган билимларини янги вазиятларда қўллаб янги билимларни эгаллайдилар. Бу эса уларнинг ўз билимларига, иқтидорига ишонч уйғотади. Натижада ҳар бир талаба сидқидилдан ва жиддий тайёргарлик муваффақиятнинг гарови эканлигини англайди ва янада кўпроқ билим олишга киришади.

Дидактик ўйинли технологияларнинг анъанавий технологиялардан фарқли жиҳатлари шундаки, ўйинли ўқитиш методларининг юқори самарадорлиги анъанавий метод билан таққослаганда **жиддий афзалликлар билан фарқланади. Уларнинг баъзиларини ажратиб кўрсатиш мумкин:**

- қабул қилинган ечим натижаларининг аниқлиги: ўйинда батафсилликка аҳамият бермаслик, информацион салмоқдан ишга тааллуқли бўлмаган реал жараёнлар хусусиятларидан келиб чиқадиган “шовқинларни ўчириш мумкин;

- вақтнинг ўзгарувчанлик кўлами: ўйин “тез” ёки “секин” тарзда воқеа боришини бошқаришга имкон беради. Шартли амалиёт ҳолатида тузилдиган ўйинда, бир неча соат ёки бир неча йил “яшаш” мумкин;

- кўрсатманинг ўзгариши: ўқитиш давомида малакаларнинг тўпланиши билан тажрибани такрорлаш: бир вазиятнинг ўзини ҳар гал ечимга янгича ёндашган тарзда бир неча марта қайта ўйнаш мумкин;

- қамраб олиш кўламини ўзгартириш имкониятининг мавжудлиги турли шароитларда жиддий ечимларни излаб топиш муддатини етарлича қисқартириш мумкин.

2.2. Дидактик ўйинли машғулотларни ўтказишга қўйиладиган талаблар.

Ўқитувчи-педагог дидактик ўйинли машғулотларни ўтказишга қизгин тайёргарлик кўриши ва уни ўтказишда қуйидаги дидактик талабларга риоя қилиши талаб этилади:

1. Дидактик ўйинли машғулотлар дастурда қайд этилган мавзуларнинг таълимий, тарбиявий ва ривожлантирувчи мақсад ҳамда вазифаларини ҳал қилишга қаратилган бўлиши;

2. Жамиятдаги ва кундалик ҳаётдаги муҳим муаммоларга бағишланиб, улар ўйин давомида ҳал қилиниши;

3. Баркамол шахсни тарбиялаш тамойилларига ва шарқона одоб-ахлоқ нормаларига мос келиши;

4. Ўйин тузилиши жиҳатидан мантиқий кетма-кетликда бўлиши;

5. Машғулотлар давомида дидактик принципларга амал қилиниши ва энг кам вақт сарфланишига эришиши керак.

Ўйин технологияларнинг мақсадли йўналтирилган бўлиб, бу мақсадлар қуйидагича:

Дидактик мақсадлар: дунёқарашни кенгайтириш, билув фаолияти; билим, кўникма ва малакаларни амалиётда қўллаш; амалий фаолият учун зарур бўлган алоҳида кўникма в малакаларни шакллантириш; меҳнат кўникмаларини ривожлантириш.

Тарбияловчи мақсадлар: мустақилликни, эркинликни тарбиялаш, муайян ёндашувларни, мавқеларни, ахлоқий, эстетик ва дунёқарашга оид установкаларни шакллантириш; ҳамкорликни, жамоатчиликни, коммуникативликни, муомалаликни тарбиялаш.

Ривожлантирувчи мақсадлар: диққатни, хотирани, нутқни, тафаккурни, таққослаш, солиштириш кўникмасини, ўхшашини топишни, мулоҳазалашни, ижодий қобилиятларни, рефлексияни, эмпатияни, мақбул ечим топиш кўникмасини ривожлантириш; ўқув фаолияти мотивациясини ўстириш.

Ижтимоийлаштирувчи мақсадлар: жамият меъёрлари ва кадриятларига аралашув; муҳит шароитларига кўникиш; кучли эҳтиросли назорат, ўз-ўзни ростлаш; мулоқатга ўргатиш; психотерапея.

Ўйин фаолиятининг психологик механизмлари шахснинг ўз-ўзини намойиш қилиш, ўз-ўзини таъкидлаши, ўз-ўзини билиши, ўз-ўзини ростлаши, ўз-ўзини жорий қилиши каби фундаментал талабларга таянади.

- Ўйин-психоген хулқ шакли, яъни шахс табиатидан келиб чиқадиган ички мавжуд бўлган феъл-атвор кўринишидир(Д.Н.Узнадзе).

- Ўйин-боланинг “ички ижтимоийлашуви” фазоси, ижтимоий установкаларни эгаллаш воситаси(Л.Г.Выготский).

- Ўйин-тасаввурлашда шахс эркинлиги, “амалга ошмайдиган кизиқишларни хаёлий жорий этиш”(А.Н.Леонтьев).

- Ўйинда фақат ўз хусусий ва ички мазмуни бўйича индвид учун аҳамиятли мақсад касб этган ҳаракат амалга ошади.Ўйин фаолиятининг асосий ўзига хослиги ҳам ана шунда унинг асосий жозибалиги ҳам ана шунда (С.Л.Рубинштейн).

- Дидактик ўйин-бу моҳиятан ўзида муайян мотивацияни, ўқувчиларнинг билув фаолияти тузилмасини ва ўзлаштиришнинг бошқариш тизимини эгаллаган яхлит дидактик жараёндр(В.П.Беспалко).

Ўйинга қўшилиш қобилияти инсон ёши билан боғлиқ эмас, бироқ ҳар бир ёшда ўйин ўзига хослик касб этади.Шу боисдан мактабгача давр учун, кичик мактаб ёшидаги ўқувчилар учун, ўрта ва катта мактаб ёшидагилар учун ва катталар учун ўйин технологиялари бир-биридан фарқланади.

Ўйинли ўқитиш методи- нафақат қатнашчиларнинг фаоллиги билан, балки анъанавий методларга нисбатан талабаларнинг катта интеллектуал ва психологик муҳит билан ҳам фарқланиб туради. Ўқитувчи ўйинли машғулот ишлаб чиқиб, режалаштириши асосида унинг дидактик хусусиятларини аниқ тасаввур қилиши ва ҳисобга олишлари зарур.

Ўқитувчи учун дидактик ўйинлар кўп меҳнат талаб қиладиган машғулот туридир. Уларни ўтказишга тайёрланиш ўқитиш жараёнини чуқур англаш орқали педагогдан кўп вақт сарфлашини талаб этади. Педагогик тажрибалар таҳлили, 15 кишилик гуруҳ билан 1 соат муайян вазиятлар устида ишлаш ўртача мураккабликда 12-15 соат тайёргарлик ишларини талаб этади.

Савол туғилади: ўйин методлари мураккаблиги билан, ишлаб чиқишга кўп вақт ва куч сарфланиши билан сермашаққат эмасми? Анъанавий тарзда маърузалар ўқиш, амалий машғулотларни ўтиш енгил-ку? Агар ўйиннинг барча афзалликларини тарозига қўйсак, унда уларни қўллашдан келадиган фойда, ишлаб чиқаришдаги харажатларни сезиларли даражада қоплаши мумкин. Албатта, ўйинларни ишлаб чиқишнинг мақбуллиги ўқув фанларининг ҳажми, уларни ўрганишда ечиладиган мақсад ва вазифаларга, талабаларни касбий тайёрлаш ҳиссасига боғлиқ бўлади.

Ўйинларни ўтказиш методи сифатида баҳолашда қуйидаги ҳолатлар ҳисобга олиниши зарур:

- биринчидан, ўйинлар бошқа ўқитиш методларига нисбатан битта рад этиб бўлмайдиган афзалликка эга: олинган билимларни танлаган касбга мувофиқлигини таъминлаш хусусияти;

- иккинчидан, бир марта ишланган намунали ўйин қатор йиллар давомида ўқитишнинг самарали инструменти сифатида талабаларнинг бир неча авлодларига хизмат қилиши мумкин. Албатта, ўйинлар мазмуни фаннинг мазмуни ўзгаришига мос равишда янгиланиб бориши лозим;

- учинчидан, ўқитишнинг ўйин методлари талабанинг касбий фаолиятни эгаллаши ва билимларни тўғридан тўғри аралашувсиз ёки педагог ёрдамисиз ўзлаштиришни таъминлайди, бу фаолият мазмуни қизиқтиришнинг кучли воситаси ҳисобланади;

- тўртинчидан, шартли амалиёт ҳолатида масъулиятли ечим қабул қилиш кўникмасини эгаллашнинг мақсадли эканигини баҳолаш қийин. Ўйинда бўлажак мутахассисларнинг мустақил касбий фаолиятга ўтишда юзага келадиган фаол хатоликларини йўқотиш мумкин;

- бешинчидан, ўйинда ўқитиш жараёни тадақиқот вазифалари билан самарали бириктирилиши мумкин, бу ҳолат талабаларга ҳаракатдаги тадқиқотчилик методикасини намоён қилишга имкон беради. Шу боисдан ўйинни ўтказиш режасини ишлаб чиқишда тадқиқотга тегишли бўлган қатор савол(муаммо)лар, шунингдек, ўйин қатнашчиларидан алоҳида гуруҳни ажратиш ва унга хусусий натижаларни ўлчаш ва қайд этиш вазифасини юклаш олдиндан қаралади;

- олтинчидан, бўлажак мутахассис учун муаммони қўйиш, ечимни гуруҳ бўлиб танлашда индивидуал устуворлиги ва уни жорий этишни келишиш тажрибасини эгаллаш алоҳида аҳамият касб этади;
- еттинчидан, ўйин гуруҳли тафаккурлашни ривожлантиради, жамоа таркибида ҳаракатланиш кўникмасини таркиб топтиради;
- саккизинчидан, ўйинлар(синов стендида текшираётган каби) бошқаришнинг янги шакл ва қоидалари тузилмасини, меъёри ва методикасини синовдан ўтказишга шароит яратади.

Шундай қилиб ўйинлар кенг дидактик имкониятларга эга. Улар ёрдамида фақулдда кенг спектрдаги кўникма, малака ва касбий шахс сифатларини шакллантириш мумкин. Бу эса ўйинга тайёргарлик ва ўтказишнинг қандай ташкил этишига, унинг асосига ўқитувчи(ёки ишлаб чиқарувчи) томонидан қандай мотивлар қўйилишига боғлиқ.

2.3. Миллий ғоя ва маънавият асослари дарсларида талабаларда мустақил ишлаш кўникмаси, ижодий фикрлаш қобилияти ва жамоани бошқариш, ечим қабул қилиш ҳамда уни бажаришни ташкил этиш малакаларини ривожлантиришда дидактик ўйинли технологияларнинг ўрни ва аҳамияти. Миллий ғоя ва маънавият асослари дарсларида талабаларда мустақил ишлаш кўникмаси, ижодий фикрлаш қобилияти ва жамоани бошқариш, ечим қабул қилиш ҳамда уни бажаришни ташкил этиш малакаларини ривожлантиришда дидактик ўйинли технологиялар муҳим аҳамият касб этади.

Кишилиқ тарихий тараққиётининг барча даврларида ҳам ўйин субъект фаолиятининг энг биринчи ва муҳим тури сифатида тан олинган. Бинобарин, шахс фаолиятининг муҳим турлари – меҳнат, ўқиш билан бирга ўйин ҳам унинг шаклланиши ва ривожланишида муҳим аҳамият касб этади. Ўйинлар воситасида катта авлод томонидан тўпланган ҳаётий тажриба, ўзлаштирилган билим, турмуш тарзи ва ижтимоий муносабат асослари, маданий қадриятлар ёш авлодга изчил узатиб келинган.

Ўйин шахснинг тарбиялаш, ривожлантириш, унга таълим бериш хусусиятларига эга. Мавжуд хусусиятлари туфайли ўйинлар қадим-қадимдан халқ педагогикасининг муҳим асосларидан бири бўлиб келмоқда. Бевосита ўйинлар болаларда идрок, сезги, хотира, тафаккур, нутқни ривожлантиришга ёрдам бериш орқали уларни маънавий-ахлоқий, ақлий, жисмоний ва эстетик жиҳатдан тарбиялашга хизмат қилади.

Ўйиннинг моҳияти ва тузилиши маълум кўникма, малака, қобилият ва сифатларнинг ҳар бир иштирокчида бутун ўйин давомида шаклланишини таъминлайди. Таълим жараёнда ўйин технологияларидан фойдаланишда ўқитувчи педагогик вазифаларини сценарийда аниқ ифодалай олиши зарур.

Ўйин фаолиятининг психологик механизмлари шахснинг ўзини намоён қилиш, ўзининг ҳаётда ўрнини белгилаш, ўзини ўзи бошқариш, ўз имкониятларини амалга оширишдан иборат асосий эҳтиёжларни қондириш имкониятини яратади. Ўйин ижтимоий тажрибаларни ўзлаштириш ва қайта

яратишга йўналган вазиятларда, фаолият тури сифатида белгиланади ҳамда ўйин жараёнида шахснинг ўз хулқини бошқариши шаклланади ва такомиллашади. Ўқув фаолиятининг асосий мотиви – бу ўқув-билиш мотиви бўлса, ўқув фаолиятининг энг муҳим мотивацияси эса иштирокчида ўзи танланган ва асосларини ўзлаштираётган касбга бўлган қизиқиши саналади. Тингловчи ўқув жараёнидаги эгаллаган билимларидан, касбий малакалари ва кўникмаларидан ҳиссий жиҳатдан қониқа олиши лозим. Бу вазифани ҳал қилишда ўқитиш жараёнида ўйинли технологиялардан фойдаланиш алоҳида аҳамият касб этади. Ўйинли технологиялари, шунингдек, тингловчиларнинг ижодий қобилияти ва креатив тафаккурини ўстиради.

Ўйин технологиялари таълим олувчиларни муайян жараёнга тайёрлаш, уларда маълум ҳаётий воқелик, ҳодисалар жараёнида бевосита иштирок этиш учун дастлабки кўникма, малакаларни ҳосил қилишга хизмат қилади. Таълим жараёни иштирокчилари (м: таълим олувчилар, ота-оналар, педагогик жамоа аъзолари, таълим муассасаларининг раҳбарлари, жамоатчилик ташкилотларининг вакили ва б.) сифатида турли ролларни бажариш иштирокчиларга педагогик фаолият мазмуни билан яқиндан танишиш имкониятини яратиш асосида маълум фаолиятни самарали ташкил этишга назарий, амалий ва руҳий тайёргарликка эришиш нуқтаи назаридан ёрдам беради.

Барча ўйинларда бўлгани каби педагогик ўйинлар жараёнида ҳам иштирокчилар фаол ҳолатда бўлади, шериклари билан ўзаро муносабатга киришади, шунингдек, ўз қарашларини шериклариники билан таққослаш, жамоа билан зарур муносабатни ўрнатиш орқали ўзини ўзи ўрганади.

Педагогик жараёнда ўйинлардан фойдаланишда айрим жиҳатларга эътибор қаратиш лозим. Жумладан:

- ўйин сценарийсини тайёрлаш;
- йўриқномалар тузиш;
- аудиторияни ўйин моҳиятига мувофиқ жиҳозлаш.

Сценарий ва унинг моҳияти муҳим аҳамиятга эга. Зеро, айнан сценарийгина тегишли таълим, тарбиявий ва ривожлантирувчи мақсадларга эришиш имкониятини таъминлайди. Ўқитувчилар ўйин сценарийларини тайёрлашга алоҳида эътибор қаратишлари, сценарийни тайёрлаш малакасига эга бўлишлари зарур. Педагогик характердаги ўйинларнинг таркибий тузилмаси куйидагилардан иборат:

- ўқув мақсади; - ўйиннинг вазифаси;
- ўрганиладиган муаммо тафсилоти;
- ўйин вазиятининг тафсилоти;
- иштирокчиларнинг таснифи

Таълим жараёнида ўйин технологиялари қўллаш куйидагиларга асосланади:

- гуруҳни шакллантириш;
- машғулотларнинг бош мақсадини ифодалаш;

- муаммоли вазиятни вужудга келтириш; - ролларни тақсимлаш, - ўйин регламентини ўрнатиш;

- материаллар, йўриқномалар, қоидалар ва кўрсатмалар тўпламини тарқатиш; - маслаҳат бериш.

Ўйин технологияларини қўллашда роллар қуръа ташлаш йўли билан тақсимланади. Бунда роллар номи ёзилган кичик қоғозчаларда фойдаланиш мумкин. Ролларнинг иштирокчилар ўртасида қуръа асосида тақсимланиши келиб чиқиш эҳтимоли бўлган норозиликларнинг олдини олади. Ўйин жараёнида белгиланган вақт (регламент)га, мулоқот одобига риоя этиш, фаоллик кўрсатиш ҳамда ўйинни охиригача давом эттириш кутилган натижани кафолатлайди.

Шунингдек, қуйидаги омиллар педагогик мақсадларда ўйин технологияларидан самарали фойдаланиш имкониятини таъминлайди:

- ўйин сценарийсининг пухта тайёрланганлиги;
- ўйин мақсади ва вазифаларининг тўғри, аниқ белгиланиши;
- ўйин қоидаларининг аниқ, лўнда (8-10 тагача) ифодаланиши;
- ўйин йўриқномасининг мавжудлиги;
- иштирокчиларнинг ўйин жараёнига қизиқишлари; - ролларнинг самарали, тўғри тақсимланиши;
- жамоада кўтаринки кайфиятнинг юзага келиши;
- иштирокчиларнинг бир-бирларини тушуна олишлари ва қўллаб-қувватлашлари;
- ҳар иштирокчининг ўйин натижаси учун масъулиятни ҳис этиши; - барча иштирокчилар имкониятларининг ягона мақсадга йўналтирилиши

Назорат саволлари:

1. Дидактиканинг мақсад, вазифалари ва асосий тушунчаларини изоҳланг.
2. Дидактик ўйинли технологиялар деганда нимани тушунасиш?
3. Дидактик ўйинли технологияларнинг қандай турлари ва шакллари мавжуд?
4. Инсон ҳаётида ўйин фаолияти орқали қандай вазифалар амалга оширилади?
5. Дидактик ўйин технологиялари амалга ошириладиган айрим ноанъанавий дарс шакллари санаб ўтинг...
6. Дидактик ўйинли технологияларнинг анъанавий технологиялардан фарқли жиҳатлари нимада?
7. Ўқитувчи-педагогдан дидактик ўйинли машғулотларни ўтказишда қандай дидактик талабларга риоя қилиши талаб этилади?
8. Маълумки, ўйин технологиялари мақсадли йўналтирилган, бу мақсадлар қайсилар?
9. Амалий ўйинларнинг замонавий таълим учун аҳамияти қандай?
10. Амалий ўйинларнинг қандай турлари мавжуд?

Фойдаланилган адабиётлар:

1. Ўзбекистон Республикасининг Конституцияси. – Т.: Ўзбекистон, 2012 йил.
2. Бегимкулов У.Ш. Педагогик таълимда замонавий ахборот технологияларини жорий этишнинг илмий-назарий асослари. Монография. - Т.: Фан, 2007.
2. Қодиров Б.Ғ., Бегимкулов У.Ш., Абдуқодиров А.А. “Ахборот технологиялари”. Электрон дарслик. 2002 й.
3. Ишмухаммедов Р.Ж. “Инновацион технологиялар ёрдамида ўқитиш самарадорлигини ошириш йўллари”. Тошкент: 2000 й.
4. Маънавият: асосий тушунчалар изоҳли луғати. Қ. Назаров таҳрири остида. -Т.: Маънавият, 2009.
5. Холиқов И., Собирова М., Машарипова Г. “Маънавият асослари” фанини замонавий педагогик технологиялар асосида ўқитиш. –Т.:ТДПУ, 2013.
6. Уразова М.Б., Эшпулатов Ш.Н. Бўлажак ўқитувчининг лойиҳалаш фаолияти. // Методик қўлланма. – Т.: ТДПУ. 2014, 6,5 б.т.
7. Тоҳириён А., Собирова М., Замонов З. Миллий ғоя туркумига кирувчи фанларни ўқитишда интерфаол таълим методларидан фойдаланиш бўйича услубий тавсиялар. – Т. РТМ, 2017.

Хориж манбалари:

1. Solderblom N. Das Wetter des Gottesglaube. Berlin, S. 162.
2. Human Life in the Light of Spiritual Science. - Anthroposophy - Schmidt Number: S- 3277. On-line since: 24th January, 1995.
3. Michael Freeden. Ideology: A Very Short Introduction (Oxford, 2003)

Электрон таълим ресурслари:

1. Ўзбекистон Республикаси Олий ва ўрта махсус таълим вазирлиги: www.edu.uz.
2. Ўзбекистон Республикаси Халқ таълими вазирлиги: www.uzedu.uz.
3. Ўзбекистон Республикаси Халқ таълими вазирлиги ҳузуридаги Мультимедиа умумтаълим дастурларини ривожлантириш маркази: www.eduportal.uz, www.multimedia.uz.

3-мавзу: Миллий ғоя ва маънавият асослари туркумидаги фанларни ўқитишда ривожланган мамлакатлардаги илғор тажрибалар.

Режа

1. “Ахборот асри” деб аталаётган XXI асрда миллий ғоя ва маънавият тарғиботининг ўзига хос хусусиятлари. Миллий ғоя ва маънавият

асослари туркумидаги фанларни ўқитишда хорижий тажрибалардан фойдаланиш: МДХ ва дунёнинг ривожланган мамлакатлари тажрибаси.

2. Миллий ғоя ва маънавият асослари туркумидаги фанларни ўқитишда халқаро тажрибанинг қиёсий таҳлили: Ўзбекистон ва жаҳон.

3. Ривожланган хорижий мамлакатларда тарғибот ишларининг институционал тизими, унинг ижобий жиҳатларидан таълим ва тарбия жараёнида фойдаланиш.

Таянч тушунчалар: хорижий тажриба, МДХ тажрибаси, дунёнинг ривожланган мамлакатлари тажрибаси, халқаро тажрибанинг қиёсий таҳлили, Ўзбекистон ва жаҳон, тарғибот ишлари, институционал тизим, институционал тизимининг ижобий жиҳатлари ва ҳк.

3.1. “Ахборот асри” деб аталаётган XXI асрда миллий ғоя ва маънавият тарғиботининг ўзига хос хусусиятлари. Миллий ғоя ва маънавият асослари туркумидаги фанларни ўқитишда хорижий тажрибалардан фойдаланиш: МДХ ва дунёнинг ривожланган мамлакатлари тажрибаси. Бугунги кунда ҳаётимизнинг барча жабҳаларига ахборот-коммуникация ва компьютер технологияларининг кириб келгани ҳамда жадал ривожланиш йўлига ўтгани жамиятимизга ҳам катта ўзгаришлар олиб кирди. Зеро, бу ўзгаришлар асосини ахборотлаштириш, телекоммуникация ва компьютер технологиялари ташкил этади. XXI аср – ахборотлашган жамият асридир.

Ахборотлашув жараёни оқибатида дунё миқёсида ягона яхлит ахборот майдони шаклланди. Дастлаб олимлар ахборотлашув жараёнини кўпроқ техноген жараён сифатида талқин қилишга мойиллик билдириб, унинг сиёсий ва маънавий жиҳатларига эътибор бермадилар. Лекин сўнгги пайтларда унинг бу жиҳатларига ҳам алоҳида тўхталиб ўтилмоқда ва қайта – қайта такрорланмоқда. Чунки, бугун бутун дунёда ижтимоий муносабатлар, одамларнинг яшаш ва тафаккур тарзида кескин ўзгаришлар юз берди. Айни шу маънода Ислом Каримов “Кимдир уни юксак технологиялар замони деса, кимдир тафаккур асри, яна биров ялпи ахборотлашув даври сифатида изоҳламоқда”² - деб ёзган эди.

Миллий ғоя ва маънавият асослари туркумидаги фанларни ўқитишда хорижий тажрибалардан фойдаланиш хусусида сўз юритишдан олдин айрим хориж мамлакатлари таълим тизимига қисқача тўхталиб ўтиш мақсадга мувофиқ. Зеро, мафкура тарғиботи ва таълим-тарбия ўртасида диалектик боғлиқлик мавжуд. Мафкуравий тарғибот амалиёти энг аввало таълимдан бошланиши ҳеч кимга сир эмас.

Дунёнинг энг ривожланган мамлакатларидан бири бўлган АҚШда ўқитувчилик касби энг оммавий ва нуфузли касблардан ҳисобланади: АҚШда 3,4 та бошланғич ва ўрта мактаб ўқитувчилари бор. АҚШда 1400

² Каримов И. Юксак маънавият енгилмас куч. -Т.: Маънавият, 2008. 110-б.

дан ортиқ ОЎЮ ўқитувчи тайёрлаш дастурларига эга. Давлат университетларини молиялаштириш таълим учун тўловлар ва субсидиялар орқали амалга оширилади.

Педагогик факультетлар 50 та штатдан 48 тасида аккредитацион системалардан ўтади, унда қуйидагилар ҳисобга олинади:

- 1) бўлғуси ўқитувчиларнинг билим, малака ва кўникмалари;
- 2) диагностика, мониторинг ва баҳолаш системаси;
- 3) педагогик тажриба;
- 4) маданий савия;
- 5) ўқитувчилар таркибининг квалификацияси, меҳнат сифати ва касбий маҳорати;
- 6) факультетни бошқариш ва материал ресурслар.

Стандартлар ҳар 7 йилда кўриб чиқилади.

Педагогик фаолиятга қўйилган умумий стандартлар барча фанлар бўйича ҳамма штатларда бир хил.

АҚШнинг деярли барча нуфузли ОЎЮда: University of Michigan at Ann Arbor, San Jose State University, St. Cloud State University, Emporia State University, Northwestern State University Natchitoches, California State University, University of North Carolina, Northern Arizona University, Montclair State University ва б. педагогик факультетлар мавжуд. Уларга танлов жуда катта бўлиб, ҳар бир ўринга 20тадан абитуриент тўғри келади.

Магистатура тизимида диплом олди амалиёти кенг қўлланилади.

Японияда ўқитувчи фақат ўқитиш эмас, балки болаларнинг тартиби учун ҳам, вақтини ўтказиши ва бошқа кўплаб масалаларга ҳам масъулдир. Булар “ўқитиш” тушунчасига эмас, кўпроқ ота-онанинг вазифалари сирасига киради. Шу боис ҳам Япония ҳукумати ОЎЮлари битирувчиларини ўқитувчи лавозимига тайинлашда қаттиқ танлов сиёсатини олиб боради.

Бошқа давлатлардан фарқли ўлароқ, давлат мактаби ўқитувчиси бўлиш учун япон фуқароси ўқитувчи дипломини олиши керак ва ўқитувчиликка тайинлаш имтиҳонидан ўтиши керак. Япония ўқитувчилар ойлиги маҳаллий хокимият органи ходимлари ойлигидан кўп бўлган давлатлардан биридир. Японияда катта ўрта мактабларнинг кундузги (ўқиш-3йил), кечки ва сиртки (ўқиш 4 йил) турлари бор. Кечки ва сиртки мактабни битирганлик ҳақидаги гувоҳномаси худди кундузги катта мактабникидай бўлса ҳам, 95% талабалар мактабнинг кундузги бўлимида таҳсил олишади. Катта мактабларга қабул қилиш кичик мактабни тугатганлик ва кириш имтиҳонлари натижалари бўйича конкурсдан ўтганлиги ҳақидаги ҳужжат асосида амалга оширилади.

Таълим, фан ва маданият вазирлиги кўрсатмасига кўра, катта ўрта мактабда билимларни баҳолашда ОЎЮ тизимидан фойдаланилади. Бу ҳар бир талаба 12 йиллик ўрта таълимни тугатганлиги ҳақида гувоҳнома олиши учун 80 кредит (зачёт бирлиги)ни йиғиши лозим деганидир. Масалан, япон тили ва замонавий япон адабиётини ҳар бир курсини ўрганиш натижалари бўйича 4та кредит берилади, япон тили лексикологияси бўйича 2 кредит, классик тил бўйича – 2 кредит.

Японияда давлат университетларига тўлиқ ўрта мактабни битириб кириш мумкин. Қабул 2 босқичда ўтказилади. Биринчи босқичда абитуриентлар марказлашган ҳолда университетларга қабул бўйича Миллий марказларда ўтказиладиган “Ютуқлар биринчи босқичининг умумий тести”ни топширадилар”. Тестни муваффақиятли топширганлар университетда ўтказиладиган кириш имтиҳонларига киритиладилар. Тестдан юқори баллар олганлар давлатнинг энг нуфузли университетларига кириш учун имтиҳон топширадилар. Ўқув жараёнида умумиллий ва махсус фанлар аниқ бўлиб ўқитилади. Биринчи икки йилликда барча талабалар умумтаълим тайёргарлигини оладилар. Бунда умумиллий фанлар: тарих, фалсафа, адабиёт, жамиятшунослик, чет тиллари ўтилади, шунингдек, бўлажак касби бўйича махсус курсларни эшитадилар. Назарий жиҳатдан умумиллий цикл тугагандан сўнг талаба мутахассислик ва ҳатто факультетни ўзгартириши мумкин. Аслида, бундай ҳолатлар кам учрайди ва битта факультет доирасида бўлиши мумкин, бунда ҳам ташаббускор талаба эмас, раҳбарият бўлади. Охириги 2 йилда танланган касб ўргатилади. Барча университетларда ўқиш муддати стандартлаштирилган. Олий таълимда таълимнинг асосий йўналишлари ва мутахассисликлари бўйича 4 йил ўқитилади. Тиббиёт ходимлари, стоматолог ва ветеринарлар 6 йил ўқишади. Асосий курсни тугатгач, бакалавр даражаси берилади: гакуши. Талаба ОЎЮда 4 йиллик ўқишини 8 йил ўқиш ҳуқуқига эга, яъни ўзлаштиролмаган талабаларни талабалар сафидан чиқариш мумкин эмас. Олий ўқув юртининг тадқиқот ишларига лаёқати бор талабалари ўқишни магистратурада давом эттиради. Магистрлик даражаси дастури чуқур илмий ва касбий ихтисослаштиришни назарда тутади. 30 зачет бирлигидан иборат бўлган дастур бўйича 2 йиллик таълим, битирув имтиҳонлари ва диссертация химоясидан кейин магистратура битирувчисига магистр даражаси берилади.

Хитойда олий таълим тизими ўз ичига университет, коллеж ва олий касбий мактабларни олади, ҳамда ўзининг нуфузига кўра бир неча иэрархик категорияларга бўлинади. Мактаб битирув имтиҳонларида олинган балларга кўра битирувчилар олий ўқув юртларининг юқори ёки қуйи тоифаларига номзод бўла оладилар. Хитой университетларига кириш қатъий рақобат шароитида ўтади: баъзи университетларда битта ўринга 200-300 киши тўғри келади. Хитойда, худди Ғарб давлатларидаги каби уч босқичли стандарт тайёрлов босқичи мавжуд. Булар: бакалаврият – ўқиш муддати 4-5 йил. Бу босқични тугатганлар “Бакалавр” мақоми билан тугалланган олий таълим оладилар. Магистратура – ўқиш муддати 2-3 йил. Докторантура – ўқиш муддати 2-3 йил, баъзан 4 йил.

Олий таълим Болонья тизими асосида тузилган, лекин Хитой бу тизимда иштирок этмайди. Аспирантлар учун таълимнинг икки босқичи мавжуд: аспирантура ва докторантура.

Аспирантлар ва докторларга турли талаблар қўяди. Кандидатлар (номзодлар) Ватанни севиш, юксак ахлоқий фазилатларга эга бўлиши, битта чет тилини мукамал билиши ва илмий–тадқиқот ишларини олиб бора

олиши лозим. Аспирантурада ўқиш муддати 2-3 йил. Докторларга талаблар ҳозирги аспирантларга қўйилган талаблардагидай, фақат фарқи шундаки, докторлар иккита чет тилини билишлари, илмий-тадқиқот ишларини олиб бориши лозим.

Ўқитиш шаклига кўра аспирантлар ишлаб чиқаришдан узилган ҳолда ва ишлаб чиқаришдан узилмаган ҳолда олиб борилади.

Олий ўқув юртларининг асосий вазифалари юқори малакали кадрларни тайёрлаш, фан, техника ва маданиятни ривожлантиришдир. Бунга кўра 100 та муҳим олий ўқув юртларида ўқитилаётган зарур фанлар ва мутахассисликлар каторида ўқитувчилик, илмий-тадқиқот, бошқарув ва хўжалик фаолиятлари энг юқори даражасига чиқиши керак.

Кейинги йилларда иқтисоднинг модернизациялаш талабларини тўлиқ кондириш мақсадида ўқув мутахассисликлари рўйхати қайта кўриб чиқилди; молия ва иқтисодиёт, сиёсат ва ҳуқуқий фанлар, иқтисодиёт бошқаруви, машинасозлик, архитектура, электроника, ЭҲМ, енгил озиқ-овқат ва тўқимачилик саноатига урғу берилди.

Хитойда 2 минг ОЎЮлари мавжуд. Биринчиси Пекинда жойлашган Тсинхуа университети каби политехник университетлар, иккинчиси Хефэй шаҳридаги Илмий-техника университети каби олий ўқув юртларидир. Буларга кўплаб техник ва табиий факультетлардан иборат олий ўқув юртлари, ҳамда тор битта соҳа техник институтлари киради.

Умумий соҳалардаги университетлар 2 та йўналишдаги факультетларга эга: гуманитар ва аниқ. Гуманитар факультетлар тил, адабиёт, тарих, фалсафа, иқтисодиёт, ҳуқуқшунослик ва бошқа фанларга асосланган. Аниқ фанлар йўналиши: математика, физика, химия, биология, география, геология, радиоэлектроника ва бошқа фанларга асосланган. Умумсоҳа университетларига Пекин, Нанкай (Тяньзин шаҳри) ва Фиденъ (Шанхай шаҳри) университетлари мисол бўла олади. Давлат олий ўқув юртларига қабул ягона режа асосида амалга оширилади. 2007 йилги статистика маълумотларига кўра олий ўқув юртларига аҳолининг 23 % топширади. Таълим органлари томонидан бошқариладиган қабул комиссиялари, умуммиллий ва маҳаллий босқичларида шаклланади. Институтлар ва факультетлар имтихонлар натижаларига кўра лаёқатли абитуриентларни уларнинг ҳоҳиш ва соғлиғига кўра қабул қиладилар. Базавий олий ўқув юртлари энг яхши талабларни танлаб олиш имкониятига эга. Давлат битирувчиларига ягона режа асосида иш берилади. Умумсоҳа олий ўқув юртларида ўқиш муддати 4 йил. Баъзи соҳалар, жумладан, табиий фанлар, техник, тиббиёт бўйича – 5 йил. Тор соҳали олий ўқув юртларида ўқиш қисқа муддатли бўлиб, 2-3 йилни ташкил этади. Битирувчиларга бакалавр даражаси берилади. Аспирантларни тайёрлаш 2 қисмга бўлинади: магистр илмий даражали мутахассис ва фан доктори илмий даражали мутахассис.

И категориядаги аспирантлар ёши 40дан ошмайди, ўқиш 2-3 йил давом этади. Иккинчиси – 45 ёшдан ошмайди, ўқиш муддати 3 йил.

Хитойда олий маълумотга эга бўлиш жуда ҳам обрўли саналади. Миллий кадрлар тизими орасида таълим энг етакчи ўринни эгаллайди. Олий таълим олишга академик профилдаги ўрта мактаб битирувчилари ва махсус техник мактаб битирувчилари ҳақли. Мактаб битирув имтихонида тўпланган балл натижаларига кўра олий таълимга кириш имтихонларига киритилади.

Олий ўқув юртларига кириш учун абитуриент 7 та фан бўйича махсус имтихон топширади.

Хитойда пулли олий таълим муассасалари кўп, лекин шартнома асосида ўқишга кириш ҳам жуда қийин. Иқтидорли ёшлар учун текин ўқиш имконияти бор. Ундан ташқари, баъзи фанларда талаба ишлаган муассаса ўқиш учун пул тўлайди. Иқтидорли талабалар давлат стипендияси ёки ташкилот ва муассаса субсидиялари кўринишидаги имтиёзларга эга.

Қисқа муддатли тор соҳали олий ўқув юртларида ўқиш муддати 2-3 йил. Бу ўқув муассасалари талабаларни саноатнинг турли соҳаларида ишлаш учун ўрта бўғинда дипломли мутахассислардир.

4 йиллик дастурли бакалавриат коллежлари махсус техник ва оддий ўрта мактаб битирувчиларини қабул қилади. Ўқиш тугагач, битирувчиларга мутахассислик бўйича диплом берилади ёки бакалавр даражаси берилади.

Ўтган давирларга назар ташлайдиган бўлсак, 1978-йилдан кейин қайта қуриш орқали кўп босқичли олий таълим тизими шаклланди. Олий ўқув юртлари сони 1978 йил 598 та бўлса, 1998 йил 1002 тага етди. Ҳозирги кунга келиб, бу кўрсаткич янада ошди. Олий таълим тизими бошқарувини узлуксиз чуқур ислоҳ қилиш натижасида олий ўқув муассаларининг масштаби кенгайди, таълим самарадорлиги сезиларли ошди. Турли мутахассисликлар бўйича битирувчилар сони тенглаштирилди, мутахассисликлар тизими оптималлаштирилди. Бунинг ҳаммаси ҳар йили кўп сонли юқори малакали мутахассисларни таёрлаш имконини беради.

Кейинги йилларда юқори ва янги технологиялар билан шуғулланадиган олий таълим қошидаги муассасалар кенг ривожланди.

Социолистик бозор иқтисодиёти тизимининг тасдиқланиши ва халқ хожалигининг барча соҳасини ислоҳ қилишни чуқурлашиши таъсирида ёки бошқарув тизимини олий ўқув муассасалари билан алмаштириш олий таълимни буткул ислоҳ қилишда асосий нуқта бўлади. Охирги йилларда олий таълимни юритиш механизми, молиялаштириш усуллари, кадрларни бошқарув тизими ва тақсимот тизимини қайта қуришнинг самарали натижалари кўзга ташланади.

Талабаларни ўқишга қабул қилиши тартиби ва битирувчилар тақсимоотида ҳам улкан силжишлар бўлади. 1997 йилдан ўқишга қабул қилишнинг талабаларни тоифаларга ажратувчи эски тартиби бекор қилинди.

Ҳозир барча талабалар бир ҳил тартибда ўқишга қабул қилинадилар ва ўқишга пул тўлайдилар. Молиявий қийинчиликни бошидан кечираётган талабаларга банк кредити ажратилиб, стипендия берилади.

Битирувчиларни ишга жойлаштириш “икки томонлама танлов” яъни “битирувчи ва иш берувчи ташкилот” принципи асосида амалга оширилади.

Барча Олий ўқув юртлари битирувчилари давлат сиёсатига биноан ўзлари мустақил иш топадилар, ўқишдан кейин ишга жойлашиши ҳақида контракт тузган битирувчилар бундан мустасно.

Аспирантура ҳам ўтган даврларда катта ютуқларга эришди. 1949-йилга қадар юқори малакали Хитой мутахассислари асосан чет элларда тайёрланарди. Шу йилга қадар бу Олий ўқув юртлари атиги 200дан ортик магистр тайёрлаган, бирорта фан доктори бўлмаган. Лекин 1978 йилдан кейин 63 минг киши аспирантурага имтиҳон топшириб, 10 минги конкурсдан ўтди. Фақат 1998 йилнинг ўзида 8957 та тадқиқотчига доктор илмий даражаси берилди, 38051 та киши магистр бўлди.

Хитой ўз Олий ўқув юртларига чет эллик талабаларни қабул қилади, ўз талабаларини чет элга ўқишга ва малака оширишга жўнатади. Биргина 1998 йил Хитой 164 та давлатдан 43084 талабани ўқишга қабул қилди. Хитойдан чет элга ўқишга кетган талабалар сони 23 млнни ташкил этди. Хитой Олий ўқув юртлари 3/2 қисми давлат тасаруффида, қолган 1 қисми хусусий бўлиб, ҳозирги кунда 3 мингта Олий ўқув юртларида 20 миллион талаба таҳсил оляпти.

Хитой олий ўқув юртларида малакали кадрлар тайёрлаш бўйича жаҳонда етакчи ўринлардан бирини эгаллаб келмоқда. Институт ва университетларда таълим муддати 4-5 йил қилиб белгиланган бўлса, фақатгина тиббиёт институтининг талабалари ихтисосликларига қараб 7-8 йилгача билим олади. Юқори олий таълим ҳисобланган аспирантурада таълим олиш икки босқичдан иборат бўлиб, биринчисиди магистрлик илмий даражаси берилса, иккинчи босқичини тугаллаган тадқиқодчи фан доктори илмий даражасига эга бўлади.

Айнан шу тизимдан келиб чиққан ҳолда Хитойда таълим бошқаруви амалга оширилади. Соҳадаги бошқарув «бир хил даража, бир хил стандартлар» тамойили асосида олиб борилмоқда, яъни меҳнат жараёнидан ажралган ҳолда таълим олаётган ёшлар ва меҳнат қилиш билан бирга фақат кечкурун ёхуд сиртдан ўқиётганларга билим бериш даражаси бир хилдир.

Мамлакат таълим бошқаруви ўз ичига маъмурий таълим тизимини олиб, у 4 босқичдан иборатдир: марказ, шаҳар, автоном ҳудудлар ва уездлардир. Мазкур ҳудудий бўлинишлар улар тасарруфидаги таълим муассасалари бошқарувини енгиллаштиради. «Хитой Халқ Республикасининг таълим тўғрисидаги қонуни»да кўрсатилишича «Давлат Кенгаши ва маҳаллий халқ ҳокимиятлари ўз ҳудудларидаги бошқарув тамойиллари асосида таълим тизимини бошқарадилар. Ўрта ва тўлиқ бўлмаган ўрта таълим муассасалари Давлат Кенгаши тасарруфидаги маҳаллий халқ ҳокимиятлари томонидан, олий таълим Давлат Кенгаши, автоном ҳудуд, шаҳар халқ ҳокимиятлари томонидан бошқарилади. Мазкур қонуннинг 15-бандида айтилишича «Давлат Кенгашидаги таълимнинг маъмурий органлари мамлакатдаги таълим соҳасини бошқарадилар, умумий режа асосида иш кўрадилар ва унинг фаолиятини мувофиқлаштирадилар».

Хитойда минг йиллар давомида шаклланиб, бугунги кунга келиб ўз аҳамиятини йўқотмаган гўзал анъаналардан бири устозни улуғлашдир. Деярли барча Шарқ халқларида бўлгани каби билим берувчи ҳар қандай одам устоз сифатида кадрланади. Буюк Конфутсий таълимоти асослари мужассамлашган бугунги Хитой таълим тизимида ўқитувчига бўлган эътибор алоҳида ўрин тутади. Хитой ҳукумати 1985 йили 10 сентябр куни “ўқитувчилар куни”ни умумхалқ байрами сифатида нишонлашни эълон қилди, 1993 йили эса, мамлакатда «Хитой Халқ Республикасининг ўқитувчилар тўғрисида»ги қонуни қабул қилинди. Мазкур қонун ўқитувчиларнинг ҳуқуқ ва мажбуриятлари, уларга тўланадиган ойлик маош, мақоми, тоифалари, ўқитувчини тайёрлаш жараёни, иш фаолиятида рағбатлантириш шартлари, ҳуқуқий масъулиятини белгилаб беради. 1998 йили Хитой ҳукумати олий ўқув юртларига «Ёш олимларни рағбатлантириш» режасини таклиф этди. Мазкур режага кўра мамлакатдаги ва хориждаги ёш олимларни Хитой олий ўқув юртларини ривожлантириш, уларнинг моддий ва маънавий салоҳиятини ошириш кўзда тутилган эди. Бугунга келиб 200 нафар турли мамлакатлардан келган олимлар Хитойда профессор унвонига эга бўлишган.

Ҳукумат шунингдек, ўқитувчиларнинг ижтимоий мавқеини кўтариш орқали таълим соҳасини янада ривожлантириш, таълим сифатини оширишга эришмоқда. «Ўқитувчилар тўғрисида»ги қонунда айтилишича «ўқитувчиларнинг ўртача иш ҳақи давлат хизматчиларининг ўртача иш ҳақидан кам бўлмаслиги ва доимо ўсиб бормоғи керак». Шунингдек, ўқитувчиларнинг турмуш фаровонлигини кўтариш мақсадида эса, Хитой ҳукумати 1994 йилдан бугунги кунга қадар давлат бюджетидан 10 миллиарддан кўпроқ АҚШ долларини ўқитувчиларга уй-жой қурилиши учун сарфлади.

Германия Олий таълим тизими 250 дан ортиқ университетларни ўз ичига олади. Бу олий ўқув юртлари ва ихтисослаштирилган (касб-хунар) олий мактабларида асосланади. Улар билан бирга педагогик, касб-хунар коллежлари бор. Германияда университетлар давлат ихтиёрида ҳисобланади. Сўнги йилларда бир неча хусусий университетлар очилди.

Мутахассислар тайёрлашда университетларнинг роли катта аҳамиятга эга.

Олий ўқув юртларида таълим 4 йил давом этади. Сўнги имтиҳонлар ва битирув малакавий ишлари ўқишнинг 18-ойидан сўнг бошланади.

Университетларда дарслар маъруза, лабаратория, амалий ва семинар машғулоти тарзида ташкил этилади.

Германияда битта олий “докторлик” илмий даража мавжуд.

Германия олий ўқув юртларида ўқув жараёнига таълим ва тадқиқот илмий фаолиятлари ҳам мужассамлаштирилган.

Германияда таълимни тарғиб қилиш қонуни немис таълими учун энг истиқболли хусусиятларидан бири ҳисобланади.

Германияда ўқитувчиларни тайёрлаш икки босқичда амалга оширилади: университетларда (биринчи давлат имтиҳонигача) ва икки йиллик педагогик амалиётда (иккинчи якуний давлат имтиҳонгача). Мактабларнинг типларига қараб битирувчилар турли даражадаги ўқитувчилик лавозимига эга бўлиши мумкин:

- I даражали ўқитувчи лавозими (бошланғич синф ўқитувчиси)
- II даражали ўқитувчи лавозими (мактаб, гимназияларнинг 5 – 10-синфлари ўқитувчиси)
- III даражали ўқитувчи лавозими (мактаб, гимназияларнинг 11 – 13-синфлари ўқитувчиси)

Университетда ўқитувчи тайёрлаш 3 компонентдан иборат:

1. Мактабда дарс берадиган 2 – 3та ўқув фанини ўрганиш,
2. Педагогик фанларни ўрганиш,
3. Мактабда амалиётни ўташ (буни 2 йиллик амалиёт билан аралаштирмаслик зарур - у реферндариат дейилади).

2-3та ўқув фани ўқиш ўқув режасидан ва айрим ҳолларда талабанинг танловидан келиб чиқади.

Педагогик фанлар сифатида педагогика, фалсафа, психология, социология, умумий дидактика ва ҳуқуқ ўқитилади.

Мактабда амалиётни ўташ деярли ҳар куни амалга оширилиши мумкин.

4 йиллик ўқув жараёнидан сўнг талабалар 1 – Давлат имтиҳонини топширадилар. У ўзи ўқиган 3-4 та мутахассислик фани ва педагогик фанлар бўйича ўтказилади (оғзаки ёки ёзма тарзда). Бунгача битирувчи битта ёзма уй ишини топшириши зарур бўлади.

1 – Давлат имтиҳонини муваффақиятли топширган талабалар икки йиллик педагогик амалиётга - реферндариатга юборилади. Унда талаба дарсларни кузатади, ўзи ҳам мустақил равишда дарс беради. Амалиёт якунида 2 –Давлат имтиҳонини топширадилар. У 3 қисмдан иборат бўлади: ёзма уй иши, 2та дарсни ўтиб бериш, оғзаки имтиҳон.

Германиядаги таълим мазмуни қуйидаги аспектлардан иборат:

- Компетенция
- Модерация
- Модуль технологияси.

Буюк Британияда ўқитувчиларни тайёрлаш Болонья таълим тизимига кўра амалга оширилади, яъни бунда ОЎЮ бозор талабларидан келиб чиққан ҳолда кадр тайёрлайди, бунда давлат назорати махсус агентликлар томонидан олиб борилади.

Бугунги кунда Англияда ўқитувчиларни тайёрлашда «Ўқитувчиларнинг касбий стандартлари ва уларни тайёрлашга қўйиладиган талаблар» (Professional Standards for Qualified Teacher Status and Requirements for Initial Teacher Training) га қатъий риоя қилинади. Ушбу ҳужжатда 33 та таянч стандарт кўрсатиб берилган. Уларга кўра ўқитувчи:

- информацион-коммуникацион технологиялар (ИКТ)ни билиш даражаси бўйича тест топшириши;

-ИКТ саводхонлик даражасидан шахсий касбий фаолиятида фойдалана олиши;

- талабаларнинг ИКТ саводхонлигини ошириш йўллари учун қулай шароит яратиши;

- мутахассислигига кўра дарслар ўтказиши, бунда таълимнинг турли методларидан, энг янги информацион технологиялардан, хусусан, Интернет-таълимдан фойдаланиши зарур ва шарт.

Буюк Британияда ўқитувчиларни тайёрлаш узоқ муддатли ва кўп босқичли жараён ҳисобланади. Таълимнинг дастлабки босқичиданок бўлғувси ўқитувчида фаоллик, ташаббускорлик каби фазилатлар тарбияланади, олдига қўйилган муаммонинг моҳиятини тушуниш, уни ўз билими ва малакаларига таянган ҳолда ҳал қилиш ўргатилади.

Очиқ университетда ўқитувчи ва тьюторларни тайёрлаш бўйича замонавий малака талаблари ишлаб чиқилган, булар ўқитувчи ва тьюторларга кейинги фаолиятида муҳим йўналиш бериш учун хизмат қилади:

- медиа маданият соҳасида билимларга эга бўлиш;

- электрон дидактик воситаларни лойиҳалаш ва улардан дарс жараёнида фойдалана билиш малакаларига эга бўлиш;

- ўқув-методик комплекслар ва дастурлар яратиш кўникмасига эга бўлиш;

- телекоммуникацион ва виртуал муҳитда ишлашга тайёр бўлиш.

Шунингдек, таълим вазири томонидан “Педагогик фаолият бошлаш стандартлари» тасдиқланган. «Стандартлар» 3 бўлимдан иборат:

1) таълим методикаси, ўқув-тарбиявий жараённи режалаштириш ва синфга раҳбарлик қилиш;

2) таълим жараёнида талаба фаолиятини мониторинг қилиш, баҳолаш, мактабдаги ҳужжатларни юрита олиш, ҳисоботларни юритиш, таълим жараёни учун масъулиятни ҳис қилиш;

3) бошқа профессионал талаблар.

Ушбу стандартларда аниқ ўқув режаси кўрсатилмаган, яъни уларда консерватизм йўқ.

Стандартда ўқитувчининг компетентлигига қўйиладиган энг катта ва муҳим талаб сифатида коммуникатив компетенция талаби ҳисобланади. Таълим жараёнида медиавоситалардан (матбуот, телевидение, кинематограф, радио, Интернет) фойдаланиш талабаларнинг нутқи, талаффузи и грамматик билимларини мустаҳкамлашга, танқидий мушоҳада қила олиш, дунёқарашини кенгайтиришга хизмат қилиши зарур.

Буюк Британиядаги таълим системасидаги стандартларнинг асосий хусусияти шундаки, унда нафақат ўқитувчиларнинг компетентлигига, балки ўқув муассасаларининг ҳам компетентлигига талаблар қўйилади.

3.2. Миллий ғоя ва маънавият асослари туркумидаги фанларни ўқитишда халқаро тажрибанинг қиёсий таҳлили: Ўзбекистон ва жаҳон.

Ватанимиз таълими кенг қамровли ислохотларни ҳамда қайта қуриш ишларини амалга оширишдек мураккаб жараённи бошидан кечирмоқда. Улардан кўзда тутилган мақсад- мактаб фаолиятини демократлаштириш, унинг инсонпарварлик тамойилларини ривожлантириш, шу асосда ўқув-тарбия ишлари мазмунини, унинг шакл ва услубини комплекс янгилаш ва янада такомиллаштиришдан иборатдир. Бу вазифаларни муваффақиятли ҳал қилишнинг муҳим шартларидан бири чет эл мактаби ва педагогикаси тажрибаларига муносабатни тубдан ўзгартиришдан иборат эканлигини ҳаётнинг ўзи кўрсатмоқда.

Бу тажрибаларни синчковлик ва қунт билан ўрганиш орқали биз таълимда хато ва янглишишлардан, шубҳали хулосалардан ўзимизни сақлашимиздан ташқари, таълим-тарбияда қотиб қолган, эскирган, ўз долзарблигини йўқотиб бораётган иш шаклли ва услубларидан тезроқ халос бўлиш билан бирга, уни муносиб тарзда янгилашда қўшимча бой манбаларга ҳам эга бўламиз.

Таълим-тарбияда самарали ислохотларни амалга ошириш талаб этилаётган ҳозирги даврда эса илмий-техника тараққиёти, янги технологик революция шароитида муваффақиятли фаолият кўрсата оладиган жамият аъзоларини етиштириб бериш, ёш авлодни касб-хунарга йўналтиришда давлат хизматини ҳамда ўрта таълимнинг кўп вариантли учинчи босқичини жорий этиш, таълим мазмунини яхшилашда педагогик воситаларни кўллаш, таълимда ташаббус- корлик ва ижодкорликка кенг йўл очиш, унинг муҳим тизимларини яратиш каби чет эл тажрибаларини ўрганиш айна муддаодир.

Ривожланган хорижий давлатларда таълимнинг, мамлакат ички сиёсатига фаол таъсир этадиган ижтимоий жараён эканлиги, эътироф қилинган ҳақиқатдир. Шу туфайли ҳам чет мамлакатларда мактаб эҳтиёжини иқтисодий таъминлашга ажратилаётган маблағ миқдори йилдан-йилга ошиб бормоқда.

Японларда, масалан, “мактаб муваффақият ва фаровонлик тимсоли” гина бўлиб қолмай, “у инсонларни яхшилайти”, деган фикр ишонч ва эътиқодга айланган.

Таълим тўғрисидаги ғамхурлик таниқли сиёсатчиларнинг ҳам ҳамиша диққат-эътиборида бўлган. Шунинг учун ҳам АҚШнинг собиқ Президенти Р.Рейганни, Буюк Британия Бош вазири М. Теччерни, Франция Президенти Ф.Миттеранларни мактаб ислохотининг ташаббускорлари деб, бежиз айтишмайди. Ф. Миттеран мактабни “Жамиятни ҳаракатлантирувчи куч” деб ҳисоблаган.

Ривожланган мамлакатларда педагогик тадқиқотларни амалга оширадиган кўп сонли илмий муассасалар ишлаб турибди. Германияда уларнинг сони 2 мингдан ортиқ. Франция, АҚШ, Японияда таълим-тарбия назарияси муаммолари билан юзлаб давлат ва хусусий ташкилотлар, университетлар, педагогик тадқиқот марказлари шуғулланмоқдалар. Улар фаолиятини эса ҳалқаро таълим марказлари, масалан, АҚШда ҳалқаро

таълим институти мувофиқлаштириб бормоқда Кўпчилигининг фаолияти ўқув дастурини такомиллаштириш ва қайта кўришга қаратилган.

Мактаб дастурларини ўзгартириш икки асосий йўналишда: экстенсив ва интенсив йўл билан амалга оширилади. Биринчи ҳолатда ўқув муддати узайтирилади, ўқув материаллари ҳажми кўпайтирилади; иккинчи ҳолда эса мутлақо янги дастур яратилади. Бу ўринда иккинчи йўл, кўпчилик мутахассисларнинг эътирофича, мақбул ҳисобланади.

Германия тўлиқсиз ўрта мактабларида асосий предметлар билан бир қаторда танлаб олинмаган химия, физика, чет тиллари киритилган ўқув дастурлари ҳам амалга оширилаётир. Бу ўқув дастури тобора тўлиқсиз ўрта мактаб доирасидан чиқиб, ўрта мактаблар ва гимназияларни ҳам қамраб олмақда.

Франция бошланғич мактабларида таълим мазмуни она тили ва адабиёти ҳамда математикадан иборат асосий, тарих, география, аҳолишунослик, табиий фанлар, меҳнат таълими, жисмоний ва эстетик тарбия каби ёрдамчи предметларга бўлинади.

Япония мактаблари иккинчи жаҳон урушидан кейинок Америка таълими йўлидан борди. Лекин шунга қарамай, бу икки мамлакат ўқув дастурида бир қатор фарқлар кўзга ташланади. Японияда ўқув дастурлари жиддий мураккаблаштирилган, асосий фанлар мажмуи анча кенг, бир қатор янги махсус ва факультатив курслар киритилган. Масалан, умумий таълим мактабларининг янги мусиқа таълими ўқув дастурига миллий ва жаҳон мумтоз мусиқасини ўрганиш ҳам киритилган.

Япон халқида “Ҳамма нарса унутилганда ҳам таълим эсда қолади”, деган ҳикматли гап бор. Афтидан, ривожланган давлатларда ўқув дастурининг ривожланиши мана шу йўналиш асосида қурилмоқда.

Асосий ўқув дастурларига маълум чекланишларни киритиш, алоҳида предметларни ўрганишни кучайтириб, уларни чуқур ўзлаштиради ва талабаларни ортиқча юкдан халос қилади. Бу масалани ижобий ҳал этишда ўқув курслари интеграциясини амалга ошириш ёрдам беради.

Ҳозирги пайтларда ривожланган мамлакатлар ўқув дастурига интеграциялаштирилган курсларни киритиш тўла амалга оширилди. Франция мактабларида уларга 6-10 фоиз, Буюк Британия мактабларида 15 фоиз ўқув соатлари ажратилди.

Интеграциялаштирилган ўқув дастурларининг муаллифлари барча ёндош ўқув курсларини ўзак предмет ва ғоя, атрофига жипслаштиришга ҳаракат қилишади, бу талабаларга ижодий тафаккур юргизишга ёрдам беради. Лекин, шуниси борки, бундай услуб ҳамма вақт ҳам кўзланган, натижани бермайди. Чунки, интеграциялаштирилган ўқув курслари мутлоқ кўпчилик талабаларга мўлжалланган бўлади. Кимгадир у зарур, кимгадир кераксиз.

Бу муаммони тўлдириш, талабаларнинг у ёки бу курсга бўлган эҳтиёжини тўлароқ қондириш учун мактаблар алоҳида предметлардан чуқурлаштирилган курсларни тавсия этмоқдалар. Масалан, Ғарбий Европа

мактабларида 15 фоиз талабалар физика фанини чуқурлаштириб ўрганаётирлар.

Кейинги йилларда АҚШда илмий билимларни чуқурлаштириб ўргатишни таъминлаш мақсадида интеграциялаштирилган курсларнинг турли вариантлари ишлаб чиқилмоқда.

АҚШ мактабларида одатда талабалар ўқув йили давомида икки марта ўзлаштириш табели оладилар. Айрим округларда бундай табеллар ҳар бир фан бўйича 6 марттагача берилади.

Ҳар бир мактаб ўқув йили бошланишидаёқ ўз ўқув тартибини олдиндан белгилаб олади. У қуйидагича бўлиши мумкин:

7 сентябрь — ўқув йилининг бошланиши;

12 октябрь — Колумб куни муносабати билан байрам;

21 октябрь — талабаларнинг ақлий қобилиятларини аниқловчи тест синовлари;

10 ноябрь — иншолар конкурси;

22-27 ноябрь — дастлабки таътиллари;

2 декабрь — коллежга кириш имтиҳонларининг биринчи босқичи;

22 декабрь — Рождество таътили;

13 январь — коллежга кириш имтиҳонларининг иккинчи босқичи;

26 январь — ўқув йили иккинчи ярмига ўтиш имтиҳонлари;

24 февраль — яхши талабаларни аниқловчи миллий имтиҳонлар;

2 март — коллежларга кириш имтиҳонларининг учинчи босқичи;

5 апрель — 3-даврага ўтиш имтиҳонлари;

12-20 апрель — баҳор таътиллари;

4 июнь — коллежларга кириш имтиҳонларининг тўртинчи босқичи;

30 май — Хотира куни;

12 июнь — битириш кечаси;

20 июнь — ёзги таътилга чиқиш куни.

Германия мактабларида синфда талабалар сонини қисқартириш сари йўл тутилган. Бундай талабаларнинг ҳар бирига индивидуал пакетлар (топшириқлар) тарқатилади. Топшириқларни талаба мустақил бажаради, лозим бўлганда у ўқитувчидан консультация олади.

Нидерландия мактабларида ўрта таълим:

— умумий ўрта таълим;

— умумий илмий ўрта таълим;

— ҳунар-техника таълими ва ҳоказолардан ташкил тонган.

Ўз навбатида умумий ўрта таълим ўқиш муддати 4 йил бўлган ўрта ва ўқув муддати 5 йил ҳисобланган олий босқичга бўлинади.

Тайёрлов босқичи ҳисобланган илмий ўрта таълим ҳам икки кўринишга эга: гимназия ва атенсум деб аталадиган типга бўлинади. Ҳар икки кўринишда ҳам ўқиш муддати 6 йил. Тайёрлов илмий ўрта таълим олий илмий ўқув юртларига кирувчиларни етиштириб чиқаради.

Ҳозир Нидерландияда мамлакат умумий аҳолисининг 40 фоизини 25 ёшгача бўлган ёшлар ташкил этади. Мамлакат ёшлар сиёсатининг асосий

йўналиши уларни маълумотли, касб-корли қилишга, ёшларни мамлакат ижтимоий, иқтисодий, сиёсий ҳаётида фаолроқ иштирок этишини таъминлаш, уларнинг кўнгилли дам олишларини яхшироқ ташкил этишни таъминлашга қаратилган.

Кейинги пайтларда мамлакатда ёшларнинг ижтимоий истиқболлари кескин ўзгарди. Уларда ҳаётий жараёнларга қизиқиш анча кучайди, шунингдек улар ўз муаммоларини ўзлари мустақил ҳал қилишга тобора интиломқдалар.

Ёшлар бошқа мамлакатлардаги тенгдошлари сингари жамиятдаги ўз ўрнини топиш ва уни мустақкамлаш учун курашмоқдалар.

Ёшлар сиёсатига оид, давлат аҳамиятига молик масалаларни фаравонлик, соғлиқни сақлаш ва маданият ишлари вазирлиги ҳал этади. Бу вазирлик бошқа вазирликлар билан ҳамжиҳатликда ёшлар эҳтиёжларини, шу жумладан уларни иш билан, турар жой билан таъминлаш, моддий фаровонлигини яхшилаш, уларга малакали тиббий хизмат кўрсатиш каби масалаларни мувофиқлаштиради, ҳал этади.

Катта авлоднинг, бошқарув ишидаги мансабдорларнинг фаолиятида энг кўзга ташланган соҳа ёшларнинг ишсизлигини тугатиш, уларга кенг кўламдаги ёрдамлар уюштиришга сидқидилдан ёндашаётганлигидир. Нидерландияда ёшлар ишлари бўйича федерацияси мавжуд бўлиб унинг вазифаси ҳукуматда, парламентда ёшлар манфаатини ва уларнинг ҳуқуқларини ҳимоя қилишдан иборат.

Нидерландияда қарийиб 4 млн. ёшлар кундузги ўқувлар билан қамраб олинган. Мамлакатда мажбурий таълим пулсиз, катта ёшлилар мактаблари ва олийгоҳларида пулликдир.

Баъзан мактабларда ота-оналар ўқув тарбия ишларини амалга оширишга ўз маблағлари билан ёрдамлашишга хоҳиш билдирадидлар. Бундай истаклар қабул қилинади. Барча ўқувчилар ва тарбиячилар маошлари давлат томонидан таъминланади.

Юқорида баён қилинганлардан кўзда тутилган мақсадлар:

— мактабларнинг инсонпарварлик, умуминсонийлик йўналишларини кучайтириш;

— талаба шахсини шакллантиришнинг энг самарали йўллари кидириб топиш;

— тарбиянинг янги формаларида — талабалар кенгаши, мактаб кенгашларидан, тарбиявий ўйинлардан фойдаланиш;

— мактаб ўқув дастурларини ихтисослаштириш, фанларнинг ўзаро алоқасини мустақкамлаш, такомиллаштириш;

— мактабни меҳнат, инсоний фаолият билан яқинлаштириш касбга йўналтириш ишларини қайта ташкил этиш;

— табақалаштириб ўқитишни йўлга қўйиш, махсус ўқув муассасаларини (ҳам талантлар, ҳам ақлий, жисмоний заиф талабалар учун) ривожлантириш;

— янги-янги ўқув техник воситаларини таълимдаги салмоғини ошириш, ўқитувчилар корпусида компьютер таълимини йўлга қўйиш;

— синф-дарс тизимларини замонавийлаштириш, талабалар мустақил ишларини йўлга қўйиш;

— педагогик ғояларини амалга оширишда кенг қамровли эксперимент-тадқиқотларни амалга оширишдан иборатдир.

Чет эл таълимидаги бундай ибратли жиҳатларни Ватанимиз таълим тизимларида қўллаш ёш, мустақил Республикамизда ўқув-тарбия ишларини ислоҳ қилиш жараёнини тезлаштиради.

Ғоя ва мафкурага оид фанларнинг соатлар тақсимоти бўйича МДХ давлатлари билан қиёсий таҳлили

Ўзбекистонда							
Фаннинг номи		Умумий юкламанинг хажми (соатларда)	Жами	Шу жумладан		Мустақил таълим	
				Маъруза	Семинар		
Миллий ғоя: асосий тушунча ва тамойиллар	1-блокда Олий таълимнинг барча йўналишларида ўқитилади	60	38	18	20	20	22
МДХ мамлакатларида							
Белоруссия. Академия управления при Президенте республики Беларусь. Институт управленческих кадров.							
Идеологическая работа в республике Беларусь	Олий таълимнинг биринчи босқичида (2013 й. тасдиқланган. 2-курсга 4-семестрда)	36		10		14	12
Формы и методы идеологической работы в трудовых коллективах	Олий таълимнинг биринчи босқичида ўқитилади (2013 й. тасдиқланган. 2-курсга 4-семестрда)	36		14		10	12
Минск Давлат университети							

Политическая идеология		224	102	52		50	122
Россия. М.В.Ломоносов номидаги МДУ							
Идеология и политика	Политология таълим йўналишида 4-курсада ўқитилади. Вариативная часть	108	48	16		32	60
Политическая культура и идеология	Политология таълим йўналишида 4-курсада ўқитилади. Вариативная часть	108	48	16		32	60
История идеи в России XI-XVIII вв.		144	72	36		36	72
Шунингдек Россияда ғоявий-мафкуравий масалаларни ўрганишга ихтисослашган “Национальный институт развития современной идеологии” номи институт мавжуд							
Республика Казахстан							
Управления воспитательной и идеологияческой работой в повседневной деятельности	Ҳарбий ўқув юртида ўқитилади						

3.3. Ривожланган хорижий мамлакатларда тарғибот ишларининг институционал тизими, унинг ижобий жиҳатларидан таълим ва тарбия жараёнида фойдаланиш. Бугун дунёнинг ривожланган мамлакатларида тарғибот ишларининг институционал тизими шаклланди.

Хўш, ривожланган мамлакат Америкада фуқароларга қандай ғоя ва қадриятлар сингдирилмоқда? Фуқаро ва ёшлар тарбияси қуйидаги ғоявий устунларга таянади. АҚШ фуқаролари Конституцияни, Америка давлатчилигининг асослари ва демократик тамойилларни муқаддас деб биладилар ва бу туйғуни ёшлар онгига сингдириш ҳақида тинимсиз қайғурадилар. Ёшларда эркин яшашга иштиёқ, мустақилликни қадрлаш туйғуси шакллантирилади. АҚШнинг фан ва технологиялар соҳасида бошқа давлатлардан ўзиб кетганлигининг сабаби шундаки, аввало Америкада эркин ва ижодий фикр қадрланади ҳамда ўзгача фикрлайдиганларга нисбатан бағрикенглик қарор топтирилган. Лекин америкалик фуқарони тарбиялашнинг энг асосий жиҳати бошқа бир ғояда яширин. У ҳам бўлса, ҳар бир инсонни ноёб истеъдод эгаси деб билиш, ҳар бир шахсга ҳазрати инсон

сифатида мурожаат этишдир. Инсонга бундай муносабат, сўзсиз, унинг салоҳиятини юзага чиқариш имконини беради. Айнан шу ғоя таъсирида америкаликлар орасида ўзини “ўртамиёна одам” деб биладиган ёхуд “мен бир оддий одам” деб гапирадиган кишилар ниҳоятда кам учрайди.

Америка фуқаролари адолатни ҳам ўзига хос тарзда тушунадилар: шахс нимагаки эришса, қандай мақомни эгалласа, бунга фақат ўз ақли ва истеъдоди билангина етишади. Ҳар бир америкалик болалигиданоқ кимгадир ва нимагадир орқа қилишга эмас, балки ўз кучига таянишга ўргатилади. Ҳар бир америкаликда келажакка ишонч уйғотилади. Худди ана шу “Америка орзуси” кишиларни янги мақсадлар сари рағбатлантиради, янги ғояларни амалга оширишга шавқ уйғотади. Умуман, демократия қоидалари ва эркинлик Америка мафкурасининг пойдеворини ташкил этади. Бундай тарбия натижасида фақат ўз кучига ишониш, руҳий озодлик ва мустақил фикрлаш каби хислатлар америкаликларнинг қон-қонига сингиб кетган. Албатта, “АҚШ да бу борада муаммо йўқ экан” деган хулоса чиқариб бўлмайди. Охирги пайтларда эркинликка ҳадеб урғу беравериш оқибатида америкаликлар эркинликни жамият олдидаги мажбуриятлардан ҳам озодлик сифатида идрок эта бошладилар. Шу боис ҳозирги кунда АҚШнинг зиёлилари томонидан янги мафкура – “либерал – национализм” мафкурасини яратиш зарурлиги ҳақидаги фикр ўртага ташланмоқда. Бу мафкура миллий ва ирқий жиҳатдан бўлиниб кетган кўп сонли ижтимоий гуруҳларни “АҚШ - миллатлар ҳамжамиятидир” ғояси атрофида бирлаштиришни назарда тутди. Эътибор берадиган бўлсак, янги мафкурада миллий омилнинг устуворлиги ўрнатилмоқда. Демак, гап АҚШда аста-секинлик билан ягона миллий вужудни шакллантириш, халқнинг бирдамлигини кучайтиришга хизмат қилувчи мафкурани яратиш ҳақида бораётир.

Японияда миллий мафкура тарбияси. Шарқнинг энг илғор мамлакатларидан бири Японияда фуқарони, ёшларни тарбиялашнинг энг самарали ва таъсирчан усулидан фойдаланилади. Бундай тарбиянинг асосий маскани сифатида мактаб танланган. Чунки мактабда бола билим олишдан ташқари шахс сифатида ҳам шаклланади. Кунчиқар мамлакатда фуқаро тарбияси “ахлоқий тарбия” тизими доирасида амалга оширилади. Расмий ҳужжатларда “ахлоқий тарбия” тизими қуйидагича номланади:

- 1) “характерни шакллантиришга йўналтирилган таълим”;
- 2) “давлат учун мақбул ахлоқий сифатларни тарбиялашга қаратилган фаолияти”;
- 3) “фуқаролик ахлоқи асосларини тарбиялаш”³.

Аслида, бу тизим миллатни тарбиялаш тизими вазифасини ўтайди. Ундан қудратли ғоявий таъсир воситаси сифатида ҳам фойдаланилади. Кўпчилик олимларнинг фикрича, айнан «ахлоқий тарбия» тизими Япония мамлакати иқтисодий раванқининг ғоявий асосини ташкил этади. Чунки бу тизим ишлаб чиқаришда маънавий салоҳиятдан унумли фойдаланишга

³ Эргашев И. ва бошқ. Миллий истиқлол ғояси: Ўзбекистон Республикаси Олий таълим бакалаврият босқичи учун дарслик. -Т.: Академия, 2005, - 302 б.

йўналтирилган. Шу боисдан ҳам инглиз файласуфи Томас Гоббс (1588-1679) “Давлатнинг қандайлиги ҳақида хулоса чиқариш учун аввало одамларнинг ахлоқи, қизиқишлари ва феъл-атворини ўрганиш жоиздир” деган эди. Иккинчи жаҳон урушидан хароба бўлиб чиққан Япония мамлакатининг 30-40 йилда ишлаб чиқариш ҳажми бўйича дунёда иккинчи ўринга чиқиб олгани кўпчиликнинг ҳайратини уйғотади. “Кичик бир оролнинг бундай қисқа вақтда хунармандчилик устахоналаридан автоматлашган саноатгача бўлган йўлни босиб ўтганлигини қандай тушунтириш мумкин?”.

Мазкур саволга японлар қуйидагича жавоб берадилар: “Салоҳият инсонларда яширин”. Япония менежментининг олтин қондасига кўра, инсондан қимматроқ бойлик йўқ. Япон кишида қуйидаги қадрият ва сифатлар қарор топтиради: Меҳнатсеварлик, интизомлилик ва жамоавийлик япон миллий характериға хос хусусиятлар саналади. Бироқ, давлат бу билан қаноатланмай, ўз фуқароларида ушбу сифатларни мустаҳкамлаш ва кучайтириш вазифасини маорифға юклайди. Натижада, мактабларда гуруҳий бирдамликни тарбиялашға алоҳида эътибор қаратилади. Бунда коллективнинг ютуғи ҳам, мағлубияти ҳам гуруҳнинг ҳар бир аъзосига боғлиқ эканлиги ҳақидаги ғоя сингдирилади, ўз ролини аниқ билиш ва шунга яраша масъулиятни ҳис қилиш талаб этилади. Бундай тарбия кўрган фуқаро жамоа муаммоларини ўзининг шахсий муаммолари сифатида қабул қилади. Олимларнинг фикрича, айнан шундай гуруҳий бирдамлик (япончада “айдагарасюги”) туфайли мамлакат мисли кўрилмаган иқтисодий ютуқларға эришди.

Меҳнат япон кишиси учун ахлоқий қадрият саналади. Унинг қадрият даражасига кўтарилишида “ахлоқий тарбия” тизимининг роли беқиёс. Гап шундаки, япон кишисига мактабдаёқ қуйидаги ғоялар сингдирилади:

1. “Фақат тиришқоқлик ва меҳнат билан муваффақиятға эришиш мумкин”.

2. “Ўз устингда тинимсиз ишла - шунда бировдан кам бўлмайсан”.

Бу каби ғоялар таъсирида улғайган япон кишиси ўзининг барча ҳаракатларини қуйидаги мантиққа бўйсундиради: “Бор имкониятларингни ишға сол!”.

Шундай қилиб, давлат ўз фуқароларида тиришқоқлик ва ҳафсала, кунт ва ғайратни мақсадли равишда қарор топтиради. Интизомдан жамият манфаатларида фойдаланиш борасида эса японлар бошқаларға ўрнатилган бўла олади. “Ахлоқий тарбия” натижасида Японияда фуқаролар меҳнат интизомининг бузилишини шунчаки салбий иллат деб ҳисобламай, балки уни Ватанға хиёнат деб қабул қиладилар. Японияда фуқаро тарбияси замон эҳтиёжлари ва жамият манфаатларига мослаштириб борилади. Айнан шу туфайли япон фуқаролари жамият тараққиётини ҳаракатлантирувчи қудратли куч деб биладилар. Кўриниб турибдики, миллат келажагини ўйлайдиган ҳеч бир давлат фуқаро тарбияси масаласини эътиборсиз қолдира олмайди.

Назорат саволлари:

1. “Ахборот асри” деб аталаётган XXI асрда миллий ғоя ва маънавият тарғиботининг ўзига хос хусусиятларини изоҳланг...

2. Миллий истиқлол ғояси: асосий тушунча ва тамойиллар туркумидаги (Одобнома, Ватан туйғуси, Миллий истиқлол ғояси ва маънавият асослари) фанларни ўқитишда хорижий тажрибалардан фойдаланишнинг аҳамияти нимада?

3. Ривожланган хорижий давлатларда таълим қандай жараён сифатида эътироф қилинган?

4. Японларда, мактабга қандай таъриф берилади?

5. Таниқли сиёсатчилардан кимларни мактаб ислохотининг ташаббускорлари деб айтишади?

6. Нидерландияда қарийиб қанча ёшлар кундузги ўқувлар билан камраб олинган?

7. Ғоя ва мафкурага оид фанларнинг соатлар тақсимооти бўйича МДҲ давлатлари билан қиёсий таҳлил этинг...

8. Америкада фуқаро ва ёшлар тарбияси қандай ғоявий устунларга таянади?

9. Ҳозирги кунда АҚШнинг зиёлилари томонидан қандай янги яратиш зарурлиги ҳақидаги фикр ўртага ташланмоқда?

10. Японияда фуқарони, ёшларни тарбиялашнинг қандай энг самарали ва таъсирчан усулидан фойдаланилади?

Фойдаланилган адабиётлар:

1. Эргашев И. ва бошқ. Миллий истиқлол ғояси: Ўзбекистон Республикаси Олий таълим бакалаврият босқичи учун дарслик. -Т.: Академия, 2005.

2. Отамуродов Глобаллашув ва миллий маънавий хавсизликлик. –Т.: “Ўзбекистон”, 2013.

3. Маънавият: асосий тушунчалар изоҳли луғати. Қ. Назаров таҳририостида. -Т.: Маънавият, 2009.

4. Мухторов А., Султонов Т., Мустафакулов Ш.И., асосида ўқитиш. Таълим соҳасини ривожлантириш бўйича хорижий тажрибалар.// “Иқтисодиёт ва инновацион технологиялар” илмий электрон журнали. № 4, май, 2012 йил

Хориж манбалари:

1. Solderblom N. Das Wetter des Gottesglaube. Berlin, S. 162.

2. Human Life in the Light of Spiritual Science. - Anthroposophy - Schmidt Number: S- 3277. On-line since: 24th January, 1995.

3. Michael Freeden. Ideology: A Very Short Introduction (Oxford, 2003)

4. The geopolitics reader .Edited by Gearóid Ó Tuathail, Simon Dalby and Paul Routledge. – London and New York. Routledge Taylor & Francis e- library, 2003.

5. David A. Deese. Globalization: Causes and Effects. –Boston College, USA Ashgate, 2012.

Электрон таълим ресурслари:

1. Ўзбекистон Республикаси Олий ва ўрта махсус таълим вазирлиги: www.edu.uz.

2. Ўзбекистон Республикаси Халқ таълими вазирлиги: www.uzedu.uz.

3. Ўзбекистон Республикаси Халқ таълими вазирлиги ҳузуридаги Мультимедиа умумтаълим дастурларини ривожлантириш маркази: www.eduportal.uz, www.multimedia.uz.

4. Ўзбекистон Республикаси Олий ва ўрта махсус таълим вазирлиги ҳузуридаги Бош илмий-методик марказ: www.bimm.uz

5. Тошкент давлат педагогика университети: www.tdpu.uz

6. Тошкент давлат педагогика университети ҳузуридаги халқ таълими ходимларини қайта тайёрлаш ва уларнинг малакасини ошириш худудий маркази: www.giy.uz

4-мавзу: Миллий ғоя ва маънавият асослари фанларини интеграцияси ҳамда ривожлантириш истиқболлари.

Режа:

1. Миллий ғоя ва маънавият асослари туркумидаги фанларни интеграциялашнинг аҳамияти.

2. Миллий ғоя ва маънавият асослари туркумидаги фанларнинг бошқа (ижтимоий, аниқ ва табиий) фанлар билан ўзаро интеграциясини амалга оширишда фан дастурларини ўрганиш, таҳлил қилиш йўллари.

3. Миллий ғоя ва маънавият асослари туркумидаги фанларнинг тегишли мавзуларини ўқитишда халқ оғзаки ижоди, тарихий битиклар, улуғ мутафаккирларнинг ахлоқ ва одобга оид илмий мероси, бадиий адабиётлардан фойдаланишнинг ўзига хос жиҳатлари.

Таянч тушунчалар: интеграция, фанларни интеграциялаш, ижтимоий, аниқ ва табиий фанлар билан ўзаро интеграция, халқ оғзаки ижоди, тарихий битиклар, улуғ мутафаккирлар, ахлоқ ва одобга оид илмий мерос, бадиий адабиётлар, узлуксизлик ва узвийлик.

4.1. Миллий ғоя ва маънавият асослари туркумидаги фанларни интеграциялашнинг аҳамияти. Ўқув жараёнини ташкил этишдаги асосий вазифа педагогик технологиядан самарали фойдаланиш эканлиги исбот талаб қилмайдиган ҳақиқатдир. Аммо шу кунга қадар педагогик технологиянинг аксарияти назарий муаммоларга бағишланган бўлиб, амалиётга таъсири камроқ сезилмоқда. Бунинг учун замонавий технологияларни тезроқ амалиётга жорий этиш усулларини ишлаб чиқиш талаб этилади.

Таълимда талабаларга маълум билимлар тизимини етказиб, уларни фақат эслаб қолишнинг ўзи бугунги кунда етарли бўлмай қолди. Замонавий билим олишда мотивация уйғотиш, мустақил билим олиш иштиёқини ҳосил қилиш, интеграция асосида таълим бериш долзарб вазифалардандир.

Интеграция-айрим бўлақларнинг ёки элементларнинг бир-бирига қўшилиши, бир бутунга айланиши, яхлитланишидир⁴. “Интеграция” тушунчаси XVIII асрдаёқ Спенсер томонидан изоҳланган эди. Биз ҳам интеграцияни тафаккур ўстириш омили сифатида қараб, уни фанлараро алоқа ҳамда таълим шакллари синтезлаш тарзида талқин этишга ҳаракат қилдик.

Интеграция - «бутун» деган маънони билдиради, демак, бу тафаккур ўсиши жараёнининг турли қисм ва элементларини битта бутунга бирлаштириш бўлиб ҳисобланади.

Интеграция фанларнинг механик бирлашиши эмас, бу синтез, янги нарсанинг келиб чиқиши, кашфиётдир. Алоҳида системаларнинг яқинлашиши, боғланиши ва ягона бир янги нарсанинг яратилишидир.

Интеграция - дифференциациянинг акси бўлиб, унга тескари бўлган жараён дир. Уни қуйидаги йўналишларда татбиқ этиш мақсадга мувофиқ:

а) ўқув предметлари ва фанлар доирасидаги мазмунни интеграциялаб ўрганиш;

б) турли ўқув предметларидан таҳсил берувчи шахсларнинг фаолиятларини интеграциялаш;

в) таълим-тарбия ишини ташкил этиш шакллари ёки ўқув кунини интеграциялаш.

Тадқиқотчи Б.С.Абдуллаева ҳам фанлараро алоқадорликни қуйидаги турларга ажратади: 1) мазмунли; 2) операцион; 3) методик; 4) ташкилий⁵.

Б.Абдуллаева таъкидлаганидек, кўникма, малакалар фикрлаш операциялари орқали ўқув-тарбия жараёнини ташкил этади.

Маълумки, «Кадрлар тайёрлаш миллий дастури» эълон қилингандан буён ўқув режасидаги фанларнинг сони академик лицейларда 20 дан ортди. Ўқув фанлари миқдорини ошириш, албатта, ҳар доим ҳам ижобий натижа беравермайди. Чунки бугунги замонавий технология сон орқасидан қувиш эмас, балки сифат ўзгаришларининг ҳам бўлишини тақозо этмоқда. Бу жиҳатдан ривожланган давлатларнинг тажрибасига таянмоқ лозим. Уларнинг 70 фоизи таълим тизимида интегротив характердаги ўқув дастурлари ва дарсликлардан фойдаланмоқдалар. Жумладан, Буюк Британия таълим тизимида асосан интегротив фанлар жорий қилинган бўлса, Корея ва Швейцарияда интеграциялашган фанлар, Венгрияда маданият йўналишидаги ўқув фанлари, Ирландияда фан ва техника каби блокларда барча ўқув фанлари мужассамлаштирилган ҳолда ўқитилади⁶.

Интеграция гўёки билим беришда зарур эмасга ўхшайди, бироқ у инсоннинг дунёни кенгроқ тушуниши учун бир йўл бўлиб, у орқали

⁴ Ўзбек тилининг изошчи луғати. –Т. I - М.: Русский язўк, 1981.-Б. 380.

⁵ Абдуллаева Б.С.Фанлараро алоқадорлик турлари шақида // Узлуксиз таълим. –2005. -.№1. - Б.14.

⁶ Бу ҳақда қаранг: Таълим таракқиёти. -Т.: Шарқ, 1999.-Б. 48.

Ўқувчилар дунёқараши кенгаяди: тил, санъат, тарих, мусика, адабиётнинг қонуниятларини чуқур англайди, алоқадорликни билиб олади. Ўқувчиларни ижод қилишга ўргатиш, изланишга йўналтириш, тасаввур, фантазияни ҳосил қилиш, ўқитишнинг замонавий усулларига киради. Жумладан, ўқитувчи дарсга кириб, ўқувчиларни мунозарага чорлайди. Муаллим: «Болалар, беҳи гулини ҳеч кузатганмисиз, уни батафсил тасвирлаб бера оласизми?» дея мурожаат қилади. Сўнгра аудиториядаги ўқувчиларни иккита гуруҳга бўлиб, уларнинг бири беҳи гулини оғзаки таъриф этадилар, иккинчиси эса беҳи гулининг тасвирини чизадилар. Сўнгра шу асосда улар баҳсга киришадилар, ўқитувчи уларнинг фикрларига яқун ясаб, шоира Т.Содиқованинг «Гул фасли» шеърини ифодали қилиб айтиб беради. Яъни:

ГУЛ ФАСЛИ

Беҳи гули-оқ капалак,
Қувлар уни шаббода.
Гулга тўлмиш еру фалак,
Атир ёғар ҳаводан.
Хушбўй жийда япроғидан
Куй ўқийман хўп майин.
Боқар ўрик бутоғидан
Довуччаси хўмрайиб.
Шошиб тошар бўтана сой
Хас-хашакни кўтариб.
Тахтачада унар буғдой
Сумалакка аталиб.
Борлиқ ранги ҳушим тутди,
Қолдим унинг қошида.
Қизларимга кўйган сутим
Тошди ўчоқ бошида⁷.
Тошди бебош ҳаёлларим,
Айлантириб бошимни.
Бошлаб келди масъум, сўлим,
Ўн саккизли ёшимни.
Аввалгидай сочим узун,
Қаро эмиш тўлқини.
Кимдир боқар эмиш маҳзун
Кимдир эса хўрсиниб.
Юзим лола, изим лола
Лола эмиш кўйлагим.
Баҳордай шўҳ завққа тўла

⁷ Содиқова Т. Ёнингдаги бахт -Т.: Адабиёт ва санъат нашриёти, 1981. -Б.3.

Пайтим бирдам ўйладим.

Гул учади бирин-кетин,

Сой оқади хўп жўшиб

Шеърни ифодали қилиб айтишга ўргатиш таъсирчанликни оширади, табиатга муҳаббат ҳамда ғурур, ифтихор туйғусини уйғотади (интеграцияга эришилади).

Шу маънода, миллий ғоя ва маънавият асослари туркумига кирувчи фанларни фақат шу фанни ўрганиш асосидагина эгаллаш мумкин деб қараш бир томонлама ва нотўғри тасаввурдир. Аксинча, миллий ғоя ва маънавият асослари туркумига кирувчи фанлар билан барча фанлар, хусусан, ижтимоий, аниқ ва табиий фанлар узвий боғлиқ.

Бу фанларнинг қандай ғояга асосланиши, уларни ўқитиш асосида ёшлар онги ва ишончига, қалбига қандай ғоялар сингдирилиши ҳар қандай жамият учун аҳамиятлидир. Айниқса, мустабид тузум даврида бу фанларни ўта мафкуралаштириб, халқлар, мамлакатлар ва миллатлар тақдирига, унинг ривожланиш йўли, миллий-маданий меросига, қадриятларига ҳам “синфий” манфаатлар “коммунистик ғоя” талабларидан келиб чиқиб ёндашилганлигини аниқ ҳисобга олиш керак. Натижада, Ўзбекистон халқи ҳаёти, тарихи “ўзга халқлар тарихи”ни ўрганишдан иборат бўлиб қолганди. Миллий маданият, қадриятлар ўрнида сохта байналминаллаштирилган, моҳиятан миллийликни эътироф этмайдиган, миллий қадриятлардан бегона шаклан миллий, мазмунан социалистик бўлган принципга бўйсундирилган эди. Бутун таълим ва тарбия, фан ва илмий муассасалар, маданий-маърифий ишлар, адабиёт ва санъат, ижод учун “социалистик реализм” муҳим мезонга айланган, тўғрироғи, айлантирилган эди. Шунга жавоб бериш ва шунга амал қилиниши шарт эди. Бу барча ижтимоий-гуманитар фанларнинг бир хил қолипга солинишига, ягона коммунистик ғоя ва мафкуранинг тарғиботчисига айланишига олиб келди. Оқибатда, ижтимоий-сиёсий фанлар ривожланишдан тўхтади. Фанларнинг эркин ривожланмаслиги оқибатида уларнинг самарадорлиги кескин пасайиб борганлиги маълум.

Бугун миллий ғоя ва маънавият асослари туркумига кирувчи фанларнинг бошқа фанлар билан муносабати тўғрисида фикр юритилганда, аввало, миллий ғоянинг коммунистик ғоя принципларидан туб фарқини ҳисобга олиш муҳим аҳамиятга эга. Айни пайтда, фикрлар хилма-хиллиги, ғоялар хилма хиллиги принципига асосланиш, халқнинг миллий-маданий мероси ва қадриятларига таяниши ҳамда умумбашарий принципларни эътироф этиш қоидаси фанларнинг ривожини учун кенг имконият беради

Иккинчидан. ҳар бир фан йўналишлари (соҳалари) орқали миллий истиқлол ғояси негизларини билиб олиш мумкин. Масалан, миллий истиқлол ғоясининг тарихий негизларини – тарих орқали, ҳуқуқий жиҳатларини – давлат ва ҳуқуқ асослари, иқтисодий асосларини –

иқтисод, диний асосларини – диншунослик, адабий мерос билан боғлиқ жиҳатларини адабиёт орқали ўрганиш ўқувчиларнинг онги ва шуурига миллий ғояни чуқур сингдириш, уларнинг ишонч ва эътиқодига айлантириб боришга ёрдам беради. Бошқа фанлар ҳам ўз предмети, мақсад ва вазифалари билан шу муштарак мақсадга хизмат қилиши табиий.

4.2. Миллий ғоя ва маънавият асослари туркумига кирувчи фанларнинг бошқа (ижтимоий, аниқ ва табиий) фанлар билан ўзаро интеграциясини амалга оширишда фан дастурларини ўрганиш, таҳлил қилиш йўллари.

Маълумки, ижтимоий, аниқ ва табиий фанларни ўқитиш сифатини ошириш учун такомиллаштирилган давлат таълим стандартлари ва ўқув дастурларини босқичма-босқич амалиётга жорий этиш бўйича жойларда ўқувлар ташкил этиш; умумтаълим фанларидан дарслик ва ўқув-методик мажмуаларнинг такомиллаштирилган давлат таълим стандартларига мослаштирилган янги авлодини яратиш; ўқувчиларнинг давлат таълим стандартларини тўлиқ ўзлаштиришларини таъминлаш бўйича ҳолисона ички ва ташқи назоратни мунтазам ўтказилишини йўлга қўйиш; ўқитувчиларнинг ўз устида ишлашлари, дарс жараёнида илғор педагогик ва ахборот-коммуникация технологияларини қўллашлари, лаборатория жиҳозларидан фойдаланишлари устидан назоратни кучайтириш; малака ошириш курсидан қайтган ҳар бир ўқитувчининг мактаб педагогик жамоасида тақдиротини эшитишни тизимли йўлга қўйиш; ўқувчилар билимида ва ўқитувчилар маҳоратида аниқланган бўшлиқларни тўлдириш бўйича метод бирлашмаларининг фаолиятини кучайтириш, шунингдек фанлараро интеграцияни кучайтириш зарур.

Талабалар онги ва қалбига миллий ғояни сингдириб бориш асосан дарс жараёнида амалга ошириб борилади. Шундай экан ушбу фанни ўқитишда ижтимоий, аниқ ва табиий фанлар билан интеграцияни такомиллаштириш керак. Масалан миллий ғоя туркумидаги фанларни ўқитишда “Ўзбекистон тарихи” ва “Фалсафа”, “Фуқаролик жамияти”, “Иқтисодий билим асослари” фанлари билан ўзаро алоқадорликда мавзуларни тушунтириш ижобий самара берса “ маънавият соҳасига тааллуқли бўлган фанини ўқитишда “ Ўзбекистон тарихи”, “Фалсафа”, “Маданиятшунослик”, “Иқтисодий билим асослари” дарсликларидаги айрим мавзулар баёнидан унумли фойдаланиш талабаларнинг мавзу ғоясини тушунишларига, унинг мазмунини таҳлил қила олишларига, уларда мантиқий фикрлаш, мантиқий хулоса чиқариш кўникмаларининг шаклланишига катта ёрдам беради.

Миллий ғоя ва маънавият асослари туркумига кирувчи фанларни ўқитишда ижтимоий, аниқ ва табиий фанлар билан интеграцияни такомиллаштириш орқали ўқувчиларда она-Ватанга муҳаббат, она тилини севиш, меҳнатсеварлик, она табиатни асраш, гўзаликка интилиш каби фазилатларни шаклланишига ҳам муносиб замин ҳозирланади.

Бир сўз билан айтганда:

- таълим – маънавий-маърифий жиҳатдан юксак бўлган комил инсонни шакллантирувчи асосий соҳа;

- таълимдаги ҳар қандай фан асосида миллий ғояни шакллантирувчи турли дидактик воситалардан унумли фойдаланиш бекиёс самара беради;

- ҳар бир фаннинг ўз мавзуси устида ишланар экан, ўқувчилар онги ва калбида миллий ғояни шакллантириш усуллари ва машқларнинг турли вариантларини излаб топиш, уларни амалда қўллаб оммалаштириш шу куннинг долзарб масалаларидан биридир;

- ҳар бир мавзу устида ишлашда ўқувчиларнинг мустақил фикр билдириши учун имконият яратилиши, мантиқий хулосани мустақил равишда чиқариш учун эса турли муаммоли саволлар билан мурожаат қилиб бориш ҳам яхши натижалар беради.

Методист Б.Зиёмуҳаммедов ва Ш.Абдуллаевалар ўқув жараёни технологияси алоҳида олинган битта дарсга, битта мавзуга ёки ўқув предметининг бир қисмига, бутун ўқув предметига тузиб чиқилиши лозимлигини таъкидлаб, унинг 5 та тамойили борлигини кўрсатади.

Биринчиси - муайян дарс, мавзу, қисм, ўқув предметдан кутилган асосий мақсадни шакллантириб олиш; иккинчиси-дарсни ёки ўқув предметини модулларга ажратиб, ҳар бир модулдан кутилган мақсад ва модуллар ичида ҳал қилиниши лозим бўлган масалалар тизимини аниқлаб олиш; учинчиси - модул ичида тест саволларини тузиб чиқиш; тўртинчиси - мақсадларга етиш усуллари аниқлаш, бешинчиси - бир бутунлик тамойилига асосланиб, дарс қисмлари орасидаги зарурий боғлиқликлар ва фанлараро алоқаларга алоҳида эътибор қаратиш ҳисобланади⁸.

Интеграция тафаккур ўстириш учун имконият, шароит яратиб беради. Интеграция-ўқувчи билан индивидуал ишлаш ва уни фаоллаштиришнинг муҳим воситаси.

Фанлараро алоқани дарсларда ташкил қилиш натижасида ўқув фанларининг сони камайиб, самараси пухта бўлади, таҳсил олувчиларни мустақил ишлашга жалб этиш осон кечади.

Интегротив дарсларни ташкил қилиш орқали мунозара қилдириш, фантазия қила олишга ўргатиш, гуруҳлараро мусобақа, савол-жавоблар ташкил қилиш мумкин. Бундай замонавий дарс турларини қўллашдан асосий мақсад ўқув жараёнида тингловчилар фаолиятини фаоллаштириш, ўқув материални ўзлаштиришнинг юқори даражасига эришишдан иборат. Ана шундай технология ўқувчиларда дунёни ўзгача тасаввур қилишга ўргатади, амалиётни ҳаёт билан боғлашга, назарий қоидаларни сўзма-сўз ёдламасликка, шахс ва жамият уйғунлигини англашга, фикрлар ранг-баранглигига эришишга, ностандарт тафаккур қилишга, шунингдек, ўз-ўзини ривожлантириш йўллари тушунишга имкон яратади.

⁸ Зиёмуҳаммедов Б., Абдуллаева Ш. Илғор педагогик технология.-Т.: Абу Али ибн Сино, 2001.-Б. 24-25.

Таълим самарадорлигини ошириш учун интеграция ҳолатидаги дастур ва дарсликлар яратилиши лозим.

Педагог У.Мусаев интеграциянинг қуйидагича турли даражаларини таклиф этади⁹. Мавзуларни кетма-кет тақдим этиш асосидаги интеграция; бунда ўқув материалларини баён қилишда концентризм принципига амал қилинади, яъни олдинги ўқув-материали кейингисини тўлдиради.

Интеграцияли дарсларни ташкил қилиш юзасидан юқорида билдирилган фикр-мулоҳазалардан қуйидагича хулосаларга келиш мумкин:

1. Ўқув дастурларида ўзаро уйғунлашган нуқталарни вужудга келтиришга асосланган интеграция, яъни мавзулараро уйғунликни таъминлаш. Тарих ва адабиёт, миллий истиқлол ғояси, ботаника фанига оид мавзу ва матнларни «Она тили» дарсларида берилиши мақсадга мувофиқдир.

2. Модуллашган интеграцияда турдош ўқув фанларига оид билим ва тушунчалар бир тизимга солинган ҳолда берилади.

3. Мавзулараро интеграция: бунда айти бир курс доирасида бериладиган ўқув материаллари бошқа бир курс доирасидаги моҳиятан яқин бўлган ўқув материаллари билан уйғунлаштирилади.

Тажрибадан шу нарса маълум бўлдики, ўқув фанлари ва мавзуларни интеграциялашнинг илмий, педагогик асосларини ишлаб чиқиш натижасида таълим самарадорлиги ошади ҳамда ортиқча куч, зўриқиш сарфланишларининг олди олинади.

Бугундаги таълимнинг мақсади барча имкониятларини юзага чиқара оладиган ижодкор шахсни тарбиялашдан иборат. Ана шу мақсадни амалга оширадиган-тизим ичида ўзгаришлар қилишни тақозо этадиган «инновацион» тушунчадир.

Бу тушунча «янгилик» маъносини билдириб, таълим ислохотларида назарда тутилган таълимда тоталитарликдан демократик таълим тизимига ўтиш, шахснинг қизиқишлари, қобилиятини ҳисобга олиш, таълимни инсонпарварлаштириш, таълим тизимини жамиятнинг иқтисодий шароитларга мослаштириш, билимларни чуқур ўзлаштиришни таъминлайдиган таълим тизимини шакллантиришга шароит яратиш кабиларни ҳисобга олиш зарур¹⁰.

4.3. Миллий ғоя ва маънавият асослари туркумидаги фанларнинг тегишли мавзуларини ўқитишда халқ оғзаки ижоди, тарихий битиклар, улуғ мутафаккирларнинг ахлоқ ва одобга оид илмий мероси, бадиий адабиётлардан фойдаланишнинг ўзига хос жиҳатлари. Ўзбек халқ

⁹ Мусаев У. Интеграция даражалари // Халқ таълими. – 2002. - № 6.-Б. 5-6.

¹⁰ Йўлдашева Д. Таълим мақсадига мувофиқ келадиган таълим мазмунини белгилаш имкониятлари // Узлуксиз таълим. Тошкент, 2007 № 2. 7-бет

оғзаки бадий ижоди ўзбек халқининг асрлар давомида ижодкор фарзандлари томонидан яратилган маданий меросидир. Бу мерос мақоллар, маталлар, латифалар, қўшиқлар, эртақлар, достонлар ва бошқа жанрлардаги асарлардан иборат. Халқимиз оғзаки ижодининг тарихий илдизлари Марказий Осиёда яшаб ўтган туркий халқларнинг мифик дунёкарашига бориб тақалади. Мазкур мифик қарашлар Ўрхун - энасой тош битиклари, “Ўғузнома”, “Китоби дадам Қўрқут”, Кошғарий тузган “Девону луғатит-турк”, Аҳмад Югнакийнинг “Ҳибатул-ҳақойик”, Юсуф Хос Ҳожибнинг “Қутадғу билиг” каби адабий асарларида ҳам ўз ифодасини топган.

1997 йил 6 октябрь куни Ўзбекистон Республикаси Вазирлар Маҳкамасининг “Кадрлар тайёрлашнинг миллий дастури”ни қабул қилиниб, мазкур дастурда ҳам халқ оғзаки ижоди намуналари ёш авлодни миллий мафкура асосида тарбиялашнинг асосий манбаларидан бири сифатида баҳоланди.

Биз “фольклор” сўзини қўллаганда халқ оғзаки ижодини назарда тутамиз. Шу билан бирга “фольклор” сўзи халқ амалий санъати, халқ меъморчилиги ва бошқа соҳаларни ҳам ифодалайдиган атамадир. Фақат ҳар бир соҳа мутахассиси фольклор деганда ўз соҳасини, масалан, маънавият, миллий ғоя, адабиёт соҳалари вакиллари халқ оғзаки ижодини, хореограф халқ рақсини, мусиқашунос эса халқ куйларини назарда тутди.

Аслида “Фольклор” атамаси инглизча сўздан олинган бўлиб, “халқ донолиги”, “халқ донишмандлиги” маъноларини англатади. Бу атама биринчи мартаба 1846 йилда Вильям Томс томонидан қўлланган ва бугунги кунда жаҳон илму фанида халқ ижоди тушунчасини билдиради.

Фольклор асарларида халқ ҳаёти бадий акс этади. Шунинг учун халқ оғзаки ижоди сўз санъатининг - бадий адабиётнинг оғзаки шакли сифатида ўрганилади. Халқ оғзаки ижодининг мақол, топишмоқ, эртақ, достон, тез айтиш, санамачоқ, қўшиқ, аския каби жанрлари бор. Халқимиз томонидан минг йиллар давомида яратилган оғзаки ижод намуналари ўзбек халқининг тарихий ва қимматли маданий меросидир. Айни кунларда ўрганиш ва асраб авайлаш қайта-қайта таъкидланаётган халқ кадриятлари таркибида халқ оғзаки ижоди ҳам мавжуддир. Хусусан, “Тўмарис”, “Широқ” каби афсоналар, “Алпомиш”, “Тўрўғлининг туғилиши”, “Равшан”, “Ошиқ Ғариб ва Шоҳсанам” каби достонлар, “Булбулигўё”, “Маликаи Ҳуснобод”, “Уч оғани ботирлар” каби эртақлар, лирик қўшиқлар, маросим ва меҳнат қўшиқлари ҳамда бошқа оғзаки ижод намуналари халқимиз кадриятларининг ажралмас қисми ҳисобланади.

Бугунги кунда маълум бўляптики, шахсни тарбиялашда унинг руҳий ҳолатига таъсир қилмасдан самарага эришиб бўлмайди. Халқ оғзаки ижодида авлод тарбияси айнан ана шу усулдан фойдаланган ҳолда амалга оширилади. Жумладан, “Алпомиш” достонида Алпомишнинг соддалиги ва ишонувчанлигидан фойдаланган душман уни ва шерикларини тузоққа туширади. Қаҳрамоннинг бир кун май ичиб хушёрлигининг йўқотиши 7 йил зиндонда ётишига сабаб бўлади. Ёки достонда ака-ука Бойбўри ва

Бойсарининг мурасасизлиги туфайли ўн минглаб кўнғиротликларнинг бошига мислсиз кўргиликлар тушади. Бундан маълум бўладики, доно халқимиз маънавий тарбиянинг замонавий ютуқларидан беҳабар ҳолда ёшларни тарбиялашда энг маъқул йўлни танлаган экан.

Миллий ғоя ва маънавият асослари туркумидаги фанларни ўқитишда ёш авлодни ватанпарварлик, халқпарварлик, меҳнатсеварлик, ростгўйлик руҳида тарбиялаш масаласига алоҳида эътибор берилади. Бундан ташқари, халқимиз азалдан ўз фарзандларининг зийрак, иродали, инсонпарвар бўлиб этишишини орзу қилган. Халқ оғзаки бадий ижодидаги асарларда танкид остига олинган қаҳрамон ўз феълидаги камчиликларни тuzатади ва мурод-мақсадига етади. Бу мисоллар ҳам халқимиз оғзаки ижодининг маънавий тарбияда муҳим аҳамиятга эга эканини тасдиқлайди. Халқ оғзаки ижоди билан яқиндан танишиш бу асарларда инсон тарбиясига оид ҳеч қандай бўш ўрин қолмаганлигини кўрсатади. Хусусан, баъзи эртакларда асар қаҳрамонининг зийраклигини текширувчи топишмоқлар мавжуд. Бир қатор эпик асарларда эса ҳаётда ёмонлик қилган шахснинг жазосиз қолмаслиги таъкидланади. Бевосита ёш болаларнинг тарбиясига оид масалалар ҳам халқ оғзаки ижоди намуналаридан сезиларли ўрин олган. Бу ўринда топишмоқларда мажозий фикр юритилишини, тез айтишларда нутқ органлари шаклланишига эътибор берилганини, болалар кўшиқларида маънавий тарбия билан жисмоний тарбиянинг уйғун эканлигини назарда тутамиз.

Халқ оғзаки ижодида катта ўрин тутувчи дoston ва эртаклар орқали ёш авлодга қадим замонларда қуёш, ер, сув, от, туя, йўлбарс, балиқ, қалдирғоч, беҳи, чинор каби тушунчаларнинг муқаддаслиги уқтирилган. Шунингдек, бундай асарларда тўй, аза каби маросимлар қандай ўтказилиши ҳақида аниқ маълумотлар берилган. Натижада дoston ва эртакларни тингловчилар бир томондан, ҳаёт, иккинчи томондан, бадий ижод намуналари орқали миллий қадриятларимиз руҳида тарбияланганлар. Бу эса бугунги кунда давлатимиз томонидан алоҳида эътибор берилаётган умуминсонийликни ва миллийликни, мустақиллик мафқураси асосларини ўзлаштириш омили ҳисобланган.

Миллий ғоямизнинг тарихий илдизлари деб, кишининг ўзлигини англашга, озод ва обод Ватани равнақи йўлида тинмай самарали эркин меҳнат қилишга, олам сирларини кашф этиб, уни инсоният тараққиётига хизмат қилишга, инсонийликни улуғ фазилат деб билишга, комил фарзандларни вояга етказишга, унинг бутун жисмоний ва маънавий вужудини маънавий жасорат кўрсатишга чорлайдиган асрлар мобайнида турли синовларга бардош бериб, тарихий макон ва замондан абадий жой олиб ота-боболаримиздан ўтиб келаётган моддий ва маънавий ашёлар тизимига айтилади.

Миллий ғоямизнинг тарихий илдизларига қуйидагилар қиради:

1. Энг қадимги одамларнинг пайдо бўлганлиги ва яшаганлиги.
2. ***Маданият ва маънавият илдизининг қадимийлиги.***
3. Миллий давлатчилик анъаналари

4. Ҳаққоний ёзилган тарих.
5. Халқнинг тарихий хотираси.
6. Ёзма манбалар. Халқ оғзаки ижоди.
7. Буюк мутафаккирларнинг мероси.
8. Санъат ва адабиёт дурдоналари.
9. Миллий қахрамонлар ҳаёти, фаолияти ва мероси.

Миллий ғоя фанининг фалсафий асослари деб ҳар қандай ғоя ва мафкуранинг вужудга келиши, шаклланиши ва ривожланиши учун маънавий асос бўлиб, назарий-методологик вазифани ўтайдиган илмий фалсафий таълимотларга айтилади.

Миллий ғоямизнинг тарихий ва фалсафий илдизлари тизимида тарихий битиклар муҳим ўрин тутди.

Жумладан, “Ўғузнома”, “Культегин битиклари”, “Тўнжук битиги”, “Билка қоғон битиги” сингари йирик тарихий-бадиий асарлар ўша давр аждодларимиз тафаккур тарзи, орзу-армонлари, маънавий камолот даражасини акс эттиради. Бизнинг назаримизда, ушбу тош битиклардаги энг муҳим мавзу Ватан ва миллат, мустақил давлатчилик ғояларидир. Улар битик муаллифлари Йўллик тигин, Тўнжук ва бошқалар қалбида юксак эхтиросларни туғдирган ва бу туғён уларни ўқиган бугунги китобхон дилига ҳам бундан 12 аср бурун қандай бўлса, худди шундай таъсир кўрсата олади. Будуннинг (яъни, ўша давр тилида - халқнинг) бутунлиги, юртбошининг оқиллиги ва тадбиркорлиги, баҳодирлар шиддати ва шижоати бугунги кунимиз учун ҳам ибрат ва намуна бўлгуликдир. Ушбу битиклар мазмунидан туркий элат исломдан олдинроқ яхлит бир халқ сифатида ўзлигини таниб олганини ойдин ҳис қиламиз ва ислом давридаги туркий сулолалар юксалишининг маънавий омиллар ва асосларга эга эканлиги аён бўлади. Бу пайтда туркий халқлар ягона Тангрига эътиқод қилишган.

716-720 йиллар орасида ёзилган “Кичик Культегин битиги” шундай шиддат билан бошланади: Тангри тоқ. Тангри инояти билан Турк Билка қоғон бу ерга ўлтурдим. Сўзимни тугал эшитгил. Оға-иниларим, ўғлоним, Бирлашган улусим, будуним, Ўнгдаги ҳоким, катта беглар, Сўлдаги буйрук тарқатувчи беглар, Ўтуз Тўкуз ўғуз беклари, будуни Бу сўзимни яхшилаб эшит, Қаттиқла тингла. Бу сатрларни 716 йилда тахтга ўтирган Билка қоғон номидан унинг жияни, буюк саркарда Культегиннинг набираси улуғ шоир Йўллуғ тигин (тигин – туркийда “шаҳзода” маъносини билдиради) ёзмокда. Бу Ватан ва миллат фидойиси ўз аждодлари, бобоси ва амакисининг шонли курашларига бағишлаб ёзган йирик марсия-достонларида миллат ва халқ бошини қовуштириш учун ўз ҳаётини тиккан баҳодир ва тадбиркор юрт улуғларини мадҳ этди, улуснинг бош манфаати, миллий давлатнинг етакчи ғояси нима эканлигини ёрқин сатрларда ифодалаб берди:

“Турк будунини бириктириб, Эл тутунмоғингизни бунда битдим. Янглишиб парчаланишингизни, Яна бунда битдим. Не-не сўзим эса, Мангу тошга битдим. Уни кўра билинг, Эндиги турк будуни, беклар”.

Тош битиклар туркий халқлар тарихида фавкуллодаги ёзма адабиёт эмас. Улар қадимги туркий халқлар оғзаки ижодининг мантиқан давоми, ўзидан аввалги адабиётнинг мазмуни, руҳи, ғоясини ривожлантирган янги шаклидир.

Миллий ғоя ва маънавият асослари туркумига кирувчи фанларни ўқитишда улуғ мутафаккирларнинг ахлоқ ва одобга оид илмий меросидан фойдаланиш ҳам бекиёс аҳамият касб этади. Хусусан, Яқин ва ўрта Шарқ мамлакатларида шартли тарзда “Ренессанс” (уйғониш) даври деб аталган IX-XV асрларда халифа Маъмун даврида (813-833 й.) Бағдодда ташкил этилган “Байт ул-хикма” (Донолар уйи)да фаолият олиб борган Марказий Осиёдан етишиб чиққан мутафаккирлар, ал-Хоразмий, ал-Фарғоний, ал-Фаробий, Ибн Сино, ал-Беруний каби мутафаккирлар мероси фикримизнинг ёрқин далилидир.

Тарихда абадий номи қолган маънавий тирик сиймолар фақат илм-маърифат ва ўзларининг яхши ишлари билан ўз номларини абадиятга муҳрлаб кетганлар. Улар ёққан илм-маърифат шамлари неча асрлар бўйи инсоният йўлини ёритиб келмоқда ва яна неча асрлар ёритгусидир. Бундай сиймолар қаторига дунёвий ва диний илмлар соҳиблари қиради.

“Маънавият – инсонийликка олиб борадиган йўлдир”, деган эди Ўзбекистоннинг биринчи Президенти Ислам Каримов. Ана шу инсонийликка олиб борадиган йўлда адабиётнинг алоҳида ўрни бор. Буюк маърифатпарвар адимиз Абдулхамид Сулаймон ўғли Чўлпон 1914 йилда эълон қилган “Адабиёт надир?” номли мақоласида “Ҳеч тўхтамасдан ҳаракат қилуб турғон вужудимизга, танимизга сув-ҳаво не қадар зарур бўлса, маишат (тирикчилик) йўлида ҳар хил қора қирлар ила қирланган руҳимиз учун ҳам шу қадар адабиёт керакдир.

Адабиёт яшаса – миллат яшар. Адабиёти ўлмагон ва адабиётининг тараққийсига чалишмаган ва адиблар етишдирмагон миллат охири бир кун ҳиссиётдан, ўйдан, фикрдан маҳрум қолуб, секин-секин инқироз бўлур. Муни инкор қилиб бўлмас”, дея ҳақли равишда таъкидлаган эди.

Дарҳақиқат, адабиёт киши руҳини поклаб, маънавиятини бутун қилувчи сеҳрли куч. У инсоннинг эътиқодини мустаҳкамлаб, ўзлигини англаувчи, жамики эзгуликлар сари бошловчи маёқдир.

Миллий ғояни ўқувчилар онгига сингдиришнинг турли омиллари мавжуд, бироқ бу борада бадий адабиётга ҳам алоҳида эътибор бермоқ лозим. Адабиёт атомдан кучли, лекин унинг кучини ўтин ёришга сарф қилиш керак эмас”, деган эди Абдулла Қаҳҳор. Шу боис, миллий адабиётимизни юксакларга кўтариш, авлодларимиз учун тарбия мактаби бўладиган, маънавиятини мустаҳкамлаш, аждодларга муносиб бўлиб етишишига хизмат қилувчи йирик асарлар яратиш энг муҳим бурчимиз. Таниқли адиб ва шоирларимиз, улуғ аждодларимиз қаламига мансуб ижод намуналарини фарзандларимиз шуурига чуқур сингдириш биз, зиёлилар, ижод аҳлининг олдидаги энг долзарб вазифамиздир.

Ҳақиқатдан ҳам адабиётнинг ёш авлод маънавий тарбиясидаги аҳамияти беқиёс. Асрлар мобайнида шаклланган, авлоддан-авлодга бебаҳо мерос сифатида ўтиб келаётган ўзбек адабиёти миллий ғоямизни ёшлар онгига сингдиришда муҳим омил бўлиб хизмат қилади. Шу маънода Ўзбекистон Республикаси Президенти Ш.М. Мирзиёевнинг 2017 йил 12 январда имзоланган “Китоб маҳсулотларини чоп этиш ва тарқатиш тизимини ривожлантириш, китоб мутолааси ва китобхонлик маданиятини ошириш ҳамда тарғибот қилиш бўйича комиссия тузиш тўғрисида”ги фармойиши ҳамда 2017 йил 13 сентябрдаги “Китоб маҳсулотларини нашр этиш ва тарқатиш тизимини ривожлантириш, китоб мутолааси ва китобхонлик маданиятини ошириш ҳамда тарғиб қилиш бўйича комплекс чора-тадбирлар дастури тўғрисида”ги ПҚ-3271-сонли қарори ана шу эзгу ишларни янги, янада юксак босқичга кўтаришга қаратилганлиги билан ғоятда аҳамиятлидир.

Зеро, китоб — қалб чироғи, тафаккур қаноти. Айниқса, босма китобдан таралаётган ва электрон нашрдан топиб бўлмайдиган ўзига хос ёқимли ҳидни туйиб, варақлаш асносида мўъжизавий саҳифаларнинг сирли шитирлашидан кўнгил чексиз завққа тўлган ҳолда, китоб мутолаа қилиш, унинг мазмуни ҳақида тенгдошлар билан фикрлашишнинг хузур-ҳаловати тамоман ўзгачадир.

Соҳибқирон Амир Темур таъбири билан айтганда, «Китоб (битиг) барча бунёдкорлик, яратувчилик ва ақл-идрокнинг, илму донишнинг асосидир, ҳаётни яратувчи мураббийдир». Шу маънода, шаклидан қатъи назар, барча китоблар миллий ўзлгимиз ҳамда умуминсоний қадриятларни тарғиб этишга хизмат қилиши айни муддао.

Зеро, адабиёт – маънавий фани, боболаримиз ибораси билан айтганда, илми адаб... Адаб – бу ўринда кенг қамровли тушунча, инсон қиёфасини белгиловчи омил. Қариялар дуода фарзандларига соғлик ва умр баробарида Яратгандан адаб сўрашади.

Адабиётнинг таъсир кучи нимада? У нималарга боғлиқ? Бунинг учун йирик сўз санъаткорлари яратган кўплаб дурдона асарларнинг халқ орасида алоҳида ҳурмат ва эътибор қозонганлигини эслаш жоиз. Ўзбек халқининг ижодкорларга нисбатан алоҳида ҳурмат ва эҳтироми ҳам яхши маълумдир. Маҳмуд Қошғарийнинг “Девон-у-луғотит-турк” асарида “Ардам баши – тил” (“Барча фазилатларнинг боши тилдир”) деган мақол учрайди. Демак, тил ва бадий сўзнинг қудратига қадим замонлардаёқ ажодларимиз алоҳида эътибор беришган. Сўз адиблар назарида ҳам алоҳида, мўътабар мавқега эга. Юсуф Хос Ҳожиб тил ва сўзга катта баҳо беради. У тилни билим ва ақл-идрок таржимони деб атайди.

2017 йилнинг 3 август куни Юртбошимиз Шавкат Мирзиёев Ўзбекистон ижодкор зиёлилари вакиллари билан бўлган учрашувдаги “Адабиёт ва санъат, маданиятни ривожлантириш — халқимиз маънавий оламини юксалтиришнинг мустаҳкам пойдеворидир” номли маърузасида соҳадаги ютуқлар, муаммо ва камчиликларга алоҳида тўхталди.

Президентимиз маърузада “Биз бир нарсани ҳеч қачон эсимиздан чиқармаслигимиз зарур. Агар “оммавий маданият” таҳдиди фақат четдан — Ғарбдан кириб келади, десак, қаттиқ адашамиз. Бу бало, афсуски, ўзимиздан, ўз орамиздан ҳам чиқиши мумкин”, деган фикрни алоҳида таъкидлади. Дарҳақиқат, жамиятимизда ана шундай иллатларнинг олдини олиш, фарзандларимиз онгу тафаккурини “оммавий маданият”дан асраб-авайлашда айнан адабиётни асосий восита қилиб олишимиз мақсадга мувофиқ.

Назорат саволлари:

1. Интеграция ва фанлараро интеграция тушунчаларининг мазмун ва моҳиятини изоҳланг
2. Тадқиқотчи Б.С.Абдуллаева ҳам фанлараро алоқадорликни қўйидаги турларга ажратади, улар қайсилар?
3. Халқ оғзаки ижодининг қандай турлари мавжуд?
4. “Фольклор” атамаси қандай маъноларини англатади ва бу атама биринчи маротаба қачон, ким томонидан қўлланган?
5. Миллий ғоява мпаъनावият асослари туркумига кирувчи фанларни ўқитишда халқ оғзаки ижоди намуналаридан фойдаланишнинг аҳамиятини изоҳланг...
6. Миллий ғоямизнинг тарихий илдизларига нималар киради?
7. Миллий ғоя фанининг фалсафий асослари деб нимага айтилади?
8. Миллий ғоямизнинг тарихий ва фалсафий илдизлари тизимида тарихий битиклар қандай ўрин тутади, қандай тарихий битикларни биласиз?
9. Миллий ғоямизнинг тарихий ва фалсафий илдизлари тизимида улуғ алломалар маънавий меросининг қандай ўрни бор, қайсиларини биласиз?
10. Ўзбекистон Республикаси Президенти Ш.М. Мирзиёевнинг 2017 йил 12 январда имзоланган фармойиши ва 2017 йил 13 сентябрдаги ПҚ-3271-сонли қарорининг мазмун ва моҳиятини хусусида тўхталинг..

Фойдаланилган адабиётлар:

1. Ўзбекистон Республикаси Президенти Ш.М. Мирзиёевнинг 2017 йил 12 январда имзоланган “Китоб маҳсулотларини чоп этиш ва тарқатиш тизимини ривожлантириш, китоб мутолааси ва китобхонлик маданиятини ошириш ҳамда тарғибот қилиш бўйича комиссия тузиш тўғрисида”ги фармойиши. // “Халқ сўзи”, 2017 йил, 13 январь.
2. Ўзбекистон Республикаси Президентининг 2017 йил 13 сентябрдаги “Китоб маҳсулотларини нашр этиш ва тарқатиш тизимини ривожлантириш, китоб мутолааси ва китобхонлик маданиятини ошириш ҳамда тарғиб қилиш бўйича комплекс чора-тадбирлар дастури тўғрисида”ги ПҚ-3271-сонли қарори.// “Халқ сўзи”, 2017 йил, 14 сентябрь.
3. Саидов М. Ўзбек дostonчилигида бадий маҳорат. – Т.: Фан, 1969.

4. Ўзбек адабиёти тарихи», беш томлик, биринчи том. – Т.: Фан, 1978.
5. Ўзбек тилининг изоҳли луғати. –Т. I - М.: Русский язык, 1981.-Б. 380.
6. Содикова Т. Ёнингдаги бахт -Т.: Адабиёт ва санъат нашриёти, 1981. -Б.3.
7. Имомов К., Мирзаев Т., Саримсоқов Б., Сафаров О. Ўзбек халқ оғзаки поэтик ижоди. – Т.: Ўқитувчи, 1990. – Б. 227-268.
8. Сулаймонова Ф. Шарқ ва Ғарб. – Т.: Фан, 1997.
9. Маънавият юлдузлари. М.Хайруллаев умумий таҳрири остида. – Т.: Абдулла Қодирий номидаги халқ мероси нашриёти, 1999 йил.
10. Таълим тараққиёти. -Т.: Шарқ, 1999.-Б. 48.
11. Зиёмуҳаммедов Б., Абдуллаева Ш. Илғор педагогик технология.- Т.: Абу Али ибн Сино, 2001.-Б. 24-25.
12. Мусаев У. Интеграция даражалари // Халқ таълими. – 2002. - № 6.-Б. 5-6.
13. Абдуллаева Б.С.Фанлараро алоқадорлик турлари шақида // Узлуксиз таълим. –2005. -.№1. - Б.14.
14. Йўлдашева Д. Таълим мақсадига мувофиқ келадиган таълим мазмунини белгилаш имкониятлари // Узлуксиз таълим. Тошкент, 2007 № 2. 7-бет

Электрон таълим ресурслари:

1. Ўзбекистон Республикаси Олий ва ўрта махсус таълим вазирлиги: www.edu.uz.
2. Ўзбекистон Республикаси Халқ таълими вазирлиги: www.uzedu.uz.
3. Ўзбекистон Республикаси Халқ таълими вазирлиги ҳузуридаги Мультимедиа умумтаълим дастурларини ривожлантириш маркази: www.eduportal.uz, www.multimedia.uz.
4. Ўзбекистон Республикаси Олий ва ўрта махсус таълим вазирлиги ҳузуридаги Бош илмий-методик марказ: www.bimm.uz
5. Тошкент давлат педагогика университети: www.tdpu.uz
6. Тошкент давлат педагогика университети ҳузуридаги халқ таълими ходимларини қайта тайёрлаш ва уларнинг малакасини ошириш ҳудудий маркази: www.giy.uz

5-мавзу: Миллий ғоя ва маънавият асослари фанларини ўқитишнинг дидактик ва электрон таълим ресурслари (дарсликлар, ўқув-методик қўлланмалар, электрон дарсликлар, портфолио)ни яратиш методикаси.

Режа:

1. Миллий ғоя ва маънавият асослари фанларини ўқитишнинг дидактик ва электрон таълим ресурслари – янги аср адабиётларини яратиш замон талаби эканлиги.

2. Миллий ғоя ва маънавият асослари туркумидаги фанларни ўқитишда қўлланиладиган воситалар таснифи: ўқув адабиётлари, дарсликлар, ўқув-методик қўлланмалар, электрон дарсликлар, АКТ, ОАВ, мультимедия ва тақдимот материаллари, жадваллар, чизмалар, кўрғазмали воситалар, портфолио, силлабус ва ҳк.

3. Ўқув адабиёти турлари: дарсликлар, ўқув ва услубий қўлланмалар, қўшимча адабиётлар, илмий асарлар, илмий оммабоп асарлар, бадиий адабиётлар ва ҳк.

Таянч тушунчалар: дидактик ва электрон таълим ресурслари, янги аср адабиётлари, ўқув адабиётлари, дарсликлар, ўқув-методик қўлланмалар, электрон дарсликлар, АКТ, ОАВ, мультимедия ва тақдимот материаллари, жадваллар, чизмалар, кўрғазмали воситалар, портфолио, силлабус, дарсликлар, ўқув ва услубий қўлланмалар, қўшимча адабиётлар, илмий асарлар, илмий оммабоп асарлар, бадиий адабиётлар.

5.1. Миллий ғоя ва маънавият асослари фанларини ўқитишнинг дидактик ва электрон таълим ресурслари – янги аср адабиётларини яратиш замон талаби эканлиги. Ўқув адабиётлари, фақат таълимий, илмий-техникавий ва ижтимоий –сиёсий билимлар манбаигина бўлиб қолмай, у ёшларни маънавий, рухий-эстетик, ижтимоий-иқтисодий, ватанпарварлик, иқтисодий–сиёсий, инсоний ва бошқа жиҳатларини тарбиялашнинг қудратли омилидир.

Кадрлар тайёрлаш миллий модели талабларига мувофиқ узлуксиз таълим тизимида жорий этилган янги давлат таълим стандартлари асосида “Узлуксиз таълим тизими учун ўқув адабиётларнинг янги авлодини яратиш концепцияси” ишлаб чиқилди. Ушбу концепциянинг асосий вазифаларига ўқув адабиётларнинг янги авлодини яратиш учун илмий-ғоявий, услубий-дидактик, психологик-педагогик, санитария-гигиеник талабларни ишлаб чиқиш, ўқув адабиётларидан тўғри ва рационал фойдаланиш мақсадида уларнинг мавжуд шакллари ва турларига аниқ таърифлар бериш, ҳамда мамлакатимиз миқёсида замонавий ўқув адабиётларини тайёрлаш бўйича дастурларни амалга ошириш учун стратегик масалалар кўламини аниқлаш киради.

Таълимда дарслик ўқув адабиётларнинг ўзига хос таркибий қисми ҳисобланади.

«Дарслик» тушунчаси тўғрисида турли аниқланмалар мавжуд бўлиб, дарсликни оддий ҳолда ўқувчиларни фаннинг асослари билан таништирувчи китоб деб ҳам юритилади.

Дарслик муаммолари билан шуғулланувчи олимлар илмий ишларида дарслик турлича таърифланган: «Дарслик ўқув материални ва у билан ишлаш методикасини тавсия этади, ҳамда ўқитувчига ўқув материални

ўқитиш ва ўргатиш , ўқувчига эса ўрганиш ва ўзлаштириш усулларини тақдим этади. Бошқача қилиб айтганда, дарсликда таълим мақсадлари мазмун ва методлар кўринишида мужассамлаштирилади»

Ҳақиқатдан ҳам, дарсга қўйиладиган кўплаб таълим талабларини бажариш ва ўқув материални мустаҳкамлашда ўқитувчи учун дарслик энг яхши ёрдамчи восита ҳисобланади. Сифатли дарсликнинг ҳар бир мавзуси ўзига хос яхлит ва тўлиқ ўқув материални ўзида қамраб олади.

В.П.Беспальконинг таъкидлашича: «Дарслик – ахборотли модел бўлиб, унда педагогик тизимнинг қуйидаги тўртта элементи; яъни ўқитиш мақсадлари, ўқитиш мазмуни, дидактик жараёнларни танлаш ва ишлаб чиқиш, ўқитиш шакллари ташкил қилиш каби жиҳатлар ўз аксини топади. Бунда дарслик ўқувчининг имкониятини инобатга олувчи ўқитиш воситаларидан бири ҳисобланади».

Шунингдек, « Дарслик – бу ўқувчилар учун мўлжалланган бўлиб, фаннинг илмий асосларини ўргатиш воситасидир. Дарсликда қайсидир даражада ўқув предметини ўқитиш методикаси ёритилади» ёки «Дарсликни яратиш– бу ўқув тарбия жараёнини лойиҳалаштиришдир» деб ҳисоблайдилар.

В.В. Краевский ва И.Я.Лернерлар илмий адабиётларида «Дарслик бутун ўқув жараёнини ташкил қилиш учун хизмат қилади», ёки «Дарсликда нафақат ўқувчининг фаолияти, балки ўқитувчининг фаолияти ҳам дастурлаштирилган» деган фикрлар келтирилган.

Илмий тадқиқотларда дарсликнинг умумий тушунчаси қуйидагича баён қилинади: дарслик педагогик тизимнинг ахборотли модели бўлиб, унда ўқув жараёнининг ўқувчилар бажариши мумкин бўлган босқичлари ёритилади. Ўқувчилар дарсликдаги матнни ўқиб, унинг таркибидаги машқлар ёки топшириқларни ҳаракатлар кўринишида бажарадилар, текширадилар, ечадилар, жавоб берадилар ва ҳоказо. Бу ҳаракатлар дарслик матнларида очик ёки яширин шаклда берилиши мумкин. Бу демак, дарсликда маълум педагогик жараён у ёки бу ҳолатда баён этилишдан далолат беради. Педагогик жараён – бу муаллиф томонидан дарсликда маълум даражада акс эттирилган моддий мавжудлик ва янгиликдир».

Дарслик – бу моддий объект бўлиб, у маълум бир аниқ тизимли кўринишдаги маълумотларни ўзида қамраб олади. Буларга илмий билимлар, ўқитиш мақсадлари, вазифалари ва мазмунларига мувофиқ фаолият усуллари тўғрисидаги билимлар, таълим берувчи ва таълим олувчи ўзаро таъсирини моделлаштирувчи материаллар киради.

«Дарслик ўқув жараёнининг ўзаги ва ўқув предметининг модели ҳисобланади. Ундаги ёритилган билим, кўникма, малака ва фаолият усуллари давлат таълим стандартида белгиланган минимумдир.

«Узлуксиз таълим тизими учун ўқув адабиётларнинг янги авлодини яратиш концепцияси» га мувофиқ «Дарслик – давлат таълим стандарти, ўқув дастури, услубиёти ва дидактик талаблари асосида белгиланган, миллий истиқлол ғояси сингдирилган, муайян ўқув фанининг мавзулари тўлиқ

ёритилган, тегишли фан асосларини мукаммал ўзлаштирилишига қаратилган, ҳамда турдош таълим йўналишларида фойдаланиш имкониятлари ҳисобга олинган нашр» деб таърифланади.

Ушбу концепцияга мувофиқ олдинги таълим тизимидан фарқли равишда ҳозирги пайтда яратиладиган ўқув адабиётларининг янги авлоди шахсни ривожлантиришга йўналтирилган бўлиши керак. Биринчидан, касб-хунар таълимига янги Давлат таълим стандартининг жорий этилиши жараёнида ўқувчининг шахси марказий фигура ҳисобланади. Иккинчидан, фан-техника ва технологияларнинг тараққий этиши эса ўзгарувчан таълим мазмунига ўтишни талаб қилади, уни танлаш эса ўқув услубий таъминотини ишлаб чиқиш стратегияси билан аниқланади. Учинчидан, табақалаштирилган ўқитишга ўтиш эса касбий фаолиятга йўналтирилган дарсликларни яратишни талаб этади. Ушбу асосий факторлар касб-хунар таълими учун дарсликлар янги авлодини яратиш вазифасини кўяди.

Доимий ва тез ўзгариб боровчи технологиялар ва билимларнинг янгиланиши замонавий шароитларга мослашиш кўникмасига эга бўлиш ва янги билимларга интилишни талаб этади.

Давлатимиз раҳбари Шавкат Мирзиёевнинг 2017 йил 20 апрелдаги “Олий таълим тизимини янада ривожлантириш чора-тадбирлари тўғрисида”ги қарорида янги авлод ўқув адабиётларини яратишга алоҳида эътибор қаратилган. Унда олий таълим муассасаларини замонавий ўқув, ўқув-методик ва илмий адабиётлар билан таъминлаш, жумладан, энг янги хорижий адабиётларни сотиб олиш ва таржима қилиш, ахборот-ресурс марказлари фондларини мунтазам янгилаб боришга доир вазифалар белгиланган.

Президентимиз Шавкат Мирзиёев ташаббуси билан 2017 — 2021 йилларда Ўзбекистон Республикасини ривожлантиришнинг бешта устувор йўналиши бўйича Ҳаракатлар стратегияси ишлаб чиқилгани айтилиши шу йўлдаги муҳим қадам бўлди. Ушбу дастурий ҳужжат кўплаб соҳаларда ўз ечимини кутаётган масалалар ва уларни ҳал этишга доир изчил чора-тадбирларни қамраб олгани билан аҳамиятлидир. Зеро, давлатимиз раҳбари таъкидлаганидек, “Эришилган ютуқлар ўзимизники, унга маҳлиё бўлиб ўтириш бизга ярашмайди”. Шу маънода, Ватан равнақига қаратилган эзгу ташаббус ҳамда ғоялар, қабул қилинган Фармон ва қарорлар ҳеч биримизни бефарқ қолдирмаяпти.

Маълумки, иқтисодиётда таҳлил ҳамда баҳолаш кўрсаткичлар, индикаторлар, рентабеллик, фойда каби объектив мезонларга асосланади. Бироқ ижтимоий тармоқ, айниқса, таълим-тарбия ва маданиятда ислохотлар натижалари бирданига намоён бўлиб қолмайди. Яъни бунинг учун муайян вақт талаб этилади.

Мана, Ўзбекистон Республикасининг “Таълим тўғрисида”ги Қонуни, Кадрлар тайёрлаш Миллий дастури ва бошқа дастлабки қонуности ҳужжатлари қабул қилинганига қарийб 20 йил бўлди. Бу — тизимда тўпланиб қолган муаммоларни холис баҳолаш учун етарли муддат. Айти

сабадан Президентимиз мамлакатимизни 2016 йилда ижтимоий-иқтисодий ривожлантиришнинг асосий якунлари ва 2017 йилга мўлжалланган иқтисодий дастурнинг энг муҳим устувор йўналишларига бағишланган Вазирлар Маҳкамасининг кенгайтирилган мажлисидаги маърузасида таълим соҳасида кўплаб ўзгаришларни амалга ошириш, янги қарор ҳамда дастурлар қабул қилиш зарурати ҳақида куюнчаклик билан тўхталиб ўтган эди. Бу борада амалий саъй-ҳаракатлар ҳам бошлаб юборилди. Жорий йилнинг 20 апрелида давлатимиз раҳбари томонидан имзоланган “Олий таълим тизимини янада ривожлантириш чора-тадбирлари тўғрисида”ги қарор — шулардан бири. Айтиш жоизки, мазкур ҳужжат дастурий аҳамиятга эга. У республикада олий таълимни такомиллаштириш, халқаро андозаларга янада яқинлаштириш, энг муҳими, бўлажак мутахассисларни юртимиз келажагига катта самара келтирадиган етук кадрлар қилиб тайёрлашни кўзда тутди. Чунки университет ва институтлар жамият олдидаги вазифаларини тўлақонли адо этиши учун моддий-ўқув базаси бўйича ҳам, профессор-ўқитувчилар малакаси, маънавий-ахлоқий ҳамда ижодий муҳитига кўра ҳам юксак стандартларга жавоб бериши лозим. Бу талабларнинг барчаси юқоридаги қарорда ўз аксини топган. Ҳужжат ижроси юзасидан мамлакатимиз миқёсида ва ҳар бир олий ўқув юрти кесимида аниқ чора-тадбирлар дастури ишлаб чиқилгани эътирофга лойиқ. Хусусан, машғулотларга пухта тайёргарлик кўришга шароит яратиш мақсадида профессор-ўқитувчилар ўқув юкламаларининг қисқартирилиши, илмий даража олиш учун оралиқ PhD диссертацияларини ҳимоя қилиш тартиби ўрнатилиши, ўқув жараёнига халқаро таълим стандартларига асосланган илғор педагогик, ўқув дастурлари ҳамда ўқув-услубий материаллар жорий этилиши таълим сифатини, шубҳасиз, янада ошириш имконини беради. Бинобарин, ўқув юкламалари қисқартирилиши баробарида, қабулнинг 15 фоиз кўпайтирилиши, илмий даражали ва унвонли педагоглар ойлик маошлари оширилиши олий таълим тизими профессор-ўқитувчилари таркибида ёш авлод вакиллари кўпайишига замин яратади. Қолаверса, мазкур жараёнда чет эл тажрибасини етарлича ўрганиш, хорижнинг илғор олий ўқув юртлари билан ҳамкорлик ўрнатиш фойдадан холи эмас. Қарорда бу вазифалар ҳам ўз инъикосини топиб, унинг асосий механизмлари кўрсатиб ўтилган.

Яна бир эътиборли жиҳати, янги авлод ўқув адабиётларини яратиш, замонавий хорижий адабиётларни сотиб олиш ҳамда таржима қилиш, ахборот-ресурс марказлари фондларини мунтазам бойитиб бориш юзасидан чора-тадбирлар белгиланишидир. Негаки, бу борада анчагина муаммолар тўпланиб қолгани ҳеч кимга сир эмас. Ахир жаҳон ҳамжамиятига, халқаро кадрлар тайёрлаш тизимига интеграциялашиш — давр талаби. Шундай экан, Президентимиз қарори олий таълим тизимида янги истиқбол эшикларини очиши баробарида, профессор-ўқитувчилар зиммасига ҳам катта маъсулият юклайди.

5.2. Миллий ғоя ва маънавият асослари туркумидаги фанларни ўқитишда қўлланиладиган воситалар таснифи: ўқув адабиётлари, дарсликлар, ўқув-методик қўлланмалар, электрон дарсликлар, АКТ, ОАВ, мультимедия ва тақдимот материаллари, жадваллар, чизмалар, кўргазмали воситалар, портфолио, силлабус ва ҳк.

Маълумки, ўқитиш воситалари – ўқув жараёнини ташкил этишнинг асосий элементларидан бири ҳисобланади. Ўқитувчининг бош вазифаси ўқувчиларга ўз фанини қизиқарли қилиб ўқитиш ва шу билан бирга ўқувчиларни фанга бўлган қизиқишларини орттиришдан иборатдир.

Миллий истиқлол ғояси: асосий тушунча ва тамойиллар туркумидаги (Одобнома, Ватан туйғуси, Миллий истиқлол ғояси ва маънавият асослари) фанларни ўқитишда қўлланиладиган воситаларни қуйидагича таснифлаш мумкин: ўқув адабиётлари, электрон қўлланмалар, АКТ, ОАВ, мультимедия ва тақдимот материаллари, жадваллар, чизмалар, кўргазмали воситалар ва ҳк.

Дарс жараёнида қўлланиладиган ўқитиш воситалари ичида ўқув адабиётларининг алоҳида ўрни бор. “Биз дарслик яратишга энг илғор ва энг шарафли вазифа сифатида қарашимиз, яхши дарслик яратган одамларни бошимизга кўтаришимиз керак. Дарсликни, агар керак бўлса катта танлов асосида яратиш лозим. Танлов ғолибларидан маблағни аямаслигимиз лозим”, – деган эди Ўзбекистоннинг биринчи Президенти Ислом Каримов ўзининг 1997 йил 29 августдаги Ўзбекистон Республикаси Олий Мажлисининг IX-сессиясида сўзлаган нутқида.

Аслида таълим турларининг хусусиятларидан ва нашр шаклидан қатъий назар барча ўқув адабиётлари қуйидаги умумий талабларга жавоб бериши керак:

- давлат таълим стандартлари (давлат талаблари) асосида тайёрланиши;
- таълим-тарбия жараёнига ҳамкорлик педагогикаси ва ўқитишнинг интерактив услубларини тадбиқ қилишда кўмак бериши;
- тегишли ўқув фанининг назарий ва амалий ривожланишида, узоқ ва яқин ўтмишдаги бой интеллектуал меросимизнинг ўрни ва аҳамиятини кўрсатиши;
- интеллектуал инсонпарварлик ғояларининг акс эттирилиши, инсоннинг табиат ва ижтимоий ҳаётда ўта масъулиятлилигини англаштиришга қаратилиши;
- ватанпарварлик ва миллий ғурур ҳиссини шакллантириши, мустақил ва ижодий фикрлашга йўналтириши;
- маънавий-ахлоқий сифатларни шакллантириши, таълим ва тарбия узвийлигини таъминлаши;
- билимларни онгли равишда ўзлаштириш, қизиқиш уйғота оладиган ва мустақил фикрлашга йўналтира оладиган хусусиятларга эга бўлиши;
- билим олувчиларнинг ижодий қобилиятларини ривожлантиришга қаратилиши, мустақил таълим олишга қизиқиш уйғотиши;

- юқори даражада умумлаштирилган ва замонавий илмий билимларга асосланган маълумотлар (қонунлар, айниятлар, таснифлар ва ҳоказо)дан ташкил топиши;
- иллюстрацияларга бой, кўргазмали тасвир ва бадиий-услубий жиҳатдан амалий фаолиятга қаратилган бўлиши;
- билим олувчиларнинг ёши психо-физиологик хусусиятларини ҳисобга олиши;
- билимларнинг мутлоқлиги ва нисбийлигини ёрқин ифодалаши;
- таълим олувчиларнинг билими, уқуви ва кўникмаларини назорат қилиш имкониятига эга бўлиши;
- таълим ва тарбияни ижтимоий ҳаёт, унумли меҳнат билан узвий боғланишига эътибор бериши;
- фан ва техника ютуқларининг аҳамиятини ифодалаши, илмий масалаларнинг мантиқий кетма-кетликда, фаннинг ўқув дастурига мувофиқ баён этилиши;
- яхлитликни идрок қилиш ҳисси шаклланиши учун барча маълумотлар мантиқий бир тизимда берилиши;
- матн жозибаси шаклда баён этилиши.

Асосий тушунча ва хулосаларнинг таърифлари ниҳоятда аниқ ва равшан ёзилиши, атамаларнинг умумийлигига эришилиши.

Санаб ўтилганлардан ташқари ҳар бир таълим турининг ўқув адабиётларига ўзига хос бўлган талаблар қўйилади.

- ўқув дастурига тўла мос келадиган ва ундаги мавзуларни тўлалигича қамраб оладиган шаклда ёзиш;
- мавзуларнинг соддадан мураккабга томон ўсишини, ҳамда ўзаро боғлиқлигини таъминлаш;
- расмлар, графиклар, жадваллар, схема ва диаграммалар берилган маълумотлар ва тушунтиришлар билан узвий боғланган бўлиши керак;
- дарсликдаги такрорланувчи тушунчаларга ва риоя қилиниши керак бўлган қоидаларга эътиборни жалб этиш мақсадида махсус белгилардан фойдаланиш зарур;
- фан, техника ва технологияларнинг энг сўнгги ютуқларини инобатга олиниши;
- Ўзбекистоннинг турли ҳудудларидаги ўқувчиларнинг билимга бўлган эҳтиёжларини ва миллий хусусиятлар, турли маданиятларнинг ҳисобга олиниши;
- ўқувчилар ёши, савияси ва психо-физиологик хусусиятларини инобатга олиниши, ўғил ва қизларнинг қизиқишларини тенг равишда ва тўла даражада ҳисобга олиш каби онгли тарзда тузилган мисоллар ва далиллар мавжудлиги.

Ўзбекистон Республикаси Олий ва ўрта махсус таълим вазирлиги Мувофиқлаштирувчи Кенгашининг 2011 йил 29 мартдаги йиғилиш баёни билан тасдиқланган “Узлуксиз таълим тизими учун ўқув адабиётларининг янги авлодини яратиш концепцияси”нинг 3.2.-бандида узлуксиз таълим

тизимида ўқитиладиган ижтимоий-гуманитар фанлар мажмуасига мос ўқув адабиётларининг турлари туркум фанлар кесимида кўрсатиб ўтилган. Жумладан:

Таълим-тарбиявий машғулотлар учун:

- тарбиячилар ва ота-оналар учун қўлланмалар;
- кўрғазмалар куруллар;
- дидактик таълимий ўйинлар.

Умумтаълим фанлари учун:

- асосий дарсликларга ўқув методик қўлланмалар;
- методик тавсиянома ва кўрсатмалар; компьютерли машғулот ва ўйинлар;
- керакли маълумотлар тўплами;
- маълумотлар банки ва луғатлар.

Шунингдек мазкур “Ўзлуксиз таълим тизими учун ўқув адабиётларининг янги авлодини яратиш концепцияси”да ўқув адабиётларининг қуйидаги шакл ва турлари кўрсатиб ўтилган:

Ўқув адабиётларининг шакллари:

Ўқув адабиётлари – муайян таълим тури (йўналиши ёки мутахассислиги) ўқув режасида қайд этилган фанлар бўйича тегишли ўқув дастурлари асосида зарур билимлар мажмуаси келтирилган, ўзлаштириш услублари ва дидактикаси ёритилган (шу жумладан, хорижий таржималар) манба бўлиб, икки хил шаклда тайёрланади:

- Анъанавий (босма) ўқув адабиётлар – таълим олувчиларнинг ёши ва психо-физиологик хусусиятлари, маълумотлар ҳажми, шрифтлари, қоғоз сифати, муқова тури ва бошқа кўрсаткичларни ҳисобга олган ҳолда қоғозда чоп этиладиган манба;

- Электрон ўқув адабиётлар – замонавий ахборот технологиялари асосида маълумотларни жамлаш, тасвирлаш, янгилаш, сақлаш, билимларни интерактив усулда тақдим этиш ва назорат қилиш имкониятларига эга бўлган манба.

Слайд-тақдимоти - бу ўқув материални кўрғазмалар тарзда узатиш ҳамда талабалар томонидан осон ва қулай ўзлаштириш имконини берувчи воситадир. Слайд-тақдимотини яратишда:

- ким учун, нима мақсадда ва қандай мазмундаги ахборотни етказишга ҳамда қанча вақтга мўлжалланганлиги;
- слайд-тақдимоти ўқитувчининг нутқини такрорламаслиги;
- слайддаги матн аудитория учун кўринарли, тушунарли, имло ва грамматик хатоларсиз бўлиши;
- фон сифатида кўпроқ оқ ва яшил ранглардан фойдаланиш мақсадга мувофиқ

Портфолио – “Портфолио” тушунчаси XV-XVI асрларда Ғарбий Европада кириб келган бўлиб, уйғониш даврида архитекторлар ўз буюртмачиларига қурилиш лойиҳаларини тайёр ва ҳомаки вариантларини “портфолио” деб номланган алоҳида папкада тақдим этишган. Ушбу папкада

тақдим этилган хужжатлар талабгорда курилиш лойиҳасининг касбий сифатлари ҳақида таассурот ҳосил қилган.

Ҳозирги вақтда эса бизнес оламида портфолио фирманинг ютуқларини кўрсатиш, фотосуратчи ва фотомоделлар соҳасида эса – суратлар альбоми сифатида ишлатилади.

Портфолиони таълим соҳасида қўллаш ғояси, 80-йилларнинг ўрталарида АҚШда пайдо бўлди. АҚШ ва Канададан сўнг, портфолио ғояси Европа ва Японияда оммалашди, XXI асрнинг бошларида эса бу ғоя Россияда кенг тарқалди ва ҳозирги кунда бу ғоя Ўзбекистонда ҳам кенг ёйилмоқда.

Силлабус (*Syllabus*) - талаба учун фаннинг қисқача тавсифига, ўрганилаётган фаннинг асосий характеристикасига эга бўлган фан бўйича ўқиш дастури бўлиб, ўқитувчи ва талаба орасидаги коммуникация воситасидан иборат.

Силлабус – талабанинг ҳар бир предмет бўйича ўқиш дастуридир. Бу дастур ҳар йили ўқув йили бошлангунга қадар янгиланади.

Одатда силлабус талаба курсни ўрганишни бошлаган даврдан эътиборан билиши лозим бўлган: ўқув предметининг қисқача аннотацияси уни ўрганишдан мақсади, унинг вазифалари, курснинг қисқача мазмуни, мавзуларни ва ҳар бир машғулотнинг давомийлигини, мавзуларни ўтиш жадвали, мустақил ишлар учун вазифаларни, консултация вақтлари, ўқитувчининг талаблари, баҳолаш мезонлари, назорат жадваллари, муваффақиятли ўрганиш шартлари, адабиётлар рўйхати ва ш.к. ахборотларни ўз ичига олади. Силлабус ДТС, намунавий ўқув режаси, намунавий ўқув дастури (ёки ўқув дастури), таълимнинг мантиқий модели асосида тузилади. Силлабусни ишлаб чиқишда унинг мазмуни тузилишига кўра қуйидаги талабларга риоя қилиш зарур:

- ўқитувчи ҳақидаги маълумотлар;
- ўқитувчи билан боғланиш бўйича ахборот;
- предметнинг пререквизитлари;
- предметнинг қисқача тавсифи;
- предметни ўқитишдан мақсад;
- предметни ўрганиш вазифалари;
- компетенциялар;
- Календарь-мавзули режа;
- маъруза ва амалий машғулотларнинг режаси;
- ўқитувчилар томонидан ТМИ (консултациялар) ўтказиш режаси;
- ТМИ ларни бажариш ва вазифаларни топшириш жадвали;
- курс ишларининг мавзулари;
- асосий ва қўшимча адабиётлар рўйхати;
- талабанинг эришган ўқув ютуқларини назорат қилиш бўйича саволлар (мустақил тайёргарлик учун, якуний назоратга тайёргарлик учун мўлжалланган саволлар рўйхати);

- талабанинг билимини баҳолаш тизими;
- талабанинг рейтингини қўйиш чегаралари;
- яқуний баҳо ҳисоби;
- талабанинг эришган ўқув ютуқларини баҳолашнинг анаънавий баҳо шкаласига ўтказиш билан баллик-рейтинглик тизими;
- академик хулқ сиёсати.

1. Ўқитувчи ҳақидаги маълумотлар. Предметни олиб боровчи ўқитувчининг фамилияси, исми ва шарифи, илмий даражаси ва илмий унвони, эгаллаб турган лавозими келтирилади.

2. Ўқитувчи билан боғланиш бўйича ахборот. Предметни олиб боровчи ўқитувчининг телефон рақамлари (ишхона, уй ва мобил), электрон почтаси, уни қаердан излаш кераклиги (кафедра номи, кабинет номери) ёзилади.

3. Предметнинг пререквизитлари (Prerequisite) - ўрганилаётган предметни ўзлаштириш учун мўлжалланган билим, кўникма ва малакалари) ва **постреквизитлари (Posterequisite) -** кейинги предметларни ўзлаштириш учун мўлжалланган билим, кўникма ва малакалари рўйхатидан иборат.

4. Предметнинг қисқача тавсифи. Бу ерда предметнинг номи ва коди, курсни ўрганиш мобайнида топширилиши зарур бўлган синов ва имтихон (ёки кредит)лар сони (мос ўқув режага мувофиқ олинади), курс, ўрганиш семестри, мутахассислик шифри ва номи, предмет ўқитиладиган кафедра, ўқтиш шакли ва тили.

5. Предметни ўқитишдан мақсад. Предметни ўқитишдан мақсади намунавий (ўқув) дастурга мувофиқ шакллантирилади. Бу ушбу курсни ўрганишда бош натижага эришишнинг қисқа, лўнда ва аниқ шаклда ифодаланишидир.

6. Предметни ўрганиш вазифалари. Курснинг вазифалари мутахассисликка нисбатан мослаштирилади ва қўйилган мақсаддан келиб чиқади, талаба қандай аниқ кўникма ва малакага эга бўлиши аниқлаштирилади.

7. Компетенциялар. Компетенциялар – бу ўқиш жараёнида талабалар томонидан эгаллаган билим, кўникма ва малакаларни амалда қўлланилиши.

Ҳуқуқий компетенциялар:

Ўзбекистон Республикасининг «Таълим тўғрисида»ги қонун ва «Кадрлар тайёрлаш Миллий дастури».

- Ахборотлаштиришга бевосита таълуқли асосий мақолалар.
- Электрон ахборот ресурсларининг турлари.
- Давлат ахборот тизимларида электрон ахборот ресурсларини қайта ишлаш, сақлаш ва захиралик нусха кўчириш воситаларига бўлган мажбурий талаблар.

- Ахборот ресурслари ва ахборот тизимлари давлат электрон регистрида электрон ахборот ресурслари ва ахборот тизимлари рўйхатдан ўтказиш.

- Давлат ахборот тизимларида «Электрон ҳукумат» доирасида алоқа қилиш тартиби.

- Жисмоний ва юридик шахсларнинг электрон ахборот ресурслари ва уларни тақдим этиш тартибига кириш ҳуқуқлари.

Узлуксиз ўқиш ва мустақил таълим компетенциялари:

- адабиёт билан ишлаш;
- интернет ресурслар билан ишлаш;
- электрон ташувчиларда ўқув ва илмий материаллар билан ишлаш;
- тақдимотлар ва мавзули рефератлар тайёрлаш;
- маъруза ва намоёиш материалларини тайёрлаш.

8. Календарь-мавзули режа. Календарь-мавзули режа машғулот мавзуси, ишлаш шакли, вазифаларни топшириш вақтларини кўрсатган ҳолда жадвал кўринишида расмийлаштирилади.

9. Маъруза ва амалий машғулотларнинг режаси.

10. Ўқитувчилар томонидан ТМИ (консультациялар) ўтказиш режаси.

11. ТМИларни бажариш ва вазифаларни топшириш жадвали.

12. Курс ишларининг мавзулари.

13. Асосий ва қўшимча адабиётлар рўйхати. Асосий адабиёт: асосий адабиётлар манбаларининг оптимал сони – 3-5 тадан ошиқ бўлмаган таянч дарслик ва меъёрий ҳужжатлар. Қўшимча адабиёт: қўшимча адабиётлар рўйхатининг сони 10-15 номдаги манбалардан иборат бўлиши мумкин.

5.3. Ўқув адабиёти турлари: дарсликлар, ўқув ва услубий қўлланмалар, қўшимча адабиётлар, илмий асарлар, илмий оммабоп асарлар, бадиий адабиётлар ва ҳк.

Ўқув адабиётларининг турлари:

Узлуксиз таълим тизими ўқув-тарбиявий жараёнида ўқув адабиётларининг қуйидаги турлари қўлланилади: дарслик, ўқув қўлланма, луғат, изоҳли луғат, маълумотлар тўплами, маърузалар курси, маърузалар тўплами, методик кўрсатмалар, методик қўлланмалар, маълумотлар банки, дайжест, шарҳ ва бошқалар.

(Дарсликка юқорида тўхталиб ўтилгани боис ушбу түшүнчага шарҳ келтирилмади).

Ўқув қўлланма – дарсликни қисман тўлдирувчи, муайян фан дастури бўйича тузилган ва фан асосларининг чуқур ўзлаштирилишини таъминловчи, айрим боб ва бўлимларни кенг тарзда ёритишга ёки амалий машқ ва машғулотлар ечимига мўлжалланган нашр.

Ўқув қўлланмада муайян мавзулар дарсликка нисбатан кенгрок ёритилади.

Луғат – аниқ бир тартибда жойлашган сўзлар (ёки сўз бирикмаси ва хоказо) тўплами, уларнинг мазмуни, ишлатилиши, келиб чиқиши, бошқа тилдаги таржимаси тўғрисида маълумот берувчи ёки сўзнинг тушунчаси, у билан белгиланувчи предметлар ҳақида ахборот берувчи нашр.

Изоҳли луғат – сўзларнинг мазмунини изоҳлайдиган, ҳар бир сўзнинг грамматик, этимологик ва стилистик тавсифи берилган, уларни қўллашга оид мисоллар ва бошқа маълумотлар келтирилган, қўшимча адабиёт сифатида фойдаланиладиган нашр.

Маълумотлар тўплами – фойдаланишга қулай шаклда яратилган муайян фанни ёки таълим йўналишини ўзлаштириш учун зарур бўлган, исбот талаб қилмайдиган маълумотлар, илмий кўрсаткич ва ўлчамлар, турли белги ва рақамлардан, илмий, ижтимоий-сиёсий, амалий, иқтисодий, маданий ва бошқа соҳалардаги қисқа маълумотлардан ташкил топган нашр.

Маълумотлар тўпламида бир қатор муҳим илмий-амалий масалаларни ечиш намуналари келтирилиши мумкин.

Маърузалар курси - фаннинг ўқув дастури бўйича ундаги барча мавзуларнинг асосий мазмуни қисқа ёритилган, бирламчи янги билимларни олишга қаратилган, фойдаланиладиган асосий ва қўшимча ўқув адабиётлар кўрсатилган, ўз-ўзини назорат қилишга оид саволлар туркуми, мавзуга тегишли таянч атама ва иборалар келтирилган нашр, лекциялар курсининг номи тегишли фан номи билан аталган.

Маърузалар тўплами — муайян фаннинг ўқув дастури бўйича ундаги айрим мавзуларнинг асосий мазмуни қисқа ёритилган, бирламчи янги билимларни олишга қаратилган, фойдаланиладиган асосий ва қўшимча ўқув адабиётлар кўрсатилган, ўз-ўзини назорат қилишга оид саволлар туркуми, мавзуга тегишли таянч атама ва иборалар келтирилган, даврий равишда илмий-тадқиқот изланишлар асосида янгиланиб туриладиган, таълим муассасаларининг илмий (педагогик) кенгаши тавсияси бўйича чиқариладиган кичик ададли тарқатма материал.

Услубий кўрсатма — муайян фаннинг ўқув дастури бўйича курс ишлари (лойиҳалари), лаборатория ва амалий ишларни бажариш тартиби аниқ ва батафсил ифодаланган ҳамда ушбу фан бўйича ўқувчиларда зарур амалий кўникмалар ҳосил қилишга мўлжалланган, таълим муассасаларининг илмий (педагогик) кенгаши тавсияси асосида нашр этиладиган кичик ададли тарқатма материал.

Услубий қўлланма - ўқитувчилар ва билим олувчилар учун мўлжалланган бўлиб, унда бир дарснинг мақсади, дарс ўтиш воситалари ва улардан фойдаланиш усуллари, дарснинг мазмуни, амалий машғулотлар, қўшимча топшириқлар ва бошқалар ҳақида тавсиялар баён қилинадиган, таълим муассасаларининг илмий (педагогик) кенгаши тавсияси асосида чоп этиладиган нашр.

Шарҳ - жамият тараққиёти учун муҳим аҳамият касб этадиган меёрий-хукуқий ҳужжатларни, шунингдек, баҳсга лойиқ асарларни, ғояларни, фикрларни ва таърифларни изоҳловчи, муайян масалалар ечимини кўрсатувчи, кенг оммага мўлжалланган кўшимча адабиёт сифатида фойдаланиладиган нашр.

Дайжест – илмий, илмий-услубий, ўқув, даврий адабиётлар, ҳукумат ва турли ташкилотлар фаолиятига тегишли қонунлар, қарорлар, низомлар мазмунининг қисқача баёни ва шарҳи келтирилган, соҳаларга оид маълумотлар тўплами сифатида фойдаланиладиган доимий нашр.

Электрон дарслик – компьютер технологиясига асосланган ўқув услубини қўллашга, мустақил таълим олишга ҳамда фанга оид ўқув материаллар, илмий маълумотларнинг ҳар томонлама самарали ўзлаштиришга мўлжалланган бўлиб:

- ўқув ва илмий материаллар фақат вербал (матн) шаклда;
- ўқув материаллар вербал (матн) ва икки ўлчамли график шаклда;
- мультимедиа (кўп ахборотли) қўлланмалар, яъни маълумот уч ўлчамли график кўринишда, овозли, видео, анимация ва қисман вербал (матн) шаклда;
- тактил (ҳис қилинувчи, сезиладиган) хусусиятли, ўқувчини “экран оламида” стерео нусхаси тасвирланган реал оламга кириши ва ундаги объектларга нисбатан ҳаракатланиш тасаввурини яратадиган шаклда ифодаланади.

Маълумотлар банки - ахборот технологияларнинг имконияти ва воситалари асосида яратилган. Статик ва динамик режимда тузилган, товуш ва рангли тасвирлар билан таъминланган, катта ҳажмдаги ахборотларни ўз ичига қамраб олган ва уларни турли кўринишда (жадвал, диаграмма, гистограмма, матн, расм ва ҳоказо) бера оладиган, ўқув жараёнида билим олувчилар томонидан ўз устида мустақил ишлаши ва ўз билимларини назорат қилиши учун қўлланиладиган, доимий равишда тўлдириб бориладиган, кенг доирада фойдаланишга мўлжалланган, тегишли ваколатли давлат ташкилотида қайд этилган соҳалар бўйича маълумотлар тўплами.

Методик тавсиялар – таълим ва тарбиянинг самарали усулларини амалда тадбиқ этиш бўйича қисқа ва аниқ баён этилган таклифлар мажмуидан иборат методик нашр. Методик тавсияларда ўқув жараёнига ўқитишнинг интерактив усуллари, педагогик технологиялардан амалда фойдаланиш бўйича тавсиялар назарий жиҳатдан эмас балки кўпроқ амалий намуналар асосида босқичма-босқич берилиши мақсадга мувофиқ.

Монография - илмий тадқиқотлар натижалари асосида яратилган босма нашр.

Электрон нашр (ЭН) - бу графикли, матнли, рақамли, нутқли, мусикали, видеофото ва бошқа ахборот объектларидан иборат бўлган жамланмаси ҳисобланади. ЭН магнитли (магнит тасмаларда, магнит дискларда), оптик (СД-РОМ, СД-И, СДҚ, СД-Р, СД-РВ, ДВД) электрон ахборот ташувчи воситаларида ҳамда компьютер тармоғида тақдим этилиши мумкин.

Электрон ўқув наشري - таълим олувчилар томонидан билимлар, кўникмалар ва маҳоратларни ижодий ва фаол эгаллашларини таъминлайдиган илмий амалий билим соҳасига мос равишдаги тизимлаштирилган ўқув материалга эга бўлган электрон наشر.

Электрон луғат - анъанавий “қоғозли” луғатга мос келувчи электрон ахборот манбаи. Компьютер версияда сўз ёки сўзлар гуруҳига махсус ажратилган кўрсатма билан исталган дастурдан чиқарилиши мумкин.

Анъанавий луғатлардан фарқли равишда электрон луғат матн ва графикавий тасвирлар билан бир қаторда видео ва анимацион лавҳалар, товуш, муסיқа ва бошқалар билан бирга медиа-объектларнинг бутун спектрларини ўз ичига олиши мумкин.

Электрон услубий қўлланма - педагогик тажрибани умумлаштириш ва узатиш ҳамда таълим фаолиятининг янги моделларини шакллантириш ва тарқатиш шакли. Электрон услубий қўлланмада педагогик тажриба машғулотларнинг рақамлаштирилган видео-лавҳалари, электрон ёки унга ўгирилган шаклда яратилган ўқувчилар ишларини дарслар бўйича режалаштирилган шаклида кўрсатилади.

Электрон ўқув қўлланма - фаннинг ўқув ҳажмини қисман ёки тўлиқ камраган ва ахборотнинг адаптация блокини ўз ичига олган бўлиб, масофавий ўқитиш ва мустақил ўрганиш учун мўлжалланган.

Электрон маъруза – интерактив элементлар ва гиперузатишларни қўллаб, ўқув фани маъруза материалини намойиш қилувчи мультимедек тизим.

Назорат саволлари:

1. Ўқитиш воситалари деганда нимани тушунаси?
2. Миллий истиқлол ғояси: асосий тушунча ва тамойиллар туркумидаги (Одобнома, Ватан туйғуси, Миллий истиқлол ғояси ва маънавият асослари) фанларни ўқитишда қўлланиладиган воситаларни қандай таснифлаш мумкин?
3. Ўқув адабиётларининг қандай шакллари мавжуд?
4. Ўқув адабиётлари қандай турларга бўлинади?
5. Қайси воситалар замонавий ахборот технологияларининг воситалари қаторига киради ?
6. “Ҳозирги кунда компьютерлар таълим тизимида асосан қандай йўналишларда фойдаланилмоқда?
7. Электрон дарслик деганда нима тушунилади?
8. Электрон дарсликнинг мазмуни, дизайни ва шакли, уйғунлиги бўйича мезонларни санаб ўтинг...

Фойдаланилган адабиётлар:

1. Бегимкулов У.Ш. Педагогик таълимда замонавий ахборот технологияларини жорий этишнинг илмий-назарий асослари. Монография. - Т.: Фан, 2007.

2. Қодиров Б.Ғ., Бегимкулов У.Ш., Абдуқодиров А.А. “Ахборот технологиялари”. Электрон дарслик. 2002 й.
3. Ишмухаммедов Р.Ж. “Инновацион технологиялар ёрдамида ўқитиш самарадорлигини ошириш йўллари”. Тошкент: 2000 й.
4. Маънавият: асосий тушунчалар изоҳли луғати. Қ. Назаров таҳрири остида. -Т.: Маънавият, 2009.
5. Холиқов И., Собирова М., Машарипова Г. “Маънавият асослари” фанини замонавий педагогик технологиялар асосида ўқитиш. — Т.:ТДПУ, 2013.
6. Уразова М.Б., Эшпулатов Ш.Н. Бўлажак ўқитувчининг лойиҳалаш фаолияти. // Методик қўлланма. – Т.: ТДПУ. 2014, 6,5 б.т.
7. Тоҳириён А., Собирова М., Замонов З. Миллий ғоя туркумига қирувчи фанларни ўқитишда интерфаол таълим методларидан фойдаланиш бўйича услубий тавсиялар. – Т. РТМ, 2017 .

Хориж манбалари:

1. Solderblom N. Das Wetter des Gottesglaube. Berlin, S. 162.
2. Human Life in the Light of Spiritual Science. - Anthroposophy - Schmidt Number: S- 3277.On-line since: 24th January, 1995.
3. Michael Freeden.Ideology: A Very Short Introduction (Oxford, 2003)

Электрон таълим ресурслари:

4. Ўзбекистон Республикаси Олий ва ўрта махсус таълим вазирлиги: www.edu.uz.
5. Ўзбекистон Республикаси Халқ таълими вазирлиги: www.uzedu.uz.
6. Ўзбекистон Республикаси Халқ таълими вазирлиги ҳузуридаги Мультимедиа умумтаълим дастурларини ривожлантириш маркази: www.eduportal.uz, www.multimedia.uz.

IV. АМАЛИЙ МАШҒУЛОТЛАР МАЗМУНИ

1-мавзу: Дидактик ўйинли технологияларнинг миллий ғоя ва маънавият асослари фанларини ўқитишдаги ўрни. (2 соат)

Амалий машғулотдан мақсад: тингловчиларда “Миллий ғоя ва маънавият асослари фанларини ўқитишда дидактик ўйинли технологиялардан фойдаланиш зарурияти, дидактик ўйинли технологияларнинг турлари: сюжетли-ролли ўйинлар, ижодий ўйинлар, ишбилармонлар ўйини, конференциялар, ўйин-машқларга оид билим ва тасаввурларини янада бойитиш.

АМАЛИЙ МАШҒУЛОТНИНГ БОРИШИ

1-босқич. Тингловчилар одатдагидек ўз жойларига ўтирадилар. (Имкон бўлса, иштирокчиларни ярим доира шаклида ўтказилса, мақсадга мувофиқ бўлади. Агар амалий машғулотни олиб борувчи ўқитувчи гуруҳга биринчи бор кираётганган бўлса ўзини таништиради ва тингловчилар билан танишади). Маърузачи давоматни гуруҳ раҳбари ёрдамида аниқлайди ҳамда мавзунини ёзиб, эълон қилади. Мавзу ва мақсад ўқиб эшиттирилади. (5 минут)

Иштирокчиларни янги мавзуга олиб кириш учун куйидаги саволлар берилади. Мавзуга доир саволлар ёрдамида тингловчиларнинг мавзу юзасидан билимлари ўрганилади.

1. Миллий ғоя ва маънавият асослари фанларини ўқитишда дидактик ўйинли технологиялардан фойдаланиш заруриятини асосланг...

2. Дидактик ўйинли технологияларнинг турлари ҳақида қандай маълумотга эгасиз?

2-босқич: Мавзуга доир саволлар ёрдамида тингловчиларнинг дастлабки билимлари аниқланади

Дидактик ўйинли технологияларнинг қайси турларига имкон қадар кенгроқ тўхталиш борасида тингловчиларнинг эҳтиёжлари аниқланади.

3-босқич: Мавзу бўйича кичик маъруза қилинади. Маъруза жараёнида маърузачи куйидагиларга эътибор бериши керак:

Миллий ғоя ва маънавият асослари фанларини ўқитишда дидактик ўйинли технологиялардан фойдаланиш зарурияти.

Дидактик ўйинли технологияларнинг турлари: сюжетли-ролли ўйинлар, ижодий ўйинлар, ишбилармонлар ўйини, конференциялар, ўйин-машқлар ва ҳк.

Дидактик ўйинли технологияларнинг мақсадли йўналтирилганлиги. Дидактик ўйинли технологияларнинг концептуал асослари. Ўйинли дарсларни ўқитиш жараёнидаги дидактик функциялар.

Тингловчиларнинг дарс жараёнларида дидактик ўйинли технологиялардан фойдаланишга оид тажрибалари.

4-босқич: Амалий машғулоти олиб боровчи ўқитувчи томонидан иштирокчиларга қуйидаги саволлар берилди: (5 минут)

Миллий ғоя ва маънавият асослари туркумидаги фанларни ўқитишда дидактик ўйинли технологияларнинг қайси турларидан фойдаланиш мақсадга мувофиқ?

Дидактик ўйинли технологияларнинг мақсадли йўналтирилганлигини изоҳланг... (5-минут)

5-босқич: Тингловчиларни гуруҳларга ажратади, ҳар бир гуруҳга алоҳида мавзуга тегишли тушунчаларни тақсимлайди, мазкур тушунчаларнинг мазмун ва моҳияти ҳамда олий таълим тизимида бу борадаги ютуқ ва муаммоларни амалий тажрибадан келиб чиққан ҳолда ёритишни вазифа қилиб топшради.

Кичик гуруҳлар топшириқни бажариб, навбат билан тақдимот қиладилар. Ўқитувчи гуруҳларнинг тақдиротидан келиб чиққан ҳолда тажрибаларни амалиётга самарали жорий этиш бўйича тегишли тавсияларни ишлаб чиқади (тавсиялар доска, ватман қоғозга ёзилиши ёки компьютер орқали экранда акс эттирилиши мақсадга мувофиқ).

Тингловчиларга тавсия этиладиган мавзуга оид адабиётлар:

1. Ўзбекистон Республикаси Конституцияси. – Т.: Ўзбекистон, 2012.
2. Каримов И. А. Жамиятимиз мафкураси халқни халқ, миллатни миллат қилишга хизмат этсин. – Т.: Ўзбекистон, 1998.
3. Каримов И.А. Миллий истиқлол мафкураси халқ эътиқоди ва буюк келажигига ишончдир. – Т.: Ўзбекистон, 2000.
4. Миллий ғоя: асосий тушунча ва тамойиллар.(дарслик) –Т.: Академия, 2005 йил.
5. “Тафаккур”, “Мулоқот” журналларининг 2004-2005 йиллардаги нашрлари.
6. “Маърифат” газетаси, 2001 йил, 20 январь.
7. Маънавият асосий тушунчалар изоҳли луғати. – Т.: Ғафур Ғулом, 2013 йил.
8. Отамуродов С. Глобаллашув ва миллий-маънавий хавфсизлик. –Т.: Ўзбекистон, 2013 йил.
9. Маънавият ва ҳуқуқ диалектикаси. –Т.: ТДПУ, 2013 йил.
10. Конституция ва баркамол авлод тарбияси. –Т: “ТУРОН-ИҚБОЛ”, 2013 йил.
11. Ғоибназаров Ш. Оммавий маданият. –Т.: Ўзбекистон, 2013.
12. Тоҳириён А. ва бошқ. Миллий ғоя ва маънавият асослари. Ўқув қўлланма. – Т.: “Наврўз”, 2015.
13. 1-4 синфлардаги “Одобнома”, 5-6 синфлардаги “Ватан туйғуси”, 7-9 синфлардаги “Миллий истиқлол ғояси ва маънавият асослари” дастур ва дарсликлари.

Хориж манбалари:

1. Michael Freedен. Ideology: A Very Short Introduction (Oxford, 2003)
2. The geopolitics reader .Edited by Gearóid Ó Tuathail, Simon Dalby and Paul Routledge. – London and New York. Routledge Taylor & Francis e-library, 2003.

Электрон таълим ресурслари:

1. Ўзбекистон Республикаси Олий ва ўрта махсус таълим вазирлиги: www.edu.uz.
2. Ўзбекистон Республикаси Халқ таълими вазирлиги: www.uzedu.uz.
3. Ўзбекистон Республикаси Олий ва ўрта махсус таълим вазирлиги ҳузуридаги Бош илмий-методик марказ: www.bimm.uz
4. Тошкент давлат педагогика университети: www.tdpu.uz
5. Тошкент давлат педагогика университети ҳузуридаги халқ таълими ходимларини қайта тайёрлаш ва уларнинг малакасини ошириш ҳудудий маркази: www.giy.uz

2-мавзу: Миллий ғоя ва маънавият асослари фанларини ўқитишда инновацион технологияларга асосланган маъруза, семинар, амалий машғулотларни лойихалаш ва педагогик фаолиятда қўллаш. (2 соат)

Амалий машғулотдан мақсад: тингловчиларнинг миллий ғоя ва маънавият асослари туркумидаги фанларни ўқитишда педагогик ва ахборот технологияларни ишлаб чиқишга оид билим, кўникма ва малакаларини ривожлантириш.

АМАЛИЙ МАШЎУЛОТНИ ТАШКИЛ ЭТИШ ЙЎРИҚНОМАСИ:

Кейин пайтларда бот-бот такрорланаётганидек, замонавий таълимни ташкил этиш, айниқса, интерфаол методлардан фойдаланиш асосида дарс жараёнларини ташкил этишга қўйиладиган талаблардан бири ортиқча руҳий ва жисмоний куч сарф этмай, қисқа вақт ичида юксак натижаларга эришишдир. Интерфаол усулларни ўқув жараёнида либерализация қилиш, демократлаштириш, ҳамкорлик ҳам ижодкорликни ташкил этишни тақозо этмоқда.

Бир сўз билан айтганда, ўқув жараёни марказида талаба бўлмоғи лозим ва ўқув жараёни унга қаратилган, йўналтирилган бўлиши талаб этилмоқда. Шахсга йўналтирилган таълим талабанинг ўқув меҳнатини ташкил этишни ҳаракатлантирувчи куч бўлиб хизмат қилади

АМАЛИЙ МАШЎУЛОТНИНГ БОРИШИ (2-соат):

1-босқич. Тингловчилар одатдагидек ўз жойларига ўтирадилар. Маърузачи давоматни гуруҳ раҳбари ёрдамида аниқлайди, куннинг энг

муҳим янгиликларини шархлайди, тингловчиларни фаоллаштиради, янги мавзунини ёзиб, эълон қилади ва мақсадни ўқиб эшиттиради.

Иштирокчиларни янги мавзуга олиб кириш учун қуйидаги саволлар берилади:

1. Миллий ғоя ва маънавият асослари туркумидаги фанларни ўқитишда инновацион технологияларга асосланган маъруза машғулотларини лойиҳалаш деганда нимани тушунасиз?

2. Миллий ғоя ва маънавият асослари туркумидаги фанларни ўқитишда инновацион технологияларга асосланган семинар, амалий машғулотларни лойиҳалашни изоҳланг...

3. Инновацион технологияларга асосланган маъруза, семинар ва амалий машғулотларнинг ўзига хос хусусиятлари нимада?

2-босқич: Мавзуга доир саволлар ёрдамида тингловчиларнинг мавзуга оид дастлабки билимлари аниқланади.

3-босқич: Ўқитувчи тингловчиларга мавзуга оид таянч маъруза матнини тақдим қилади. Маъруза матнида қуйидаги каби масалалар ўз ифодасини топиши зарур:

Миллий ғоя ва маънавият асослари туркумидаги фанларни ўқитишда педагогик ва ахборот технологияларни ишлаб чиқиш. Таълим тизимида билим, кўникма ва малакаларнинг тўлиқ ўзлаштирилишини таъминлаш.

Миллий ғоя ва маънавият асослари туркумидаги фанларни ўқитишда инновацион технологияларга асосланган маъруза машғулотларини лойиҳалаш ва педагогик фаолиятда қўллаш. Миллий ғоя ва маънавият асослари туркумидаги фанларни ўқитишда инновацион технологияларга асосланган семинар, амалий машғулотларни лойиҳалаш ва педагогик фаолиятда қўллаш. Инновацион технологияларга асосланган маъруза, семинар ва амалий машғулотларнинг ўзига хос хусусиятлари.

4-босқич: Ўқитувчи тингловчиларни камида тўртта кичик гуруҳга ажратади. Таянч маъруза матнида берилган маълумотлар асосида ҳар бир гуруҳга ФСМУ методи асосида қуйидаги тарзда топшириқлар беради:

1-гуруҳ учун топшириқ:

Миллий ғоя ва маънавият асослари туркумидаги фанларни ўқитишда педагогик ва ахборот технологияларни ишлаб чиқиш таълим тизимида билим, кўникма ва малакаларнинг тўлиқ ўзлаштирилишини таъминлашга ёрдам берадими?

Фикрларингизни қуйидаги кетма кетликда асосланг...

Ф	Фикрингизни баён этинг	
С	Қарорнинг сабаби	
М	Мисол	
У	Хулоса	

2-гуруҳ учун топшириқ:

Миллий ғоя ва маънавият асослари туркумидаги фанларни ўқитишда инновацион технологияларга асосланган маъруза машғулотларини лойиҳалашнинг педагогик фаолиятда қандай ўрни бор?

Фикрларингизни қуйидаги кетма кетликда асосланг...

Ф	Фикрингизни баён этинг	
С	Қарорнинг сабаби	
М	Мисол	
У	Хулоса	

3-гурух учун топшириқ:

Миллий ғоя ва маънавият асослари туркумидаги фанларни ўқитишда инновацион технологияларга асосланган семинар, амалий машғулотларни лойиҳалаш миллий ғоя ва маънавият асослари туркумидаги фанлар самарадорлигини оширишга ёпрдам берадими?

Фикрларингизни қуйидаги кетма кетликда асосланг...

Ф	Фикрингизни баён этинг	
С	Қарорнинг сабаби	
М	Мисол	
У	Хулоса	

4-гурух учун топшириқ:

Инновацион технологияларга асосланган маъруза, семинар ва амалий машғулотларнинг ўзига хос хусусиятлари мавжудми?

Фикрларингизни қуйидаги кетма кетликда асосланг...

Ф	Фикрингизни баён этинг	
С	Қарорнинг сабаби	
М	Мисол	
У	Хулоса	

5-гурух учун топшириқ:

. Инновацион технологияларга асосланган маъруза, семинар ва амалий машғулотлар миллий ғоя ва маънавият асослари туркумидаги фанлар ўқитувчисининг маҳоратини оширишга ёрдам берадими?

Фикрларингизни қуйидаги кетма кетликда асосланг...

Ф	Фикрингизни баён этинг	
С	Қарорнинг сабаби	
М	Мисол	

У	Хулоса	
---	--------	--

5-босқич: Ўқитувчи ҳар бир гуруҳнинг тақдиротини тинглайди, фикрларни умумлаштиради, тингловчилар томонидан илгари сурилган янги ғоялар бўлса, уларга алоҳида тўхталиб ўтади.

6-босқич: Ўқитувчи тингловчиларнинг тажрибаларидан фойдаланган ҳолда миллий ғоя ва маънавият асослари фанини ўқитишда интерфаол усуллар ва дидактик материаллардан фойдаланиб, талабаларда мустақил фикрлаш қобилиятини ривожлантириш бўйича тегишли тавсияларни ишлаб чиқади (тавсиялар доска, ватман қоғозга ёзилиши ёки компьютер орқали экранда акс эттирилиши мақсадга мувофиқ).

Тингловчиларга тавсия этиладиган мавзуга оид адабиётлар рўйхати:

1. Ўзбекистон Республикасининг Конституцияси. – Т.: Ўзбекистон, 2014.
2. Ўзбекистон Республикасининг Мустақиллик Декларацияси (1990 йил 20 июн). – Т.: Ўзбекистон, 1990.
3. Ўзбекистон Республикасининг “Ўзбекистон Республикасининг мустақиллиги асослари тўғрисида”ги 1991 йил 31 августдаги Конституциявий Қонуни. //Ўзбекистон Республикаси Олий Кенгашининг ахборотномаси. 1991 йил, 11-сон.
4. Ўзбекистон Республикасининг “Таълим тўғрисида”ги 1997 йил 29 августдаги Қонуни. //Ўзбекистон Республикаси Олий Кенгаши ахборотномаси. 1997 йил, 9-сон.
5. Каримов И.А. Миллий истиқлол мафкураси – халқ эътиқоди ва буюк келажакка ишончдир. – Т.: Ўзбекистон, 2000.
6. Каримов И.А. Юксак маънавият – енгилмас куч. – Т.: Маънавият, 2008.
7. Каримов И.А. Баркамол авлод – келажакимиз таянчи. – Т.: Маънавият, 2010.
8. Мирзиёев Ш.М. Эркин ва фаровон, демократик Ўзбекистон давлатини мард ва олижаноб халқимиз билан бирга қураимиз: Ўзбекистон Республикаси Президенти лавозимига киришиш тантанали маросимига бағишланган Олий мажлис палаталарининг қўшма мажлисидаги нутқи: // Маърифат. 2016 йил, 17 декабрь.
9. Саидахмедов Н. Янги педагогик технологиялар. – Т.: Молия, 2006.
10. Йўлдошев Ж, Хасанов С. Педагогик технологиялар. Т.: – Иқтисод-молия, 2009.
11. Холиқов И., Собирова М., Машарипова Г. “Маънавият асослари” фанини замонавий педагогик технологиялар асосида ўқитиш. – Т.: ТДПУ, 2013.
12. Тоҳириён А. ва бошқ. Миллий ғоя ва маънавият асослари. Ўқув қўлланма. – Т.: “Наврўз”, 2015.

13. 1-4 синфлардаги “Одобнома”, 5-6 синфлардаги “Ватан туйғуси”, 7-9 синфлардаги “Миллий истиқлол ғояси ва маънавият асослари” дастур ва дарсликлари.

Хориж манбалари:

1. Michael Freedен. Ideology: A Very Short Introduction (Oxford, 2003)
2. The geopolitics reader .Edited by Gearóid Ó Tuathail, Simon Dalby and Paul Routledge. – London and New York. Routledge Taylor & Francis e-library, 2003.

Электрон таълим ресурслари:

1. Ўзбекистон Республикаси Олий ва ўрта махсус таълим вазирлиги: www.edu.uz.
2. Ўзбекистон Республикаси Халқ таълими вазирлиги ҳузуридаги Мультимедиа умумтаълим дастурларини ривожлантириш маркази: www.eduportal.uz, www.multimedia.uz.
3. Ўзбекистон Республикаси Олий ва ўрта махсус таълим вазирлиги ҳузуридаги Бош илмий-методик марказ: www.bimm.uz
4. Тошкент давлат педагогика университети: www.tdpu.uz

3-мавзу: Ўқув машғулотида инновацион технологиялардан фойдаланиш. (2 соат)

Амалий машғулотдан мақсад: тингловчиларнинг “Миллий ғоя, маънавият асослари ва ҳуқуқ таълими” бакалаврият таълим йўналишидаги миллий ғоя ва маънавият асослари туркумидаги фанларни ўқитишда инновацион технологиялардан фойдаланишнинг ўзига хос жиҳатлари ҳамда уларни қўллашга қўйиладиган талабларга оид билимларини янада бойитиш

АМАЛИЙ МАШЎУЛОТНИ ТАШКИЛ ЭТИШ ТАРТИБИ (2 соат):

Маълумки, амалий машғулотлар маъруза дарсларидан тубдан фарқ қилади. Яъни, машғулотнинг бу тури – профессор-ўқитувчини таълим оловчилар билан фаол мулоқотга киришишига йўналтирилган, назарий билимларни амалий фаолиятда қўллай олиш учун зарурий шарт-шароитни таъминловчи таълимни ташкил этиш шаклидир.

Амалий машғулотлар қуйидаги мақсадларга эришиш учун қўлланилади:

- 1) назарий материални тартибга солиш;
- 2) билимларни мустаҳкамлаш;
- 3) кўникма ва малакаларни ҳосил қилиш;
- 3) билимларни назорат қилиш.

Амалий машғулотга тайёргарлик кўриш ва ўтказишда қуйидаги саволларга жавоб топилади:

1. Нима учун? – Амалий машғулоти ташкил этишдан кўзланган мақсад.

2. Қандай тарзда? – Амалий машғулоти олиб бориш технологиясини ишлаб чиқиш.

3. Нимани муҳокама қилиш? – Амалий машғулоти олиб бориш вақтида муҳокама қилинадиган материаллар мазмуни.

4. Қандай омилларни ҳисобга олиш зарур? – Амалий машғулоти ташкил этиш жараёнида маълум шарт-шароитлар (тингловчиларнинг тайёргарлик даражаси, билиш имконияти кабилар)ни ҳисобга олиш.

Ана шу саволларнинг муносиб жавобини топиш жараёнида “Ўқув машғулотида инновацион технологиялардан фойдаланиш” мавзусидаги амалий машғулоти “Кичик гуруҳлараро мусобақа” методини танлаб олдик. Назаримизда “Кичик гуруҳлараро мусобақа” методи мазкур амалий машғулоти мавзусининг мазмун-моҳиятига мос келади.

Мазкур методни қуйидагича қўллаш тавсия этилади:

Кириш қисми якунланиб, ўқитувчи томонидан амалий машғулоти учун танланган методнинг моҳияти ва ўтказиш тартиби тушунтирилгач, тингловчилар бешта кичик гуруҳларга бўлинадилар ва дарснинг асосий қисми бошланади. Дастлаб бешта конверт олиниб, мавзуни ўрганиш юзасидан тузиб олинган бешта режа бешта карточкага ёзилиб конвертларга жойланади. Ўқитувчи конвертларни айлантиради ва ўз столи устига териб кўяди. Кичик гуруҳлардан биттадан вакиллар чиқиб ўз гуруҳи учун конверт танлайди ва конвертни очиб гуруҳнинг чекига тушган режани ўқиб эшиттиради.

Шу тариқа бешта гуруҳ ўзларининг аниқ йўналишларига эга бўлади. Масалан:

➤ биринчи гуруҳ: “Инновацион технологиялар тушунчасининг мазмун ва моҳияти” мавзусига;

➤ иккинчи гуруҳ “Миллий ғоя, маънавият асослари ва ҳуқуқ таълими” бакалаврият таълим йўналишидаги миллий ғоя ва маънавият асослари туркумидаги фанларни ўқитишда инновацион технологиялардан фойдаланишнинг ўзига хос жиҳатлари ҳамда уларни қўллашга қўйилган талаблар” мавзусига;

➤ учинчи гуруҳ “Миллий ғоя ва маънавият асослари туркумидаги фанларни ўқитишнинг ноанъанавий усул ва методлари” мавзусига;

➤ тўртинчи гуруҳ “Талабалар мустақил фикрини ривожлантиришда педагогик технологияларнинг ўрни” мавзусига;

➤ бешинчи гуруҳ эса “Педагогик технологиялар амалиётидаги мавжуд муаммолар” мавзусига тайёрланишлари керак бўлади.

Гуруҳ аъзолари тайёрланишлари, тўғрироғи фикрларини жамлаб олишлари учун узоғи билан 5-8 дақиқа ажратилади. Бу вақт давомида ҳар бир гуруҳ ўз олдига тайёрлаб қўйилган плакат, ёки оддий қоғозга ўз мавзулари юзасидан таянч сўз ва ибораларни ёзиб оладилар, масалан айнан бугунги глобаллашув ва ахборот асрида ёш авлодда маънавий ва ғоявий

тарбияни ҳам кучайтиришнинг долзарб масалаларини тартиб рақами қўйиб ёзиб чиқишлари мумкин.

Ўқитувчи белгиланган вақт тугаганини эълон қилиши билан улар ўзаро фикрлашиш ёки ёзишни тўхтатишади. Сўнг мунозара ёки фикр алмашиш бошланади.

Бунда ўқитувчи аввало биринчи бўлиб тайёرمиз, деб қўл кўтарган гуруҳга навбат беради. Бешта гуруҳ ҳам бирданига тайёр бўлишса, куръа ташлаш усули қўлланилади ва шу асосда навбат билан жавоблар тингланади. Ҳар бир гуруҳ учун 10-12 дақиқа вақт ажратилади.

Масалан, учинчи гуруҳ биринчи бўлиб жавоб бериши аниқ бўлди. Гуруҳ сардори гуруҳ аъзолари томонидан тайёрланган ватман қоғозини доскага олиб чиқади ва осиб қўяди. Гуруҳ аъзолари ўзлари ёзиб чиққан тушунчаларни изоҳлай бошлайдилар. Ўқитувчи жавоб бериш учун қўл кўтарган ҳар бир тингловчини эътиборга олади ва унинг фикрини тинглай бошлайди. Тингловчининг фикри хато бўлса, ўқитувчи бунга ўз ўрнида жавоб берувчигагина эмас, балки барча гуруҳ аъзоларига эслатади ва ким тўғри жавоб билан фикрни тўлдиришини сўрайди. Шу тариқа тингловчилар ўз фикрларини эркин баён қила бошлайдилар. Ўқитувчи уларнинг мунозарада қанчалик иштирок этишини, неча марта тўғри жавоб берганини назардан қочирмаслик учун ҳар бир тўғри жавоб эгасини яшил карточка билан, қисман тўғри жавоб эгасини қизил карточка билан рағбатлантириб боради.

Белгиланган вақт ниҳоясига етгач, кейинги гуруҳга навбат берилади ва худди шу тариқа уларнинг фикрлари ҳам тинглаб борилади.

Мунозарага яқун яшаш, фикрларни яқунига етказиш ва кичик гуруҳларни баҳолаш учун 9-10 дақиқа ажратилади.

Амалий машғулотнинг бу қисмида аввало ўқитувчи барча фикрларга яқун ясайди. Чунки, ўқитувчи мазкур дарс жараёнида бошидан охиригача мунозарани ташкил этган бошловчи сифатидагина намоён бўлади. Тингловчилар эса мавзунини мустақил равишда ўзлаштириб, ўз фикр ва мулоҳазаларини баён қиладилар. Бошловчи нотўғри жавобларнинг нотўғрилигини эътироф этади-ю, лекин уни тўғрилашни яна тингловчиларнинг ўзига топширади.

Мунозарага яқун яшаш қисмидагина мавзунинг қай даражада ўрганилганлигини, қайси керакли фикрлар баён этилди-ю, қайси фикрлар эътибордан четда қолганлигини изоҳлаб ўтади, тингловчиларнинг фикрларини тўлдиради ва уларнинг мавзу юзасидан олган тушунча ва тасаввурларини янада бойитади.

Сўнг тингловчилар олган рағбат карточкалари ҳисоблаб чиқилади... Қизил карточкачилар яшил карточкачилар билан бир хил баҳоланишлари учун уларнинг ҳажми кўпроқ бўлиши лозим. Карточкалар ҳажмига қараб кичик гуруҳлар баҳоланадилар

Қизил ва яшил карточкаларнинг умумий ҳисобига кўра ғолиб гуруҳ аниқланади. Шу тариқа кичик гуруҳлараро мусобақа тарзидаги дарс якунига етказилади.

Амалий машғулотнинг бу тарзда ташкил этилиши орқали кичик гуруҳдаги ҳар бир тингловчининг ўз фикрини эркин намоён қилиши учун имконият яратилади, шунингдек, улар ўртасида эркин баҳс-мунозара ва ўзини ўзи баҳолаш йўлга қўйилади. Бундан ташқари тингловчиларнинг танланган мазкур мавзу бўйича янада кенгроқ маълумот олишларига замин ҳозирланади.

Тингловчиларга тавсия этиладиган мавзуга оид адабиётлар:

1. Ўзбекистон Республикасининг “Таълим тўғрисида” ги Қонуни.//Баркамол авлод – Ўзбекистон тараққиётининг пойдевори. –Т.: “Шарқ”, 1997 йил.
2. Кадрлар тайёрлаш миллий дастури. Баркамол авлод – Ўзбекистон тараққиётининг пойдевори. –Т.: “Шарқ”, 1997 йил.
3. Ўзбекистон Республикаси Президентининг 2017 йил 5 июлдаги “Ёшларга оид давлат сиёсати самарадорлигини ошириш ва Ўзбекистон ёшлар иттифоқи фаолиятини қўллаб-қувватлаш тўғрисида”ги 5106-сон Фармони.
4. Ўзбекистон Республикаси Президентининг 2017 йил 28 июлдаги “Маънавий-маърифий ишлар самарадорлигини ошириш ва соҳани ривожлантиришни янги босқичга кўтариш тўғрисида”ги ПҚ 3160 сонли қарори.
5. Каримов И.А. Юксак маънавият – енгилмас куч. –Т.: “Маънавият”, 2008. -176 б.
6. Умарова Н. Миллий истиқлол ғоясини умумий таълим тизимида сингдириш технологияси. – Т.:2003.
7. Назаров Қ., Эргашев И. Миллий ғоя ва раҳбар масъулияти. – Т.: Академия, 2007.
8. Миллий ғоя: тарғибот технологиялари ва атамалар луғати(Масъул муҳаррир И.Эргашев). –Т.: Академия, 2007.
9. Рустамова Н. Медиатаълим ва медиамаданият: назария ва амалиёт. – Т.:Турон замин зиё, 2016.

Хориж манбалари:

1. Michael Freedен. Ideology: A Very Short Introduction (Oxford, 2003)
2. The geopolitics reader .Edited by Gearóid Ó Tuathail, Simon Dalby and Paul Routledge. – London and New York. Routledge Taylor & Francis e- library, 2003.

Электрон таълим ресурслари:

1. Ўзбекистон Республикаси Олий ва ўрта махсус таълим вазирлиги: www.edu.uz.
2. Ўзбекистон Республикаси Халқ таълими вазирлиги ҳузуридаги Мультимедиа умумтаълим дастурларини ривожлантириш маркази: www.eduportal.uz, www.multimedia.uz.
3. Ўзбекистон Республикаси Олий ва ўрта махсус таълим вазирлиги ҳузуридаги Бош илмий-методик марказ: www.bimm.uz
4. Тошкент давлат педагогика университети: www.tdpu.uz

4-мавзу: Педагогнинг маҳорати, ўқитувчи ижодкорлиги ва новаторлиги (2 соат)

Амалий машғулотдан мақсад: тингловчиларни бугунги кунда педагогнинг маҳорати, ўқитувчи ижодкорлиги ва новаторлигига қўйилаётган талаблар билан таништириш. “Миллий ғоя, маънавият асослари ва ҳуқуқ таълими” бакалаврият таълим йўналишидаги миллий ғоя ва маънавият асослари туркумидаги фанларни ўқитишда ўқитувчининг маҳорати, ижодкорлиги ва новаторлигининг ўрнини асослаш.

АМАЛИЙ МАШЎУЛОТНИНГ БОРИШИ:

1-босқич. Ўқитувчи дарсни бошланишида тингловчиларни 1,2,3,4,5 рақамларини санаш орқали гуруҳларга бўлади.

2-босқич: “Педагогнинг маҳорати, ўқитувчи ижодкорлиги ва новаторлиги” мавзусига оид асосий тушунчаларни ва калит сўзларни топиш ҳамда кичик гуруҳда муҳокама қилиш. Бунда ҳамма гуруҳ топган тушунчаларини ва ғояларни қоғозларга ёзади ва гуруҳ ичида муҳокама қилади.

3-босқич: 1-иш: Кичик гуруҳларда мавзуни мусмтаҳкамлаш. Бунда ўқитувчи мавзуни олдиндан 4 кичик мавзуга ажратиб чиқади.

Ҳар бир гуруҳ битта кичик мавзуни берилган матн асосида ўрганиб чиқиб, бошқа гуруҳларга тушунтириб бериш учун тайёргарлик кўради ва гуруҳ ичидан битта тақдимотчи тайёрлайди. Тақдимотчининг вазифаси ўз материални мантиқан изчилликда равон нутқ билан барча тушунтиришдан иборат. Гуруҳларнинг топшириқлари куйидагича:

1-гуруҳ: Бугунги кунда педагогнинг маҳорати, ўқитувчи ижодкорлиги ва новаторлигига қўйилаётган талаблар.

2-гуруҳ: “Миллий ғоя, маънавият асослари ва ҳуқуқ таълими” бакалаврият таълим йўналишидаги миллий ғоя ва маънавият асослари туркумидаги фанларни ўқитишда ўқитувчининг маҳорати, ижодкорлиги ва новаторлигининг ўрни.

3-гуруҳ: Ўқитувчининг ижодкорлиги, дарсда ижодий муҳитни яратиш ҳақида тушунча.

4-гуруҳ: Дарснинг қизиқарли бўлишини таъминловчи омиллар.

5-гуруҳ: Талабаларни мустақил тадқиқотчилик, кашфиётчилик

фаолиятига, муаммоли масалаларни ечишга жалб этиш, ўқув фаолиятини турли кўринишларда ташкил этишда ўқитувчи ижодкорлигининг ўрни.

2-иш: Гуруҳларларнинг чиқишлари.(ҳар бир тақдимотчига 4 мин)

3-иш: Ўқитувчининг мавзу бўйича маълумотлари. Слайдлар асосида кичик маъруза қилинади.

4-босқич: 1-иши: Гуруҳларда битта метод бўйича маълум бир мавзунини танлаб, дарс ишланмаси тайёрлаши

2-иши: Ишланмаларнинг муҳокамаси.

5-босқич: Мавзу бўйича савол-жавоб ўтказиш.

6-босқич: Мустақил бажариш учун топшириқлар (уйга вазифа):
Ҳар бир тингловчига мавзу бўйича ўз хулосаларини ёзиб келиш топширилади.

Тингловчиларга тавсия этиладиган мавзуга оид адабиётлар:

1. Ўзбекистон Республикасининг “Таълим тўғрисида”ги Қонуни.//Баркамол авлод – Ўзбекистон тараққиётининг пойдевори. –Т.: “Шарқ”, 1997 йил.

2. Кадрлар тайёрлаш миллий дастури. Баркамол авлод – Ўзбекистон тараққиётининг пойдевори. –Т.: “Шарқ”, 1997 йил.

3. Ўзбекистон Республикаси Президентининг 2017 йил 5 июлдаги “Ёшларга оид давлат сиёсати самарадорлигини ошириш ва Ўзбекистон ёшлар иттифоқи фаолиятини қўллаб-қувватлаш тўғрисида”ги 5106-сонли Фармони.

4. Ўзбекистон Республикаси Президентининг 2017 йил 28 июлдаги “Маънавий-маърифий ишлар самарадорлигини ошириш ва соҳани ривожлантиришни янги босқичга кўтариш тўғрисида”ги ПҚ 3160 сонли қарори.

5. Каримов И.А. Юксак маънавият – енгилмас куч. –Т.: “Маънавият”, 2008.

6. Умарова Н. Миллий истиқлол ғоясини умумий таълим тизимида сингдириш технологияси. – Т.:2003.

7. Миллий ғоя: тарғибот технологиялари ва атамалар луғати(Масъул муҳаррир И.Эргашев). –Т.: Академия, 2007.

8. Тоҳириён А., Собирова М., Замонов З. Миллий ғоя туркумига кирувчи фанларни ўқитишда интерфаол таълим методларидан фойдаланиш бўйича услубий тавсиялар. – Т. РТМ, 2017.

9. 1-4 синфлардаги “Одобнома” дастур ва дарсликлари.

Хориж манбалари:

1. Michael Freedен. Ideology: A Very Short Introduction (Oxford, 2003)
2. The geopolitics reader .Edited by Gearóid Ó Tuathail, Simon Dalby and Paul Routledge. – London and New York. Routledge Taylor & Francis e- library, 2003.

5-мавзу: “Миллий ғоя ва маънавият асослари фанларини ўқитишда муаммоли вазият, кейс-стади топшириқларини ишлаб чиқиш методикаси. (2 соат)

Амалий машғулотдан мақсад: миллий ғоя ва маънавият асослари туркумидаги фанларни ўқитишда муаммоли вазият, кейс-стади топшириқларидан фойдаланиш заруриятини асослаш.

АМАЛИЙ МАШЎУЛОТНИНГ БОРИШИ:

Амалий машғулотни ташкил этиш тартиби. Амалий машғулотлар маъруза дарсларига нисбатан мураккаброқ ҳисобланади. Буни сабаби маъруза дарсларида асосан субъект маъруза талаба (ўқитувчи), объект эса тингловчилар бўлса, амалий машғулотларда бир вақтни ўзида ўқитувчи ва тингловчилар ҳам субъект ҳам объект бўлишлари мумкин. Шунинг учун ҳам амалий машғулотларга тайёргарликни ҳар икки томон ҳам амалга оширади. Бунинг учун амалий машғулотдан аввалроқ маъруза дарсининг сўнгида келаси амалий машғулотнинг мавзуси ва мавзу режалари тингловчиларга олдиндан тайёрланиш учун берилиши зарур.

Амалий машғулот бошланган вақтда машғулотни олиб борувчи ўқитувчи тингловчиларга эслатма сифатида яна бир карра мавзуни ва мавзу режаларини айтиб ўтади. Сўнгра мавзу режани нечта эканлигига қараб, тингловчилар гуруҳи имкон қадар тенг равишда кичик гуруҳларга бўлиб юборилади. Кичик гуруҳлар ичидан гуруҳ лидери гуруҳ хошишига кўра танлаб қўйилади. Масалан, юқоридаги мавзу режалар бўйича тингловчилар гуруҳи уч кичик гуруҳларга ажратилади ва уларга гуруҳ лидерлари тайинланади.



Амалий машғулотни олиб борувчи ўқитувчи томонидан кичик гуруҳларга ўзаро фикр алмашилиб олишлари учун 5 ёки 10 дақиқа вақт берилади. Ўзи эса, кичик гуруҳларни амалий машғулотдаги иштирокини баҳолаб бориши учун уларни рақамлар бўйича ёки гуруҳ лидерларини исми ва фамилиялари бўйича қайд этиб олади.

Амалий машғулот бошланишидан аввал ўқитувчи ҳар бир кичик гуруҳга

аввало ўз мавзу режасини тўлақонли бажариш вазифасини юклайди ва қолаверса кичик гуруҳлар ўртасида баҳс-мунозарани кучайтириш мақсадида бир кичик гуруҳ бошқа бир кичик гуруҳга юқоридаги мавзу режалар асосида муаммоли савол ва мулоҳазаларни бериш имкониятини мавжудлигини ҳам айтиб ўтади.

Амалий машғулотни олиб борувчи ўқитувчи 80 дақиқали амалий машғулотни ташкилий қисм ва хулоса чиқаришга кетадиган ўртача вақтни чиқариб ташлаган ҳолда ҳар бир кичик гуруҳ учун ўртача 20 дақиқа ичида ўзларига берилган мавзунини мазмун-моҳиятини очиб беришга вақт (регламент) ажратиб беради.

Амалий машғулотнинг ташкилий қисм ҳамда кичик гуруҳлар ўртасида ўзаро фикр алмашиш тугагач сўз режа бўйича биринчи кичик гуруҳга берилади.

Биринчи кичик гуруҳ, “Миллий ғоя ва маънавият асослари туркумидаги фанларни ўқитишда мавзуга оид муаммоли саволлар тузиш. Талабаларни муаммоли саволлар туза олиш ва уларга жавоб беришга йўналтириб боришнинг ўрни ва аҳамияти” мавзусида тайёрланган фикр ва мулоҳазаларини баён этадилар.

Иккинчи кичик гуруҳ, “Талабаларда эркин тафаккур юритиш, вазиятга холис баҳо бера олиш, танқидий фикрлаш кўникмасини ривожлантиришда Кейс-стади методидан фойдаланишнинг ўрни” мавзусида чиқиш қиладилар.

Учинчи кичик гуруҳ, “Кейс-стади топшириқларини тайёрлаш ва дарс жараёнида фойдаланиш амалиёти” мавзусида тайёрланган тақдимотларини намойиш этадилар.

Ҳар бир кичик гуруҳларга берилган мавзу режалар шу шаклда баён этилиши жараёнида амалий машғулотни олиб бораётган ўқитувчи аввало кичик гуруҳларнинг:

- мавзу режани ёритишдаги фаоллигини;
- фикр ва мулоҳазаларининг илмий асосланганлигини;
- тингловчиларининг педагогик техникасини;
- ишонтира олиш қобилиятини;

–мавзу режани ёритишда кўргазмали қуроллар: доска, ватман қоғозлар ва проекторлардан фойдаланиш даражасини қайд этиб боради.

Зарур ўринларда баҳс-мунозарани янада жонланишига туртки бериб (катализатор бўлиб) туради.

Ҳар учала кичик гуруҳ ҳам ўз мавзу режаларини ёритиб, баҳс ва мунозарани тамомлаб бўлгач, амалий машғулот олиб борувчи ўқитувчи машғулот давомида айтилган барча фикр ва мулоҳазаларни умумлаштиради. Сўнгра умумлаштирилган фикр ва мулоҳазалар асосида умумий хулоса чиқарилади. Хулоса чиқариш жараёнида амалий машғулот мавзусининг мазмун-моҳиятига асосий урғу берилиб, шу йўналишда яна амалга оширилиши лозим бўлган вазифалар, кўрсатма ва таклифлар айтиб ўтилади.

Амалий машғулот сўнгида ўқитувчи томонидан ҳар бир кичик гуруҳнинг:

- мавзу режани ёритишдаги фаоллиги;
- фикр ва мулоҳазаларининг ҳаётий ва илмий жиҳатдан асосланганли;
- кичик гуруҳдаги тингловчиларининг педагогик техникаси;
- ишонтира олиш қобилияти;

–мавзу режани ёритишда кўргазмали қуроллар: доска, ватмн қоғоз ва проекторлардан фойдаланиш даражаси изохланиб ўтилади ва баҳоланади.

Келиб чиққан баҳолар бўйича энг юқори баҳони олган кичик гуруҳга биринчи ўрин, қолганларига эса, иккинчи ва учинчи ўринлар берилади. Амалий машғулот тугашидан аввал ўқитувчи томонидан тингловчиларга миллий ғояни мазмун-моҳиятини янада чуқур тушуниш ва уни талабаларга сингдириш учун зарур бўладиган қўшимча адабиётлар рўйхати тавсия этилади.

Тингловчиларга тавсия этиладиган мавзуга оид адабиётлар:

1. Ўзбекистон Республикаси Президентининг 2017 йил 28 июлдаги “Маънавий-маърифий ишлар самарадорлигини ошириш ва соҳани ривожлантиришни янги босқичга кўтариш тўғрисида”ги ПҚ 3160 сонли қарори.

2. Каримов И.А. Юксак маънавият – енгилмас куч. –Т.: “Маънавият”, 2008.

3. Умарова Н. Миллий истиқлол ғоясини умумий таълим тизимида сингдириш технологияси. – Т.:2003.

4. Миллий ғоя: тарғибот технологиялари ва атамалар луғати (Масъул муҳаррир И.Эргашев). –Т.: Академия, 2007.

5. Тоҳириён А., Собирова М., Замонов З. Миллий ғоя туркумига қиравчи фанларни ўқитишда интерфаол таълим методларидан фойдаланиш бўйича услубий тавсиялар. – Т. РТМ, 2017.

Хориж манбалари:

1. Michael Freedен. Ideology: A Very Short Introduction (Oxford, 2003)

Электрон таълим ресурслари:

1. Ўзбекистон Республикаси Халқ таълими вазирлиги ҳузуридаги Мультимедиа умумтаълим дастурларини ривожлантириш маркази: www.eduportal.uz, www.multimedia.uz.
2. Ўзбекистон Республикаси Олий ва ўрта махсус таълим вазирлиги ҳузуридаги Бош илмий-методик марказ: www.bimm.uz
3. Тошкент давлат педагогика университети: www.tdpu.uz

6-мавзу: Миллий ғоя ва маънавият асослари фанлари бўйича мустақил таълимни ташкил этиш методикаси (2 соат)

Амалий машғулотдан мақсад: тингловчиларни бугунги кунда таълим сифати ва самарадорлигини оширишда мустақил таълимнинг ўрни, мустақил таълимнинг мазмун ва моҳияти, мустақил ишлар дидактик мақсади, вазифаси, мураккаблик даражасига оид янги билимлар билан қуроллантириш

АМАЛИЙ МАШҒУЛОТНИНГ БОРИШИ:

Ўтган мавзуларда қайд этилганидек, амалий машғулотлар маъруза дарсларидан ўзининг бахс-мунозарага бойлиги, хилма-хил фикрларнинг илгари сурилиши ва фақат ўқитувчи томонидан эмас, балки тингловчилар иштирокида мавзу юзасидан хулоса ҳамда таклифларни ишлаб чиқиши билан тубдан фарқ қилади. Амалий машғулотда мақсадга эришиш учун аввало тингловчиларни фаоллаштириш зарур ҳисобланади. Бунинг учун амалий машғулотни ташкил этишда бир қатор интерфаол усул ва методларни қўллаш талаб этилади.

Чунки, кўпгина мутахассислар ўринли тарзда таъкидлашаётганидек, таълимнинг бугунги вазифаси талабаларни кун сайин ошиб бораётган ахборот - таълим муҳити шароитида мустақил равишда фаолият кўрсата олишга, ахборот оқимидан оқилона фойдаланишга ўргатишдан иборатдир. Бунинг учун уларга узлуксиз равишда мустақил ишлаш имконияти ва шароитини яратиш бериш зарур.

I босқич: Мавзунинг доскага ёзиб қўяди ёки проектор орқали экранга туширади.

II босқич: Қуйидаги саволларни проектор орқали экранга чиқаради:

1. Бугунги кунда таълим сифати ва самарадорлигини оширишда мустақил таълимнинг қандай ўрни бор?
2. Талабалар мустақил таълими қандай талабларга жавоб бериши керак?
3. Мустақил таълим топшириқлари қандай турларда бўлиши мумкин?
4. Талабалар мустақил иши бўйича консультациялар ташкил этиш тартиби қандай?
5. Талабалар мустақил ишини баҳолаш тартиби қандай?

IV босқич: Амалий машғулот. “Кичик гуруҳлараро мусобақа” методи.

Тингловчиларни кичик гуруҳларга бўлинади. Проектор орқали экранга чиқарилган бешта саволни бешта гуруҳга биттадан тақсимлайди.

Саволлар тақсимоти конвертлар орқали аниқланади. Яъни, ўқитувчи бешта конвертга 5 та рақамни ёзиб, солиб қўяди. Кичик гуруҳлар чекига тушган рақамдаги саволга тайёргарлик кўрадилар.

V босқич: Гуруҳлар ишининг тақдимоти.

Ҳар бир гуруҳ ўзларининг фикрлари ёзилган ватман қоғозни доскага илади ва тушунтиради. Гуруҳлар тақдимотидан сўнг, фикрлар умумлаштирилади. Слайдлар экранга туширилади.

VI босқич: Мустаҳкамлаш. Тингловчиларга мавзуга оид тестлар берилади.

VII босқич: Тавсиялар берилади.

Тингловчиларга тавсия этиладиган мавзуга оид адабиётлар:

1. Ўзбекистон Республикаси Президентининг 2017 йил 28 июлдаги “Маънавий-маърифий ишлар самарадорлигини ошириш ва соҳани ривожлантиришни янги босқичга кўтариш тўғрисида”ги ПҚ 3160 сонли қарори.
2. Каримов И.А. Юксак маънавият – енгилмас куч. –Т.: “Маънавият”, 2008.
3. Умарова Н. Миллий истиқлол ғоясини умумий таълим тизимида сингдириш технологияси. – Т.:2003.
4. Миллий ғоя: тарғибот технологиялари ва атамалар луғати (Масъул муҳаррир И.Эргашев). –Т.: Академия, 2007.
5. Тоҳириён А., Собирова М., Замонов З. Миллий ғоя туркумига қирувчи фанларни ўқитишда интерфаол таълим методларидан фойдаланиш бўйича услубий тавсиялар. – Т. РТМ, 2017.

Хориж манбалари:

1. Michael Freedен. Ideology: A Very Short Introduction (Oxford, 2003)

Электрон таълим ресурслари:

1. Ўзбекистон Республикаси Олий ва ўрта махсус таълим вазирлиги: www.edu.uz.
2. Ўзбекистон Республикаси Халқ таълими вазирлиги ҳузуридаги Мультимедиа умумтаълим дастурларини ривожлантириш маркази: www.eduportal.uz, www.multimedia.uz.
3. Ўзбекистон Республикаси Олий ва ўрта махсус таълим вазирлиги ҳузуридаги Бош илмий-методик марказ: www.bimm.uz
4. Тошкент давлат педагогика университети: www.tdpu.uz

7-мавзу: МУАММОЛИ ТОПШИРИҚЛАРНИ ЕЧИШ, ЎҚУВ МАШҒУЛОТЛАРНИ НАЗОРАТ ҚИЛИШ ВА БАҲОЛАШ МЕЗОНЛАРИНИ ИШЛАБ ЧИҚИШ МЕТОДИКАСИ – (2 соат)

Амалий машғулотдан мақсад: тингловчиларнинг муаммоли таълим методи, муаммоли топшириқлар тайёрлаш ва уларни ечиш методикаси борасидаги билимларини янада чуқурлаштириш, тингловчилардаги талабалар билимини ҳолисона баҳолаш кўникмаларини ривожлантириш

АМАЛИЙ МАШҒУЛОТНИНГ БОРИШИ (2-соат):

Мавзуга оид таянч тушунчалар таҳлили:

1-босқич:

Тушунчалар	Сизнингча бу тушунча қандай	Қўшимча маълумот
-------------------	------------------------------------	-------------------------

	маънони англатади?	
Муаммоли таълим методи		
Муаммоли топшириқлар тайёрлаш		
Талабаларнинг билимларини холисона баҳолаш		
Талабаларнинг билимларини холисона баҳолаш механизмлари.		
Талабалар билимини баҳолашнинг рейтинг тизими		
Рейтинг назоратда қўллашга қаратилган дидактик воситалар		
стандарт ва ностандарт ўқув топшириқлари		

Ушбу таянч тушунчалар гуруҳдаги ҳар бир тингловчига тарқатилади. Тингловчилар мазкур тушунчаларнинг қандай маънони англатишини изоҳлаб, сўнг қўшимча маълумот киритадилар.

2-босқич: Тингловчиларнинг жавобларини қиёслаш мақсадида мавзуга оид кичик маъруза қилинади. Маърузада қуйидагилар акс этиши мақсадга мувофиқ

Муаммоли таълим методи. Муаммоли топшириқлар тайёрлаш ва уларни ечиш методикаси.

Талабаларнинг билимларини холисона баҳолаш механизмлари. Талабалар билимини баҳолашнинг рейтинг тизими. Рейтинг назоратда қўллашга қаратилган дидактик воситалар: стандарт ва ностандарт ўқув топшириқлари, уларни таълим жараёнида қўллашнинг афзалликлари.

Амалий машғулотда юқоридаги каби таянч маъруза матни тайёрланиб, тингловчиларга тавсия этилиши мумкин.

4-босқич: Мавзунини мустаҳкамлаш учун саволлар.

Қуйидаги саволлар билан тингловчилар билими аниқланади:

1. Муаммоли таълим методи тушунчасини сиз қандай изоҳлайсиз?
2. Муаммоли таълим методининг қандай турларини биласиз?
3. Талабаларнинг билимларини баҳолаш тартиблари хусусида тўхталиб ўтинг...
4. “Талабалар билимини баҳолашнинг рейтинг тизими тўғрисида”ги Низом қачон қабул қилинган?
5. Рейтинг назоратда қўллашга қаратилган стандарт ва ностандарт ўқув топшириқларини таълим жараёнида қўллашнинг афзалликлари нимада?
6. Савол тузишда нималарни эътибор қаратил керак?

7. Саволнинг қандай турлари мавжуд?
8. Баҳолар портфолиоси ҳақида эшитганмисиз?

Савол – жавобдан сўнг дарс яқунланади.

5-босқич: Дарс яқуни.

Тингловчиларга тавсия этиладиган мавзуга оид адабиётлар:

1. Ўзбекистон Республикаси Президентининг 2017 йил 28 июлдаги “Маънавий-маърифий ишлар самарадорлигини ошириш ва соҳани ривожлантиришни янги босқичга кўтариш тўғрисида”ги ПҚ 3160 сонли қарори.
2. Каримов И.А. Юксак маънавият – енгилмас куч. –Т.: “Маънавият”, 2008.
3. Умарова Н. Миллий истиқлол ғоясини умумий таълим тизимида сингдириш технологияси. – Т.:2003.
4. Миллий ғоя: тарғибот технологиялари ва атамалар луғати (Масъул муҳаррир И.Эргашев). –Т.: Академия, 2007.
5. Тоҳириён А., Собирова М., Замонов З. Миллий ғоя туркумига қирувчи фанларни ўқитишда интерфаол таълим методларидан фойдаланиш бўйича услубий тавсиялар. – Т. РТМ, 2017.

Хориж манбалари:

1. Solderblom N. Das Wetter des Gottesglaube. Berlin, S. 162.
2. Human Life in the Light of Spiritual Science. - Anthroposophy - Schmidt Number: S- 3277. On-line since: 24th January, 1995.
3. Michael Freeden. Ideology: A Very Short Introduction (Oxford, 2003)
4. The geopolitics reader .Edited by Gearóid Ó Tuathail, Simon Dalby and Paul Routledge. – London and New York. Routledge Taylor & Francis e-library, 2003.
5. David A. Deese. Globalization: Causes and Effects. –Boston College, USA Ashgate, 2012.

Электрон таълим ресурслари:

1. Ўзбекистон Республикаси Олий ва ўрта махсус таълим вазирлиги: www.edu.uz.
2. Ўзбекистон Республикаси Халқ таълими вазирлиги ҳузуридаги Мультимедиа умумтаълим дастурларини ривожлантириш маркази: www.eduportal.uz, www.multimedia.uz.
3. Ўзбекистон Республикаси Олий ва ўрта махсус таълим вазирлиги ҳузуридаги Бош илмий-методик марказ: www.bimm.uz
4. Тошкент давлат педагогика университети: www.tdpu.uz
5. Ижтимоий ахборот таълим портали: [www. Ziyonet. uz](http://www.Ziyonet.uz).

8-мавзу: Миллий ғоя ва маънавият асослари фанларини ўқитишнинг дидактик ва электрон таълим ресурслари (дарсликлар, ўқув-методик қўлланмалар, электрон дарсликлар, портфолио)ни яратиш методикаси. (2-соат)

АМАЛИЙ МАШҒУЛОТНИНГ БОРИШИ:

I Босқич: Ноанъанавий тартибда амалга оширилади. Яъни, тингловчиларга:

Миллий ғоя ва маънавият асослари туркумидаги фанларни ўқитишда қўлланиладиган таълим воситаларнинг қандай турларини биласиз? - саволи ёзилган дарахт барглари тарқатилади. Ҳар бир тингловчи ўз фикрларини баргларга ёзади. Улар доскада чизилган дарахтларга илинади. Фикрлар умумлаштирилади.

II Босқич: Амалий машғулот: 5x5x5 методи.

Тингловчилар 5 гуруҳга бўлинади. Ҳар бир гуруҳга алоҳида топширик берилади.

1-гуруҳга: Топширик. Миллий ғоя ва маънавият асослари туркумидаги фанларни ўқитишда қўлланиладиган воситаларининг талабалар билимини мустақамлашдаги ўрни ва аҳамиятини ёритинг.

2- гуруҳга: Топширик. Сизнингча ўқув адабиётларини яратишда қандай умумий қоидалар мавжуд?

3- гуруҳга: Топширик. Силлабуслар нима? Уларнинг таркиби қандай қисмлардан иборат?

4- гуруҳга: Топширик. Электрон ўқув адабиётларига қайсилар қиради? Уларнинг афзалликлари нимада?

5- гуруҳга: Портфолио нима? Ўқитувчининг электрон портфолиосини яратиш тартиби хусусида тўхталиб ўтинг...

III-босқич: Гуруҳлар тақдимоти

Ҳар бир гуруҳнинг мустақил фикрлари туширилган ватман қоғози доскага маҳкамланади ва тушинтириш қилади. Шундан сўнг маърузачи аввал тайёрланган слайдлар ёрдамида тингловчиларнинг фикрларини таҳлил қилади.

IV -босқич: Дарс якуни. Тингловчиларга карточкалар тарқатилади. “Мен бугун ...ларни билиб олдим” деган карточкалар тарқатилади.

Ўқитувчи фикрларини умумлаштириб, дарсни якунлайди.

Тингловчиларга тавсия этиладиган мавзуга оид адабиётлар:

1. Каримов И.А. Юксак маънавият- энгилмас куч. –Т.: Маънавият, 2008.
2. Имом Исмоил ал-Бухорий. Ал-адаб ал муфрат(Адаб дурдоналари). –Т.:1990й.
3. Имом Исмоил ал-Бухорий. Ҳадис. 1-4 жилдлар. –Т.: 1997.
4. Мустақиллик: изохли илмий-оммабоп луғат. –Т.: 1998 .

5. Ортиқов А., Абдусамедов А.Э. Диншунослик асослари. 1-қисм. – Т.: ЎзМУ, 2000 .
6. Юсупов Э. Инсон камолотининг маънавий асослари. –Т.: 1998.
7. Абдурахмонов А. Саодатга элтувчи билим. Тўлдирилган иккинчи нашри. -Т.: 2002.
8. Бўронов Қ. Халқимиз маънавияти ва маърифатининг теран илдизлари. – Т.: “Фан”, 2003.
9. Алихонтўра Соғуний. Тарихи Муҳаммадий. Т. 1991й.
10. Ўзбек Миллий энциклопедияси. 1-7 жилдлар.
11. Қуръони карим. – Т.: Тошкент Ислам Университети, 1992.
12. Нажмиддин Комилов. Тасаввуф. 1 ва 2-китоб. –Т.: Ёзувчи, 1996,1999.
13. Одил Қориев. Ал-Марғиноний машхур фикҳшунос. – Т.:Абдулла Қодирий, 2000.
14. Иброҳим Каримов. Маънавият, фалсафа ва ҳаёт. – Т.:Фан, 2001
15. Орипова М. “Миллий ғоя ва маънавият асослари”ни ўқитиш методикаси. Бухоро -2010.

Хориж манбалари:

1. Solderblom N. Das Wetter des Gottesglaube. Berlin, S. 162.
2. Human Life in the Light of Spiritual Science. - Anthroposophy - Schmidt Number: S- 3277.On-line since: 24th January, 1995.
3. Michael Freeden.Ideology: A Very Short Introduction (Oxford, 2003)
4. The geopolitics reader .Edited by Gearóid Ó Tuathail, Simon Dalby and Paul Routledge. – London and New York. Routledge Taylor & Francis e-library, 2003.
5. David A. Deese. Globalization: Causes and Effects. –Boston College, USA Ashgate, 2012.

Электрон таълим ресурслари:

1. Ўзбекистон Республикаси Олий ва ўрта махсус таълим вазирлиги: www.edu.uz.
2. Ўзбекистон Республикаси Халқ таълими вазирлиги ҳузуридаги Мультимедиа умумтаълим дастурларини ривожлантириш маркази: www.eduportal.uz, www.multimedia.uz.
3. Ўзбекистон Республикаси Олий ва ўрта махсус таълим вазирлиги ҳузуридаги Бош илмий-методик марказ: www.bimm.uz
4. Тошкент давлат педагогика университети: www.tdpu.uz
5. Ижтимоий ахборот таълим портали: www.Ziyonet.uz.

V. КЕЙС СТАДИ

Кейс-стади хақида тушунча

Кейс-стади инглизча case - аниқ вазият, stadi – таълим сўзларининг бирикувидан ҳосил қилинган бўлиб, аниқ вазиятларни ўрганиш, таҳлил этиш ва ижтимоий аҳамиятга эга натижаларга эришишга асосланган таълим методидир. Мазкур метод муаммоли таълим методидан фарқли равишда реал вазиятларни ўрганиш асосида аниқ қарорлар қабул қилишга асосланади. Агар у ўқув жараёнида маълум бир мақсадга эришиш йўли сифатида қўлланилса, метод характериға эга бўлади, бирор бир жараённи тадқиқ этишда босқичма-босқич, маълум бир алгоритм асосида амалга оширилса, технологик жиҳатни ўзида акс эттиради.

Кейс-стади методининг келиб чиқиши хақида маълумот

Ушбу метод дастлаб 1920 йилда Гарвард бизнес мактаби (*Harvard Business School*)да қўлланилган. Гарвард бизнес мактабининг ўқитувчилари бизнес йўналишидаги аспирантура бўлими учун тўғри келадиган дарсликларнинг мавжуд эмаслигини тез англайдилар. Ушбу масалани ечиш учун бизнес мактабининг ўқитувчилари томонидан қўйилган дастлабки қадам етакчи бизнес амалиётчиларидан интервью олиш ҳамда мана шу менеджерларнинг фаолияти, унга таъсир этувчи омиллар юзасидан батафсил ҳисобот ёзиш бўлди. Маъруза тингловчиларга у ёки бу ташкилот тўқнаш келган конкрет вазият, ушбу вазиятни таҳлил этиш ва мустақил равишда ёки жамоа бўлиб мунозара ташкил этиш асосида унинг ечими топиш тарзида тақдим этилар эди. Кейинчалик кейс методи бизнес йўналишидаги таълим муассасаларида кенг тарғиб этилган. Ҳозирги кунда эса, касбий компетентликни ривожлантириш нуқтаи назаридан мазкур метод тарафдорлари кўпайиб бормоқда. XX асрнинг 50 йилларидан бошлаб бизнес-кейслар Ғарбий Европа мамлакатларида оммалашди. Европанинг етакчи бизнес мактаблари INSEAD, LBS, HEC, LSE, ESADE ва бошқалар кейс-стади методи асосида дарс берибгина қолмай, кейсларни яратишда ҳам фаол иштирок эта бошлайдилар.

Кейс-стади мактаблари



Кейслар типологияси

Типологик белгилари	Кейс тури
Асосий манбалари	1. Бевосита объектда олиб бориладиган 2. Таълим жараёндаги 3. Илмий-тадқиқотчилик
Сюжет мавжудлиги	1. Сюжетли 2. Сюжетсиз
Вазият баёнининг вақтдаги изчиллиги	1. Ўтмиш ва бугунги кунни боғлаш асосидаги кейс 2. Аввал бўлиб ўтган воқеликка асосланган кейс 3. Истиқболга йўналтирилган кейс
Кейс объекти	1. Алоҳида объектга йўналтирилган 2. Ташкилий-институционал 3. Кўп объектли
Материални тақдим этиш усули	1. Ҳикоя 2. Эссе 3. Таҳлилий маълумот 4. Журналистик тафтиш 5. Ҳисобот 6. Очерк 7. Фактлар мажмуи 8. Статистик материаллар мажмуи 9. Ҳужжатлар ва ишлаб чиқариш намуналари мажмуи



Кейс-технологиясини амалга оширувчи ўқитувчи фаолиятининг босқичлари:

- 1) тайёргарлик босқичи;
- 2) асосий босқич: кейс-технологиясини амалга ошириш;
- 3) таҳлилий, баҳоловчи босқич.

Тайёргарлик босқичи:

Аудиториядан ташқарида бажариладиган мураккаб илмий-тадқиқотчилик, услубий ва конструкциялаш фаолиятини ўз ичига олиб, ўқитувчи ҳаракатларининг қуйидаги изчиллиги билан боғлиқ бўлади:

- кейсни яратади (агар тайёр кейсдан фойдаланилмаса);
- таълим технологиясини лойиҳалаштиради ва режалаштиради;
- талабаларни тайёрлайди, уларнинг кейс билан мустақил ишлаши учун ўқув ва услубий таъминотни ишлаб чиқади.

Кейс – технологиясини лойиҳалаштираш:

Ўқитувчи ҳаракатларининг изчиллиги:

- Ишчи дастури асосида ўқув машғулоти шакли, тури ва вақтини белгилайди (амалий машғулот/мустақил иш/ ўқув амалиёти).
- Ўқув машғулоти мақсадини ойдинлаштиради, ўқув машғулотидан кутиладиган натижалар ва педагогик вазифаларни белгилайди.
- Таълимнинг оптимал моделини (белгиланган вақтда ва қарор топган шароитларда қўйилган мақсаднинг амалга оширилишини ва прогноз қилинадиган ўқув натижаларига эришишни кафолатлайдиган оптимал таълим методлари, шакл ва воситалари мажмуи)ни танлайди.

Кейснинг текширилиши ва баҳоланиши:

Яратилган кейс эксперт текширувидан ва баҳосидан ўтиши керак. Қуйидагилар текшириш усуллари бўлиши мумкин:

1. Кейс лойиҳасининг корхона ходими томонидан кўриб чиқилиши ва унда баён қилинган ахборотнинг реал вазиятга мувофиқ келиши, шунингдек келтирилган фактлар талқини ва шу кабиларнинг текширилиши.
2. Экспертлик баҳоси ва ҳамкасблар фикрлари, ўқитувчи-кейсологнинг кейснинг таълимдаги қиммати хусусидаги фикри, уни текширишнинг иккинчи усулидир.

Талабалар томонидан кейсни ечиш босқичлари:

Жаҳон тажрибаси кўрсатишича, агар талабаларнинг кейсни ҳал этиш технологияси икки босқичдан иборат бўлса, таълимий мақсадларга эришишда янада кўпроқ самарага эришиш мумкин:

Биринчи босқич – кейсни ҳал этиш бўйича индивидуал (аудиториядан ташқари) иш.

Иккинчи босқич – кейс билан биргаликда жамоа бўлиб (аудиторияда) ишлаш.

Биринчи босқич – кейсни ҳал этиш бўйича индивидуал иш:

Талаба мустақил равишда:

- 1) кейс материаллари билан танишади;
- 2) тақдим этилган вазиятни ўрганади, изоҳлайди ва асослайди;
- 3) муаммо ва муаммо ости муаммоларни ажратади, вазиятни тадқиқ ва таҳлил қилиш усулларини танлайди;
- 4) берилган амалий вазиятни таҳлил қилади; ажратилган муаммони ҳал этиш усуллари ва воситаларини белгилайди ва асослайди;
- 5) таклиф этиладиган қарорни амалга ошириш бўйича тадбирларни ишлаб чиқади.

Иккинчи босқич – кейс бўйича жамоа бўлиб ишлаш:

Талабалар кичик гуруҳларга бўлиниб, биргаликда кейс устида ишлашади:

- 1) гуруҳ аъзоларининг вазият, асосий муаммолар ва уларни ҳал этиш йўллари ҳақидаги турли тасаввурларини мувофиқлаштиришади;
- 2) эчимнинг таклиф этилган вариантларини муҳокама қиладилар ва баҳолайдилар, қўйилган муаммо нуқтаи назаридан ушбу вазият учун энг мақбул вариантни танлашади;
- 3) муаммоли вазият эчимига олиб келадиган танланган ҳаракатлар йўлини амалга оширишнинг аниқ қадамба-қадам дастурини батафсил ишлаб чиқадилар;
- 4) тақдимотга тайёрланадилар ва намойиш этиладиган материални расмийлаштиришади.

Кейсни эчиш натижаларини кичик гуруҳлар томонидан тақдимотини ўтказиш:

- 1) реал вазият эчимига доир ўз вариантларини тақдим этадилар;
- 2) танланган ҳаракатлар йўлини изоҳлайдилар ва эчимнинг тўғрилигини асослайдилар;
- 3) бошқа гуруҳ аъзоларининг саволларига жавоб берадилар ва ўз таклифларини асослайдилар.

Жамоа бўлиб кейс устидан ишлаш:

- гуруҳлар таклиф этган ечимлар вариантларининг муҳокамаси;
- таклиф этган ечимларнинг ўзаро баҳоланиши;
- таклиф этилган ечимларнинг ҳаётийлиги ва амалга оширилиши мумкинлигига биргаликда (талабалар ва ўқитувчи) баҳо берилиши ҳам мумкин.

Кейс: Комил инсонни тарбиялаб вояга етказишда Миллий истиқлол ғояси: асосий тушунча ва тамойиллар туркумидаги (Одобнома, Ватан туйғуси, Миллий истиқлол ғояси ва маънавият асослари) фанлар олдида турган вазифалар

Талабаларга “Кейс-стади” услубида топшириқ бериш учун, энг аввало уларнинг мазкур услубнинг мазмун ва моҳиятини тушунтириш зарур: “Кейс-стади” услубининг асосий объекти шахсга йўналтирилган бўлиб, мавзу юзасидан кўникма ва малакаларни эгаллашга қаратилган. Дидактик мақсадларга кўра кейс муаммоларни тақдим қилиш, уларни ҳал этиш, таҳлил

этиш ва янги моделни ишлаб чиқиш ва уни амалиётга тадбиқ этиш технологиясини яратиш ва баҳолашга йўналтирилган. Мазкур услуб ҳақида қуйидаги қисқача маълумотга эътиборингизни қаратинг::

1. **Кейс-стади** (инглизча сасе – тўплам аниқ вазият, СТАДИ – таълим) Кейсда баён қилинган ва таълим олувчиларни муаммони ифодалаш ҳамда унинг мақсадга мувофиқ тарздаги ечими вариантларини излашга йўналтирадиган аниқ реал ёки сунъий равишда яратилган вазиятнинг муаммоли –вазиятли таҳлил этилишига асосланадиган таълим услубидир.
2. **Кейсда баён қилинган вазият** институтционал тизимда дискрит(айни шу) ташкилий ҳаётдаги типик муаммоларни қайта яратадиган ёки сунъий қурилган ҳодисаларнинг идеал тарздаги инъикосидан иборатдир.
3. **Муаммоли вазият.** Мазкур ҳолда вазият субъектининг ҳозирги вақтда ёки келгусидаги мақсадларга эришишига хавф соладиган вазият ҳисобланади.

МУАММОЛИ ТОПШИРИҚЛАРНИ БОСҚИЧМА-БОСҚИЧ ТАҲЛИЛ ЭТИШ ВА ҲАЛ ЭТИШ БЎЙИЧА ТАЛАБАЛАРГА УСЛУБИЙ КЎРСАТМАЛАР

Талабаларга йўриқнома

Иш босқичлари	Маслаҳат ва тавсияномалар
1. Кейс ва унинг ахборот таъминоти билан танишиш	Мафкуравий тарбиянинг услуб ва воситалари, инсон, гуруҳ ва жамият феъл-атвориға таъсир қилувчи омиллар, уларни тарғиб қилиш услублари, миллий ғурурни шакллантириш усуллари, эътиқодни шакллантирувчи услублар, диний экстремизм, фундаментализм, халқаро терроризм, миссионерликни мафкуравий қуролсизлантириш усуллари ва йўллари билан танишинг, атрофингиздаги воқеа-ҳодисаларни таҳлил этишни ўрганинг. Ёшларни мафкуравий тарбиялашда сиз танлаган соҳа мутахассислари олдида турган вазифаларни таҳлил этишга ҳаракат қилинг.
2. Муаммоли топшириқлар билан танишиш	Сизга берилган топшириқ мазмуни билан яна бир маротаба танишиб чиқинг. Топшириқ таркибидаги тушунчалар ва жумлаларга диққатингизни жалб қилинг. Топшириқ орқали муаммонинг қайси жиҳатларини ҳал этишга эътибор қаратилганлигини аниқланг.
3. Муаммоли топшириқни таҳлил этинг.	Асосий муаммо ва кичик муаммоларга диққатингизни жалб этинг. Асосий муаммо: Комил инсон шахсини тарбиялаб вояга етказиш. Қуйидаги саволларга жавоб беришга ҳаракат қилинг: <ul style="list-style-type: none"> ✓ Комиллик деганда нима тушунилади? ✓ Комил инсон қандай асосий фазилатларга эга бўлиши керак? ✓ Нима учун айнан комил инсонни тарбиялаб вояга етказиш асосий мезон қилиб олинмоқда? ✓ Ижтимоий фанлар, бизнес ва ҳуқуқ соҳаси ходимлари олдида турган биринчи галдаги вазифаларни таҳлил этинг? Комиллик қирраларини таҳлил этинг ва ҳар бирига тавсифнома ёзинг. Комил инсон ғояси ва мафкуравий тарбия қандай мақсадга

	йўналтирилганлигини кўрсатиб беринг.
4. Муаммоли топшириқларни ечиш усул ва воситаларини танлаш ҳамда асослаш	Муаммонинг ечимини топиш учун “Комил инсонни вояга етказишда мафкуравий тарбия омиллари” жадвалини тўлдиришга киришинг. Уни тўлдиришда аниқ хусусиятларни белгилаб олишга ҳаракат қилинг. Жадвални тўлдириг. Энг аввало мафкуравий тарбиянинг усул ва воситаларини кўз олдингизга келтиринг ва ёдда сақланг, мафкуравий тарбияга айнан масъул соҳаларнинг аниқ вазифаларини кўз олдингизда гавдалантиринг.

**“Комил инсонни вояга йетказишда мафкуравий тарбия омиллари”
жадвалини тўлдириг**

Мафкуравий тарбиянинг усул ва воситалари	Мафкуравий тарбияга турли соҳа мутахассисларининг масъуллиги	Мафкуравий тарбиядан кўзланган мақсад

Кейс билан ишлаш жараёнини баҳолаш мезонлари ва кўрсаткичлари

Талабалар рўйхати	Мафкуравий тарбиянинг усул ва воситалари аниқланган. – мак. 2 балл.	Мафкуравий тарбияга турли соҳа мутахассисларининг масъуллиги ва мафкурадан кўзланган мақсадлар аниқ кўрсатилган. – мак. 3 балл.	Жами. – мак. 5 балл.

Ўқитувчига эслатма: гуруҳлар фаолиятини баҳолаш учун юқоридаги жадвалнинг биринчи устунига “гуруҳлар рўйхати” жумласи қўйилади. Бирок гуруҳнинг тўплаган баллари талабаларнинг рейтинг бали ҳисобига киритилмайди. Сиз талабага ҳамкорликда ишлаш унинг билим, кўникма ва малакаларини ривожлантиришга хизмат қилишини тушунтиришга тайёр бўлинг.

Кейс: Дарс жараёнидаги низо ва уни ҳал этиш йўллари

Шу ўқув йилидан ўқитувчи сифатида иш бошлаган, бунинг устига яқинда маълум муддат тиббий даволанишда бўлиб, эндигина қайтадан ишга қайтган “Миллий истиқлол ғояси ва маънавият асослари” фани ўқитувчиси М. Тожиев 8 -“В” синфида ушбу фанидан маъруза машғулотини ўтказётган эди.

Тиббий даволанишда бўлганлиги боис у дарсни ўзи тайёрлаган коспектга қараб тушунтириб бераётган эди. У мавзуга оид тушунчани доскага ёзаётган пайтида мазкур синф талабаси М. Ахмедова ўқитувчининг конспектини олиб кўйди. Талабалар кулиб юбордилар. Бу ҳолатдан ўқитувчи бироз ўзини йўқотди-ю, конспект дафтарини М. Ахмедова олганлигини билгач, уни синфдан чиқиб кетишини талаб қилди. талабаэса, синфдан чиқиб кетишни хоҳламади. Ўқитувчи ундан синфдан чиқиб кетишни талаб этди ва охир-оқибат хонадан чиқариб юборди. Эртаси куни дарсдан чиқариб юборган қизнинг онаси номидан мактаб раҳбариятига шикоят хати келиб тушди. Шикоят хатида талаба-қизнинг онаси ҳар қандай ҳолатда ҳам ўқитувчи талабани синфдан чиқариб юборгани педагогик этикага зид иш эканлигини, ўқитувчининг компетентлигини аниқлаш учун Давлат тест марказидан холис экспертлар чақириб, синовдан ўтказиш ва шикоятга ёзма равишда жавоб қайтариш, агар керакли чора кўрилмаса, юқори ташкилотларга мурожаат қилиши ҳақидаги талабни кўйган эди.

Эртаси куни ўқув ишлари бўйича мактаб директори М. Тожиев ни бу ҳақида огоҳлантирди. Ўқитувчи эса директорга у ҳеч қандай ортиқча ҳаракат қилмагани, талаба қиз уни обрўсизлантирганлигини айтиб кўпол муносабатда бўлди.

Бир ҳафта муддат ўтиб, директор маънавий-маърифий ишлар бўйича директор ўринбосаридан мудиридан мазкур масалани маънавий-маърифий ишлар кенгашида муҳокама қилиб, қарор чиқариб беришни сўради.

Кенгаш йиғилишида мазкур масала муҳокама этилди. Ўқитувчилар ҳар қандай вазиятда ҳам М. Тожиевни кўллаб-қувватлашларини билдирдилар. Бироқ қизнинг ҳали бола эканлигини ҳисобга олиб, ундан узр сўраш ҳақидаги таклифни киритишди. М. Тожиевга сўз берилганда эса, у педагогик одобига зид ҳеч қандай хатти-ҳаракат содир этмаганлигини, талаба-қиздан узр сўрамаслигини билдирди. Орадан бир ҳафта муддат ўтиб, М. Тожиев мактаб директорининг ишдан бўшамаслиги ҳақидаги илтимосига қарамасдан, ўз аризасига кўра вазифасидан озод этилди.

Юқорида келтириб ўтилган вазиятни таҳлил этинг. Сиз М.Тожиевнинг ўрнида бўлганингизда қандай йўл тутган бўлар эдингиз? М.Тожиевнинг ишдан бўшаб кетиши тўғри бўлдими?

Кейс ечими учун таклиф этилган ғоялар такдимоти учун чизма намунаси

Муаммо	Муаммонинг илдизи	Ечим	Натижа

VI. ГЛОССАРИЙ

Термин	Ўзбек тилидаги шарҳи	Инглиз тилидаги шарҳи
Бунёдкор шахс Creative person	ҳам жараён, ҳам натижа сифатида объектив ижодкорликни амалга оширадиган ва талаблар даражасида ижодий маҳсулотларини ярата оладиган шахс.	an individual who carries out objective creativity as a process and as a result and produces high quality creative products
Касбий-ижодий имконият Professional and creative ability	1) касбий компетенция, малакага эгалик; 2) касбий ижод методологияси асосларини ўзлаштирганлик; 3) ижодий тафаккурнинг шакллانганлик даражаси; 4) касбий-ижодий лаёқат ва шахсий сифатларнинг ривожланганлиги.	1) possessing professional competence and skills; 2) mastering basics of professional creativity methodology; 3) level of development of creative thinking; 4) development of professional and creative tendency and personal qualities.
Касбий-ижодий фаолият Professional and creative activity	мутахассиснинг касбий масалаларни ижодий ҳал қилиш муваффақиятини тавсифловчи фаолияти, инновацион хатти-ҳаракати.	an innovative behavior or an activity of a specialist characterizing his success in solving professional issues in a creative way.
Касбий ижодкорлик методологияси Methodology of professional creativity	ижодкорликнинг жараён ва натижа сифатида объектлар ҳамда муайян касбий фаолият турларига муносабат кўринишидаги тузилиши, мантиқий ташкил этилиши, метод ва воситалари ҳақидаги таълимот.	a doctrine about logical organization and composition of a creativity as an object of a process and result in the form of attitude toward the distinct types of professional activity, methods and means.
“Кейс-стади” технологияси Case study technique	(ингл. “case” – чемодан, метод, “study” – муаммоли вазият; вазиятли таҳлил ёки муаммоли вазиятларни таҳлил қилиш) – талабаларда аниқ, реал ёки сунъий яратилган муаммоли вазиятни таҳлил қилиш орқали энг мақбул вариантларини топиш кўникмаларини шакллантиришга хизмат қиладиган технология	a technique that allows students to develop skills of identifying the best solution to the context by analyzing certain, real or non-authentic problem-based situations.

<p>Креативлик Creativity</p>	<p>(лот., инг. “create” – яратиш, “creative” – яратувчи, ижодкор) – индивиднинг янги ғояларни ишлаб чиқаришга тайёрликни тавсифловчи ва мустақил омил сифатида иқтидорлиликнинг таркибига кирувчи ижодий қобилияти.</p>	<p>an ability of an individual characterizing readiness for producing new ideas and an independent factor comprising creative skills</p>
<p>Педагогика pedagogy</p>	<p>1) педагогга таълим ва тарбия жараёнини ташкил этишга нисбатан ижодий, креатив ёндашиш, мавжуд педагогик муаммоларни ижобий ҳал қилишга бўлган қобилият ва малакаларини ривожлантириш; 2) талабаларда ўқув материалларини ўзлаштиришга ижобий, мустақил ёндашиш, ўқув топшириқларини бажаришда янги, ижодий ва креатив ғояларни илгари суриш қобилияти кўникмаларини шакллантириш ҳамда босқичма-босқич ривожлантириш асосида касбий тайёрлаш асосларини ёритадиган, шахс креативлигининг турли ёш босқичлари хусусиятларига мувофиқ ривожланиши масалаларини ўрганувчи фан</p>	<p>1) developing teacher’s creative approach toward organizing educational process and skills of positive solving of existing pedagogical problems; 2) a science about developing students’ positive and independent attitude toward mastering the learning materials, promotion of new ideas when fulfilling assignments; covering professional training basics based on the step by step development, studying issues of development individual’s creativity in accordance with peculiarities of different age stages.</p>
<p>Креатив қобилият Creative ability</p>	<p>шахснинг ижодий фаолиятни ташкил этиш ва унинг натижаланганлигига эришишни таъминлаш имкониятини белгиловчи индивидуал хусусияти</p>	<p>an individual peculiarity of a person that identifies a possibility of organizing creative activity and providing its effectiveness.</p>
<p>Ижод Creative work</p>	<p>ижтимоий субъектнинг янгиллиги, аҳамияти ва фойдалилиги жамият ёки муайян гуруҳ томонидан тан олинган фаолияти ёки фаолияти натижаси.</p>	<p>a results of a work acknowledged by a society or a certain group of people on subject’s novelty, significance and usefulness.</p>
<p>Ижодий тафаккур</p>	<p>тафаккурнинг ижод</p>	<p>a type of thinking that</p>

Creative thinking	жараёнини ташкил этиш ва ижод натижалари (маҳсуллари)ни башоратлашни ифодаловчи тури.	expresses the organization of creative work and predicts its results.
Ижодий топшириқлар Creative assignments	муаммоли вазиятларни тизимли таҳлил асосида ҳал қилишга йўналтирилган масалалар тизими.	a system of issues intended to solve based on the systematic analysis of problem-based cases.
Ижодкорлик Creativeness	муайян янгиликнинг аҳамияти ва фойдали эканлигини белгиловчи шахс фаолияти ва унинг натижаси.	an individual's activity and its result that identify significance and usefulness of novelties.
Ижодкор шахсни шакллантириш Training a creative persponality	касбий-ижодий фаолият тажрибаларини қарор топтириш ва бойитиш асосида ижодий ғоя, уларни амалга ошириш кўникма ва малакаларига эга шахсни шакллантириш ҳамда ривожлантириш	formation and development of an individual's skills on producing creative ideas based on the experience of professional and creative activity.
Ижодий қобилият Creative ability	ижодий фаолиятни муваффақиятли амалга ошириш ва унинг натижаланганлигини баҳолашда намоён бўладиган индивидуал хусусияти	an individual peculiarity demonstrated in assessing creative activity and its effectiveness.
Ўзини ўзи ижодий фаоллаштириш Creative self-activation	шахсининг ижодий фаолиятда ўз имкониятларини тўлақонли намоён қилиши ва ривожлантириши	development and absolute demonstration of abilities in individual's creative activity

VII. АДАБИЁТЛАР РЎЙХАТИ

I. Ўзбекистон Республикаси Президентининг асарлари

1. Мирзиёев Ш.М. “Эркин ва фаровон, демократик Ўзбекистон давлатини мард ва олижаноб халқимиз билан бирга қурамиз” мавзусидаги Ўзбекистон Республикаси Президенти лавозимидаги киришиш тантанали маросимида бағишланган Олий Мажлис палаталарининг қўшма мажлисидаги нутқи. – Т.: “Ўзбекистон”, 2016. – 56 б.

2. Мирзиёев Ш.М. “Қонун устуворлиги ва инсон манфаатларини таъминлаш – юрт тараққиёти ва халқ фаровонлиги гарови” мавзусидаги Ўзбекистон Республикаси Конституцияси қабул қилинганининг 24 йиллигига бағишланган тантанали маросимдаги маърузаси. – Т.: “Ўзбекистон”, 2017. – 48 б.

3. Мирзиёев Ш.М. Танқидий таҳлил, қатъий тартиб-интизом ва шахсий жавобгарлик – ҳар бир раҳбар фаолиятининг кундалик қонидаси бўлиши керак. –Т.: “Ўзбекистон”. – 2017.– 102б.

4. Мирзиёев Ш.М. Буюк келажагимизни мард ва олижаноб халқимиз билан бирга қурамиз. – Т.: “Ўзбекистон”, 2017. – 488 б.

5. Каримов И.А. Юксак маънавият – енгилмас куч. –Т.: “Маънавият”, 2008.–176 б.

6. Каримов И.А. Ўзбекистон мустақилликка эришиш остонасида. – Т.: “Ўзбекистон”, 2011.–440 б.

7. Каримов И.А. Она юртимиз бахти иқболи ва буюк келажаги йўлида хизмат қилиш – энг олий саодатдир. –Т.: “Ўзбекистон”, 2015. – 302 б.

II. Норматив-ҳуқуқий ҳужжатлар

1. Ўзбекистон Республикасининг Конституцияси. – Т.: Ўзбекистон, 2014.

2. Ўзбекистон Республикаси Президентининг 2015 йил 12 июндаги “Олий таълим муассасаларининг раҳбар ва педагог кадрларини қайта тайёрлаш ва малакасини ошириш тизимини янада такомиллаштириш чора-тадбирлари тўғрисида” ПФ-4732-сон Фармони.

3. Ўзбекистон Республикаси Вазирлар Маҳкамасининг 2015 йил 20 августдаги “Олий таълим муассасалари раҳбар ва педагог кадрларини қайта тайёрлаш ва малакасини оширишни ташкил этиш чора тадбирлари тўғрисида”ги №242-сонли Қарори.

4. Ўзбекистон Республикаси Президентининг 2017 йил 7 февралдаги “Ўзбекистон Республикасини янада ривожлантириш бўйича Ҳаракатлар стратегияси тўғрисида”ги 4947-сон Фармони.

5. Ўзбекистон Республикаси Президентининг 2017 йил 5 июлдаги “Ёшларга оид давлат сиёсати самарадорлигини ошириш ва Ўзбекистон ёшлар иттифоқи фаолиятини қўллаб-қувватлаш тўғрисида”ги 5106-сон Фармони.

6. Ўзбекистон Республикаси Президентининг 2017 йил 28 июлдаги “Маънавий-маърифий ишлар самарадорлигини ошириш ва соҳани ривожлантиришни янги босқичга кўтариш тўғрисида”ги ПҚ 3160 сонли қарори.

Ш. Махсус адабиётлар

1. Миллий ғоя:асосий тушунча ва тамойиллар (қўлланма). – Т.: Янги аср авлоди, 2001.

2. Мустақиллик мафқураси ва Ўзбекистонда демократик жамият қуришнинг иқтисодий, ижтимоий ва маънавий негизлари. -Т.: Университет, 2001.

3. Азизходжаева Н.Н. Педагогик технологиялар ва педагогик маҳорат. – Т.: Молия, 2003. –192 б.

4. Мамашокиров С. ва бошқалар. Ўзбекистонда янги жамият қурилишининг ғоявий-мафқуравий масалалари. (Ўқув-услубий қўлланма). – Т.: 2004.

5. Миллий ғоя:асосий тушунча ва тамойиллар (дарслик). –Т.: “Академия”, 2005.

6. Миллий ғоя: тарғибот технологиялари ва атамалар луғати. Назаров Қ. таҳрири остида. –Т.: Академия нашриёти. 2007.

7. Ишмухамедов Р., Абдуқодиров А., Пардаев А. Таълимда инновацион технологиялар (таълим муассасалари педагог-ўқитувчилари учун амалий тавсиялар). –Т.: “Истеъдод” жамғармаси, 2008. –180 б.

8. Ишмухамедов Р., Абдуқодиров А., Пардаев А. Тарбияда инновацион технологиялар (таълим муассасалари педагог-ўқитувчилари учун амалий тавсиялар). –Т.: “Истеъдод” жамғармаси, 2009. – 160 б.

9. Замонавий дарс. / Масъул муҳаррир Ш. Шомансуров – Т.: А. Авлоний номидаги халқ таълими ходимларини қайта тайёрлаш ва малакасини ошириш марказий институти, 2007. –120 бет.

10. Отамуродов Глобаллашув ва миллий маънавий хавсизликлик. – Т.: “Ўзбекистон”, 2013.

11. Маънавият: асосий тушунчалар изоҳли луғати. Қ. Назаров таҳрири остида. -Т.: Маънавият, 2009.

12. Холиқов И., Собирова М., Машарипова Г. “Маънавият асослари” фанини замонавий педагогик технологиялар асосида ўқитиш. — Т.:ТДПУ, 2013.

13. Уразова М.Б., Эшпулатов Ш.Н. Бўлажак ўқитувчининг лойиҳалаш фаолияти. // Методик қўлланма. – Т.: ТДПУ. 2014, 6,5 б.т.

14. Тоҳириён А., Собирова М., Замонов З. Миллий ғоя туркумига қиравчи фанларни ўқитишда интерфаол таълим методларидан фойдаланиш бўйича услубий тавсиялар. – Т. РТМ, 2017 .

IV. Хориж манбалари

1. Solderblom N. Das Wetter des Gottesglaube. Berlin, S. 162.
2. Human Life in the Light of Spiritual Science. - Anthroposophy - Schmidt Number: S- 3277. On-line since: 24th January, 1995.
3. Michael Freeden. Ideology: A Very Short Introduction (Oxford, 2003)
4. The geopolitics reader .Edited by Gearóid Ó Tuathail, Simon Dalby and Paul Routledge. – London and New York. Routledge Taylor & Francis e- library, 2003.
5. David A. Deese. Globalization: Causes and Effects. –Boston College, USA Ashgate, 2012.

V. Электрон таълим ресурслари

1. Ўзбекистон Республикаси Олий ва ўрта махсус таълим вазирлиги: www.edu.uz.
2. Ўзбекистон Республикаси Халқ таълими вазирлиги ҳузуридаги Мультимедиа умумтаълим дастурларини ривожлантириш маркази: www.eduportal.uz, www.multimedia.uz.
3. Ўзбекистон Республикаси Олий ва ўрта махсус таълим вазирлиги ҳузуридаги Бош илмий-методик марказ: www.bimm.uz
4. Тошкент давлат педагогика университети: www.tdpu.uz
5. Ижтимоий ахборот таълим портали: www.Ziyonet.uz.
6. <http://www.school.edu.ru> - Umumta'lim portali (rus tilida),
7. <http://www.alledu.ru> - “Internetdan ta'lim” portali (rus tilida),
8. <http://www.rostest.runnet.ru> - Test olish markazi serveri (rus tilida),
9. <http://www.allbest.ru> - Internet resurslari electron kutubxonasi (rus tilida),
10. <http://www.mathtype.narod.ru/> - Online-darsliklar (rus tilida),
11. <http://www.gov.uz> - O'zbekiston Respublikasi Hukumati portali.
12. <http://www.istedod.uz> – “Iste'dod” jamg'armasi sayti.
13. <http://www.edunet.uz> – maktablar, o'quvchi va o'qituvchilar sayti.