

**ЎЗБЕКИСТОН РЕСПУБЛИКАСИ ОЛИЙ ВА ЎРТА МАХСУС ТАЪЛИМ
ВАЗИРЛИГИ ҲУЗУРИДАГИ ОЛИЙ ТАЪЛИМ ТИЗИМИ ПЕДАГОГ ВА
РАҲБАР КАДРЛАРИНИ ҚАЙТА ТАЙЁРЛАШ ВА УЛАРНИНГ
МАЛАКАСИНИ ОШИРИШНИ ТАШКИЛ ЭТИШ
БОШ ИЛМИЙ-МЕТОДИК МАРКАЗИ**

**ТОШКЕНТ ТЎҚИМАЧИЛИК ВА ЕНГИЛ САНОАТ ИНСТИТУТИ
ҲУЗУРИДАГИ ПЕДАГОГ КАДРЛАРНИ ҚАЙТА ТАЙЁРЛАШ ВА
УЛАРНИНГ МАЛАКАСИНИ ОШИРИШ ТАРМОҚ МАРКАЗИ**

ТАСДИҚЛАЙМАН”

Тошкент тўқимачилик ва енгил саноат
институтининг ҳузуридаги педагог кадрларни
қайта тайёрлаш ва уларнинг малакасини
ошириш тармоқ маркази директори
_____ А.Салимов
“ _____ ” _____ 2015 йил

**«ТЎҚИМАЧИЛИК ВА ЕНГИЛ САНОАТ МАШИНА ВА
ЖИҲОЗЛАРИДАГИ ИННОВАЦИОН ТЕХНОЛОГИЯЛАР» модулидан**

Ў Қ У В – У С Л У Б И Й М А Ж М У А

Тузувчи: доц. С.З.Юнусов

Тошкент 2015

Мундарижа

ИШЧИ ЎҚУВ ДАСТУРИ	3
МАЪРУЗА МАТНИ	9
1-Мавзу. Инновация тушунчаси, инновацион технологияларни ишлаб чиқаришда тутган ўрни.....	9
2-Мавзу. Тўқимачилик ва енгил саноат корхоналарида инновацион технологиялар қўллаш самаралари	13
3-Мавзу. Тўқимачилик, енгил ва пахта саноати техника ва технологияларининг ҳозирги ҳолати ва ривожланиш йўналишлари	25
4-Мавзу. Ишлаб чиқарилаётган маҳсулот сифатини ошириш, маҳсулот таннархини камайтириш, табиий маҳсулотлардан кенг ассортиментли маҳсулотлар ишлаб чиқариш.....	40
5-Мавзу. Тўқимачилик, енгил ва пахта саноат корхоналарига қўйиладиган замонавий талаблар.....	44
6-мавзу. Рақобатбардош маҳсулот ишлаб чиқаришда фан ва техника ютуқларини ўрни.....	46
Глоссарий.....	52

ИШЧИ ЎҚУВ ДАСТУРИ

Модулнинг мақсади ва вазифалари

Олий таълим муасасалари педагог кадрларни қайта тайёрлаш ва малакасини ошириш курсининг **мақсади** педагог кадрларнинг ўқув-тарбиявий жараёнларни юксак илмий-методик даражада таъминлашлари учун зарур бўладиган касбий билим, кўникма ва малакаларини мунтазам янгилаш, малака талаблари, ўқув режа ва дастурлари асосида уларнинг касбий компетентлиги ва педагогик маҳоратини доимий ривожланишини таъминлашдан иборат.

Курснинг **вазифаларига** қуйидагилар киради:

“Технологик машиналар ва жиҳозлар” йўналишида педагог кадрларнинг касбий билим, кўникма, малакаларини узлуксиз янгилаш ва ривожлантириш механизмларини яратиш;

замонавий талабларга мос ҳолда олий таълимнинг сифатини таъминлаш учун зарур бўлган педагогларнинг касбий компетентлик даражасини ошириш;

педагог кадрлар томонидан замонавий ахборот-коммуникация технологиялари ва хорижий тилларни самарали ўзлаштирилишини таъминлаш;

маҳсус фанлар соҳасидаги ўқитишнинг инновацион технологиялари ва илғор хорижий тажрибаларни ўзлаштириш;

“Технологик машиналар ва жиҳозлар” йўналишида қайта тайёрлаш ва малака ошириш жараёнларининг фан ва ишлаб чиқариш билан интеграциясини таъминлаш.

Модули бўйича билим, кўникма, малака ва компетенциялар

Модул бўйича педагог қуйидаги билим, кўникма, малака ва компетенцияларига эга бўлиши керак:

- тўқимачилик, енгил ва пахта саноатида инновацион технологиялардан фойдаланиш;
- маҳсулот ишлаб чиқариш жараёнидаги технологик машина ва жиҳозларининг долзарб муаммоларини таҳлил қилиш;
- замонавий технологик машина ва жиҳозларнинг фарқлари, афзаллик ва камчиликларини таҳлил қилиш;
- ишлаб чиқариш жараёнида ишлатиладиган машина ва жиҳозлардан фойдаланиш;
- ишлаб чиқарилаётган маҳсулотлар сифатини таҳлил қилиш;
- замонавий технологик машина ва жиҳозларни ишлаб чиқаришга жорий қилиш;
- корхоналарда машина ва жиҳозларга хизмат кўрсатишнинг замонавий усулларини танлаш;

- тўқимачилик ҳамда энгил саноат машина ва жихозларининг долзарб муаммоларини таҳлил қилиш;
- тўқимачилик ҳамда энгил саноат машина ва жихозлардан фойдаланишда инновацион технологияларни амалиётда қўллаш;
- хорижий технологик машина ва жихозларни ишлаб чиқариш жараёнига жорий қилиш;

Модулининг ўқув режадаги бошқа фанлар билан боғлиқлиги ва узвийлиги

Модул мазмунини ўқув режадаги “Тўқимачилик ва энгил саноат машиналари ва жихозлари”, “Тўқимачилик ва энгил саноат машиналарини лойиҳалаш” ўқув модуллари билан узвий боғланган ҳолда педагогларнинг шахсий ахборот майдонини шакллантириш, кенгайтириш ва касбий педагогик тайёргарлик даражасини орттиришга хизмат қилади.

Модулининг олий таълимдаги ўрни

Модул тўқимачилик ва энгил саноат машина ва жихозларидаги инновацион технологиялар ва улардан таълим тизимида фойдаланиш орқали таълимни самарали ташкил этишга ва сифатини тизимли орттиришга ёрдам беради.

Модул бўйича соатлар тақсимооти

Ушбу ўқув модулида тингловчининг ўқув юкларини 14 соат бўлиб, шундан 12 соат назарий машғулотлар, мустақил таълим 2 соатни ташкил этади. Модулда амалий ва кўчма машғулотлар назарда тутилмаган.

Қайта тайёрлаш ва малака ошириш машғулотлари бўйича ажратилган соатлар ҳажми

№	Мавзу	Машғулот тури		
		Назарий	Амалий	Мустақил таълим
1	Инновация тушунчаси, инновацион технологияларни ишлаб чиқаришда туганган ўрни	2	-	-
2	Тўқимачилик ва энгил саноат корхоналарида инновацион технологиялар қўллаш самаралари	2	-	-
3	Тўқимачилик, энгил ва пахта саноати техника ва технологияларининг ҳозирги ҳолати ва ривожланиш йўналишлари	2	-	-
4	Ишлаб чиқарилаётган маҳсулот сифатини ошириш, маҳсулот таннархини камайтириш, табиий маҳсулотлардан кенг ассортиментли маҳсулотлар ишлаб чиқариш	2	-	-
5	Тўқимачилик, энгил ва пахта саноат корхоналарига қўйиладиган замонавий талаблар	2	-	-
6	Рақобатбардош маҳсулот ишлаб чиқаришда фан ва техника ютуқларини ўрни	2	-	-
7	Рақобатбардош маҳсулот ишлаб чиқаришда фан ва техника ютуқларини ўрни	-	-	2
Жами (14 соат)		12	-	2

НАЗАРИЙ МАШҒУЛОТЛАР МАЗМУНИ

1-мавзу: Инновация тушунчаси, инновацион технологияларни ишлаб чиқаришда тутган ўрни (2 соат)

Инновация тушунчаси. Инновация ва ишлаб чиқариш узвийлиги. Инновацияни фан техника тараққиётидаги ўрни. Инновациялар самарадорлиги. Қўл меҳнатидан автоматлашган меҳнатга ўтиш босқичлари.

2-мавзу: Тўқимачилик ва енгил саноат корхоналарида инновацион технологиялар қўллаш самаралари (2 соат)

Тўқимачилик ва енгил саноат корхоналарида инновацион технологияларни қўллашда таъсир этувчи омиллар. Тўқимачилик ва енгил саноат корхоналарида инновацион технологияларни жойрий этиш йўллари. Инновацион технологияларни тўқимачилик ва енгил саноат корхоналарига қўллаш самаралари.

3-мавзу: Тўқимачилик, енгил ва пахта саноати техника ва технологияларининг ҳозирги ҳолати ва ривожланиш йўналишлари (2 соат)

Инновацион технологияларни қўллаш орқали ишлаб чиқаришни модернизация қилиш. Енгил саноат корхоналарида модернизациялаш жараёнларининг илмий-ташкилий жиҳатларини янада кучайтириш. Ишлаб чиқаришни модернизация қилиш, техник ва технологик қайта жиҳозлашнинг ресурсларни тежашдаги таъсири.

4 -мавзу: Ишлаб чиқарилаётган маҳсулот сифатини ошириш, маҳсулот таннархини камайтириш, табиий маҳсулотлардан кенг ассортиментли маҳсулотлар ишлаб чиқариш (2 соат)

Рақобатбардош енгил саноат маҳсулотларини ишлаб чиқариш шартлари. Енгил саноат маҳсулотларини ишлаб чиқариш тенденцияси. Тўқимачилик ва енгил саноат соҳасини ривожланишининг прогноз кўрсаткичлари. Тикув-трикотаж буюмларини тайёрлаш миқдори

5-мавзу: Тўқимачилик, енгил ва пахта саноат корхоналарига қўйиладиган замонавий талаблар (2 соат)

Тўқимачилик ва енгил саноат корхоналаринида рақобатбардош товар ишлаб чиқариш учун қўйиладиган талаблар. Саноатда ўсишни таъминлашнинг йўллари. Ишлаб чиқариш жараёнини модернизациялаш.

6-мавзу: Рақобатбардош маҳсулот ишлаб чиқаришда фан ва техника ютуқларини ўрни. (2соат)

Саноат корхоналарини ривожлантиришда илмий интеллектуал ишланмалар. Илмий-интеллектуал ишланмаларнинг ишлаб чиқаришга тадбиғи натижалари таҳлил. Мамлакатнинг фан-техника соҳасини ривожлантириш. Ўзбекистонда инновацион фаолиятни шакллантириш

МУСТАҚИЛ ТАЪЛИМ

Мустақил ишни ташкил этишнинг шакли ва мазмуни

Тингловчи мустақил ишни муайян модулни хусусиятларини ҳисобга олган ҳолда қуйидаги шакллардан фойдаланиб тайёрлаши тавсия этилади:

- меъёрий ҳужжатлардан, ўқув ва илмий адабиётлардан фойдаланиш асосида модул мавзуларини ўрганиш;
- тарқатма материаллар бўйича маърузалар қисмини ўзлаштириш;
- автоматлаштирилган ўргатувчи ва назорат қилувчи дастурлар билан ишлаш;
- махсус адабиётлар бўйича модул бўлимлари ёки мавзулари устида ишлаш;

Календар режа

№	Мавзу			
		Машғулот тури	Соати	Ўтказиладиган муддати
1	Инновация тушунчаси, инновацион технологияларни ишлаб чиқаришда туган ўрни	назарий	2	4-хафта
2	Тўқимачилик ва енгил саноат корхоналарида инновацион технологиялар қўллаш самаралари	назарий	2	4-хафта
3	Тўқимачилик, енгил ва пахта саноати техника ва технологияларининг ҳозирги ҳолати ва ривожланиш йўналишлари	назарий	2	4-хафта
4	Ишлаб чиқарилаётган маҳсулот сифатини ошириш, маҳсулот таннархини камайтириш, табиий маҳсулотлардан кенг ассортиментли маҳсулотлар ишлаб чиқариш	назарий	2	5-хафта
5	Тўқимачилик, енгил ва пахта саноат корхоналарига қўйиладиган замонавий талаблар	назарий	2	5-хафта
6	Рақобатбардош маҳсулот ишлаб чиқаришда фан ва техника ютуқларини ўрни	назарий	2	5-хафта
7	Рақобатбардош маҳсулот ишлаб чиқаришда фан ва техника ютуқларини ўрни	мустақил	2	5-хафта
Жами (14 соат)			12	

Адабиётлар

I. Ўзбекистон Республикаси Президентининг асарлари:

1. И.А.Каримов. Озод ва обод Ватан эркин ва фаровон ҳаёт пировард мақсадимиз, 8-жилд. – Т.: Ўзбекистон, 2000.
2. И.А.Каримов. Ватан равнаки учун ҳар биримиз масъулмиз, 9-жилд. – Т.: Ўзбекистон, 2001.
3. И.А.Каримов. Юксак маънавият – енгилмас куч. - Т.: “Маънавият”. 2008.-176 б.
4. И.А.Каримов. Ўзбекистон мустақилликка эришиш остонасида.-Т.: “Ўзбекистон”. 2011.-440 б.
5. И.А.Каримов. Ўзбекистон миллий истиклол, истеъдод, сиёсат, мафкура, 1-жилд. – Т.: Ўзбекистон, 1996.
6. И.А.Каримов. Миллий истиклол мафкура – халқ эътиқоди ва буюк келажакка ишончдир. – Т.: Ўзбекистон, 2000.

II. Норматив-ҳуқуқий ҳужжатлар

1. Ўзбекистон Республикасининг Конституцияси. – Т.: Ўзбекистон, 2014.
2. Ўзбекистон Республикаси Президентининг 2011 йил 20 майдаги “Олий таълим муассасаларининг моддий-техника базасини мустаҳкамлаш ва юқори малакали мутахассислар тайёрлаш сифатини тубдан яхшилаш чора-тадбирлари тўғрисидаги” ПҚ-1533-сон Қарори.
3. Ўзбекистон Республикаси Президентининг 2015 йил 12 июндаги “Олий таълим муассасаларининг раҳбар ва педагог кадрларини қайта тайёрлаш ва малакасини ошириш тизимини янада такомиллаштириш чора-тадбирлари тўғрисида” ги ПФ-4732-сон Фармони.
4. Ўзбекистон Республикаси Вазирлар Маҳкамасининг 2006 йил 16-февралдаги “Педагог кадрларни қайта тайёрлаш ва уларни малакасини ошириш тизимини янада такомиллаштириш тўғрисида”ги 25-сонли Қарори.
5. Ўзбекистон Республикаси Вазирлар Маҳкамасининг 2012 йил 26 сентябрдаги “Олий таълим муассасалари педагог кадрларини қайта тайёрлаш ва уларнинг малакасини ошириш тизимини янада такомиллаштириш чора-тадбирлари тўғрисида”ги 278-сонли Қарори.

III. Махсус адабиётлар

1. А. Мирзаев “Машинасозлик технологияси асослари” Фарғона. 2002.-186 б
2. А. В. Перегудов ва бошқ. Автоматлашган корхона станоклари.Т. “Ўзбекистон”. 1999.- 256 б.
3. А.А. Сафоев “Машинасозликда технологик жараёнларни лойихалаш” маърузалар курси Т.,ТТЕСИ., 2009.- 96 б.

4. А.А.Сафоев “Машинасозлик технологияси” фанидан лаборатория ишларини бажариш учун услубий кўрсатма Т. ТТЕСИ 2007.- 65 б.
5. Q.T Olimov, R.X. Nurboev, L.P. Uzoqova, D.X. Bafojev Yengil sanoat jihozlarini ta'mirlash va tiklash asoslari. O'quv qo'llanma. Akademiya. Toshkent. 2005.- 176 b.
6. Ш.А. Мухамедов, С.С. Хаджаев “Тармоқ машиналарини монтажи, эксплуатацияси ва таъмирлаш”. Маъруза курси. ТТЕСИ. Тошкент. 2007.- 132 б.

IV. Электрон таълим ресурслари

1. www.Ziyonet.uz
2. www.edu.uz
3. Infocom.uz электрон журнали: www.infocom.uz
4. <http://learnenglishkids.britishcouncil.org/en/>
5. <http://learnenglishteens.britishcouncil.org/>
6. <http://learnenglish.britishcouncil.org/en/>
7. www.titli.uz

МАЪРУЗА МАТНИ

1-Мавзу. Инновация тушунчаси, инновацион технологияларни ишлаб чиқаришда тутган ўрни

Режа:

1. Инновация тушунчаси
2. Инновация ва ишлаб чиқариш узвийлиги
3. Инновацияни фан техника тараққиётидаги ўрни.

Калит сўзлар: *инновация, инновацион фаолият, ресурс, технология, интеллектуал салоҳият, инновация жараёни*

Инновация тушунчаси

Ҳозирги жаҳон хўжалиги тизими ресурслар чекланганлиги шароитида ишлаб чиқаришнинг доимий ўсиши зарурлиги билан тавсифланади. Шу сабабли мазкур тизимда уни ташкил этувчи унсурлар ва улар ўртасидаги алоқаларни ресурслардан фойдаланиш самарадорлигини ошириш мақсадида қайта кўриб чиқишга тўғри келади. Бундай мақсадга давлат иқтисодиётининг турли таркибий тармоқларида узлуксиз инновация фаолиятини амалга ошириш орқали эришилади.

Инновация - бу янги технологияларда мужассамлашган янги билимлар, ноу-хау, ишлаб чиқариш омилларининг янги комбинацияларини қўллаш билан боғлиқ, шунингдек, анча юқори бозор салоҳиятига эга бўлган янги хусусиятли вазифаларни бажара оладиган янги маҳсулотлар яратиш ёки деструктив жараёнларнинг салбий оқибатларини йўқотиш мақсадини ўз олдига қўйган фаолият ёки фаолият натижасидир. Яъни, инновацияларга ғоялар, изланишлар, ишланмалар, янги ёки мукамал илмий-техник ёки ижтимоий-иқтисодий қарорлар трансформациясининг натижаси сифатида қараш мумкин.

► **Инновация, янгилик киритиш** (ингл. *innovation*)— бу (харидорлар томонидан талаб) маҳсулот сифатини ёки (ишлаб чиқарувчилар томонидан талаб) технологик жараённи самарасини ортишига хизмат қилувчи янгиликни тадбиқ этиш.

► Инсон интеллектуал салоҳиятини сўнги натижаси, унинг фантазияси, ижодий ёндошуви, ихтироси ва ҳаказолар

Инновацияга мисол тариқасида маҳсулотлар (хизматлар) бозорига янги хусусиятли (таркибли) ёки самарадорлиги нисбатан юқори маҳсулот (хизмат)ни киритилиши

ДЕМАК Инновация — истеъмолга янги ёки янгиланган юқори самарали маҳсулот (хизмат) ёки жараёни киритилиши

► «инновация» атамаси латинча «novatio» сўзидан олинган, маъноси «янгилиниш» (ёки «ўзгартириш»), ва «in» кўшимчаси, латинчадан «йўналишдаги», сўзма сўз таржимаси «Innovatio» — «янгилиниш йўналишидаги».

innovation тушунчаси XIX асрдаги илмий тадқиқотларда қўлланила бошланган. XX асрдан бу атамага австрия ва америка иқтисодчиси Й. Шумпетера қайта жон бахшида қилинди.

Инновация— хар қандай янгилик инновация бўла олмайди. Буни ихтиродан асосий фарқи хам шунда. Янгиликни тадқиқи натижасида маҳсулотни, технологияни ёки иш тизимини юқори самарали босқичга олиб ўтишига хизмат қилади

Инновация - бу ғоялар, изланишлар, ишланмалар, кишилар амалий фаолиятида қўллаш орқали жамият томонидан тан олиншига ёрдам берувчи янги ёки мукамаллаштирилган илмий-техник ёки ижтимоий-иқтисодий қарорлар трансформацияси натижасидир.

Инновацияларнинг иқтисодий таркиби авваломбор, доимий ҳисобланган ишлаб чиқариш ресурсларини эркинлаштириш учун хизмат қиладиган параметрларда ифодаланеди. Бунда энг аввал материал, меҳнат, фонд сиғимлари кўрсаткичлари ўзгаради. Бу асосий кўрсаткичлар иқтисодий тараққиётнинг турли босқичларида турли даражадаги инновация жараёнлари таъсири остида бўлади. Жумладан, қўл меҳнатидан автоматлашган меҳнатга ўтиш босқичида ишлаб чиқаришнинг меҳнат сиғими ва фонд сиғимида ўзгаришлар юз беради, яъни меҳнат сиғимининг қисқариши фонд сиғими ошишига олиб келади.

Инновация ва ишлаб чиқариш узвийлиги

Инновация жараёни ишлаб чиқаришнинг автоматлаштирилишига туртки бўлади, бу эса асосий ишлаб чиқариш фондлари самарадорлигининг ошишига, натижада эса фонд сиғими кўрсаткичлари қисқаришига сабаб бўлади. Бозор иқтисодиёти шароитида Ўзбекистон тўқимачилик саноати рақобатбардошлиги фақат янги технологиялар, товар ва хизматларни жорий этиш йўли билангина

кўтарилиши мумкин. Шу сабабли Ўзбекистон тараққиёти инновацияларни самарали жорий этишга йўналтирилган миллий илмий-техник салоҳиятга ёндашилган ҳолда юз бериши лозим.

Инновациялар самарадорлигини ҳисобга олиш, таҳлил қилиш ва ошириш учун уларни макро ва микро миқёсда асосли классификациялаш зарур. Инвестицияларнинг ўйлаб топилган ва илмий асосланган классификацияси уларни нафақат оқилона ҳисобга олиш, балки қўллаш даражасини ҳам ҳар томонлама таҳлил этиш ва шу асосда самарали инновация сиёсатини, жумладан, давлатнинг саноат мажмуи учун ишлаб чиқариш ва амалга ошириш борасидаги зарур маълумотга эга бўлиш имконини беради.

Бугунги кунда Ўзбекистон иқтисодий ҳолати учун мос келадиган “инновация муҳити” ибораси бўлғуси инновациялар учун корхоналар жозибadorлигини тавсифлайди. Инновация муҳитини баҳолашда одатда бир қатор параметр ёки белгилар қўлланилади. Мазкур параметрлар давлатнинг инновацияларни жорий этиш салоҳияти ва уларни амалга ошириш таваккалини тавсифловчи белгилардир. Уларнинг энг асосийлари қуйидагилардир: макроиқтисодий барқарорлик; инновация фаолиятининг ҳуқуқий асослари; солиқ тизимининг сифати ва солиққа тортиш даражаси; банк тизими ва бошқа молиявий институтлар ҳолати ва ишончлилиги; инфратузилманинг ривожланиш даражаси; ҳамкорлар томонидан шартнома мажбуриятларининг бажарилиши; давлат бошқарув тизими.

Инновацияни фан техника тараққиётидаги ўрни

Фан-техника тараққиётдан фарқли равишда, инновация жараёнини тадбиқ этиш босқичи, яъни бозорда янги маҳсулот, хизматнинг илк бор пайдо бўлиши, янги технологиянинг лойиҳа даражасига етиши билан тугалланмайди. Бу жараён тадбиқ этишдан кейин ҳам узилмайди, у ёйилиш даражасига қараб, янгилик мукаммаллаштирилиб. Натижада аввал маълум бўлмаган истеъмолчилик хусусиятлари ҳосил бўлади. Бу эса унинг учун янги бозорлар ва қўлланиш соҳаларини очади, ўз навбатида мазкур маҳсулот, технология ва хизматларни ўзлари учун янги сифатида қабул қиладиган истеъмолчиларни топади.

Бу жараён тадбиқ этилгандан кейин ҳам узилмайди, унинг қамраб олиш ва ёйилиш даражасига қараб, янгилик мукаммаллаштирилиб борилади ва аввалгисига нисбатан анча самаралироқ кечади. Аввал маълум бўлмаган янги истеъмол хусусиятлари ҳосил бўлади. Бу эса, унинг учун янги бозорлар ва қўлланиш соҳаларини очади, ўз навбатида, мазкур маҳсулот, технология ва

хизматларни ўзлари учун янги сифатида қабул қиладиган истеъмолчиларни топади. Шундай қилиб, бу жараён бозор талаб қиладиган маҳсулотлар, технологиялар ёки хизматларни яратишга йўналтирилган ва у албатта, амал қиладиган ва ривожланадиган ижтимоий-иқтисодий муҳитнинг суръатлари, мақсадларига боғлиқ бўлади.

Инновация жараёнининг асосини фундаментал изланиш ва тадқиқотлардан бошланувчи янги техника ва технологияларни яратиш ва ўзлаштириш жараёни ташкил этади. Фундаментал илмий ғоялар янги технологиялар орқали йирик оқим ҳолатида техника ва ишлаб чиқаришга ўтиши ва ҳақиқий муҳандислик қарорлари янги машиналар, ускуна ва воситаларга юқори техник даражада жорий этилиши лозим. “Фан - технология - ишлаб чиқариш” интенсив иқтисодиёт занжирли фаолиятида асосий омил энг янги технологиялар, ишлаб чиқаришнинг янги принципларини яратишга хизмат қилувчи илм-фан омили ҳисобланади. Замонавий шароитларда фан жамиятнинг бевосита ишлаб чиқарувчи кучи сифатида қатнашмоқда. У моддий ишлаб чиқариш муҳитига фаолроқ кириб бормоқда ва унга доимий катта таъсир ўтказмоқда. Интенсив тараққиётга ўтиш шароитида ишлаб чиқаришга янги илмий ғояларни тезроқ ва тизимли тарзда жорий этиш зарур бўлади. Айнан шу сабабли ҳам фундаментал тадқиқотлар техника ва ишлаб чиқариш эҳтиёжларидан олдинда бориши, ўзиб кетиши лозим.

Ўз-ўзини назорат қилиш учун саволлар:

1. Инновация сўзининг маъноси.
2. Инновацион технологияларнинг бугунги кундаги аҳамияти.
3. Инновацион технологияларга қўйилган асосий талаблар

Адабиётлар

1. Q.T Olimov, R.X. Nurboev, L.P. Uzoqova, D.X. Bafojev Yengil sanoat jihozlarini ta'mirlash va tiklash asoslari. O'quv qo'llanma. Akademiya. Toshkent. 2005й.
2. Ш.А. Мухамедов, С.С. Хаджаев “Тармоқ машиналарини монтажи, эксплуатацияси ва таъмирлаш”. Маъруза курси. ТТЕСИ. Тошкент. 2007й.

Электрон таълим ресурслари

1. www.Ziyonet.uz
2. www.edu.uz
3. Infocom.uz электрон журнали: www.infocom.uz
4. <http://learnenglishkids.britishcouncil.org/en/>
5. sifat.uz
6. www.titli.uz

2-Мавзу. Тўқимачилик ва енгил саноат корхоналарида инновацион технологиялар қўллаш самаралари

Режа:

1. Тўқимачилик ва енгил саноат корхоналарида инновацион технологияларни қўллашда таъсир этувчи омиллар
2. Тўқимачилик ва енгил саноат корхоналарида инновацион технологияларни жойрий этиш йўллари.
3. Инновацион технологияларни тўқимачилик ва енгил саноат корхоналарига қўллаш самаралари.

Калит сўзлар: *инновацион ишланма, инновация сиёсати, инновацион тизим, инновацион жозибадорлик, пиликлаш машиналари, Трючлер машиналари, пневмомеханик йиғирув машиналари.*

Тўқимачилик ва енгил саноат корхоналарида инновацион технологияларни қўллашда таъсир этувчи омиллар

Тўқимачилик саноатида инновация муҳити яхшиланишига қуйидагилар ўз таъсирини ўтказди:

- тўқимачилик корхоналарида самарали бошқарув тизимини яратиш;
- давлат буюртмаси асосида бажарилган ишлар бўйича тўқимачилик саноати мажмуаси ташкилотлари ва корхоналарнинг қарзларини қоплаш;
- давлат буюртмаси бўйича тўқимачилик саноати мажмуаси корхона ва ташкилотлари томонидан амалга ошириладиган инновация фаолиятларини молиялаштириш. Фикримизча, бу фаолият ажратиладиган маблағларнинг янада самарали ишлатилишига, уларни келажакда технологик лойиҳаларни амалга жорий этишда ёрдам беради, шунингдек, молиявий ресурсларни мақсадсиз ишлатилишининг олдини олади;
- бюджет томонидан илмий-тадқиқот ишларини молиялаштириш учун ажратиладиган ҳаражатлар ҳиссасининг оширилиши;
- ташкилот ва корхоналарда фойданинг инновация ишланмалар учун йўналтириладиган қисмини солиқдан озод этиш.

Давлат инновация сиёсатини амалга оширилишида тўқимачилик саноати корхоналарининг инновация жозибадорлигини таъминлаш муҳим аҳамият касб этади. Ҳозирги кунда тўқимачилик саноати корхоналаридаги инновация ҳолати кўнгилдагидай, деб бўлмайди. Кўпгина саноат корхоналари

рақобатбардош эмас, уларнинг асосий фондлари маънавий ва жисмоний жиҳатдан эски. Бундай шароитларда давлатнинг саноат ишлаб чиқаришини ривожлантиришга, алоҳида хўжалик субъектларининг инновация жозибадорлигини оширишга йўналтирилган инновация сиёсати муҳим роль ўйнайди.

Тўқимачилик саноати корхоналарининг инновация жозибадорлиги инновация лойиҳаларига маблағларни самарали жойлаштириш учун хизмат қилувчи объектив жиҳатлар мажмуасидир. У корхоналарнинг экспорт ва илмий-техник салоҳияти, молиявий барқарорлик даражаси, ишлаб чиқаришни диверсификациялаш даражаси, инновация дастурлари сифати кабилар билан белгиланади. Тўқимачилик саноати корхоналарининг инновация жозибадорлигини таъминлаш - бу миллий иқтисодиёт самарадорлигининг муҳим йўналишидир. Уни амалга ошириш учун мажмуавий ҳукумат дастурини ишлаб чиқиш зарур, деб ҳисоблаймиз. Саноат корхоналарининг инновация салоҳиятини атрофлича баҳолаш ва инновация фаоллигига таъсир этувчи ички омиллар сифатини яхшилаш кабилар мазкур дастурнинг асосий йўналишлари сифатида хизмат қилиши лозим.

Тўқимачилик ва енгил саноат корхоналарида инновацион технологияларни жойрий этиш йўллари

Тўқимачилик саноатининг инновация жозибадорлиги давлат томонидан корхона ва ташкилотларни кўллаб-қувватланишига боғлиқ. Буни қуйидаги йўللар билан амалга ошириш мумкин: тўлов ва қайтарилиш асосида марказлаштирилган молиявий қўйилмаларни ташкил этиш; реал инновация лойиҳаларини амалга ошириш ва танлов асосида инновация лойиҳаларини молиялаштириш; инновация лойиҳаларини давлат ва тижорат ташкилотлари қўшма молиялаштириш амалиётини кенгайтиришни тарғиб қилиш. Бунда инновация лойиҳалари бозорини уларнинг сифати экспертизаси, юқори самарадорлиги ва қопланиши кабиларни инобатга олган ҳолда ривожлантиришга катта эътибор қаратиш лозим. Паст самарали ва зарар билан ишловчи корхоналарни тугатиш, уларни қайта ихтисослаштириш ҳисобидан саноат тармоғини молиявий соғломлаштириш давлат фаолиятининг муҳим натижасидир.

Юқорида билдирилган таклифлар асосида Ўзбекистон тўқимачилик саноатининг моддий базасини мустаҳкамлашнинг яққол омили ҳисобланувчи замонавий технологияларни ўзлаштириш, рақобатбардош маҳсулотлар ишлаб чиқариш, товар ва хизматларнинг илғор дастурларини яратиш ва ишлаб чиқиш мақсадида инновация лойиҳаларини амалга ошириш учун зарур

шароитларни яратиш мумкин. Тўқимачилик саноати корхоналаридаги ишлаб чиқариш механизациялашган жараён ҳисобланади. Маҳсулот ишлаб чиқариш унумдорлиги ҳам, маҳсулотнинг сифати ҳам, самарадорликнинг ортиши ҳам қўлланилаётган техника ва технологияга боғлиқ бўлади.

Корхоналарида ишлаб чиқарилаётган маҳсулотнинг рақобатбардошлигини ошириш, ишлаб чиқариш фаолияти самарадорлигини ва экспорт салоҳиятини кўтариш учун унинг таркибига кирадиган корхоналарга янги техника-технологияни жорий этиш, кўплаб кўшма корхоналар ҳамда тўқимачилик комплексларини ташкил этиш керак.

Вариантлар бўйича самарадорликни кўрсатувчи маълумотлар таҳлилидан қуйидаги хулосага келишимиз мумкин-ки, корхонада “Ритер” фирмаси машиналари ўрнатилганда, маҳсулот ҳажми Россия фирмаси машиналарига нисбатан 133 фоизга, “Трючлер” фирмаси машиналари тадбиқ этилганда эса 166,6 фоизга ортади, чунки уларда машина иш унумдорлиги юқори. Фойданинг соф нормаси кўрсаткичи II вариантда I вариантга нисбатан 72,4 фоизга, III вариантда эса 119,5 фоизга юқори, чунки унда маҳсулот сотишдан олинган фойда миқдори юқори.

Тўқимачилик ва енгил саноат соҳасидаги замонавий инновацион технологияларга мисоллар:

“Тручлер” фирмаси дастгоҳлари





■ **Card**



- DK 803 Automation
- DK 903
- Integrated Draw Frame
- FLATCONTROL FCT
- NEPOCONTROL NET
- Material Feeding







Automatic tuft blending installation with pneumatic Weighing Feeders PWSE and Multi Mixers MPM



Group of high-production cards Trützschler DK 803 in U-shaped arrangement



NSR200 Чувиш ярим автомати



FY302A Автомат чивиш дастгоҳи



AVIS. Толанинг штапел таҳлили



HVI 1000. Толани комплекс баҳолаш



Y015A. Толаларни тараш лаборатория қурилмаси



YUFENG10. Ярим автомат пила чивиш дастгоҳи



Жаккард тўқиш дастгоҳи



Jaytex Warp Tying (Beam Knotting) Machine



TOPMATIC Warp Tying



15

Инновацион-инвестицияларни жорий этиш самарадорлиги кўрсаткичлари

Номи	Ўлчов бирлиги	Корхонада	“Ритер” тизимида	“Трючлер” тизимида	Фарқи, фоизда	
					Ритер	Трючлер
Маҳсулот ҳажми	т	4850	11314	12930	133,2	166,6
Фойданинг соф дисконт нормаси	сўм	888,8	1455,7	1669,4	566,9	780,6
Фойданинг ички нормаси	сўм	2,8	3,4	3,8	24,3	37,5
Соф дисконт нормаси	сўм	1,15	1,17	1,25	0,9	8,3
Зарарсиз маҳсулот ҳажми	т	780	650,7	579,2	-16,6	-25,4
Инвестициянинг оқланиш муддати	йил	11,8	7,4	2,9	37,3	78,1
Фонд сиғими	сўм/кг	1460,8	676,9	603,4	-53,6	-58,7
Электр энергияси сиғими	квт.с/т	171,9	88,0	59,4	-48,8	-65,4
Маҳсулот самарадорлиги	%	20,7	39,1	47,5	18,4	26,8

Инновацион технологияларни тўқимачилик ва энгли саноат корхоналарига қўллаш самаралари

Ҳозирги кунда тўқимачилик саноати республика халқ хўжалигида етакчи ўринлардан бирини эгаллайди. Тўқимачилик корхоналарининг фаолиятини ривожлантириш ички ва ташқи муҳит омилларининг ижобий таъсирига боғлиқ. Тўқимачилик саноати корхоналари ривожланиш стратегияларининг асосий йўналишларини белгилашда инновацияларни оқилона жорий этиш асосий омил ҳисобланади.

Йиғириш корхоналарида Россия фирмалари машиналарига нисбатан Ритер фирмасининг G-33 машиналарини қўллаганда чиқиндилар фоизи 3,1 фоизга, BD-330 машиналарини қўллаганда эса 3,9 фоизга камаяди.

Пневмомеханик йиғирув машиналарида пиликлаш ўтими йўқлиги сабабли чиқиндилар ҳам йўқ. Иккита фирма тараш машиналарида маҳсулот сифатини таҳлил қилиш маълумотларига асосланиб, Россия фирмаси машиналарига нисбатан Трючлер фирмаси машиналарида нотекистик даражаси 15 марта камроқ эканлигини, яъни Россия фирмаси машиналарида нотекистик 4,5 фоизни ташкил этса, Трючлер тизимида 0,3 фоизни ташкил этишини хулоса қилишимиз мумкин.

Худди шундай хулосаларни пилталаш машиналари бўйича ҳам қилишимиз мумкин. Россия фирмаси машиналарида пилтанинг нотекислик коэффиценти 5 фоизни ташкил этса, Трючлер тизимида 2 фоизни ташкил этади, яъни маҳсулотнинг сифат кўрсаткичлари 2,5 марта яхшиланади.

Тадқиқот натижалари шуни кўрсатадики, икки хил пиликлаш машиналарини қўллаганда маҳсулотнинг сифат кўрсаткичлари турлича бўлади. Россия фирмаси машиналарида пиликнинг нотекислик коэффиценти 8,5 фоизни ташкил этса, Трючлер тизимида бу кўрсаткич 4 фоизни ташкил этади. Бундан ташқари, пиликнинг узилишлари сони ҳам Трючлер тизимида Россия фирмаси машиналариникига нисбатан 3 марта кам.

Трючлер фирмаси машиналарини тадбиқ этиш асосида йигирув машиналарида ишлаб чиқарилаётган маҳсулотнинг ҳам сифатини яхшилаш мумкин. Россия фирмаси машиналарида ипнинг нотекислиги 13,8 фоизни ташкил этса, Трючлер фирмаси машиналарида бу кўрсаткич 8,5 фоизга тенг.

Натижаларига асосланиб, ҳар хил фирма машиналари технологик жараёнида машиналар иш унумининг турлича эканлиги ва ишлаб чиқариш жараёни ўтимлари бўйича ҳам маҳсулот ишлаб чиқариш сифатини яхшилаш машиналарнинг унумдорлигини ҳам ошириш мумкинлигини кўрсатишимиз мумкин. Россия фирмаси машиналарига нисбатан Трючлер фирмаси машиналарини тадбиқ этиш халқали йигириш машиналарида, пневмомеханик йигириш машиналарида ҳам иш унумининг ортишига олиб келади.

Ўз-ўзини назорат қилиш учун саволлар:

1. Инновация муҳити деганда нимани тушунасан.
2. Инновацион жозибадорлик тушунчасини таърифланг.
3. Тўқимачилик ва енгил саноат соҳасидаги инновацион технологияларга мисоллар келтиринг.
4. Тўқимачилик ва енгил саноат соҳасидаги чет эл замонавий технологияларига мисоллар келтиринг.

Адабиётлар

1. Олимбоев Э.Ш, Давиров Ш.Н. «Ўзбекистон корхоналарининг маҳсулоти ва уларни ишлаб чиқариш технологияси» Т. 2002. - 148б.
2. Q.T Olimov, R.X. Nurboev, L.P. Uzoqova, D.X. Bafojev Yengil sanoat jihozlarini ta'mirlash va tiklash asoslari. O'quv qo'llanma. Akademiya. Toshkent. 2005й.
3. Жуманиязов Қ.Ж., Ғофуров Қ., Алишев Ш.А.//Пневмомеханик йигириш камераси қия сиртида толалар транспортировкаси жараёни таҳлили//Тўқимачилик муаммолари, 2007 й., №1.

3-Мавзу. Тўқимачилик, енгил ва пахта саноати техника ва технологияларининг ҳозирги ҳолати ва ривожланиш йўналишлари

Режа:

1. Инновацион технологияларни қўллаш орқали ишлаб чиқаришни модернизация қилиш
2. Енгил саноат корхоналарида модернизациялаш жараёнларининг илмий-ташкилий жиҳатларини янада кучайтириш

Калит сўзлар: *тажриба конструкторлик ишлари, инновация жараёнлари, инновация фаолияти, инновация характери, инновация лойиҳалар, модернизация, техник қайта қуроллантириш.*

Инновацион технологияларни қўллаш орқали ишлаб чиқаришни модернизация қилиш

Давлат томонидан илмий тадқиқот, ва тажриба конструкторлик ишларини рағбатлантириш зарурати фан ва инновация жараёнларининг иқтисодий ўсиш ва миллий саноат корхоналарининг рақобатбардошлигини оширишнинг асосий омили эканлиги, ҳамда янги ишчи ўринлари яратиш манбаи эканлиги билан изоҳланади.

Давлат томонидан инновация жараёнларини тартибга солишнинг зарурати, аввало, уларнинг иқтисодий ва жамият учун аҳамияти ошаётганлиги билан боғлиқдир. Ҳозирги даврда ишлаб чиқаришга янги ресурсларни жалб этиш орқали иқтисодий ўсишга эришиш имконияти чеклангандир. Бундан ташқари, инновациялар ижтимоий ишлаб чиқариш тузилишига, ижтимоий барқарорликка, атроф-муҳитга, иқтисодий хавфсизлик даражасига иқтисодий рақобатбардошлигига таъсир этади.

Демак, давлат инновация жараёнларини бугунги кунда айнан улар мамлакат тараққиёти истиқболини белгилаганлиги туфайли ҳам тартибга солиши лозим.

Юқоридагилардан келиб чиқиб шуни таъкидлаш мумкинки, давлат инновация сиёсати 3 асосий йўналишга ажратилади:

- Инновация фаолиятини фаоллаштиришни таъминлаш. У ўз навбатида қуйидагиларга бўлинади: фундаментал тадқиқотларни қўллаб-қувватлаш, мамлакатда корхоналар томонидан амалга ошириладиган тижорат инновациялари учун зарур иқтисодий-ижтимоий муҳитни яратиш;

- Таълим, маънавият, экология, ижтимоий ҳимоя, муҳофизат каби соҳаларда давлат маъсулияти талабларига жавоб берувчи инновацияларни яратиш ва тарқатиш борасидаги мақсадли дастурлар бўйича давлат буюртмаларини молиялаштириш;
- Алоҳида корхоналар учун манфаатдор, аммо зарур даражада юқори даромад келтирмайдиган ишланмалар ва янгиликларни қўллаб-қувватлаш ва танлаб рағбатлантиришни амалга ошириш.

Юқорида берилган йўналишларни биринчиси, умуман, миллий корхоналар рақобатбардошлигини қўллаб-қувватлашга қаратилган, жумладан, корхоналарда ишчи ўринларини сақлаш ва яратиш бўлиб, мазкур мақсадлар учун солиқ тўловчилар ҳисобидан тушувчи маблағлар сарфланади.

Иккинчи йўналиш таъминотчилар ва индивидуал истеъмолчилар ўртасида бевосита икки томонлама келишувлар асосида ўзлаштирилиши ёки сотилиши мумкин бўлмаган истеъмол бозорига хизмат кўрсатади.

Учинчи йўналиш иккинчи йўналиш билан муносабатга эга, аммо унча кучли бўлмаган оралиқ ҳодисалар учун мос бўлиб, уларнинг ташқи ижтимоий самаралари ўз ўрнига эга ва давлатнинг нотижорат меъзонлари у ёки бу инновацияларга нисбатан қўлланилади.

Айни дамда, инновацион фаолиятини анъанавий ишлаб чиқариш фаолиятидан ажратувчи тамойиллар тавсифи мавжудлигини ҳисобга олиш зарур:

1. инновация характериға эға бўлган ва фақат келгусида қопланиши мумкин бўлган қўшимча харажатларға эҳтиёжнинг мажудлиги. Шунини таъкидлаш лозимки, ҳар бир алоҳида олинган инновацияларда бу сарфлар индивидуал характерға эға бўлади – улар ҳажми, қайтариш тезлиги кўпгина объектив ва субъектив ҳолатларға боғлиқ бўлади;

2. Инновацияға сарфлар ва уни жорий этишдан олинандиган самара вақт бўйича мос келмайди. Жумладан, қандайдир янги маҳсулотни ишлаб чиқариш бутун даври давомида амалға оширилган сарфлар уни сотиш бошланиши билан қопланмай, маълум муддат ўтишини талаб этади. Инновацияларнинг қопланиш ҳисоб-китобида вақт омили дисконтлаш усулини қўллаш оқали амалға оширилади. Бу ҳўжалик субъектининг жорий ва истиқболдаги манфаатлари бирлигини бузувчи ҳусусият бўлиб, инновация фаолияти билан шуғулланиш истагига салбий таъсир кўрсатади;

Давлат инновация сиёсатининг тадбирлари рақобатни рағбатлантириш, маҳсулот ва хизматларни сертификатлаш ҳамда стандартлаш қабиларни қамраб олиши зарур.

Давлат томонидан қўллаб қувватлаш бевосита ва билвосита усулларда амалга оширилади. Бевосита усулларга НИОКР ва инновация лойиҳаларни бюджет маблағлари ҳисобидан молиялаштириш, инновацион фаолият иштирокчилари ҳуқуқларини ҳимоялаш, давлат патент ва лицензия тизимини ташкил этиш, давлат инновация инфратузилмаси ва инновациялар бозорини яратиш, малакали кадрларни тайёрлаш, шунингдек инновация фаолиятини маънавий қўллаб-қувватлаш ва ҳоказолар.

Мамлакатимизда иқтисодий ўсишга, аҳоли турмуш даражасини яхшилашга ҳамда иқтисодиётнинг барча тармоқларида рақобатдошлик кўрсаткичини оширишга эришиш, биринчи навбатда ишлаб чиқариш соҳасини модернизация қилиш, техник ва технологик қайта жиҳозлашга боғлиқ. Ишлаб чиқаришни модернизация қилиш, техник ва технологик қайта жиҳозлаш, иқтисодиётнинг етакчи тармоқларини жадал янгилаш биз учун энг муҳим устувор вазифа сифатида изчил давом эттирилади.



Ишлаб чиқаришни модернизация қилиш, техник ва технологик қайта жиҳозлашнинг ресурсларни тежашдаги таъсири.

Жаҳон бўйича енгил саноат тез ўзгарувчан ва ҳаракатчан тармоқлардан ҳисобланиб, бунга сабаб тармоқдаги рақобат курашининг кучли ва жадаллиги ҳисобланади. Миллий ва халқаро даражада рақобатбардош бўлиш учун тармоқдаги ишлаб чиқариш жараёнларини мунтазам янгилаш ва такомиллаштиришга интилиш, ҳаракатчанликни таъминлаш, моддий-техника базасини янгилаб туриш керак бўлади. Бунинг учун эса катта миқдордаги молиявий маблағлар талаб қилиниб, бугунги кунда маблағларни жалб этишнинг энг қулай шакли бўлиб акциядорлик жамиятлари ҳисобланади.

Енгил саноат корхоналарида модернизациялаш жараёнларининг илмий-ташкилий жиҳатларини янада кучайтириш

“Ўзбекенгилсаноат” ДАК тизимида корпоратив бошқарувни такомиллаштириш шароитида ишлаб чиқаришни модернизациялаш жараёнларининг илмий тадқиқи, қатор корхоналарда бу борадаги ҳолатларнинг чуқур таҳлили, мутахассис ва экспертлар, раҳбарлар ва ходимлар ўртасидаги ўтказилган сўров натижалари мазкур жараёнларнинг илмий-ташкилий жиҳатларини янада кучайтириш зарурлиги ҳамда бу борадаги мавжуд имкониятларни кўрсатиб берди.

Энг аввало, ишлаб чиқаришни модернизациялаш ва техник қайта қуроллантириш дастурларининг мукамаллиги ва улар борасида корпоратив муносабат иштирокчилари, айниқса, бошқарув субъектларининг доимо ҳам тўлиқ тасаввурга эга эмаслиги мазкур жараёнларнинг самарадорлик даражасига ўз салбий таъсирини ўтказаётганлиги аниқланди.

Аксарият ҳолларда корпоратив корхоналар модернизациялаш дастурларида эътибордан четда қолаётган ёки у қадар эътибор қаратилмаётган жиҳат – бу эскирган асбоб-ускуналарни ишлаб чиқариш жараёнидан чиқариш ҳисобланади.

Енгил саноат корхоналарида модернизациялаш жараёнларининг илмий-ташкилий жиҳатларини янада кучайтириш

Маълумки, олдинги ўринларда ишлаб чиқариш жараёнидан эскирган техника ва асбоб-ускуналарнинг чиқарилиши модернизациялаш жараёнининг муҳим кўрсаткичларидан бири эканлигини таъкидлаб ўтган эдик. Зеро, эскирган жиҳозларни аниқлаб, уларни ўз вақтида ишлаб чиқариш жараёнларидан чиқариб бориш маҳсулот сифатини ошириш, таннархини пасайтириш ҳамда унинг рақобатбардошлигини кучайтиришнинг муҳим шарти ҳисобланади. Ушбу тадбирлар ҳар бир корхона ва тармоқнинг модернизация дастурларига киритилган ва ўз вақтида амалга оширилган бўлиши лозим. Айниқса, жаҳон молиявий-иқтисодий инқирози шароитида ушбу тадбирнинг аҳамияти кучли бўлиб, бу борада Инқирозга қарши чоралар дастурида алоҳида чора-тадбирлар белгиланган.

“Ўзбекенгилсаноат” ДАК тизимида ишлаб чиқаришни модернизациялаш ва техник қайта қуроллантириш дастурларини ишлаб чиқишда янги, замонавий техник воситалар ва технологик линияларни ишлаб чиқариш жараёнига босқичма-босқич ва изчил равишда киритиб борилишини эътиборга олиш муҳим ҳисобланади. Бироқ, амалда бу жараёнларнинг таҳлили мазкур масалаларга етарли эътибор қартилмаётганлигини кўрсатади (2-жадвал)

“Ўзбекенгилсаноат” ДАК тизимида модернизациялаш натижасида корхона ишлаб чиқаришининг замонавий техника ва технология билан жиҳозланиши, минг сўм

Корхоналар	2009	2010	2011	2012	2013	2014
“Мархамат” ОАЖ	-	-	-	-	3513001,5	-
“Бешариқтекстиль” ОАЖ	-	-	-	-	3118739,0	-
“Сурхонтекст” ҚК	23724	124085	254831	684048	1235077	61753
“Sirkechi Tashtekstil” ҚК МЧЖ	-	-	3450960	19111	-	-

Тўқимачилик ва енгил саноат соҳасидаги яратилаётган инновацион

технологияларга мисоллар:

Пневмомеханик усулда ип йигириш

- Пишитиш ва ураш жараёнларининг биргалиқда бажарилиши.

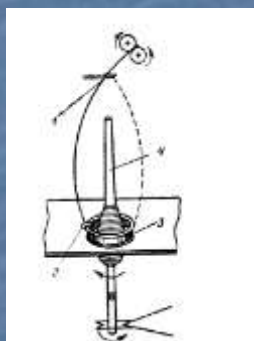

- Пишитиш ва ураш жараёнларини ажратиб, алоҳида ишчи органлар орқали амалга ошириш.

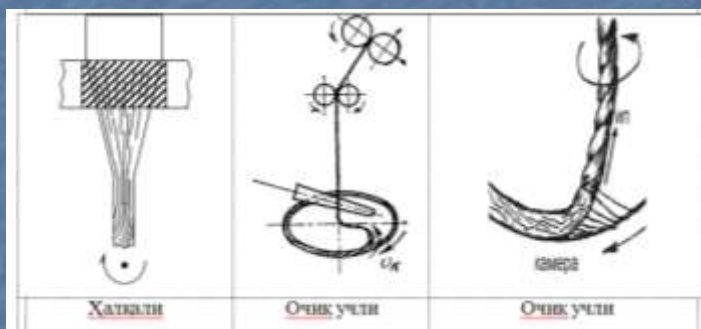

┘ Очiq учли йигириш усулида тайёрланган ипларга ОЕ шартли белгиси берилган. Инглиз тилида ОЕ «open-end», яъни очiq учли йигириш маъносини билдиради. (Карда йигириш системасида тайёрланган тўқув иплари CD «card», қайта тараш системасида тайёрланган тўқув иплари CM «combing» шартли белгилари билан юритилади. Трикотаж ипларини номлашда CD ва CM олдида К «knitting» ҳарфи қўшилиб KCD ёки KCM белгилари ишлатилади).

**Очiq учли йигиришда куйидаги
қушимча технологик операциялар
ишлатилади:**

- Таминланувчи пилтани дискретлаш (бир – бирига боглик булмаган алоҳида толалар оқимини ҳосил қилиш).
- ДҲосил булган дискрет толалар оқимини ип шакллантириш зонасига **транспорти-ровкаш** (ҳаракатлантириш).
- 3. Белгиланган чизиқий зичликни ҳосил қилиш учун дискрет толаларни **циклик** қушиш.

Пневмомеханик йигириш машиналарининг турлари. (Хорижий фирмалар $n_{кам}=100000-150000_{мин^{-1}}$)



Oerlicon Шляфхорст (Германия)
Autocoro S 240, 360, 480



Oerlicon.Чех. (Чехия) BD-320,
BD-330, BD-350, BD -380



Rieter (Швецария) R-20, R-40,
BT -903, BT-904, BT-905

МДХ пневмомеханик йигириш машиналарининг турлари .

- Уртача йугонликдаги иплар учун БД-200, йугон иплар учун ПАМ-150, ПР-150.
- БД-200 1967 йили совет ва чех мутахассислари томонидан ихтиро этилди
- БД-200М69 , ВД-200-R, ВД - 200 - РС, ВД - 200 - РСЕ, ВД-200-S, Пульт ёрдамида бошқарилувчи ППМ-120А1М
- Бу машиналарнинг йигириш камералари айланиш тезлиги $n_{кам} = 31000-75000_{мин^{-1}}$

Пневмомеханик йигириш машинасида технологик жараён



ТАЪМИНЛАШ КУРИЛМАСИ

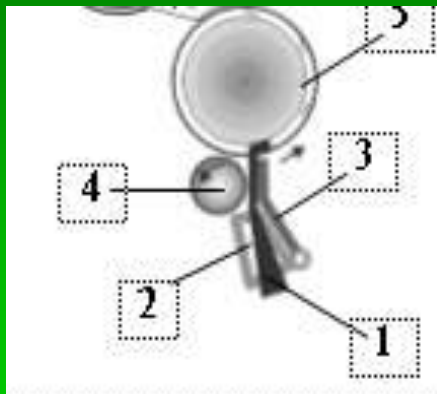

- 1-пилта
- 2-зичлагич
- 3-юкловчи столча
- 4-таъминлаш цилиндри
- 5-дискрет барабан

Дискретловчи барабан

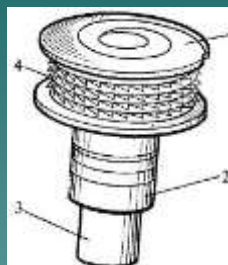

Бу асбобнинг асосий вазифаси узлуксиз таъминланаётган махсулотни алохида толаларга ажратиш ва дискрет оқимини ҳосил қилиш вазифасини БАЖАРАДИ.дир. Махсулотни дискретлашда сирти аррасимон тишли гарнитура билан копланган валик ишлатилади.

Дискретловчи валик сиртига куйидаги гарнитуралар копланди

■ ОК-40



■ ОК-37



■ ОК-61



■ ОВ-20



■ ОС-21



■ ОК-40 -100% пахта толаси учун.

■ ОК-37- синтетик толалар учун

■ ОК-61 -кимёвий толалар учун

■ ОВ-20-100% пахта, ингичка ишлар учун (14,5-29 текс)

■ ОС-21 –вискоза толаси учун



Электоро
механик
полировка

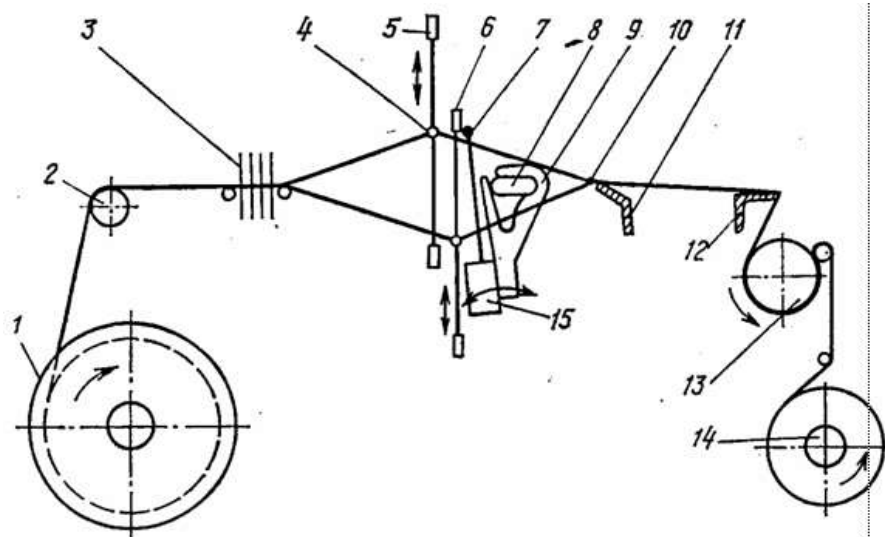

1 - расм. Тўқув дастгоҳининг технологик чизмаси

	T ₁	T ₂	T ₃	T ₄				
A ₁								
A ₂					4	■	■	■
A ₃					3	■	■	■
A ₄					2	■	■	■
					1	■	■	■
						1	2	3
								4

1 - расм

2 - расм

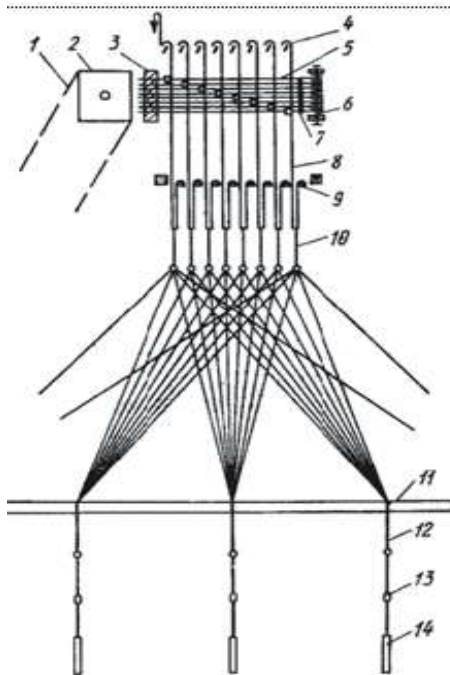

Жаккард машинасининг умумий схемаси

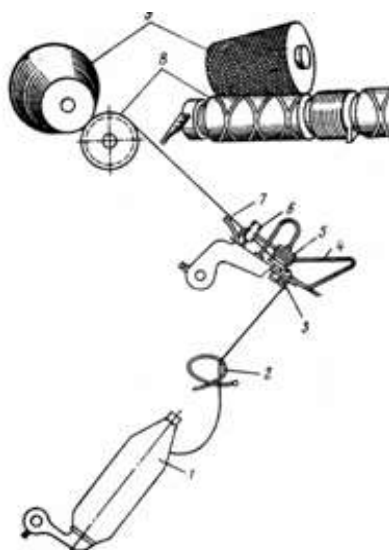

Қайта ўраш жараёнларининг умумий технологик чизмаси

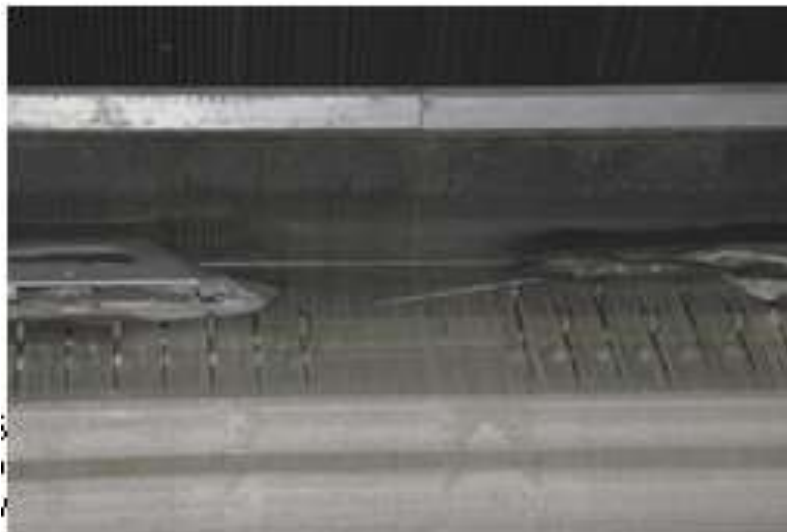
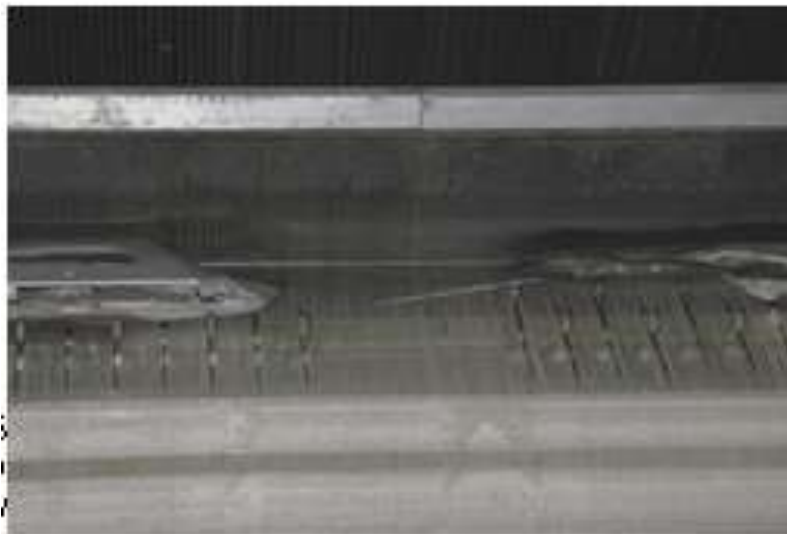

Тручлер фирмасининг машиналари

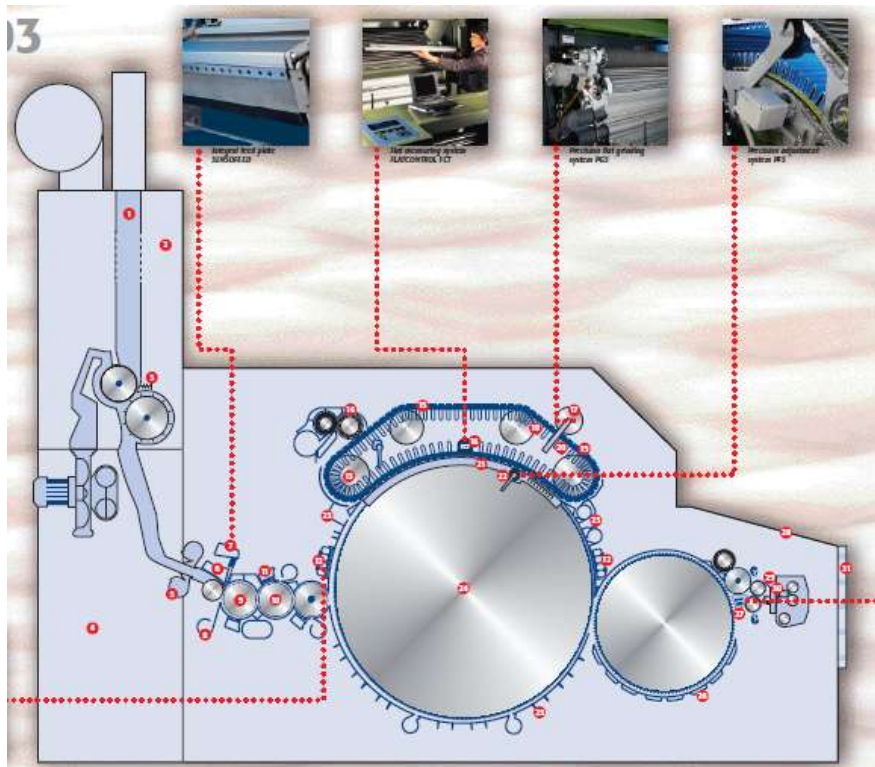



NSR200 Чувиш ярим автомати



FY302A Автомат чувиш дастгоҳи



Ўз-ўзини назорат қилиш учун саволлар:

1. Модернизация сўзининг маъноси.
2. Инновация сиёсати асосий йўналишларига нималар киради.
3. Инновацион фаолиятини анъанавий ишлаб чиқариш фаолиятидан ажратувчи тамойиллар нималар.
4. Ишлаб чиқаришни модернизация қилиш, техник ва технологик қайта жиҳозлашнинг ресурсларни тежашда қандай аҳамиятга эга.
5. Модернизациялаш жараёнларининг илмий-ташкилий жиҳатларини янада кучайтириш учун нималар қилиш лозим

Адабиётлар

1. Муқимов М., Ш.Икромов. «Трикотаж тўқиш технологияси» Ўқув қўлланма. Тошкент 2007 й
2. Олимбоев Э.Ш, Давиров Ш.Н. «Ўзбекистон корхоналарининг маҳсулоти ва уларни ишлаб чиқариш технологияси» Т. 2002. - 148б.
3. Хамраева С.А. То'қувчилик texnologiyasi. "Fan" nashr. Toshkent 336b, 2005 у.
4. Ғофуров К.Ғ., Матисмаилов С.Л.. «Йўғон, шаклдор ва меланж ип ишлаб чиқариш асослари» марузала курси Т-2006й.

Электрон таълим ресурслари

1. www.Ziyonet.uz
2. www.edu.uz
3. Infocom.uz электрон журнали: www.infocom.uz
4. <http://learnenglishkids.britishcouncil.org/en/>
5. sifat.uz
6. www.titli.uz

4-Мавзу. Ишлаб чиқарилаётган маҳсулот сифатини ошириш, маҳсулот таннархини камайтириш, табиий маҳсулотлардан кенг ассортиментли маҳсулотлар ишлаб чиқариш

Режа:

1. Рақобатбардош енгил саноат маҳсулотларини ишлаб чиқариш шартлари.
2. Енгил саноат маҳсулотларини ишлаб чиқариш тенденцияси.

Калит сўзлар: *рақобат, рақобатбардошлик, ассортимент, хом ашё модернизация, ип калава, шойи газлама, нотўқима матолар, трикотаж матолар, тикув-трикотаж буюмлари.*

Рақобатбардош енгил саноат маҳсулотларини ишлаб чиқариш шартлари

Жаҳон бўйича енгил саноат тез ўзгарувчан ва ҳаракатчан тармоқлардан ҳисобланиб, бунга сабаб тармоқдаги рақобат курашининг кучли ва жадаллиги ҳисобланади. Миллий ва халқаро даражада рақобатбардош бўлиш учун тармоқдаги ишлаб чиқариш жараёнларини мунтазам янгилаш ва такомиллаштиришга интилиш, ҳаракатчанликни таъминлаш, моддий-техника базасини янгилаб туриш керак бўлади.

2015 йилга мўлжалланган енгил саноатни ривожлантириш дастурига мувофиқ соҳага энг замонавий технологиялар жорий этиш орқали ишлаб чиқарилаётган маҳсулот турларини ҳар йили йигирмадан ортиқ турга кўпайишига эришилмоқда.

Рақобатбардошликнинг бош омили ассортиментлар сермаҳсуллиги шаклланишига бозорда куйидаги омиллар таъсир кўрсатади:

- енгил саноат маҳсулотлари ишлаб чиқарувчи субъектларнинг технология ва хом ашё таъминоти;
- маҳсулотларни сотиш усуллари;
- янги маҳсулотларга бўлган истеъмолчилар талаби;
- ташқи савдонинг ривожланиб бориши.

Пахта толасини қайта ишлаш салмоғини кўпайтириш, фаолият кўрсатаётган корхоналарни техник қайта жиҳозлаш ва модернизациялаш, юқори технологияли янги фабрикаларни барпо этиш, ички бозорни тайёр маҳсулотлар билан тўлиқ таъминлаш ҳамда тармоқ экспорти салоҳиятини ошириш, кичик бизнес ва хусусий тадбиркорликни ривожлантириш учун қулай муҳит яратиш устувор вазифалар сифатида белгиланди.

Истиқлол йилларида тармоққа 2,2 млрд. долларлик чет эл инвестициялари жалб этилиб, 180 дан ортиқ йирик инвестицион лойиҳалар амалга оширилди. Пировардида республикаимиз иқтисодиётида енгил саноатнинг ўрни юксалиб, унинг ички ялпи маҳсулотдаги улуши 3,8 фоиз,

саноат маҳсулотлари ҳажмидаги ҳиссаси 26,2 фоиз, ноозиқ-овқат истеъмол моллари ишлаб чиқаришдаги улуши 44 фоизга тенг бўлди. Бугунги кунда энгил саноат соҳаси корхоналарида 70 мингдан зиёд ишчи-ходим меҳнат қилаётганлиги фикримизнинг яна бир тасдиғидир.

Шу ўринда яна айрим мисолларга эътибор қаратайлик. Масалан, сўнги 3 йил мобайнида умумий қиймати 575,3 млн. долларга тенг, экспорт салоҳияти 215,8 млн. долларлик, 11,6 мингта янги иш ўрнига эга бўлган 92 та саноат корхонаси фойдаланишга топширилди. Хусусан, Қўқондаги тўқимачилик комбинати негизида лойиҳа қиймати 110 млн. АҚШ долларилик, йиллик қуввати 29 минг тонна ип калава ишлаб чиқарадиган “Индорама Коканд Текстиль” кўшма корхонаси, “Ўзтекс Груп” ҳамда “Свисс Капитал” (Швейцария) компанияси билан умумий қиймати 50 млн. АҚШ долларига тенг, ишлаб чиқариш қуввати йилига 12 минг тонна ип калава бўлган тўқимачилик комплекси вужудга келди. Собиқ «Ўзбектекстильмаш» ишлаб чиқариш бирлашмаси негизида эса Швейцариянинг «Машиненфабрик Ритер АГ» компанияси билан «Ритер-Ўзбекистон» хорижий корхонаси ташкил этилиб, бу ерда пилталаш, тараш ва йигириш машиналари тайёрлаш йўлга қўйилди, бу юртимиз тўқимачилик машинасозлигини янги босқичга кўтариш имконини беради.

Энгил саноат маҳсулотларини ишлаб чиқариш тенденцияси

Тармоқнинг бугунги кундаги имкониятларига назар ташлайлик. Айни пайтда соҳанинг ип калава ишлаб чиқариш қуввати 450 минг тонна, газлама тўқиш 296 млн. кв. метр, трикотаж мато 90 минг тонна, тикувчилик-трикотаж маҳсулотлари 270,2 млн. донага тенг. Умуман, мустақиллик йилларида «Ўзбекенгилсаноат» акциядорлик компанияси томонидан 29,1 триллион сўмлик саноат маҳсулотлари, шу жумладан 7,1 триллион сўмлик истеъмол товарлари ишлаб чиқарилди.

Тармоққа замонавий технологияларнинг олиб келиниши ҳам ўз самарасини берди. Хусусан, 1991 йилда маҳсулот экспорти 7 млн.доллар, жорий йил якуни бўйича эса 1 млрд. долларга етиши кутилиб, 120 баробар ўсишга эришилади. Бугунги кунда юртимиз энгил саноати маҳсулотлари дунёнинг 50 дан зиёд мамлакатига экспорт қилинаётганлиги ҳам қалбимизга фахр ҳиссини бағишлайди. Қолаверса, айни пайтда “Ўзбекенгилсаноат” акциядорлик компаниясида 270 та кичик корхона фаолият юритиб, компания таркибидаги корхоналар ишлаб чиқарадиган саноат маҳсулотлари умумий ҳажмида уларнинг улуши 50,2 фоизга тенг бўлди.

Агар тўқимачилик ва енгил саноат 2014-2020 йилларда ривожланишининг техник-иқтисодий мақсадли прогноз кўрсаткичларига назар солинса, саноат маҳсулотларини тайёрлаш ҳажми 2020 йилга бориб, 6,9 трлн. сўмни ташкил этади, 2013 йилга нисбатан 3,2 мартага ошади. Ип-калава ишлаб чиқариш 2,5 марта, газлама тайёрлаш ҳажми 2,8 марта, шойи газлама 2,7 марта, нотўқима матолар 1,5 марта, трикотаж матолар ишлаб чиқариш эса 2,7 марта кўпаяди.

Шунингдек, тикув-трикотаж буюмларини тайёрлаш миқдори ҳам мунтазам равишда ортиб боради. Жумладан, тикувчилик буюмлари 2020 йилга бориб, 3,2 марта, трикотаж маҳсулотлари 2,1 марта, хом ипак ишлаб чиқариш ҳажми 2,1 марта ошади. Қолаверса, тўқимачилик маҳсулотларининг асосий турларига бўлган эҳтиёжнинг солиштирма қондириш даражаси ҳам мос равишда кўпайиши таъминланади. Ёки 2013-2020 йилларда тайёр маҳсулот ишлаб чиқариш ўсишини биргина тайёр газлама мисолида олиб қарайлик. Бундан икки йил аввал тайёр газлама ҳажми 85,63 млн. кв. метрни ташкил этган бўлса, 2020 йилга келиб, бу кўрсаткич 459,2 млн. кв. метрга етиб, 5,4 баробарга ортади.

Охирги йилларда енгилсаноат маҳсулотлари ичида трикотаж кийимлари ва матоларининг экспорт ҳажми ортиб борапти. Эришилаётган натижаларнинг асосини қўшма корхоналарга олиб келинаётган сармоялар ва улар асосида илғор техника ҳамда технологиялар ташкил қилади. Жаҳон тажрибасига кўра, енгилсаноатнинг ривожланиши иқтисодий салоҳиятнинг келгуси ўсишига туртки берувчи асосий омиллардан бири ҳисобланади. Бу мақсадга эришишнинг энг самарали йўлларида бири пахта толасини тайёр маҳсулот сифатида қайта ишлаш даражасини чуқурлаштириш ҳисобланади. Бу унинг қийматини 10 баробарга кўтаришга имкон беради. Республикада етиштириладиган пахта толасининг мамлакат ичкарасида қайта ишланадиган ҳажми 1991 йилдаги 7 фоиздан 2014 йилда 35 фоизгача ортди.

Ўз-ўзини назорат қилиш учун саволлар:

1. Рақобатбардош маҳсулот ишлаб чиқариш деганда нимани тушунаси.
2. Рақобатбардош маҳсулот ишлаб чиқаришда бозорнинг аҳамияти.
3. Тўқимачилик ва енгил саноат соҳасидаги инновацион технологияларнинг рақобатбардош маҳсулотлар ишлаб чиқаришдаги роли.

Адабиётлар

1. Муқимов М., Ш.Икромов. «Трикотаж тўқиш технологияси» Ўқув қўлланма. Тошкент 2007 й
2. Олимбоев Э.Ш, Давиров Ш.Н. «Ўзбекистон корхоналарининг маҳсулоти ва уларни ишлаб чиқариш технологияси» Т. 2002. - 148б.
3. Хамраева S.A. То'қувчилик texnologiyasi. "Fan" nashr. Toshkent 336b, 2005 у.
4. Ғофуров К.Ғ., Матисмаилов С.Л.. «Йўғон, шаклдор ва меланж ип ишлаб чиқариш асослари» марузала курси Т-2006й.

Электрон таълим ресурслари

1. www.Ziyonet.uz
2. www.edu.uz
3. Infocom.uz электрон журнали: www.infocom.uz
4. <http://learnenglishkids.britishcouncil.org/en/>
5. sifat.uz
6. www.titli.uz

5-Мавзу. Тўқимачилик, енгил ва пахта саноат корхоналарига қўйиладиган замонавий талаблар

Режа:

1. Тўқимачилик ва енгил саноат корхоналаринида рақобатбардош товар ишлаб чиқариш учун қўйиладиган талаблар
2. Саноатда ўсишни таъминлашнинг йўллари

Кали сўзлар: *ташқи ва ички бозор, маҳсулотлар сифати, рақобат, экспорт потенциали, модернизациялаш жараёни, хизмат ассортименти, ихтисослаштириш, кооперациялаш, комбинатлаштириш*

Тўқимачилик ва енгил саноат корхоналаринида рақобатбардош товар ишлаб чиқариш учун қўйиладиган талаблар

Тўқимачилик ва енгил саноат корхоналаринида рақобатбардош товар ишлаб чиқариш учун қўйиладиган талаблар қуйидагилардан иборат:

- ташқи ва ички бозорларда рақобатга бардошли бўлган маҳсулотлар ишлаб чиқариш, бунда ип йигиришдан тайёр буюмлар ишлаб чиқаришгача бўлган барча технологик жараёнларда маҳсулотлар сифати оширилиши ва қиймати пасайтирилишини назарда тутиш;
- фаолият кўрсатаётган ишлаб чиқаришларни техника билан қайта жиҳозлаш ва замонавийлаштириш, бунда уларда замонавий илғор асбоб-ускуналар ва технологиялар жорий этилишини назарда тутиш;
- енгил саноат соҳасида жаҳон бозорида етакчи мавқени эгаллаган мамлакатлар тажрибасини чуқур ўрганиш ва маркетинг тадқиқотларини ташкил этиш, бунда тармоқнинг экспорт потенциалини ривожлантиришга ва товарларни ташқи бозорларга киритишга алоҳида эътибор қаратиш;
- тармоқда замонавий ахборот-коммуникация технологияларини жорий этиш, корхоналар ва ташкилотларга ахборот хизматлари кўрсатиш, кенг реклама фаолиятини амалга ошириш, шунингдек ишлаб чиқарилаётган маҳсулотлар кўرғазмалари ва ярмаркаларини, шу жумладан чет элларда ташкил этиш;

Ишлаб чиқариш жараёнидан эскирган техника ва асбоб-ускуналарнинг чиқарилиши модернизациялаш жараёнининг муҳим кўрсаткичларидан бири эканлигини таъкидлаб ўтган эдик. Зеро, эскирган жиҳозларни аниқлаб, уларни ўз вақтида ишлаб чиқариш жараёнларидан чиқариб бориш маҳсулот сифатини ошириш, таннархини пасайтириш ҳамда унинг рақобатбардошлигини кучайтиришнинг муҳим шарти ҳисобланади. Ушбу тадбирлар ҳар бир корхона ва тармоқнинг модернизация дастурларига киритилган ва ўз вақтида амалга оширилган бўлиши лозим.

Ишлаб чиқаришни модернизациялаш жараёнларининг самарадорлигини ифодаловчи натижалардан бири ишлаб чиқарилаётган маҳсулот ёки кўрсатилаётган хизмат ассортиментининг кенгайиши ҳисобланади. Ишлаб чиқаришга янги замонавий техника ва технологияларни киритишда мавжуд маҳсулот тури билан бирга яна қўшимча янги маҳсулот турларини ишлаб

чиқариш ёки унинг тайёрлик даражасини ошириш борасидаги навбатдаги технологик жараёнларни йўлга қўйишнинг эътиборга олиниши муҳимдир. Шунга кўра, ушбу жиҳатлар корхона ишлаб чиқаришини модернизациялаш ва техник қайта қуроллантириш дастурларида ўз ифодасини топиши лозим.

Саноатда ўсишни таъминлашнинг йўллари

Саноатда ўсишни таъминлашнинг йўллари :

- ишлаб чиқариш структурасини яхшилаш;
- фан-техника тараққиётини жадаллаштириш, ишлаб чиқариш ва маҳсулотнинг техник - иқтисодий даражасини кўтариш, фан ва техника ютуқларини жорий этиш муддатини қисқартириш;
- ишлаб чиқаришни ихтисослаштириш, кооперациялаш, комбинатлаштириш ва ҳудудий жойлаштириш даражасини ошириш;
- бошқаришнинг структурасини, молиялаш, баҳолаш ва кредитлаш ҳамда рағбатлантириш тизимини такомиллаштириш;
- инсон омилини кучайтириш асосида меҳнаткашларнинг ижодий фаоллигини ва ташаббусини оширишни йўлга қўйиш.
- саноатга инвестицияларни кенг жалб қилиш

Саноат ўсишини таъминлашнинг ҳал қилувчи йўлларида яна бири фан-техника тараққиётини жадаллаштириш орқали инновацияларни жорий қилишдир.

Ўз-ўзини назорат қилиш учун саволлар:

1. Корхоналарда рақобатбардош маҳсулотлар ишлаб чиқаришнинг асосий йўллари.
2. Тўқимачилик саноатида ишлаб чиқарилаётган маҳсулотлар ва уларга қўйиладиган асосий талаблар.
3. Тўқимачилик ва енгил саноат корхоналарида сўнгги йилларда ишлаб чиқарилаётган маҳсулотлар ва уларнинг сифати ҳақида нималарни биласиз.
4. Замонавий инновацион технологияларни жорий қилиш самарадорлиги.

Адабиётлар

1. Муқимов М., Ш.Икромов. «Трикотаж тўқиш технологияси» Ўқув қўлланма. Тошкент 2007 й
2. Олимбоев Э.Ш, Давиров Ш.Н. «Ўзбекистон корхоналарининг маҳсулоти ва уларни ишлаб чиқариш технологияси» Т. 2002. - 148б.
3. Хамраева S.A. To'quvchilik texnologiyasi. "Fan" nashr. Toshkent 336b, 2005 у.
4. Ғофуров К.Ғ., Матисмаилов С.Л.. «Йўғон, шаклдор ва меланж ип ишлаб чиқариш асослари» марузала курси Т-2006й.

6-мавзу. Рақобатбардош маҳсулот ишлаб чиқаришда фан ва техника ютуқларини ўрни.

Режа:

1. Саноат корхоналарини ривожлантиришда илмий интеллектуал ишланмалар.
2. Илмий-интеллектуал ишланмаларнинг ишлаб чиқришга тадбиғи натижалари тахлил

Калит сўзлар: *илмий-интеллектуал, ихтиро, фойдали модел, ишлаб чиқариш намунаси, инновацион ривожлантириш стратегияси, глобализация жараёнлари*

Саноат корхоналарини ривожлантиришда илмий интеллектуал ишланмалар

Ўзбекистоннинг илмий-интеллектуал, табиий ва меҳнат ресурслари бўйича улкан салоҳиятга эгаллигини эътироф этадиган бўлсак, бу соҳада олиб борилаётган ишларни талаб даражасида деб бўлмайди. Миллий иқтисодиётда эришилган ютуқлар билан бир қаторда айрим муаммолар, жумладан, саноатда асосий фондларни янгилаш даражасининг халқаро мезонлардан пастлиги, ялпи ички маҳсулот экспорт таркибида хом ашё ва ярим фабрикат маҳсулотлар улушининг салмоқли эканлиги, халқаро бозорда юқори технологияларни мужассамлаштирган тайёр маҳсулотлар улушининг камлиги инновация ютуқларини ишлаб чиқаришга тадбиқ этиш соҳасида ҳал этилиши лозим бўлган талайгина муаммолар борлигини англатади. Шунингдек, инновацион фаолият субъектлари, яъни илмий-тадқиқот институтлари, тажриба-конструкторлик бюrolари, илмий-ишлаб чиқариш марказларининг фаолияти натижаларни ҳам талаблар даражасида деб бўлмайди. Айтиш жоизки, илм-фан ривожи билан ишлаб чиқариш ўртасида бевосита алоқаларнинг заифлиги ушбу муаммонинг долзарблигини кучайтиради.

Республика инновацион ривожлантириш ҳолатини ёрқин ифода этадиган функционал мезонлардан бири мамлакатда ёки унинг ҳудудларда қилинган, шунингдек, рўйхатга олинган ихтиролар сони ҳисобланади.

Республикада рўйхатга олинган ихтиролар тўғрисида маълумот

Т/р	Ариза берганлар	Йиллар								Жами
		2006	2007	2008	2009	2010	2011	2012	2013	
1	Фанлар Академияси тасарруфидаги ташкилотлар (ФАТТ)	25	14	19	29	22	28	35	28	172
2	Олий ўқув юртлари ва бошқа ўқув муассасалари	32	30	26	27	23	25	23	35	221
3	Илмий-текшириш ташкилотлари ва илмий марказлар	20	19	5	20	26	19	16	8	113
4	Илмий-ишлаб чиқариш бирлашмалари	-	-	1	-	-	-	-	1	2
5	Корхоналар, комбинатлар	7	3	8	1	3	4	11	11	48
6	Акциядорлик жамиятлари	6	4	7	8	3	1	2	1	32
7	Масъулияти чекланган жамиятлар, фирмалар	2	1	2	1	-	1	1	2	10
8	Кичик ва хусусий корхоналар	2	-	-	-	-	-	-	1	3
9	Мажмуалар	2	1	-	-	-	-	-	-	3
10	Марказлар	4	6	2	5	4	2	7	4	34
11	Компаниялар	-	-	-	-	-	-	-	-	-
12	Кўшма корхоналар	2	2	-	-	-	-	-	-	4
13	Бошқалар	-	1	-	-	2	-	-	1	4
14	Жисмоний шахслар	59	45	44	38	28	28	36	23	301
Жами:		161	128	114	129	111	108	131	105	987

Жадвал маълумотларидан кўринадикки, 2006-2013 йиллар оралиғида жами 987 та ихтиро рўйхатга олинган ва йиллар бўйича ўртача 123 тани ташкил этган. Бизнингча Ўзбекистондек 30 млн.дан зиёд аҳолиси бор давлат

учун бу кўрсаткич паст ҳисобланади. Бундан ташқари, 2006 йилдан бошлаб қилинган ихтиролар сони камайиб борган. Масалан, 2006 йилда –161 та, 2008 йилда –114 та, 2013 йилда эса –105 тани ташкил этиб, 2013 йилда 2006 йилга нисбатан 65,2 фоизни ташкил этган, 34,8 фоизга камайган.

Илмий-интеллектуал ишланмаларнинг ишлаб чиқришга тадбиғи натижалари таҳлил

Республикада интеллектуал мулк объектлари бўйича рўйхатга олинган шартномалар тақсимооти

Т/р	Кўрсаткичлар	Йиллар								Жами
		2006	2007	2008	2009	2010	2011	2012	2013	
1.	Ихтиролар	21	25	12	9	8	7	16	10	108
2.	Фойдали моделлар	2	5	2	2	2	1	5	3	22
3.	Саноат намуналари	3	7	6	4	4	9	5	8	46
4.	Товар белгилари ва хизмат кўрсатиш белгилари	86	110	95	115	160	141	164	207	1078
5.	ЭҲМ учун дастурий маҳсулотлар ва маълумотлар базаси	3	2	-	1	3	-	4	4	19
6.	Селекция соҳасида эришилган натижалар	-	2	1	1	2	-	-	1	7
7.	Жами:	115	151	116	132	179	158	194	233	1278
7.1.	фоизда	100,0	100,0	100,0	100,0	100,0	100,0	100,0	100,0	100,0
7.2.	Иқтисодиётнинг реал секторлари бўйича рўйхатга олинган шартномалар сони	22,6	25,8	18,1	12,1	8,9	10,8	13,4	9,9	14,3
7.3.	Хизмат кўрсатиш соҳасида рўйхатга олинган шартномалар сони фоизда	77,4	74,2	81,9	87,9	91,1	89,2	86,6	90,1	85,7

Юқоридаги маълумотлардан келиб чиқиб, таҳлил қиладиган бўлсак, 2006-2013 йиллар оралиғида ихтиролар сони маълум даражада ўзгариб, яъни 2006 йилда иқтисодиётнинг реал сектори бўйича ихтиролар 22,6 фоизни,

хизмат кўрсатиш соҳасида 77,4 фоизни ташкил этган. Шунингдек, 2013 йилда реал сектор бўйича рўйхатга олинган шартномалар сони 14,3 фоизни, хизмат кўрсатиш соҳасида эса 85,7 фоизни ташкил этган.

Техника соҳасида рўйхатга олинган ихтиролар бўйича тузилган шартномалар тақсимоти.

Т/р	Соҳалар бўйича қилинган ихтиролар	Йиллар								Жами
		2006	2007	2008	2009	2010	2011	2012	2013	
1	Рўйхатга олинган жами ихтиролар, шундан шартномалар тузилгани	161	128	114	129	111	108	131	105	987
1.1	Қишлоқ хўжалиги	9	2	-	1	-	-	4	-	16
1.2	Электротехника	-	-	1	1	-	2	1	-	5
1.3	Кимё ва кимё-технологияси саноати	5	13	2	1	1	1	3	7	33
1.4	Енгил ва озиқ-овқат саноати	2	-	1	-	4	1	-	-	8
1.5	Қурилиш, қурилиш материаллари ишлаб чиқариш	-	2	2	3	-	-	1	-	8
1.6	Машинасозлик	1	1	-	2	-	-	1	-	5
1.7	Нефть-газ қазиб олиш ва қайта ишлаш	-	2	2	-	-	-	1	-	5
1.8	Медицина ва фармацевтика	4	5	1	1	3	3	5	1	23
1.9	Бошқалар	-	-	3	-	-	-	-	2	5
2	Жами:	21	25	12	9	8	8	16	10	109
3	Тижоратлашув даражаси, (фоизда)	13,0	19,5	10,5	7,0	7,2	7,4	12,2	9,5	11,0

Таҳлиллардан кўринадики, 2006-2013 йиллар оралиғида тармоқлар ва соҳалар бўйича жами рўйхатга олинган ихтиролар сони – 987 тани ташкил этган. Лекин, улардан 2013 йилда шартномалар тузилгани 105 тани, яъни 9,5 фоиздан иборат. Тижоратлашув кўрсаткичи эса 2006 йилда 13,0 фоизни, 2007 йилда 19,5 фоизни, 2013 йилда эса 9,5 фоизни ташкил этган ва охириги йилларда пасайган. Мазкур ҳолат иккита салбий жиҳатни акс эттиради: аввало, техника соҳасида қилинган ихтироларнинг жуда камлигини,

шунингдек, мавжуд яратилганларининг ҳам ишлаб чиқариш билан алоқадорлигининг пастлигини кўрсатади.

Республикада самарали, барқарор иқтисодий ўсишга эришишдаги мавжуд муаммолар таҳлили шуни кўрсатадики, мустақиллик йилларида мисли кўрилмаган натижаларни қўлга киритиш билан бир қаторда бартараф этилиши лозим бўлган масалалар ҳам борлиги аниқланди.

Юқоридаги фикрлардан келиб чиқиб айтишимиз мумкинки, иқтисодиётни инновацион ривожлантириш стратегиясининг мақсади мамлакатдаги муайян даврдаги ижтимоий-иқтисодий ҳолатдан келиб чиқади ва умумий тарзда қуйидагиларни ўзида акс эттириши лозим бўлади:

- инвестицияларнинг асосий қисмини мамлакатнинг реал ишлаб чиқариш фондларини янгилашга йўналтириш;

- ривожланаётган мамлакатлар учун илмий-техник салоҳиятдан тўғри фойдаланиш мақсадида давлат томонидан молиявий ресурсларни тежаш, инвестицияларни тегишли соҳаларга йўналтириш катта аҳамиятга эга. Давлат томонидан инновацион сиёсат инвестиция сиёсати билан ҳамоҳанг амалга оширилиши, инновацион фаолиятни молиялаштиришда иқтисодиётнинг устувор соҳалари аниқланиши керак;

- мамлакатнинг фан-техника соҳасини ривожлантириш, унинг ютуқлари билан ишлаб чиқариш ўртасидаги алоқадорликни таъминлаш, илмий ютуқларни ҳаётга татбиқ қилиш механизмини ишлаб чиқиш, интеллектуал мулкдан фойдаланиш тизимини тубдан такомиллаштириш каби чоратadbирларни ишлаб чиқиш;

- иқтисодий-инновацион муносабатларнинг асосий субъектлари (давлат, илмий-текшириш институтлари, таълим муассасалари, корхоналар ва ҳоказолар) ўртасида ижодий ҳамкорликни кучайтириш ва мувофиқлаштириш.

Ўзбекистонда инновацион фаолиятни шакллантиришда инновацияларни вужудга келтирувчи, уларга эҳтиёж туғдирувчи кучли механизм яратилиши керак. Мазкур механизмга давлат бюджети ва тижорат манбалари, илмий-инновацион фаолиятни рағбатлантиришнинг билвосита ва бевосита шакллари киритилиши зарур. Республикада фан ва техниканинг ривожланишини замон талабларига уйғунлаштириб, глобализация жараёнларига мослаштириш лозим. Илмий-инновацион ривожланиш субъектлари, институтларининг уйғунлаштирилган ва тизимли ишлайдиган мажмуаси яратилиши мақсадга мувофиқдир. Ушбу институтларни инновацияларни ишлаб чиқаришга жалб

этиш, технологиялар трансфери вазифаларини амалга ошириш билан биргаликда, маълум стратегик мақсадларга йўналтирилган бўлиши фойдадан холи бўлмайди. Ушбу стратегик мақсадлар давлат томонидан инновацион сиёсатга ҳамоҳанг равишда ишлаб чиқилиши ва амалга оширилиши лозим бўлади. Жорий қилинган инновацияларни бошқариш тизимини барча корхоналарда йўлга қўйиш, инновацион менежмент ихтисослиги бўйича кадрларни тайёрлашни яхшилаш мақсадга мувофиқдир. Шунингдек, инновацион фаолият билан шуғулланувчи муассасаларга тегишли шарт-шароит яратилиши, давлат томонидан уларга кредит беришда, солиққа тортишда имтиёзлар тизими ишлаб чиқилиши ва қўлланилиши, инновацион фаолиятнинг самарали инвестицияларни жалб этиш механизми яратилган бўлиши талаб этилади. Мазкур масалаларнинг ҳал этилиши ўйлаймизки, иқтисодий ўсишнинг ички имкониятларидан янада фаол фойдаланишга, инновацион ишлаб чиқаришни шакллантиришга ва халқимизнинг фаровонлигини юксалтиришда ижобий таъсир қилади.

Ўз-ўзини назорат қилиш учун саволлар:

1. Интеллектуал ишланмалар ва улар ҳақида нималарни биласиз?
2. Корхоналарда интеллектуал ишланмаларни жорий қилиниши.
3. Фан-техника тараққиётини ишлаб чиқаришга жорий қилиш усуллари.
4. Интеллектуал ишланмаларни тўқимачилик ва енгил саноат корхоналарида жорий қилиниши.

Адабиётлар

1. Муқимов М., Ш.Икромов. «Трикотаж тўқиш технологияси» Ўқув қўлланма. Тошкент 2007 й
2. Олимбоев Э.Ш, Давиров Ш.Н. «Ўзбекистон корхоналарининг махсулоти ва уларни ишлаб чиқариш технологияси» Т. 2002. - 148б.
3. Хамраева S.A. To'quvchilik texnologiyasi. "Fan" nashr. Toshkent 336b, 2005 у.
4. Гофуров К.Ф., Матисмаилов С.Л.. «Йўғон, шаклдор ва меланж ип ишлаб чиқариш асослари» марузалар курси Т-2006й.

Электрон таълим ресурслари

1. www.Ziyonet.uz
2. www.edu.uz
3. Infocom.uz электрон журнали: www.infocom.uz
4. <http://learnenglishkids.britishcouncil.org/en/>
5. sifat.uz
6. www.titli.uz

Глоссарий

Инновация, янгилик киритиш (ингл. *innovation*)— бу (харидорлар томонидан талаб) махсулот сифатини ёки (ишлаб чиқарувчилар томонидан талаб) технологик жараённи самарасини ортишига хизмат қилувчи янгиликни тадбиқ этиш.

“Фан - технология - ишлаб чиқариш” - интенсив иқтисодиёт занжирли фаолиятида асосий омил энг янги технологиялар, ишлаб чиқаришнинг янги принципларини яратишга хизмат қилувчи илм-фан омили.

Инновация муҳити - корхоналарда самарали бошқарув тизимини яратиш.

Инновация жозибадорлиги - бу миллий иқтисодиёт самарадорлигининг муҳим йўналишидир.

“Тручлер” – тўқимачилик жихозларини ишлаб чиқарувчи чел эл фирмаси.

NSR200 - Чувиш ярим автомати.

FY302A - Автомат чувиш дастгоҳи.

AVIS - Толанинг штапел таҳлили.

HVI 1000 - Толани комплекс баҳолаш.

Жаккард - тўқиш дастгоҳи.

Инновация фаолиятини фаоллаштиришни - фундаментал тадқиқотларни қўллаб-қувватлаш, мамлакатда корхоналар томонидан амалга ошириладиган тижорат инновациялари учун зарур иқтисодий-ижтимоий муҳитни яратиш