



**O'ZBEKISTON RESPUBLIKASI
OLIY VA O'RTA MAXSUS TA'LIM VAZIRLIGI**

**OLIY TA'LIM TIZIMI PEDAGOG VA RAHBAR KADRLARINI
QAYTA TAYYORLASH VA ULARNING MALAKASINI
OSHIRISHNI TASHKIL ETISH BOSH ILMIIY — METODIK
MARKAZI**

**TOSHKENT DAVLAT O'ZBEK TILI VA ADABIYOTI
UNIVERSITETI HUZURIDAGI PEDAGOG KADRLARNI
QAYTA TAYYORLASH VA ULARNING MALAKASINI
OSHIRISH TARMOQ MARKAZI**



SEMANTIKANING DOLZARB

MUAMMOLARI

moduli uchun

O'QUV-USLUBIY MAJMUA

Malaka oshirish kursi yo'nalishi: Barcha yo'nalishlar uchun

**ALISHER NAVOIY NOMIDAGI
TOSHKENT DAVLAT O'ZBEK TILI VA ADABIYOTI UNIVERSITETI**

**ALISHER
NAVOIY**

Toshkent — 2024

Modulning o‘quv-uslubiy majmuasi Oliy va o‘rta maxsus ta’lim vazirligining 2020-yil 7-dekabrdagi 648-sonli buyrug‘i bilan tasdiqlangan o‘quv dasturi va o‘quv rejasiga muvofiq ishlab chiqilgan.

Tuzuvchi: **M. Xakimova** – filologiya fanlari doktori

Taqrizchilar: **A.Sobirov** – filologiya fanlari doktori,
professor

S.Normamatov – filologiya fanlari doktori,
professor

Ushbu o‘quv-uslubiy majmua Alisher Navoiy nomidagi Toshkent davlat o‘zbek tili va adabiyoti universiteti Kengashining qarori bilan nashrga tavsiya qilingan.

(202_-yil _____dagi __-sonli qarori)

3

MUNDARIJA

T/r	Bo‘limlar	Sahifa
I.	ISHCHI O‘QUV DASTUR	4
II.	MODULNI O‘QITISHDA FOYDALANILADIGAN INTERFAOL TA’LIM METODLARI	15
III.	NAZARIY MASHG‘ULOT MAZMUNI	27

IV.	AMALIY MASHG‘ULOT MAZMUNI	67
V.	KEYSLAR BANKI	127
VI.	GLOSSARIY	129
VII.	ADABIYOTLAR RO‘YXATI	132
VIII.	TAQRIZ	135



KIRISH

Dastur O‘zbekiston Respublikasining 2020-yil 23-sentabrda tasdiqlangan “Ta’lim to‘g‘risida”gi Qonuni, O‘zbekiston Respublikasi Prezidentining 2022-yilning 28-yanvardagi “2022–2026-yillarga mo‘ljallangan Yangi O‘zbekistonning taraqqiyot strategiyasi to‘g‘risida”gi PF-60-sonli, 2019-yil 27-avgustdagi “Oliy ta’lim muassasalari rahbar va pedagog kadrlarining uzluksiz malakasini oshirish tizimini joriy etish to‘g‘risida”gi PF-5789-sonli, 2019-yil 8-oktabrdagi “O‘zbekiston Respublikasi Oliy ta’lim tizimini 2030-yilgacha rivojlantirish konsepsiyasini tasdiqlash to‘g‘risida”gi PF-5847-sonli, 2019 yil 21-oktabrdagi “O‘zbek tilining davlat tili sifatidagi nufuzi va mavqeyini tubdan oshirish chora-tadbirlari to‘g‘risida”gi PF-5850-sonli farmonlari hamda O‘zbekiston Respublikasi Vazirlar Mahkamasining 2019-yil 23-sentabrdagi “Oliy ta’lim muassasalari rahbar va pedagog kadrlarining malakasini oshirish tizimini yanada takomillashtirish bo‘yicha qo‘shimcha chora-tadbirlar to‘g‘risida”gi 797-sonli, 2020-yil 29-yanvardagi “O‘zbekiston Respublikasi Vazirlar Mahkamasi huzuridagi atamalar komissiyasining faoliyatini tashkil qilish chora-tadbirlari to‘g‘risida”gi 40-sonli qarorlarida belgilangan ustuvor vazifalar mazmunidan kelib chiqqan holda tuzilgan bo‘lib, u Oliy ta’lim muassasalari pedagog kadrlarining kasb mahorati hamda innovatsion kompetentligini rivojlantirish, sohaga oid ilg‘or xorijiy tajribalar, yangi bilim va malakalarni o‘zlashtirish, shuningdek, amaliyotga joriy etish ko‘nikmalarini takomillashtirishni maqsad qiladi.

Dastur doirasida berilayotgan mavzular ta’lim sohasi bo‘yicha pedagog kadrlarni qayta tayyorlash va malakasini oshirish mazmuni, sifati va ularning tayyorgarligiga qo‘yiladigan umumiy malaka talablari va o‘quv rejalari asosida shakllantirilgan bo‘lib, uning mazmuni kredit modul tizimi va o‘quv jarayonini tashkil etish, ilmiy va inovatsion faoliyatni rivojlantirish, ta’lim jarayoniga raqamli texnologiyalarni joriy etish, maxsus maqsadlarga yo‘naltirilgan ingliz tili, mutaxassislik fanlar negizida ilmiy va amaliy tadqiqotlar, o‘quv jarayonini tashkil etishning zamonaviy uslublari bo‘yicha so‘nggi yutuqlar, pedagogning kreativ kompetentligini rivojlantirish, ta’lim jarayonlarini raqamli texnologiyalar asosida individuallashtirish, masofaviy ta’lim xizmatlarini rivojlantirish, vebinar, onlayn, “blended learning”, “flipped classroom” texnologiyalarini amaliyotga keng qo‘llash bo‘yicha tegishli bilim, ko‘nikma, malaka va kompetensiyalarni rivojlantirishga yo‘naltirilgan.

dolzarb masalalaridan kelib chiqqan holda, dasturda tinglovchilarning mutaxassislik fanlar

Qayta tayyorlash va malaka oshirish yoʻnalishining oʻziga xos xususiyatlari hamda, doirasidagi bilim, koʻnikma, malaka hamda kompetensiyalariga qoʻyiladigan talablar takomillashtirilishi mumkin.

“Semantikaning dolzarb muammolari” deb nomlangan mazkur fan doirasida zamonaviy oʻzbek tilshunosligida semantika sohasida qoʻlga kiritilgan yutuqlar, dolzarb masalalar haqida maʼlumot beriladi. Bu fan pedagoglarni zamonaviy tilshunoslik qoʻlga kiritayotgan eng soʻnggi yutuqlar va kamchiliklari bilan tanishtiradi, ularni til hodisalarini inson omili bilan bogʻlab oʻrganishga oʻrgatadi.

Modulning maqsadi va vazifalari

“Semantikaning dolzarb muammolari” moduli lisoniy birliklarning semantik strukturasi, muayyan nutqiy vaziyatlarda oʻzgarishi, maʼnoning taraqqiy etishi, maʼnoviy munosabatlarning zamonaviy talqinlari, umuman olganda, semantik jarayon, hodisa va munosabatlar antoposentrik nuqtayi nazar bilan ochib beriladi. Oʻquv fanining asosiy maqsadi tinglovchilarga ayni shu masalalar boʻyicha nazariy maʼlumot berish va ularni til hodisalarining maʼnoviy jihati antroposentrik paradigma tamoyillari asosida tadqiq etishga oʻrgatishdan iborat.

Oʻquv fanida quyidagi vazifalarni amalga oshirish koʻzda tutiladi:

- tinglovchilarda leksik maʼno, uning strukturasi, semantik jarayonlar, oʻzgarishlar, munosabatlar haqida;
- leksik maʼnoning zamonaviy metodlar asosida tahlil qilish xususida bilim berish.

Modul boʻyicha tinglovchilarning bilimi, koʻnikmasi, malakasi va layoqatlariga qoʻyiladigan talablar

“Semantikaning dolzarb muammolari” kursini oʻzlashtirish jarayonida amalga oshiriladigan masalalar doirasida **tinglovchi:**

- til va tafakkur, maʼno va tushuncha munosabati;
- leksik maʼno va konsept masalasi;

- konkret va abstrakt nomlar semantikasi;
- semantik struktura xususidagi munozarali masalalar:
 - ma’noning o‘zgarishi, ma’no o‘zgarishining nolisoniy va lisoniy omillari;
 - ma’no taraqqiyotining antoposentrik talqini, kognitiv metafora;
 - leksik-semantik munosabatlarning zamonaviy talqinlarini *bilishi* kerak; ma’noni zamonaviy paradigma va metodlar asosida tahlil qila olish *ko‘nikmalariga* ega bo‘lishi kerak; ma’noviy struktura, hodisa, munosabat va o‘zgarishlarning mohiyatini inson omili bilan tahlil qila olish *malakalarini* egallashi zarur.

Modulni tashkil etish va o‘tkazish bo‘yicha tavsiyalar

“Semantikaning dolzarb muammolari” amaliy va ko‘chma mashg‘ulotlar hamda mustaqil ta’lim shaklida olib boriladi.

Kursni o‘qitish jarayonida ma’ruza darslarida zamonaviy kompyuter texnologiyalari yordamida taqdimot va elektron-didaktik texnologiyalardan; o‘tkaziladigan amaliy mashg‘ulotlarda texnik vositalardan, ekspress-so‘rovlar, test so‘rovlari, aqliy hujum, guruhli fikrlash, kichik guruhlar bilan ishlash va boshqa interfaol ta’lim usullarini qo‘llash nazarda tutiladi.

Modulning o‘quv rejasidagi boshqa fanlar bilan bog‘liqligi va uzviyligi

“Semantikaning dolzarb muammolari” moduli o‘quv rejasidagi pedagogik kvalimetriya, kompyuter lingvistikasi, filologik tadqiqotlarda tizimli tahlil, o‘zbek tilshunosligining nazariy-metodologik muammolari, til tizimida antroposentrik tadqiq etish tamoyillari, assotsiativ tilshunoslik bilan bog‘liqlikda va uzviylikda o‘qitiladi.

Modulning andragogik ta’limdagi o‘rni

“Semantikaning dolzarb muammolari” modulini o‘zlashtirish orqali tinglovchilar zamonaviy tilshunoslikning eng so‘nggi yutuqlari va yangi yo‘nalishlaridan xabardor bo‘ladilar, jahon tilshunosligida til hodisalarini yangicha yondashuv asosida tadqiq etish

borasida olib borilayotgan ilgʻor tajribalar bilan tanishadilar, til birliklarini inson omili bilan bogʻliq holda tahlil qilishga doir kasbiy layoqatga ega boʻladilar.

Modul boʻyicha soatlar taqsimoti

№	Modul mavzulari	Auditoriya oʻquv yuklamasi		
		Jami	Jumladan:	
			Nazariy	Amaliy
1.	Til va tafakkur munosabati. Maʼno va tushuncha munosabati. Leksik maʼno va konsept masalasi.	2	2	

NAZARIY MASHGʻULOT MAVZULARI

1-mavzu. Til va tafakkur munosabati. Maʼno va tushuncha munosabati. Leksik maʼno va konsept masalasi. Til va tafakkur munosabati. Maʼnoning inʼikos kategoriyasi ekanligi. Maʼno va tushuncha munosabati. Semantik uchburchak. Semantik trapetsiya.

Konsept va uning leksik maʼno bilan munosabati.

2.	Abstraksiya va uning tilda voqelanishi	2	2	
3	Abstrakt nomlar semantikasi	2	2	
4	Fonosemantika tilshunoslikning zamonaviy yoʻnalishi sifatida	2	2	
5.	Semantik struktura. Semantik struktura xususidagi munozarali masalalar.	2		2
6.	Oʻzbek tilida maʼno taraqqiyoti va уНИНГ antoposentrik talqini. Kognitiv metafora	2		2
7.	Leksik-semantik munosabatlarning zamonaviy talqinlari. Sinonimiya va uning antoposentrik tahlili	2		2
8	Antonimiya va graduonimiyada semantik munosabatlar talqini	2		2
	Jami	16	8	8

2-mavzu. Abstraksiya va uning tilda voqelanishi. Abstraksiyaning falsafiy va mantiqiy talqinlari. Abstraksiyaning turlari va natijalari. Oʻzbek tilida abstraksiyalashish prinsiplari.

3-mavzu. Abstrakt nomlar semantikasi. Abstrakt va konkret nomlar semantikasining farqli tomonlari. Abstrakt nomlarda maʼno taraqqiyoti.

4-mavzu. Fonosemantika tilshunoslikning zamonaviy yoʻnalishi sifatida. Fonosemantikaning maqsad va vazifalari. Jahon tilshunosigida fonosemasiologiyaga oid tadqiqotlar. Oʻzbek tilshunosigida fonosemasiologiyaga oid tadqiqotlar.

AMALIY MASHGʻULOT MAVZULARI

1-mashgʻulot. Semantik struktura. Semantik struktura xususidagi munozarali masalalar. Leksemaning semantik strukturasi. Sememaning strukturasi. Sema va uning turlari. Semantik strukturada denotativ, signifikativ, konnotativ maʼnolarning oʻrni.

2-mashg'ulot. O'zbek tilida ma'no taraqqiyoti va унинг antoposentrik talqini. Kognitiv metafora. Ma'noning hajmiy o'zgarishlari. Ma'noning miqdoriy o'zgarishlari. Metafora turlari. Sinestetik metafora. Kognitiv metafora. Metonimiyada inson omilining mavjudligi.

3-mashg'ulot. Leksik-semantik munosabatlarning zamonaviy talqinlari. Sinonimiya va uning antoposentrik tahlili. Leksik-semantik munosabatlar. Sinonimiya va uning zamonaviy talqinlari. Sinonimik qatorni shakllantiruvchi antoposentrik omillar.

4-mashg'ulot. Antonimiya va graduonimiyada semantik munosabatlar talqini. Antonimiya va uni belgilovchi zamonaviy omillar. Graduonimiya munosabati va uning turlari. Sinomiya va graduonimiya: o'xshashlik va farqli jihatlar.

O'QITISH SHAKLLARI

Ushbu modul bo'yicha quyidagi o'qitish shakllaridan foydalaniladi:

- masofadan o'qitish;
- ma'ruzalar, amaliy mashg'ulotlar (ta'lim texnologiyalarini anglab olish, nazariy bilimlarni amaliyotga qo'llash);
- suhbatlar orqali tinglovchida muayyan muammoga munosabat bildirish qobiliyatini shakllantirish, unda adabiy ta'limga doir masalani eshitish, idrok qilish va mantiqiy xulosalar chiqarish xususiyatini qaror topdirish;
- tinglovchilarni bahs-munozaralar paytida muammolar yechimi bo'yicha dalil va asosli argumentlar taqdim qilishga, o'z fikrini asoslashga o'rgatish.

ADABIYOTLAR RO‘YXATI

I. O‘zbekiston Respublikasi Prezidentining asarlari

1. Мирзиёев Ш.М. Буюк келажакимизни мард ва олижаноб халқимиз билан бирга курашимиз. – Т.: “Ўзбекистон”, 2017. – 488 б.
2. Мирзиёев Ш.М. Миллий тараққиёт йўлимизни қатъият билан давом эттириб, янги босқичга кўтарамиз. 1-жилд. – Т.: “Ўзбекистон”, 2017. – 592 б.
3. Мирзиёев Ш.М. Халқимизнинг розилиги бизнинг фаолиятимизга берилган энг олий баҳодир. 2-жилд. – Т.: “Ўзбекистон”, 2018. – 507 б.
4. Мирзиёев Ш.М. Нияти улўғ халқнинг иши ҳам улўғ, ҳаёти ёруғ ва келажак фаровон бўлади. 3-жилд. – Т.: “Ўзбекистон”, 2019. – 400 б.
5. Мирзиёев Ш.М. Миллий тикланишдан – миллий юксалиш сари.
4-жилд. – Т.: “Ўзбекистон”, 2020. – 400 б.

II. Normativ-huquqiy hujjatlar

6. Ўзбекистон Республикасининг Конституцияси. – Т.: Ўзбекистон, 2018.
7. Ўзбекистон Республикасининг 2020 йил 23 сентябрда қабул қилинган “Таълим тўғрисида”ги ЎРҚ-637-сонли Қонуни.
8. Ўзбекистон Республикаси Президентининг 2015 йил 12 июнь “Олий таълим муасасаларининг раҳбар ва педагог кадрларини қайта тайёрлаш ва малакасини ошириш тизимини янада такомиллаштириш чора-тадбирлари тўғрисида”ги ПФ4732-сонли Фармони.
9. Ўзбекистон Республикаси Президентининг 2017 йил 7 февраль “Ўзбекистон Республикасини янада ривожлантириш бўйича Ҳаракатлар стратегияси тўғрисида”ги 4947-сонли Фармони

- Республикасида коррупцияга қарши курашиш тизимини янада
10. Ўзбекистон Республикаси Президентининг 2017 йил 20 апрель "Олий таълим тизимини янада ривожлантириш чора-тадбирлари тўғрисида"ги ПҚ-2909-сонли Қарори.
 11. Ўзбекистон Республикаси Президентининг 2018 йил 21 сентябрь "2019-2021 йилларда Ўзбекистон Республикасини инновацион ривожлантириш стратегиясини тасдиқлаш тўғрисида"ги ПФ-5544-сонли Фармони.
 12. Ўзбекистон Республикаси Президентининг 2019 йил 27 май "Ўзбекистон такомиллаштириш чора-тадбирлари тўғрисида"ги ПФ-5729-сонли Фармони.
 13. Ўзбекистон Республикаси Президентининг 2019 йил 17 июнь "2019-2023 йилларда Мирзо Улуғбек номидаги Ўзбекистон Миллий университетида талаб юқори бўлган малакали кадрлар тайёрлаш тизимини тубдан такомиллаштириш ва илмий салоҳиятини ривожлантириш чора-тадбирлари тўғрисида"ги ПҚ-4358сонли Қарори.
 14. Ўзбекистон Республикаси Президентининг 2019 йил 27 август "Олий таълим муассасалари раҳбар ва педагог кадрларининг узлуксиз малакасини ошириш тизимини жорий этиш тўғрисида"ги ПФ-5789-сонли Фармони.
 15. Ўзбекистон Республикаси Президентининг 2019 йил 21 октябрдаги "Ўзбек тилининг давлат тили сифатидаги нуфузи ва мавқеини тубдан ошириш чоратадбирлари тўғрисида"ги ПФ-5850-сонли Фармони.
 16. Ўзбекистон Республикаси Президентининг 2019 йил 8 октябр "Ўзбекистон Республикаси олий таълим тизимини 2030 йилгача ривожлантириш концепциясини тасдиқлаш тўғрисида"ги ПФ-5847-сонли Фармони.
 17. Ўзбекистон Республикаси Президентининг 2020 йил 29 октябр "Илм-фанни 2030 йилгача ривожлантириш концепциясини тасдиқлаш тўғрисида"ги ПФ6097-сонли Фармони

18. Ўзбекистон Республикаси Вазирлар Маҳкамасининг 2019 йил 23 сентябрь “Олий таълим муассасалари раҳбар ва педагог кадрларининг малакасини ошириш тизимини янада такомиллаштириш бўйича қўшимча чоратадбирлар тўғрисида”ги 797-сонли Қарори.
19. Ўзбекистон Республикаси Вазирлар Маҳкамасининг 2020 йил 29 январдаги “Ўзбекистон Республикаси Вазирлар Маҳкамаси ҳузуридаги атамалар комиссиясининг фаолиятини ташкил қилиш чора-тадбирлари тўғрисида”ги 40-сонли Қарори.

III. Maxsus adabiyotlar

1. Абдуллаева Д. Ўзбек тилида антисемия: Филол. фан. номз. ... дисс. – Тошкент, 2010. – 134 б.
2. Арутюнова Н.Д. Предложение и его смысл. М.: Наука, 1976. – 382 с.
3. Арутюнова И.Д. Об объекте общей оценк // ВЯ. – М., Наука, 1985. – № 3. – С.13-25.
4. Бегматов Э., Неъматов Х., Расулов Р. Лексик микросистема ва унинг тадқиқ методикаси / Систем лексикология тезислари. // Ўзбек тили ва адабиёти. 1989. №6. – Б. 35-40.
5. Бозоров О. Ўзбек тилида даражаланиш. – Тошкент: Фан, 1995. – 132 б.
6. Брикотнина Л.В. Специфика семантики абстрактных имен качества и ее экспликация в синтаксисе: Дис. ... канд. филол. наук. – Барнаул, 2005. – 190 с.
7. Бюиссанс. Э. Абстрактное и конкретное в лингвистических фактах: речь-дискурсызык // Political science (RU), 2016, N 3. – С. 209-216.
8. Вежбицкая А. Восприятие: семантика абстрактного словаря // Новое в зарубежной лингвистике. – М., 1986. – Вып. 18. – С. 336-369.

9. Джумабаева Ж.Ш. Ўзбек ва инглиз тилларида лексик ҳамда стилистик градуонимия: Филол. фан. номз. ... дисс. автореф. – Тошкент, 2016. – 80 б.
10. Искандарова Ш. Лексикани мазмуний майдон асосида ўрганиш муаммолари. – Тошкент: Фан, 1998. – 52 б.
11. Мамадалиев И. Антонимические группировки в русском и узбекском языках: Автореф. дисс. ... канд. филол. наук. – Ташкент, 2011. – 24 с.
12. Махсумова С. Метафоралар орқали коннотатив-прагматик маънонинг ҳосил бўлиши // Ўзбек тили ва адабиёти. – Тошкент, 2009. – №5. – Б. 94-96.
13. Маҳмудов.Н. Тил тилсими тадқиқи. – Тошкент: Mumtoz so‘z, 2017. – 176 б.
14. Менглиев Б.Р. Лисоний тизим ва унда сатҳлараро муносабатлар: Филол. фанлари док. дисс... – Тошкент, 2002. – 248 б.
15. Миртожиев М. Ўзбек тили семасиологияси. – Тошкент: Mumtoz so‘z, 2010. – 287 б.

16. Муҳамедова С. Ўзбек тилида ҳаракат феълларининг семантик ва валентлик хусусиятлари. Филол. фанлари д-ри ... дисс. автореф. – Тошкент, 2007. – 48 б.
17. Неъматов Х. Расулов Р. Ўзбек тили систем лексикологияси асослари. – Тошкент: Ўқитувчи, 1995. – 128 б.
18. Никитин М.В. Основы лингвистической теории значения. – М.: Высшая школа, 1988. – 168 с.
19. Нишонова Н.Р. Ўзбек тилида 'хайвон' архисемали семемалар майдонининг мазмуний таҳлили: Филол. фан. номз. ...дисс. – Тошкент, 2000. – 120 б.
20. Нормуродов Р. Ўзбек тилида иккиламчи номинация. – Тошкент, Фан, 2010. – 130 б.
21. Одилов Ё. Ўзбек тилида энантиосемия: Филол. фан. д-ри. дисс. ... автореф. – Тошкент, 2016. – 101 б.
22. Орифжонова Ш. Ўзбек тилида луғавий градуонимия: Филол. фан. номз. ... дисс. – Тошкент, 1996. – 113 б.
23. Расулов Р. Ўзбек тилида ҳолат феъллари ва уларнинг облигатор валентликлари. – Тошкент, 1989, – 131 б.
24. Раҳмонов А. Ўзбек тилида луғавий синонимия ва градуонимиянинг ўзаро муносабати: Филол. фан. номз. ... дисс. автореф. – Фарғона, 2017. – 52 Б.
25. Rahmatullayev Sh. Hozirgi o'zbek adabiy tili. Darslik. – Toshkent, 2006. – 476 b.
26. Сафарова Р. Гипонимия в узбекском языке: Автореф. дис...канд. филол. наук. – Ташкент, 1990. – 19 с.
27. Сафарова Р. Лексик-семантик муносабатнинг турлари. – Тошкент: Ўқитувчи, 1996. – 47 б.
28. Собиров А. Ўзбек тилининг лексик сатҳини сиситема сифатида тадқиқ этиш: Филол. фан. д-ри дисс. – Тошкент, 2005. – 280 б.
29. Солнцев В.М. Язык как системно-структурное образование. – М.: Наука, 1971. – С. 292.
30. Худойберганова Д. Ўзбек тилидаги бадий матнларнинг антропоцентрик талқини: Филол. фан. д-ри... дисс. – Тошкент, 2015. – 240 б.

31. Цветков Н. В. К методологии компонентного анализа // Вопросы языкознания. 1984, –№2. – С. 31-35.
32. Шаумян Себастьян. Абстракция в современной лингвистике// Вопросы языкознания. 2002, №1. – С. 34-57.
33. Ҳақимов М.Х. Ўзбек тилида матнинг прагматик талқини: Филол. фан. д-ри. ... дисс.– Тошкент, 2001. – 283 б.
34. Ҳақимова М. Семасиология. – Тошкент, 2008. – 100 б.
35. Ҳақимова М.К. Ўзбек тилида вақт маъноли луғавий бирликлар ва уларнинг матн шакллантириш имкониятлари: Филол. фан. номз. ... дисс. автореф. – Фарғона, 2004. – 151 б.
36. Ҳақимова М. Ўзбек тилида абстракт номлар семантикаси. Монография. – Тошкент: Навоий университети, 2019. – 180 б.



**II. MODULNI O‘QITISHDA
FOYDALANILADIGAN
INTERFAOL TA‘LIM METODLARI**

“SWOT-tahlil” metodi

Metodning maqsadi: mavjud nazariy bilimlar va amaliy tajribalarni tahlil qilish, taqqoslash orqali muammoni hal etish yo'llarni topishga, bilimlarni mustahkamlash, takrorlash, baholashga, mustaqil, tanqidiy fikrlashni, nostandart tafakkurni shakllantirishga xizmat qiladi.

S- (strength)	-kuchli tomonlari
W-(weakness)	-zaif, kuchsiz tomonlari
O-(opportunity)	-imkoniyatlari
T-(threat)	-to'siqlar

Namuna: Leksik ma'noni komponent tahlil qilish imkoniyatlarini jadvalga tushiring.

S	Leksik ma'noni komponent tahlil qilishning kuchli tomonlari	Ma'noning tarkibi, tashkil etuvchilari, valentligi, etimologiyasini aniqlash mumkin.
W	Leksik ma'noni komponent tahlil qilishning kuchsiz tomonlari	Milliy idrok intizomi bilan bog'liq keng imkoniyatlar qoliplashtiriladi.
O	Leksik ma'noni komponent tahlil qilishning (ichki) imkoniyatlari	Ma'no taraqqiyotini belgilash, tasniflashni osonlashtiradi

T	To‘siqlar (tashqi)	Ma’no taraqqiyotida ma’nolarning shakllanish ketma-ketligini aniqlashning murakkabligi.
---	--------------------	---

“Xulosalash” (Rezyume, Veer) metodi

Metodning maqsadi: Bu metod murakkab, ko‘ptarmoqli, mumkin qadar, muammoli xarakteridagi mavzularni o‘rganishga qaratilgan. Metodning mohiyati shundan iboratki, bunda mavzuning turli tarmoqlari bo‘yicha bir xil axborot beriladi va ayni paytda, ularning har biri alohida aspektlarda muhokama etiladi. Masalan, muammo ijobiy va salbiy tomonlari, afzallik, fazilat va kamchiliklari, foyda va zararlari bo‘yicha o‘rganiladi. Bu interfaol metod tanqidiy, tahliliy, aniq mantiqiy fikrlashni muvaffaqiyatli rivojlantirishga hamda o‘quvchilarning mustaqil g‘oyalari, fikrlarini yozma va og‘zaki shaklda tizimli bayon etish, himoya qilishga imkoniyat yaratadi. “Xulosalash” metodidan ma’ruza mashg‘ulotlarida individual va juftliklardagi ish shaklida, amaliy va ko‘chma mashg‘ulotlarida kichik guruhlardagi ish shaklida mavzu yuzasidan bilimlarni mustahkamlash, tahlili qilish va taqqoslash maqsadida foydalanish mumkin.

Metodni amalga oshirish tartibi:



trener-o‘qituvchi ishtirokchilarni 5-6 kishidan iborat kichik guruhlariga ajratadi;



trening maqsadi, shartlari va tartibi bilan ishtirokchilarni tanishtirgach, har bir guruhga umumiy muammoni tahlil qilinishi



zarur bo‘lgan qismlari tushirilgan tarqatma materiallari tarqatadi; har bir guruh o‘ziga berilgan muammoni atroflicha tahlil qilib, o‘z mulohazalarini tavsiya etilayotgan sxema bo‘yicha tarqatmaga yozma bayon qiladi;

navbatdagi bosqichda barcha guruhlar o‘z taqdimotlarini o‘tkazadilar. Shundan so‘ng, trener tomonidan tahlillar umumlashtiriladi, zaruriy axborotlar bilan to‘ldiriladi va mavzu yakunlanadi.

Namuna:

Semantik tahlil					
Etimologik tahlil (talqin)		Struktural (tarkibiy) tahlil		Antoposentrik tahlil	
afzalligi	kamchiligi	afzalligi	kamchiligi	afzalligi	kamchiligi
Xulosa:					

“Keys-stadi” metodi

“**Keys-stadi**” - inglizcha so‘z bo‘lib, (“case” – aniq vaziyat, hodisa, «stadi» – o‘rganmoq, tahlil qilmoq) aniq vaziyatlarni o‘rganish, tahlil qilish asosida o‘qitishni amalga oshirishga qaratilgan metod hisoblanadi. Mazkur metod dastlab 1921-yil Garvard universitetida amaliy vaziyatlardan iqtisodiy boshqaruv fanlarini o‘rganishda foydalanish tartibida qo‘llanilgan. Keysda ochiq axborotlardan yoki aniq voqea-hodisadan vaziyat sifatida tahlil uchun foydalanish mumkin. Keys

harakatlari o‘z ichiga quyidagilarni qamrab oladi: Kim (Who), Qachon (When), Qayerda (Where), Nima uchun (Why), Qanday/ Qanaqa (How), Nima-natija (What).

“Keys metodi” ni amalga oshirish bosqichlari

Ish bosqichlari	Faoliyat shakli va mazmuni
<p>1-bosqich: Keys va uning axborot ta’minoti bilan tanishtirish</p>	<ul style="list-style-type: none"> ✓ yakka tartibdagi audiovizual harakat; ✓ keys bilan tanishish (matnli, audio yoki media shaklda); ✓ axborotni umumlashtirish; ✓ axborot tahlili; ✓ muammolarni aniqlash
<p>2-bosqich: Keysni aniqlashtirish va o‘quv topshirig‘ni belgilash</p>	<ul style="list-style-type: none"> ✓ individual va guruhda ishlash; ✓ muammolarni dolzarblik ierarxiyasini aniqlash; ✓ asosiy muammoli vaziyatni belgilash
<p>3-bosqich: Keysdagi asosiy muammoni tahlil etish orqali o‘quv topshirig‘ining yechimini izlash, hal etish yo‘llarini ishlab chiqish</p>	<ul style="list-style-type: none"> ✓ individual va guruhda ishlash; ✓ muqobil yechim yo‘llarini ishlab chiqish; ✓ har bir yechimning imkoniyatlari va to‘siqlarni tahlil qilish; ✓ muqobil yechimlarni tanlash
<p>4-bosqich: Keys yechimini yechimini shakllantirish va asoslash, taqdimot.</p>	<ul style="list-style-type: none"> ✓ yakka va guruhda ishlash; ✓ muqobil variantlarni amalda qo‘llash imkoniyatlarini asoslash; ✓ ijodiy-loyiha taqdimotini tayyorlash; ✓ yakuniy xulosa va vaziyat yechimining amaliy aspektlarini yoritish

Keys. Matnda sinonim so‘zlardan mosini tanlash bo‘yicha keys ishlab chiqiladi, mazkur metodning ijobiy va salbiy tomonlari qiyoslanadi va xulosa chiqariladi.

Keysni bajarish bosqichlari va topshiriqlari:

- Keysdagi muammoni keltirib chiqargan asosiy sabablarni belgilang (individual va kichik guruhda).
- Mobil ilovani ishga tushirish uchun bajariladigan ishlar ketma-ketligini belgilang (juftliklardagi ish).

“FSMU” metodi

Texnologiyaning maqsadi: Mazkur texnologiya ishtirokchilardagi umumiy fikrlardan xususiy xulosalar chiqarish, taqqoslash, qiyoslash orqali axborotni o‘zlashtirish, xulosalash, shuningdek, mustaqil ijodiy fikrlash ko‘nikmalarini shakllantirishga xizmat qiladi. Mazkur texnologiyadan ma’ruza mashg‘ulotlarida, mustahkamlashda, o‘tilgan mavzuni so‘rashda, uyga vazifa berishda hamda amaliy mashg‘ulot natijalarini tahlil etishda foydalanish tavsiya etiladi.

Texnologiyani amalga oshirish tartibi:

- qatnashchilarga mavzuga oid bo‘lgan yakuniy xulosa yoki g‘oya taklif etiladi;
- har bir ishtirokchiga FSMU texnologiyasining bosqichlari yozilgan qog‘ozlarni tarqatiladi:

F	- fikringizni bayon eting
S	- fikringizni bayoniga sabab ko‘rsating
M	- ko‘rsatgan sababingizni isbotlab misol Keltiring
U	- fikringizni umumlashtiring

FSMU tahlili qatnashchilarda kasbiy-nazariy bilimlarni amaliy mashqlar va mavjud tajribalar asosida tezroq va muvaffaqiyatli o‘zlashtirilishiga asos bo‘ladi.

Namuna:

Fikr: “Har qanday nomlanish jarayoni tafakkursiz amalga oshmaydi. Til egalarining shaxsiy tafakkur darajasi ham bu jarayonga ta’sir qiladi”.

Topshiriq: Mazkur fikrga nisbatan munosabatingizni FSMU orqali tahlil qiling.

“Assesment” metodi

Metodning maqsadi: mazkur metod ta’lim oluvchilarning bilim darajasini baholash, nazorat qilish, o’zlashtirish ko’rsatkichi va amaliy ko’nikmalarini tekshirishga yo’naltirilgan. Mazkur texnika orqali ta’lim oluvchilarning bilish faoliyati turli yo’nalishlar (test, amaliy ko’nikmalar, muammoli vaziyatlar mashqi, qiyosiy tahlil, simptomlarni aniqlash) bo’yicha tashxis qilinadi va baholanadi.

Metodni amalga oshirish tartibi:

“Assesment” lardan ma’ruza mashg’ulotlarida talabalarning yoki qatnashchilarning mavjud bilim darajasini o’rganishda, yangi ma’lumotlarni bayon qilishda, seminar, amaliy mashg’ulotlarda esa mavzu yoki ma’lumotlarni o’zlashtirish darajasini baholash, shuningdek, o’z-o’zini baholash maqsadida individual shaklda foydalanish tavsiya etiladi. Shuningdek, o’qituvchining ijodiy yondashuvi hamda o’quv maqsadlaridan kelib chiqib, assesmentga qo’shimcha topshiriqlarni kiritish mumkin.

Namuna:

Har bir katakdagi to‘g‘ri javob 5 ball yoki 1-5 balgacha baholanishi mumkin.



Kognitiv metaforaga misol keltiring

- A. Barglarning shivirlashi
- B. Shirin ovoz
- C. Achchiq haqiqat
- D. Uzunlikning ko‘zi



Qattiq leksemasining **qattiq gapirmoq** birikmasidagi ma’nosi nominatsiya usuliga ko‘ra qanday ma’no hisoblanadi?

- A. Hosila ma’no
- B. Figural ma’no
- C. Ko‘chma ma’no
- D. Nominativ ma’no



Pichirlamoq so‘zidagi “past ovoz” semasi qanday sema?

- A. Denotativ
- B. Konnotativ
- C. Vazifa
- D. Umumlashtirivchi



Yoqa leksemasining **jar yoqasi** birikasidagi ma’nosi semantik motivlashish nuqtayi nazaridan qanday ma’no hisoblanadi?

- A. Ko‘chma ma’no
- B. Hosila ma’no
- C. Bog‘liq ma’no
- D. Erkin ma’no

“Tushunchalar tahlili” metodi

Metodning maqsadi: mazkur metod talabalar yoki qatnashchilarni mavzu bo‘yicha tayanch tushunchalarni o‘zlashtirish darajasini aniqlash, o‘z bilimlarini mustaqil ravishda tekshirish, baholash, shuningdek, yangi mavzu bo‘yicha dastlabki bilimlar darajasini tashxis qilish maqsadida qo‘llaniladi. Metodni amalga oshirish tartibi:

- ishtirokchilar mashg‘ulot qoidalari bilan tanishtiriladi;
- o‘quvchilarga mavzuga yoki bobga tegishli bo‘lgan so‘zlar, tushunchalar nomi tushirilgan tarqatmalar beriladi (individual yoki guruhli tartibda);
- o‘quvchilar mazkur tushunchalar qanday ma’no anglatishi, qachon, qanday holatlarda qo‘llanilishi haqida yozma ma’lumot beradilar;
- belgilangan vaqt yakuniga yetgach o‘qituvchi berilgan tushunchalarning to‘g‘ri va to‘liq izohini o‘qib eshittiradi yoki slayd orqali namoyish etadi;
- har bir ishtirokchi berilgan to‘g‘ri javoblar bilan o‘zining shaxsiy munosabatini taqqoslaydi, farqlarini aniqlaydi va o‘z bilim darajasini tekshirib, baholaydi.

“Venn diagrammasi” metodi

Metodning maqsadi: Bu metod grafik tasvir orqali o‘qitishni tashkil etish shakli bo‘lib, u ikkita o‘zaro kesishgan aylana tasviri orqali ifodalanadi. Mazkur metod turli tushunchalar, asoslar, tasavvurlarning analiz va sintezini ikki aspekt orqali ko‘rib chiqish, ularning umumiy va farqlovchi jihatlarini aniqlash, taqqoslash imkonini beradi. **Metodni amalga oshirish tartibi:**

- ishtirokchilar ikki kishidan iborat juftliklarga birlashtiriladi va ularga ko‘rib chiqilayotgan tushuncha yoki asosning o‘ziga xos, farqli jihatlarini (yoki aksi) doiralari ichiga yozib chiqish taklif etiladi;
- navbatdagi bosqichda ishtirokchilar to‘rt kishidan iborat kichik guruhlariga birlashtiriladi va har bir juftlik o‘z tahlili bilan guruh a‘zolarini tanishtiradilar;

- juftliklarning tahlili eshitilgach, ular birgalashib, ko‘rib chiqilayotgan muammo yohud tushunchalarning umumiy jihatlarini (yoki farqli) izlab topadilar, umumlashtiradilar va doirachalarning kesishgan qismiga yozadilar.

Namuna:

Sinonimiyani vujudga keltiruvchi omillar

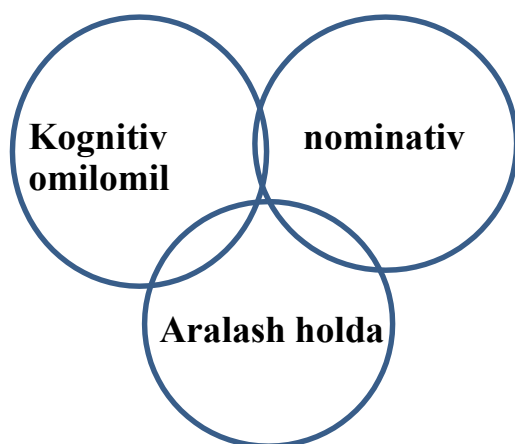

“Blits-o‘yin” metodi

Metodning maqsadi: tinglovchilarda tezlik, axborotlar tizimini tahlil qilish, rejalashtirish, prognozlash ko‘nikmalarini shakllantirishdan iborat. Mazkur metodni baholash va mustahkamlash maqsadida qo‘llash samarali natijalarni beradi.

Metodni amalga oshirish bosqichlari:

1. Dastlab ishtirokchilarga belgilangan mavzu yuzasidan tayyorlangan topshiriq, ya’ni tarqatma materiallarni alohida-alohida beriladi va ulardan materialni sinchiklab o‘rganish talab etiladi. Shundan so‘ng, ishtirokchilarga to‘g‘ri javoblar tarqatmadagi “yakka baho” kolonkasiga belgilash kerakligi tushuntiriladi. Bu bosqichda vazifa yakka tartibda bajariladi.

2. Navbatdagi bosqichda trener-o‘qituvchi ishtirokchilarga uch kishidan iborat kichik guruhlariga birlashtiradi va guruh a‘zolarini o‘z fikrlari bilan guruhdoshlarini tanishtirib, bahslashib, bir-biriga ta’sir o‘tkazib, o‘z fikrlariga ishontirish, kelishgan holda bir to‘xtamga kelib, javoblarini “guruh bahosi” bo‘limiga raqamlar bilan belgilab chiqishni topshiradi. Bu vazifa uchun 15 daqiqa vaqt beriladi.

3. Barcha kichik guruhlar o‘z ishlarini tugatgach, to‘g‘ri harakatlar ketma- ketligi trener-o‘qituvchi tomonidan o‘qib eshittiriladi, va o‘quvchilardan bu javoblarni “to‘g‘ri javob” bo‘limiga yozish so‘raladi.

4. “To‘g‘ri javob” bo‘limida berilgan raqamlardan “yakka baho” bo‘limida berilgan raqamlar taqqoslanib, farq bo‘lsa “0”, mos kelsa “1” ball qo‘yish so‘raladi. Shundan so‘ng “yakka xato” bo‘limidagi farqlar yuqoridan pastga qarab qo‘shib chiqilib, umumiy yig‘indi hisoblanadi.

5. Xuddi shu tartibda “to‘g‘ri javob” va “guruh bahosi” o‘rtasidagi farq chiqariladi va ballar “guruh xatosi” bo‘limiga yozib, yuqoridan pastga qarab qo‘shiladi va umumiy yig‘indi keltirib chiqariladi.

6. Trener-o‘qituvchi yakka va guruh xatolarini to‘plangan umumiy yig‘indi bo‘yicha alohida-alohida sharhlab beradi.

7. Ishtirokchilarga olgan baholariga qarab, ularning mavzu bo‘yicha o‘zlashtirish darajalari aniqlanadi.

Struktural tahlil ketma–ketligini aniqlash. O‘zingizni tekshirib ko‘ring!

Harakatlar mazmuni	Yakka baho	Yakka xato	To‘g‘ri javob	Guruh bahosi	Guruh xatosi
Leksik ma’noning qirralarini sanang					
Signifikativ ma’no nima?					

Denotativ ma'no nima?					
Struktur ma'no nima?					
Til birliklari o'rtasidagi asosiy munosabatlar nechta?					
Paradigmatik munosabat qanday munosabat?					

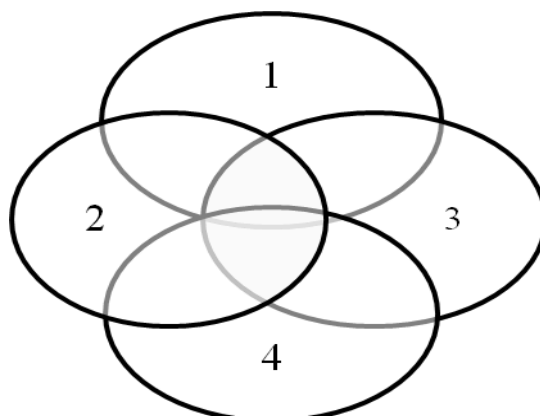

Grafik organayzer talabalar tomonidan o'zlashtirilgan o'zaro yaqin nazariy bilim, ma'lumot yoki dalillarni qiyosiy tahlil etishga yordam beradi. Undan muayyan bo'lim yoki boblar bo'yicha yakuniy darslarni tashkil etishda foydalanish yanada samaralidir.

Uni qo'llash bosqichlari quyidagilardan iborat:

- 1 • Talabalar ikki guruhga bo'linadi
- 2 • Yozuv taxtasiga topshiriqni bajarish mohiyatini aks ettiruvchi sxema chiziladi
- 3 • Har bir guruhga o'zlashtirilayotgan mavzu (bo'lim, bob) yuzasidan alohida topshiriq beriladi
- 4 • Topshiriqlar bajarilgach, guruh a'zolari orasidan liderlar tanlanadi
- 5 • Liderlar guruh a'zolari tomonidan bildirilgan fikrlarni umumlashtirib, yozuv taxtasida aks etgan diagrammani to'ldiradi



1-MAVZU:

Til va tafakkur munosabati. Ma'no va tushuncha munosabati. Leksik ma'no va konsept masalasi

REJA:

1. *Til va tafakkur ta'sirlashuvi*
2. *Semantik shakllar*
3. *Ma'no va tushuncha munosabati*
4. *Leksik ma'no va konsept*

Tayanch iboralar: til, tafakkur, ta'sirlashuv, tafakkur milliyliigi, dunyoni bilish va til, in'ikos kategoriyasi, semantik uchburchak, semantik trapetsiya, konsept.

Til va tafakkur ta'sirlashuvi. Tilshunoslikning avvalida ham, uning hozirgi bosqichida ham til va tafakkur, til va olamni bilish bu fanning eng muhim muammolaridan biri sifatida kun tartibidan tushmay kelmoqda. Shunga binoan tilshunoslikning barcha davrlarida “til qanday paydo bo‘lgan?”, “til qanday rivojlanadi?”, “insonning bilish faoliyatida tafakkur birlamchimi yoki til?”, “nutqiy jarayonda tafakkur, fikriy jarayonda til qanday ishtirok etadi?” tarzidagi savollar atrofida mulohaza yuritilgan, mazkur muammolarga yechim topishni asos qilib olgan ilmiy maktablar va yo‘nalishlar paydo bo‘lgan, sifati-yu salmog‘i aqlni shoshirib qo‘yadigan tadqiqotlar yuzaga kelgan; shuningdek, tafakkurning milliyliigi, olam va odamni anglashda ona tilining ishtirok darajasini belgilashga yo‘naltirilgan turfa gipotezalar ilgari surilgan. Bundan murod esa (ba‘zan tilning tabiatidan bir qadar uzoqlashilgan bo‘lsa ham) tilni imkon qadar to‘g‘ri, to‘liq va tugal tavsiflashdir.

Ma'lumki, til va tafakkur munosabati, ularning o‘zaro ta'sirlashuv jarayonlarini o‘rganishga tilni to‘g‘ri tadqiq qilishning eng birinchi muammosi sifatida yondashib kelinadi. Bu boradagi tadqiqotlarda goh tafakkurning birlamchiligini isbotlashga urinilsa, goh tilning olam hodisalari bilishdagi ustuvorligi ta'kidlanadi. Dunyo tilshunoslarini ana shu ikki qarashdan qay birini ma'qullashiga ko'ra ikkiga ajralgan deyish ham mumkin. Tilshunoslikning keyingi taraqqiyoti natijasida tilning tafakkursiz, tafakkurning tilsiz mavjud bo‘lmasligi,

ya'ni biri ikkinchisidan kuch olib yashashi, ular o'rtasida doimiy ta'sirlashuv jarayonlari borishi haqidagi qarash bir qadar barqarorlashdi.

Bu boradagi tadqiqotlar umumlashtirilsa, til va tafakkur munosabati, asosan, uch xil: gnoseologik, psixologik (yoki psixolingvistik) va neyrofiziologik (yoki neyrolingvistik) aspektda o'rganilgani ma'lum bo'ladi.

Yunon tilida "bilishga doir qarash" ma'nosini bildiruvchi gnoseologik yondashuv til va tafakkur munosabatini aniqlashdagi dastlabki metodologik usuldir.

Bunday yondashuvga ko'ra, olamni bilib borish natijasida dastlab kishi tafakkurida narsa-hodisalar haqida muayyan tushuncha va tasavvurlar paydo bo'ladi, keyin shu tushunchalar til vositasida namoyon bo'ladi, ya'ni til inson aqliy faoliyati natijasida yuzaga kelgan tushunchalarni qayd etadi va tinglovchiga yetkazadi. Umuman, til va tafakkur munosabatini bunday tushunish o'zbek tilshunosligida ham keng tarqalgan. Xususan, M.Irisqulovning "Tilshunoslikka kirish" qo'llanmasida til va tafakkur birbirisiz mavjud bo'la olmasligi ta'kidlanadi. Bu to'g'ri, ammo tafakkurning tildan oldinda yurishi, tafakkurdagi tushunchalar til orqali ifodalanishi – til tafakkurning barcha turlarini aks ettirishda yagona qurol va vosita ekanligi uqtiriladiki¹, bu ta'kidlarning birinchisida tafakkurning tilga nisbatan birlamchiligi va ustuvorligi, ikkinchisida esa tilning vazifasi faqat tafakkurda mavjud tushunchalarni aks ettiradi degan hukm anglashiladi. Yana kuzating: "Tabiiyki, g'oyalarning takomillashishi jarayonida

yangi tushunchalar, yangi nazariyalar paydo bo'ladi, ularni qayd etish uchun hamma vaqt ham tilda tayyor so'zlar, so'z birikmalari bo'lmasligi mumkin. Bunday hollarda til tafakkur faoliyati mahsulini to'la-to'kis o'zida aks ettirishi uchun mazkur yangilikka har tomonlama mos keladigan so'z va iboralarni topishi zarur. Shu tariqa til ham qotib qolmay tafakkur bilan birgalikda rivojlanib, takomillashib boradi"².

¹ Ирискулов М. Тилшуносликка кириш. Дорилфунун ва педагогика институтлари талабаларига қўлланма. – Тошкент: Ўқитувчи, 1992. 237 – 239-бетлар.

² Ирискулов М. Кўрсатилган манба. 237 – 238-бетлар.

To'g'ri, til va tafakkur munosabatini bunday tushunish bir qarashda maqbulday ko'rinadi, chunki tafakkur til bilan doimiy aloqada bo'ladi, olamdagi narsa-hodisa va harakat-holatlar ong yordamida idrok qilinadi. Ammo bu qarash tilga tafakkurda bor narsani aks ettiradigan vosita maqomini beradiki, bu tilning bilish jarayonidagi ishtiroki hamda vazifasini "passiv"lashtirib yuboradi, tilning "mahsul" emas, balki faoliyat ekanligi haqidagi g'oyani (V. fon Humboldt) shubha ostiga qo'yadi. Taassufki, uzoq yillar davomida o'zbek tilshunosligida ham tilning tafakkuriy tushunchalarni aks ettirish vazifasinigina ta'kidlash, tushuntirish ustuvor bo'ldi, til aloqa vositasi sifatidagina taqdim etildi, darslik va qo'llanmalardan "til – insonlar o'rtasidagi aloqa vositasi", "til – aloqa quroli" tarzidagi tavsiflar keng o'rin oldi. Buning natijasida tilning boshqa asosiy vazifalari bir qadar chetda qoldi. Shu ma'noda N.Mahmudov "Til, eng avvalo, insonning ichki dunyosi, olamni idrok qilishi, tafakkur tarzi va kamolotini belgilaydigan vosita. Tilga ko'pincha aloqa vositasi sifatida qarashadi. Aslida bu – tilning mohiyatini to'g'ri anglamaslik natijasida paydo bo'lgan noto'g'ri qarash. Til faqat aloqa vositasigina emas, u insonning tafakkur tarzini tayin qiladigan, dunyoni bilishi, dunyoni ko'rishi, eshitishi vositasi hamdir. Odam dunyoni tili bilan ko'radi, tili bilan eshitadi va tili bilan idrok qiladi. Inson biron narsani nomlasa, bu nomni o'zbek yoki rus o'z tili bilan ataydi, ular nomlash motiviga ko'ra bir-biridan farq qiladi. Masalan, "sinchalak" so'zi – chittak qushining yana bir nomlanishi. Rus tilida u "sinitsa" deyiladi. Yana bir misol, "suv jildirayapti" deymiz. Buni ingliz

boshqacha ataydi. Eshitish tilga ko'ra bo'lgani uchun taqlidiy so'zlar hamma tilda bir xil emas. Barchasining asosiy mazmun-mohiyati tabiatdagi mavjud tovushlarga taqlid qilish natijasida yuzaga keladi. Tabiatda mavjud tovushlarni qanday eshitsak, shunday taqlidiy so'z yuzaga keladi. Tilni mana shu tarzda tasnif qiladigan bo'lsak,

til bu faqatgina aloqa vositasi emas, ko‘rish, eshitish, hattoki anglash vositasi ekanligini bilib olamiz”³ deganida haqdir.

Gnoseologik yondashuv asosidagi tadqiqotlarda til va tafakkur munosabati bir qadar oydinlashtirilgan bo‘lsa ham, tilning bilish jarayonidagi ishtiroki to‘la aniqlashtirilmadi, bu ikki hodisaning konkret nutqiy sharoitdagi ishtiroki ochiq qolib ketdi. Shu va boshqa bo‘shliqliklarni to‘ldirish maqsadi bilan psixologik (yoki psixolingvistik) yondashuv qo‘llana boshladi.⁴ Shunga ko‘ra, til va tafakkur munosabatiga bu fanda ikki xil yondashuv mavjud: 1) til va tafakkur bir-biri bilan bog‘liq, shuningdek, tafakkur til vositasida ifodalanadi; 2) til va tafakkur – mustaqil hodisalar, tafakkur tilsiz namoyon bo‘la olishi mumkin.⁵ O‘z vaqtida A.A.Potebnya ham tafakkurning tilsiz mavjud bo‘lishi mumkinligini aytgan va fikrini rassom, musiqachi, haykaltarosh va shaxmatchilarning ijodiy tafakkuri til orqali ifodalanmasligi bilan dalillagan edi.⁶ Til va tafakkur o‘rtasida “majburiy” aloqa borligini inkor etuvchi tilshunoslar tafakkurning aqliy jarayon ekanligi, shu bois lisoniy belgilarga emas, obrazlarga tayanishi va bu obrazlarning, lisoniy belgilardan farqli ravishda, modallikka egaligini sabab qilib ko‘rsatadilar. Bunday yondashuvdagi tadqiqotlarda til va tafakkur munosabati bolalar psixikasi misolida o‘rganildi, ya’ni bolada ona tili ko‘nikmalarining shakllanishida tafakkurning ishtiroki qanday bo‘lishiga diqqat qaratildi.

Shunday ishlarning birida aytilishicha, bolaning bilish faoliyati nutqiy faoliyatidan oldinda yuradi, bolaning nutqi o‘zlashtirilgan tushunchalar asosida shakllanadi. Shuningdek, bola anglagan narsalar miqdorining u biladigan so‘zlar sonidan ko‘pligi anglagan narsalarning verbal ifoda topavermasligini aytadi. Shu munosabat bilan L.S.Vigotskiy intellektual va verbal rivojlanishning turli genetik asosga egaligi,

³ Махмудов Н. Тилимизнинг тилла сандиғи. – Тошкент: Фафур Гулом нашриёт-матбаа ижодий уйи, 2015. 19- бет.

⁴ Петренко В.Ф. Экспериментальная психосемантика: исследование форм репрезентации в обыденном сознании. – М.: 1983.; Шмелев А.Г. Введение в экспериментальная психосемантику: теоретико-методологические основания и психодиагностические возможности. – М., 1983.

⁵ Глухов В.П. Основы психоллингвистики. – М.: Высшая школа, 2005. – С. 288. ⁶

Потебня А.А. Слово и миф. – М.: Правда, 1989. – С. 145-146.

nomutanosib bo‘lishi g‘oyasini ilgari uradi.⁷ Ammo go‘dakning dastlab unli tovushlarni, keyinroq ochiq bo‘g‘inlarni talaffuz eta boshlashi til ko‘nikmalarining tafakkurdan oldin paydo bo‘la boshlashini ko‘rsatadiki, psixolingvistik tadqiqotlarda ham bu jihat e‘tiborga olinmadi. Qolaversa, eshitish va so‘zlash bilan bog‘liq muammosi bor bolalarning tafakkuri u qadar yaxshi rivojlanmasligi aytiladiki, bu ham tilning tafakkur rivojiga katta ta‘siri borligini ko‘rsatadi. Demak, tilning asosiy vazifasi tafakkurni lisoniy belgilar orqali voqelantirishgina emas, balki uni shakllantirish, yuzaga keltirish hamdir. Tafakkurning asosiy vazifasi esa borliqni, undagi narsa-hodisalarni bilish bo‘lib, bu jarayon til yordamida amalga oshadi.

Semantik shakllar. Tilning asosiy vazifalaridan biri nomlashdir. Tilning nomlash vazifasi asosan leksemalar vositasida amalga oshadi. Muayyan leksema nomlash vazifasini bajarar ekan, leksik ma‘nosida olam, uning ko‘rinishi, bir bo‘lagi yoki belgisi, harakati aks etadi. Misol uchun *bola* so‘zida olamning bir bo‘lagi nomlansa, *sho‘x*, *erka*, *ikkita*, *uchta* kabi so‘zlarda belgisi, *kuldi*, *uchdi*, *uxladi* kabi so‘zlarda esa harakati nomlanadi.

Demak, leksik ma‘noda tildan tashqaridagi voqelik – insonning tashqi va ichki olami aks etadi. Masalan, *tog‘*, *dengiz*, *muhabbat*, *nafrat* kabi. *Tog‘*, *dengiz* tashqi olam hodisalari bo‘lsa; *muhabbat*, *nafrat* insonning ichki tuyg‘ularidir. Ma‘noda aks etayotgan voqelikdagi predmet, hodisa, harakat, belgi, munosabat denotat deyiladi. Biron bir alohida olingan reallik (*quyosh*, *oy*), hodisalar (*gullamoq*, *ochilmoq*), belgixususiyatlar (*oq*, *qora*), harakatlar (*yozmog*, *gapirmog*), bir turdagi narsalar (*uy*, *daraxt*, *gul*), davriy hodisalar (*yog‘ingarchilik*, *yozi*, *kuz*), ongimizda sun‘iy hosil qilingan real bo‘lmagan narsa, belgi, hodisalar (*pari*, *qorbobo*, *qorqiz*, *jodugar*) leksik ma‘no asosida yotuvchi voqelik yoki denotat bo‘lib kelishi mumkin.

Leksik ma‘noda voqelikning aks etishida ikki xil holat mavjud. Ya‘ni konkret va abstrakt so‘zlarda olamning turli ko‘rinishlari aks etadi. Konkret so‘zlar bizdagi (bosh, ko‘z), bizdan tashqaridagi biz yaratgan (uy, shahar), bizgacha azaldan mavjud bo‘lgan

(tog‘, tosh, dengiz) ontologik, ya’ni tabiatda mavjud bo‘lgan narsalarni nomlaydi. Abstrakt so‘zlar esa gnoseologik, ya’ni faqat ongda mavjud obyektlarni ataydi. Mazkur so‘zlar bilan atalayotgan mohiyatlar inson ongi, tafakkuri, tilining mahsulidir.

Masalan, “ezgulik” so‘zi tabiatda alohida mavjud narsani emas, inson tafakkurida shakllangan tushunchani nomlaydi.

Ezgulik leksemasi nomlayotgan mohiyatni sezgi a’zolarimiz bilan seza olmaymiz, uni faqat aql bilan bilamiz va bizda u haqida tasavvur emas, tushuncha, bilim hosil bo‘ladi. Shuning uchun ham bunday mohiyatlar gnoseologik xarakterdagi mohiyatlar deyiladi. Bu bilan ezgulik mavjud emas, u faqat ongimizning mahsuli demoqchi emasmiz. To‘g‘ri, abstrakt nomlar atayotgan mohiyatlar obyektiv mavjud emas. Ularda obyektiv mavjudlikning shaklga egalik, sezgi a’zolarga ta’siri, vaqtmakon kontinuumiga egalik kabi shartlari yo‘q. Mavjudlikning obyektiv (moddiy) turidan farqli nomoddiy mavjudlik ham mavjud. Nomoddiy, ideal, ruhiy, ma’naviy atamalar bilan nomlanadigan bu mavjudlik mifologik, ya’ni afsonaviy xarakterga ega emas. U bor va mavjud. Aks holda tuyg‘ularimiz, o‘y-fikrlarimiz, g‘oyalarimiz, orzuistaklarimiz sarobga aylanadimi?

Ma’noda nomlayotgan voqelik to‘g‘ridan to‘g‘ri aks etibgina qolmay, unga insonning fikrlash, anglash, o‘zlashtirish xususiyatlari ham birlashtirilgan bo‘ladi. Ma’noda denotatlar alohidaliklar tarzida emas, umumlashgan holda in’ikos etadi. Ushbular esa lisoniy ma’noning tushuncha bilan mustahkam bog‘liqligini ko‘rsatadi. Sodda qilib aytganda, denotat tushuncha orqali ma’noga aylanadi. Bizni qurshab olgan olam, biz yashayotgan olam dastlab tilda emas, avvalo, ongda tushuncha sifatida aks etadi. Ongda akslanayotgan olam manzarasi keyin tilda aks etadi. Olamni hech qachon tushunchasiz nomlay olmaymiz. Tasavvur qiling: siz hech qachon ko‘rmagan joyingizda, ko‘rmagan, bilmagan, tushunchaga ega bo‘lmagan narsani nomlay olasizmi? Yo‘q. Siz uni nimagadir qiyoslaysiz, nimagadir solishtirasiz. Bu esa bilishdir.

Bilish orqali esa tushuncha hosil bo‘ladi. Demak, biz olamni tushunchasiz nomlay olmaymiz. Har qanday voqelik tushuncha orqali nomlanadi.

Nomlash jarayonini quyidagicha belgilash mumkin:

Olam manzarasi → olamning (ongdagi) konseptual manzarasi → olamning lisoniy manzarasi

Har qanday leksik ma’no muayyan belgi(nom)ga biriktirilgan bo‘ladi va ular so‘zning tarkibiy qismlarini tashkil qiladi. So‘z tarkibida ma’no lisoniy sistemada o‘ziga xos mavqega ega bo‘ladi.

Leksik ma’noni bir qator omillarga (voqelik, tafakkur, til sistemasiga) bog‘liqligi va uning voqelik, tushuncha, belgi bilan munosabati birlamchi Ogden-Richards semantik uchburchagida quyidagicha ko‘rsatilgan:

Belgining mundarijasi, tushuncha, ma’no

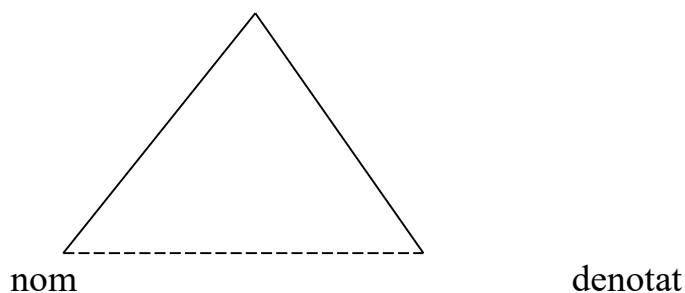

Chizmadagi nomlanayotgan predmet va belgini birlashtirib turuvchi uzuq-uzuq chiziq denotat nom o‘rtasidagi bog‘lanish to‘g‘ridan to‘g‘ri emas, balki tushuncha orqali ekanligini ko‘rsatadi. Ogden va Richardslarning ushbu semantik uchburchagi ma’noning asosiy omillarini ko‘rsatuvchi mashhur klassik model bo‘lishi bilan birga, unda yuqoridagi burchak noaniqdir. Bunda ma’no va tushuncha ajratilmagan holda bitta qutbda nomning mundarijasi sifatida berilgan. Zero, ma’no tushunchadan farqli alohida hodisadir. Ayrim adabiyotlarda mazkur semantik uchburchakning yuqoridagi burchagida tushunchaning o‘zi ko‘rsatiladi, nomning tushunchaga munosabati esa ma’no sanaladi:

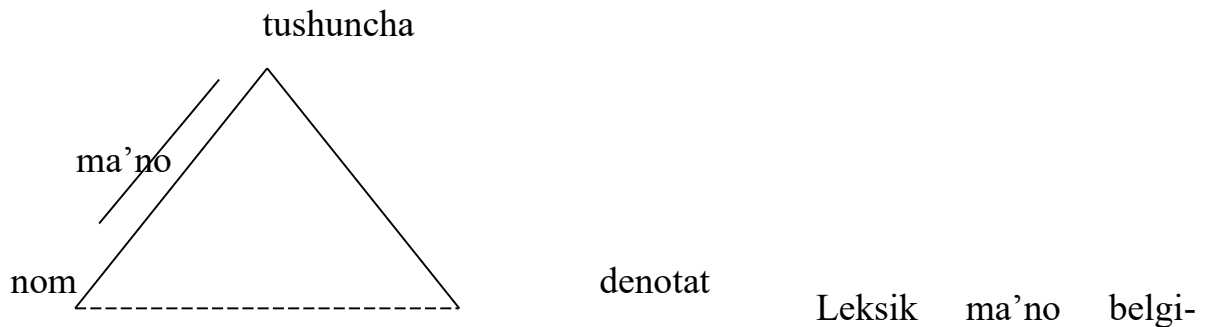

tushuncha munosabatigina emas, balki alohida til hodisasi bo‘lib, voqelikning maxsus lisoniy in’ikosidir. Zamonaviy semasiologiyada ma’noni tushunchadan farqlash uchun semantik uchburchakning semantik trapetsiya modeli ishlab chiqilgan. Unda ma’no

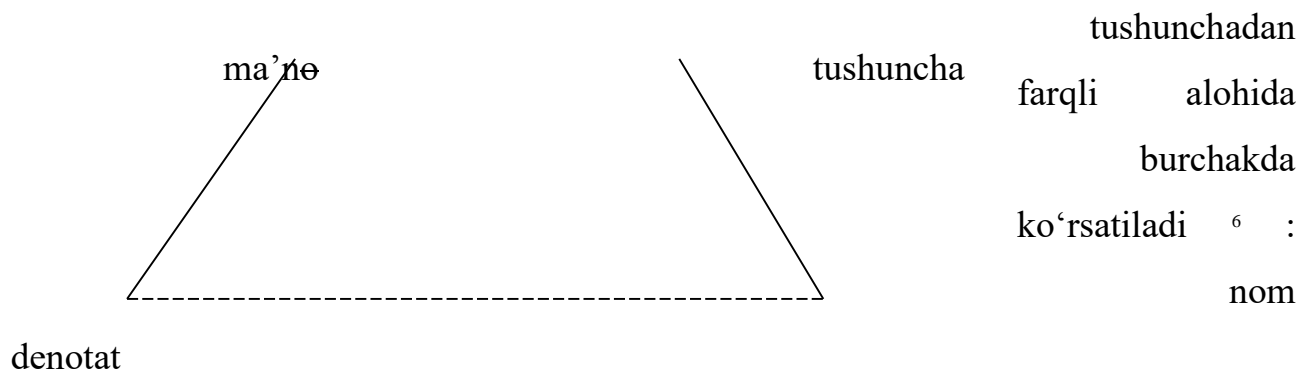

Mazkur sxema ham leksik ma’noni belgilovchi barcha omillarni qamrab olmaydi. Leksik ma’noda yana so‘zlovchining so‘zlanayotgan so‘zga, uning ma’nosiga bo‘lgan subyektiv munosabati va so‘z yoki ma’noning inson ruhiyatiga ta’siri kabi omillar ham mavjud bo‘ladi. Demak, leksik birlikning shakllanishi qo‘yidagi tartibda ro‘y beradi: obyektiv voqelikdagi narsa ya’ni denotatning umumlashma obrazi ongimizda aks etadi. Ushbu obrazga insonning bilimi, dunyoqarashi, yashash tarzi, kasbi kabi omillar qo‘shilib tushunchani hosil qiladi. Tushunchaning ixchamlashgan, o‘rtacha saviyadagi til egalari tushunarli ko‘rinishiga emotsionallik, uslubiy xoslik, ta’sirchanlik kabi omillar qo‘shiladi va unga til egalari tomonidan nom (shakl, fonemalar tizmasi) biriktiriladi.

⁶ Новиков Л.А., Иванов В.В, Кедайтане Е.И., Тихонов А.Н. Современный русский язык. Теоритический курс. Лексикология. –Москва, «Русский язык», 1987, С. 91.

Leksik ma'no va tushuncha. Tushuncha tafakkurning asosiy shakllaridan biri bo'lib, voqelikdagi narsa-hodisalarga xos bo'lgan tasavvur va belgilarning inson ongida umumlashgan holda in'ikos etishidir. Tushunchaning asosini voqelikdagi narsa-hodisalar tashkil qiladi. Narsa-hodisalarning belgilari inson ongida umumlashgan holda aks etadi. Ushbu tushuncha (umumlashma in'ikos) asosida leksik ma'no hosil bo'ladi. Leksik ma'noning shakllanishi jarayonida voqelikdagi narsahodisa haqidagi tushuncha ixcham, barcha til egalariga tushunarli holga keltiriladi va nomga (belgiga) biriktiriladi. Masalan, biz umrimiz davomida daraxtning yuzlab turlarini, millionlab shakldagilarini ko'rganmiz. Lekin ularning barchasini ongimizda eslab qola olmaymiz. Ko'rgan daraxtlarimizning barchasi uchun umumiy bo'lgan, uni guldan, butadan farqlovchi belgilari ongimizda aks etadi, saqlanadi. Demak, daraxt haqidagi tushuncha deganda, voqelikdagi barcha daraxtlar uchun umumiy bo'lgan belgilarning ongimizda aks etishi tushuniladi. Lekin aytib o'tish joizki, daraxt haqidagi tushunchalarimiz bir-birimiznikidan farq qilishi tabiiy. Botanik olim, talaba yoki 5 yoshli bolaning daraxt haqidagi tushunchalari bir-biridan farqli bo'ladi. O'rtacha saviyadagi til egasining daraxt haqidagi tushunchasi shunday bo'lishi mumkin: yog'och tanali, ildizli, shoxli, bargli, ko'p yillik, mevali, yerda o'suvchi o'simlik. Ushbu tushuncha o'rtacha saviyadagi til egasiga tushunarli bo'lgan ixcham, siqiq holatga keltiriladi va unga nom biriktiriladi. Ixcham holatga keltirilgan va ma'lum nomga ega tushuncha leksik ma'noga aylanadi. Yuqoridagi tushunchamiz *d a r a x t* tovushlaridan iborat nomga ega va leksik ma'nosi quyidagichadir: *yog'och tanali, shoxli ko'p yillik o'simlik*. Daraxt tushunchasi leksik ma'noga aylanar, nomga biriktirilar ekan, u endi tafakkur birligidan til birligiga aylanadi va til sistemasida o'ziga xos o'ringa ega bo'ladi. *Daraxt* leksemasi til sistemasida «O'simlik nomlari» mazmuniy guruhida element hisoblanib, *o'simlik – daraxt, daraxt – terak, daraxt – nihol* kabi jins-tur, *daraxt – shox, daraxt – barg* kabi butun-bo'lak, *gul – buta – daraxt* kabi darajalanish munosabatlarini hosil qiladi. Ushbular *daraxt* leksik ma'nosining

(leksema tarkibida) til sistemasidagi paradigmatic oʻrnini koʻrsatadi. Barcha til birliklari kabi leksik maʼnoning til sistemasidagi oʻrni uning sintagmatik munosabatlari bilan ham belgilanadi.

Fanda leksik maʼno va tushuncha munosabati munozarali masalalardan biridir. V.Gumboldt, E.Sepir, B.Uorf, L.Vaysgerber ishlarida leksik maʼnoni aniqlashda tushuncha eʼtibordan soqit qilinadi⁷. Ularning fikricha, ongda voqelikning tasvirlanishi til qurilishi bilan belgilanadi. Yaʼni, maʼno til strukturasi bilan aniqlanadi va u oʻz navbatida voqelikni anglashni ham belgilab beradi.

Baʼzi tilshunoslar tushuncha va maʼnoni boshqa-boshqa hodisa sifatida qatʼiy chegaralasalar, baʼzilar esa har ikkisini ham bitta hodisa deb tan oladilar.

Tushuncha va leksik maʼno ham alohida ikki xil hodisami, bir hodisaning ikki tomonimi, bundan qatʼi nazar, ularning oʻziga xos umumiy va farqli, bir-biriga bogʻliq va bogʻlanmagan tomonlari mavjud. Tushuncha ham, leksik maʼno ham voqelikning inʼikos shakllaridir. Har ikkisi voqelik bilan shartlangan boʻladi. Tushuncha voqelikning (umumlashgan) inʼikosi hisoblansa, leksik maʼno esa tushunchaning yaʼni, inʼikosning inʼikosidir.

Tushuncha ham, leksik maʼno ham umumlashtiruvchi kategoriyadir.

Tushuncha predmet va hodisalarning umumiy, muhim belgilarini aks ettiruvchi tafakkur shakli boʻlib, unda bir turdagi predmetlarning muhim boʻlmagan belgilari eʼtibordan chetda qoladi, faqat muhim belgilarigina umumlashadi. Masalan, «bola» tushunchasida jamiki yoshi kichik insonlarning umumiy xususiyatlari aks etadi.

Tushuncha predmetning nomuhim belgilaridan chetlashar (abstraktlashar) ekan, demak, uni toʻlaligicha aks ettira olmaydi. Bu maʼnoda u hissiy bilish shakllariga nisbatan borliqdan uzoqroqda turadi. Lekin, tushuncha predmetning muhim belgilarini inʼikos qilishi, mohiyatini aks ettirishi bilan hissiy bilish shakllariga nisbatan borliqni chuqurroq, toʻlaroq ifoda etadi. Masalan, bargning yashilligini koʻramiz va u borliq

⁷ Бу ҳақда қаранг: Звегинцев В.А. Теоритико-лингвистические предпосылки гипотезы СепираУорфа. –В кн: Новое в лингвистике. Москва, 1960, вып.1.

bilan bevosita bog‘liq. Nima uchun aynan yashil rangda ekanligini aqliy bilish orqali anglaymiz. Bu esa ko‘rishga nisbatan bargning mohiyatini to‘liqroq ochib beradi. Lekin nima uchun shu rangda ekanligini anglash uchun uning yashilligini hissiy bilish kerak.

Sezgi a’zolarimiz yordamida bevosita his qilishdan tushuncha tubdan farq qiladi. Tushunchada obyektiv voqelik umumlashgan holda aks etadi. Olamdagi turlituman, bir-birini takrorlamaydigan narsa-hodisalar ongimizda o‘xshash tomonlari asosida muayyan guruhlariga biriktiriladi. I.M.Sechenovning fikriga ko‘ra, agar odamga har bir narsa-hodisaning barcha belgilarini eslab qolishiga to‘g‘ri kelganda, uning miyasida har bir narsaning minglab alohida tasavvurlari saqlanar edi. Natijada, anglash jarayoni juda qiyin kechardi, rivojlanmas edi. Lekin, insonda tasavvurlarning o‘xshashlik asosida qayd qilinishi (tushuncha) mavjud bo‘lib, u yordamida barcha o‘xshash narsalar umumlashtiriladi. Ya’ni, inson o‘z davrida terakning minglab turli shakllarini ko‘rgan bo‘lsa-da, unda terak haqida bitta umumiy tushuncha mavjud bo‘ladi.

Har qanday tushunchada ikki asosiy jihat **tushuncha hajmi** va **tushuncha mundarijasi** mavjud bo‘ladi. Tushuncha hajmi – umumlashgan holda aks etayotgan narsa-hodisalarning sinfi, ko‘lami. Tushuncha mundarijasi ushbu narsa-hodisalarga xos belgilarning yig‘indisidir. Tushuncha mundarijasi murakkab strukturaga ega bo‘lib, u bir-biriga bog‘liq bo‘lgan bir qancha belgilardan iborat. Yil tushunchasining hajmini «yanvar», «fevral», «mart», «aprel», «may», «iyun», «iyul», «avgust», «sentabr», «oktabr», «noyabr», «dekabr» tashkil qilsa, mundarijasi esa quyidagi belgilardan iborat: «vaqt», «o‘lchov birligi», «oyning quyosh atrofida aylanib chiqish muddati», «12 oydan iborat».

Leksik ma’no, asosan, tushuncha mundarijasiga bog‘liq bo‘ladi. Masalan, **suv** tushunchasi mundarijasining strukturasi shartli ravishda quyidagi belgilardan tashkil topishi mumkin: 1) modda, 2) suyuqlik, 3) rangsiz, 4) hidsiz, 5) vodorod va kisloroddan iborat, 6) 100°da qaynaydigan, 7) 0°da muzlaydigan, 8) hayotning asosini tashkil qiluvchi. *Suv* so‘zining ma’nosini shunday aniqlash mumkin: «rangsiz, hidsiz,

vodorod va kislorod birikuvidan iborat suyuqlik». Ushbu leksik ma'no ham tushuncha mundarijasi kabi ma'no belgilaridan – semalardan iborat strukturaga ega: «suyuqlik», «rangsiz», «hidsiz», «vodorod va kislorodning birikuvidan iborat».

Yana misol tariqasida **uchmoq** tushunchasini ko'rib o'tamiz. Mazkur tushuncha mundarijasi quyidagi belgilardan iborat: 1) harakat, 2) yerdan yuqorida bajariladigan, 3) fazodagi joyini o'zgartirish maqsadida. Tushuncha mundarijasi strukturasi va ma'no strukturasi qiyoslaymiz: *uchmoq* sememasining semalari:

“harakat”, “yer dan yuqorida bajariladigan”, “fazodagi joyini o'zgartiradi”.

Tushunchaning hajmi va mundarijasi o'zaro shartlangan bo'lib, tushuncha hajmi qancha keng bo'lsa, tushuncha mundarijasi shuncha kichik bo'ladi. Masalan, **fasl** tushunchasining hajmi **qish** tushunchasining hajmidan kengdir. Chunki **fasl** tushunchasi hajmini qish, bahor, yoz, kuz kabilar tashkil qiladi. Lekin **fasl** tushunchasining mundarijasi **qish** tushunchasining mundarijasidan kichikdir. **Fasl** tushunchasi mundarijasini quyidagi belgilar tashkil qilishi mumkin: 1) yilning ma'lum qismi, 2) 3 oydan iborat, 3) tabiatdagi o'zgarishlar bilan bog'liq. Endi **qish** tushunchasining mundarijasini aniqlasak, unda quyidagi belgilarni ko'rish mumkin: 1) yilning ma'lum qismi, 2) 3 oydan iborat, 3) tabiatdagi o'zgarishlar bilan bog'liq, 4) sovuq, 5) kuzdan keyingi, 6) bahordan oldingi.

Yuqoridagi shartlilik leksik ma'noda ham kuzatiladiki, so'z qancha umumiy narsa-hodisalarni nomlasa, uning semantik komponentlari shuncha kam bo'ladi va aksincha. Masalan:

Odam - ongli, nutqqa ega jonzot;

Ayol - farzand tug'ish qobiliyatiga ega odam (ongli, nutqqa ega jonzot)

Qizcha - voyaga etmagan ayol (farzand tug'ish qobiliyatiga ega ongli, nutqqa ega jonzot).

Tushunchaning leksik ma'no uchun xarakterli xususiyatlaridan biri uning o'zgaruvchan ekanligidir. Muayyan predmet haqidagi yuzaki tushunchalarimiz vaqt o'tishi bilan chuqurlashib, takomillashib borishi mumkin. Odatiy tushunchalarimiz muayyan soha

vakillari tomonidan chuqur ilmiy tahlil qilinishi va ularda mukammal, ilmiy tushunchalar hosil bo‘lishi mumkin. Masalan, XX asrda **atom** tushunchasi ostida ommaviy qirg‘in quroli tushunilgan bo‘lsa, XXI asrda kelib atom asosiy energiya manbasiga aylandi va u haqidagi tushuncha ham o‘zgardi, boyidi.

Muayyan narsa-hodisa haqidagi tushuncha turli odamlarda ularning ilmiy saviyasi, yashash tarzi, kasbi, hayotiy malakasi va albatta, vaqt nuqtayi nazaridan turlicha bo‘lishi mumkin. Tushuncha leksik ma’noga nisbatan o‘zgaruvchi kategoriya bo‘lsa-da, uning o‘zgarishi leksik ma’noga ham ta’sir qilmay qo‘ymaydi. Leksik ma’noning chegarasi ham juda qat’iy bo‘lmasdan, biroz erkinlikka ega. Ushbu erkinlikni tushunchada bo‘lgani kabi ma’noda ham til egasining ilmiy saviyasi, yashash tarzi, kasbi, hayotiy malakasi va davr belgilaydi. O‘zbek tilining sinonimlar, antonimlar, omonimlar va izohli lug‘atlaridagi so‘z ma’nolari o‘rtasidagi farqliliklar ham yuqoridagi fikrimizni tasdiqlaydi. yoki 1980-yilda va 2006-yilda nashr qilingan izohli lug‘atlarda keltirilgan ma’nolar o‘rtasida ham farqliklar kuzatiladi. Masalan, 1980-yilda nashr qilingan «O‘zbek tilining izohli lug‘ati»da *bahor* leksemasining 2 ta ma’nosi berilgan bo‘lsa, 2006-yilda nashr qilingan «O‘zbek tilining izohli lug‘ati»da 6 ta ma’nosi qayd etilgan. yoki saviyasi, yoshi, dunyoqarashi, hayotiy malakasi, kasbi turlicha bo‘lgan kishilarni to‘plab ma’lum bir so‘zlarning ma’nosi haqida so‘rovnoma o‘tkazilsa, tabiiyki, farqliklar kuzatiladi.

Leksik ma’noni shakllanishida tushunchaning o‘rni qancha katta bo‘lmasin, mazkur hodisalarning o‘ziga xos farqli tomonlari ham mavjud.

Avvalo, tushuncha va leksik ma’no boshqa-boshqa sistema elementlari: tushuncha — mantiq kategoriyasi, ma’no esa til kategoriyasidir.

Tushuncha ham, leksik ma’no ham voqelikning in’ikos ettiruvchi shakllardir. Lekin tushuncha predmetning umumiy barcha belgilarini aks ettirgani uchun uning mundarijasi leksik ma’nodan kengroq bo‘ladi. So‘z ma’nosida esa predmetga xos barcha belgilar emas, balki ushbu so‘zni tanish va uni semantik jihatdan o‘ziga yaqin so‘zdan ajratib olish uchun, nutqda faoliyat ko‘rsatishi uchun zarur bo‘lgan eng oz

miqdordagi tushuncha belgilarigina mavjud bo‘ladi. Bu bilan ma’no tushunchadan kambag‘al degan fikr kelib chiqmasligi lozim. Ma’no tushunchaning ixcham, o‘rtacha saviyadagi til egasiga tushunarli ko‘rinishidir. Masalan, *bo‘ron* so‘zining ma’nosini ochishda uni ma’no jihatdan yaqin leksemalardan, jumladan, *shamol* va *dovul*dan farqlovchi belgilari muhim ahamiyat kasb etadi. *Bo‘ron* so‘zining ma’nosini shunday izohlash mumkin: «To‘zon yoki qor aralash esadigan shiddatli shamol». *Bo‘ron* tushunchasi esa yanada keng bo‘lishi, u yana kuchli ovozga ega, vayron qiluvchi, sovuq kabi yana bir qator tushuncha belgilariga ega bo‘lishi va tabiatshunoslikka oid mutaxassislik lug‘atlarida 2-3 sahifani band qilishi mumkin.

Tushuncha belgiga, shaklga ega bo‘lmaydi, leksik ma’no esa nomga, belgiga biriktirilgan bo‘ladi. Ushbu omil asosiy farqlardan biri bo‘lib, tushuncha va ma’noni aynan bir hodisa deb hisoblovchi olimlar ham buni e’tiborda tutadilar. Ularning fikricha, ma’no tushunchaning o‘zi bo‘lib, unda tushunchaga xos barcha narsalar: mundarija, struktura, sistemaviy munosabatlar, voqelikning in’ikosi saqlanadi. Lekin ma’no belgi bilan bog‘langan tushunchadir. Ma’noga ushbu belgi bilan bog‘liq boshqa xususiyatlar qo‘shiladi.

Demak, tushuncha nomga biriktirilishi yoki biriktirilmaslgi ham mumkin ekan. Agar tushuncha nomga biriktirilsa, undan leksik ma’no hosil bo‘ladi, ya’ni leksema shakllanadi. Agar tushuncha nomga biriktirilmasa, u tushuncha sifatida mantiqiy kategoriyada qoladi, lisoniylashmaydi.

Har bir xalqda nomlanmagan tushunchalar mavjud bo‘ladi. Masalan, o‘zbeklarda jiyanning erkak yoki ayol jinsiga mansub turi haqida tushuncha bo‘lgani holda, u nomlanmagan. yoki o‘zbeklar oilalarida *opa* va *singil*, *aka* va *uka* kabi leksemalar mavjud. Lekin rus yoki ingliz xalqida shunday tushuncha mavjud bo‘lgani holda ular alohida so‘z bilan nomlanmagan. Rus tilida umumiy tarzda *brat*, *sestra*; ingliz tilida esa *brother*, *sister* so‘zlari bilan nomlanadi. Mavjud tushunchalarning nomlanish yoki nomlanmasligi shu xalqning milliy idroki bilan bog‘liq. Olamning xalq ongidagi tushunchaviy voqelanishi olamning konseptual manzarasi deyilsa, uning lisoniy

voqelanishi esa olamning lisoniy manzarasi deyiladi. Olam manzarasi konseptual manzarada, konseptual manzara esa lisoniy manzarada akslanadi. Shunda olam manzarasi cheksiz bo‘lib, uning muayyan qismigina konseptual manzarada akslansa, lisoniy manzara esa konseptual *manzarani* to‘liqligicha aks etmaydi. Aks etmaydigan konseptual olam manzarasini nomlanmagan tushunchalar tashkil qiladi.

Olam cheksiz bo‘lib, qorong‘ulikda chiroq tushgan joynigina ko‘rganimizdek, xalqning milliy idroki olamning qaysi jihatiga e‘tibor qaratsa, shu tomoni nomlanadi. Yana yuqoridagi misolga qaytamiz. O‘zbek oilasida katta farzandlarning uka va singillariga nisbatan doimo mas’uliyatli ekanligi, kichik farzandlar ham o‘z navbatida aka va opalarini hurmat qilishi kerakligi qadim madaniyatimiz sanaladi. Shuning uchun o‘zbek tilida *aka* va *uka*, *opa* va *singil*, *ota yo‘lli*, *ona yo‘lli* kabi nominatsiyalar mavjud. G‘arb madaniyatida esa teng huquqlilik prinsiplari katta va kichik farzandlarni alohida farqlamaydi. Shuning uchun differensial farqlari uncha katta bo‘lmagan tushunchalarni nomlashga ularda ehtiyoj mavjud bo‘lmagan.

Eskimos tilida esa muz va qorning xar xil turlarini nomlash uchun qirqqa yaqin so‘zlar mavjud bo‘lib, *aput* «erda yotgan qor», *qana* «yog‘ayotgan qor», *piqsirpoq* «dovul paytidagi qor», *qimuqsuq* «qor uyumi» tushunchalari uchun qo‘llanadi⁸. Eskimoslar doimiy sovuq muhitda yashaydi va tilida ko‘plab qor bilan bog‘liq nominatsiyalarning mavjudligi tabiiy. Masalan, o‘zbek tilida qoramolning turini nomlovchi o‘nlab so‘zlar mavjud bo‘lib, bu o‘zbek xalqi turmush tarzining o‘ziga xosligidan dalolat beradi.

Tushunchadan farqli o‘laroq leksik ma’noda nomlanayotgan narsaga so‘zlovchining subyektiv munosabati ham mavjud bo‘ladi. Jumladan, «ovoz chiqarmay ko‘z, lab harakati bilan xursandchilikni ifoda qilish» tushunchasi mavjud va bu tushuncha subyektiv munosabatlardan xoli. Ushbu tushuncha asosida

⁸ Потанина О.С. Способы языковой реализации абстрактных понятий в диалектах хантийского языка: Дисс. ... канд. филол. наук. – Томск, 2006. – С. 73.

shakllangan leksik ma'nolar esa subyektiv munosabatlarga ega bo'la oladi: *irjaymoq, tirjaymoq, ishshaymoq, irshaymoq*.

Tushuncha fikrlash jarayonining natijasi sifatida insonga nisbatan belgilanadi va asosan umummilliy xususiyatga ega bo'ladi. Leksik ma'noga xos umumlashtirish esa har bir tilning o'z doirasida voqe bo'ladi⁹. Leksik ma'nodagi umumlashtirishning har bir tilga xos, milliylik xarakteriga ega ekanligi polisemiya hodisasida yaqqolroq ko'rinadi. Polisemiya ma'nolarning muayyan leksemda umumlashishi har bir til doirasida yuz beradi. Masalan, o'zbek tilidagi *ko'k* leksemasida to'rtta rangni

ifodalovchi ma'nolar umumlashtirilgan. 1) tiniq osmon rangi, moviy rang: *ko'k osmon*;

2) ko'k rang, to'q moviy rang: *ko'k bo'yoq*;

3) kulrang: *ko'k bo'ri, ko'k kaptar*; 4)

yashil rang: *ko'k o't, ko'k dala*.

Ammo, tushunchani milliy xarakterga ega emas deb ham bo'lmaydi. Ayrim narsa va hodisalar haqida muayyan millatning o'ziga xos tushunchalari bo'lishi tabiiy. Masalan, andisha, oila, poklik, halollik haqidagi tushunchalarimiz boshqa millatlarnikidan ma'lum miqdorda farq qilishi ma'lum. Buni yana boshqa tillarda andisha so'zining ma'nosini beruvchi muqobil so'zning yo'qligi ham isbotlay oladi.

Leksik ma'noning yo'qligi esa andisha haqidagi tushunchaning yo'qligidan darak beradi. Xuddi shunday holatlar boshqa tillar misolida ham kuzatilishi mumkin. Har bir xalqning o'ziga xos yashash tarzi va ma'naviy dunyosi ularning fikrlash jarayonlariga, olam haqidagi tushunchalariga va tushunchalarning ma'noga aylanish jarayoniga ta'sir qilishi tabiiy. Bu masalalar milliy-madaniy konseptlar, olamning lisoniy manzarasi kabi mavzularda aniqlanadi. Misol uchun fransuz madaniyati uchun ayol konseptini "go'zallik" belgisi tashkil qilsa, o'zbeklarda esa "ona" belgisi muhimdir.

Alohida bir shaxsning ma'noda ifodalanayotgan denotatga o'zining bilimi, dunyoqarashidan, muayyan nutqiy vaziyatdan kelib chiqib shaxsiy munosabati,

⁹ Раҳматуллаев Ш. Ҳозирги адабий ўзбек тили. Тошкент, «Университет», 2006, 47-бет.

tushunchasi bo‘lishi mumkin. Ma’noning bunday komponenti tilshunoslikda pragmatik ma’no deyiladi. Masalan, *burch*, *iymon* leksemalari ma’nolariga hammaning bir-biridan farqli munosabati bo‘lishi aniq.

Demak, voqelikdagi narsa-hodisalar ma’no va tushunchaning asosini hosil qiladi. Narsa-hodisalar umumlashgan holda inson ongida aks etadiki, unga subyektning bilimi, dunyoqarashi, saviyasi, kasbi, hayotiy ko‘nikmalari qo‘shilib tushunchani tashkil etar ekan. Tushunchaning muayyan nomga biriktirilgan, ixcham, o‘rtacha til egasiga tushunarli, subyektiv munosabatlarni ko‘rsata oladigan, milliylik xarakteri mavjud, til sistemasida o‘ziga xos o‘ringa ega, paradigmatic va sintagmatic munosabatlarga kirisha oladigan ko‘rinishi esa leksik ma’nodir.

Nazorat uchun savol va topshiriqlar

1. Til va tafakkur munosabati haqida fikringizni ayting?
2. Til tafakkurni belgilaydimi?
3. Leksik ma’no qanday omillar bilan belgilanadi?
4. Leksik ma’noning nolisoniy voqelik bilan bog‘liqligini tushuntiring.
5. Denotat nima?
6. Leksik ma’no tushuncha bilan qanday munosabatda bo‘ladi?
7. Leksik ma’noni ifodalovchi semantik uchburchak modelining mohiyatini tushuntiring.
8. Leksik ma’noni ifodalovchi semantik trapetsiya modelining mohiyatini tushuntiring.
9. Tushuncha qanday kategoriya?
10. Voqelik va u haqidagi tushuncha munosabatini tushuntiring.
11. Tushunchadan ma’no hosil bo‘lishi jarayonini tushuntiring.
12. Tushunchaning hajmi nima va uning ma’no bilan munosabati qanday?
13. Tushunchaning mundarijasi nima va uning ma’no bilan munosabati qanday?
14. Tushuncha va leksik ma’noning umumiy, o‘xshash tomonlarini ayting.
15. Tushuncha va leksik ma’noning farqli, o‘ziga xos tomonlari nimalardan iborat?

2-MAVZU:

ABSTRAKSIYA VA UNING TILDA VOQELANISHI

REJA:

1. Abstraksiyaning falsafiy va mantiqiy talqinlari
2. Abstraksiyaning turlari va natijalari.
3. O‘zbek tilida abstraksiyalashish prinsiplari.

Tayanch iboralar: abstraksiya, lisoniy abstraksiya, leksik abstraksiya, umumlashtiruvchi abstraksiya, ayiruvchi abstraksiya, abstrakt so‘zlar, konkret so‘zlar.

Abstraksiya insoniyat erishgan eng katta yutuqlardan biridir. Abstraksiya jarayonining natijasi o‘laroq fikrlash osonlashdi, tushuncha vujudga keldi, til shakllandi. Har qanday tilning asosida abstraksiya jarayoni mavjud bo‘ladi. Fonetikfonologik sathdan sintaktik sath birliklarigacha abstraksiya mahsulidir.

Leksik sath birliklarining, jumladan, nomlovchi so‘zlarning shakllanishida abstraksiya jarayoni muhim o‘rin tutadi. Konkret yoki abstrakt tushunchalarni ifodalashidan qat’i nazar muayyan tushunchani nomlovchi har qanday so‘zda abstraksiya mavjud. Chunki mazkur so‘zlar ma’nosi zamiridagi tushuncha abstraksiya jarayonining natijasidir. Ma’lumki, tushuncha predmet va hodisalarning umumiy, muhim belgilarini aks ettiruvchi tafakkur shakli bo‘lib, unda bir turdagi predmetlarning muhim bo‘lmagan belgilari e’tibordan chetda qoladi, faqat muhim belgilarigina umumlashadi. Masalan, «bola» tushunchasida jamiki yoshi kichik insonlarning umumiy xususiyatlari aks etadi.

Tushuncha predmetning nomuhim belgilaridan chetlashar (abstraktlashar) ekan, demak, uni to‘laligicha aks ettira olmaydi. Bu ma’noda u hissiy bilish shakllariga

nisbatan borliqdan uzoqroqda turadi. Lekin tushuncha predmetning muhim belgilarini inʼikos qilishi, mohiyatini aks ettirishi bilan hissiy bilish shakllariga nisbatan borliqni chuqurroq, toʻlaroq ifoda etadi. Masalan, bargning yashilligini koʻramiz va u borliq bilan bevosita bogʻliq. Nima uchun aynan yashil rangda ekanligini aqliy bilish orqali anglaymiz. Bu esa koʻrishga nisbatan bargning mohiyatini toʻliqroq ochib beradi. Lekin nima uchun yashil ekanligini anglash uchun uning yashilligini hissiy bilish kerak.

Abstrakt va konkret soʻzlar ziddiyatiga ikki xil: umumlashtiruvchi va ayiruvchi abstraksiya natijasi asos boʻlgan. Konkret nomlar yaxlit, butun predmetlar va ularning sinfini, yaʼni narsalarni, tirik jonzotlarni, jarayonlarni, voqealarni, tabiat hodisalarini nomlaydi. Ular umumlashtiruvchi abstraksiya natijasida hosil boʻlgan umumiy belgi, xususiyatlar asosida shakllangan tushunchalarni ataydi.

Umumlashtiruvchi abstraksiyada olamda alohida-alohida holda mavjud narsalar maʼlum tushuncha va nom ostida umumlashtiriladi. Abstraksiyaning bu turida umumlashtirilayotgan narsalar (predmet, belgi, harakat, holat)ning oʻxshash tomonlari eʼtiborga olinib, oʻziga xos tomonlari eʼtibordan soqit qilinadi. Masalan, olamda *atirgul, lola, lolaqizgʻaldoq, binafsha, boychechak, moychechak* kabi koʻplab gullar mavjud. Ularning har biri oʻziga xos boʻlib, atirgul lolaga oʻxshamaydi, lola binafshaga oʻxshamaydi. Lekin ularning hammasi bitta nom bilan ataladi, “gul” nomi ostida bir tushunchaga birlashadi. Bu insoniyatga berilgan neʼmatlardan tafakkur va tilning abstraksiyalash jarayoni mahsulidir. Agar umumlashtiruvchi abstraksiya jarayoni sodir boʻlmasa, olamdagi barcha tabiiy va inson qoʻl bilan yaratilgan narsalar, insonlar, hayvonlar, oʻsimliklar, belgi, miqdor, holat, jarayon, harakatlar barchasi alohidaalohida nomlar bilan atalsa, tasavvur ham qilish qiyin, nima sodir boʻlishini. Inson ongi bu ogʻir yukni koʻtara olarmidi? Yoki uning bor imkoniyati ularni eslab qolishga qaratilarmidi? Ularning barchasiga yangi nom qoʻyishga til imkoniyatlari yetarli boʻlarmidi? Masalan, 45 daqiqa davom etadigan darsda oʻqituvchi bir necha bor tinglovchilarga nisbatan «oʻquvchilar» deya murojaat qiladi. Agar umumlashtiruvchi

“o‘quvchi” so‘zi bo‘lmasa, har bir tinglovchining nomi birma-bir aytib chiqilsa, dars ham oxiriga yetib qoladi.

Odam so‘zi homo-sapiens turiga mansub son-sanoqsiz individlarni nomlaydi. Ushbu individlar turli-tuman bo‘lib, ular makon, zamon, irq, jins, yosh, bo‘y, hajm va turli nuqtayi nazarlardan farqlanadi. Lekin *odam* so‘zi zamiridagi tushunchada sonsanoqsiz individlarning barchasida mavjud bo‘lgan belgilar (ongli, ijtimoiy jonzot) umumlashadi, o‘ziga xos farqli tomonlari e‘tiborga olinmaydi. E‘tibordan chetda qolgan belgilarning dolzarblashuvi boshqa tushunchalar hisobiga amalga oshadi: *ayol*, *erkak*, *chol*, *kampir*, *bola*, *yigit*, *negr*; ... Demak, umumlashtiruvchi abstraksiyada bitta tushunchada umumlashuvchi predmetlarning o‘xshamaydigan belgilari e‘tibordan chetlashtiriladi.

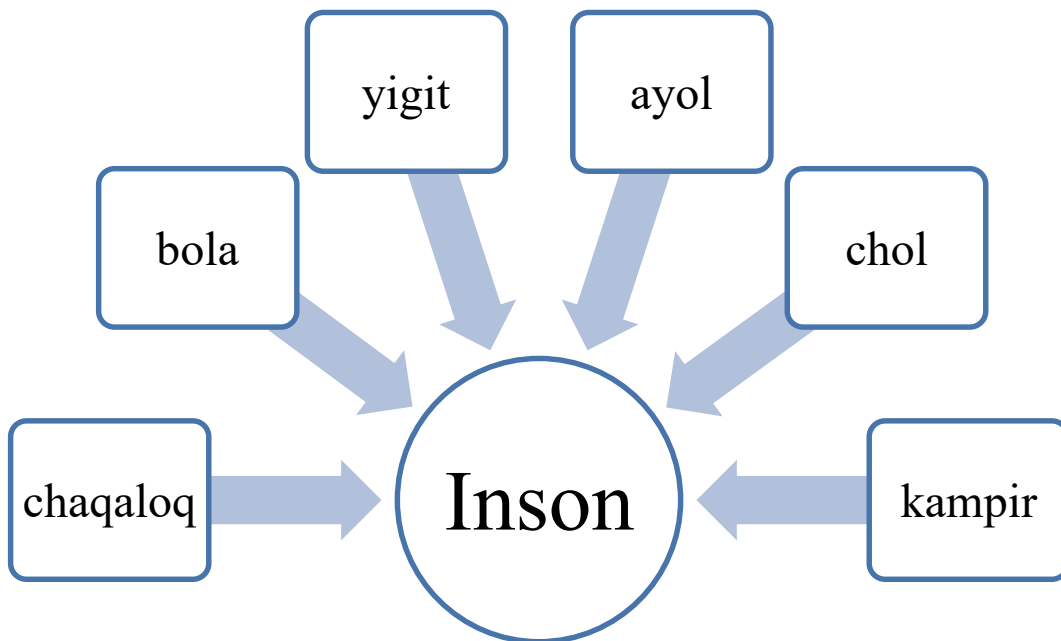

1-rasm. Inson so‘zida umumlashtiruvchi abstraksiya

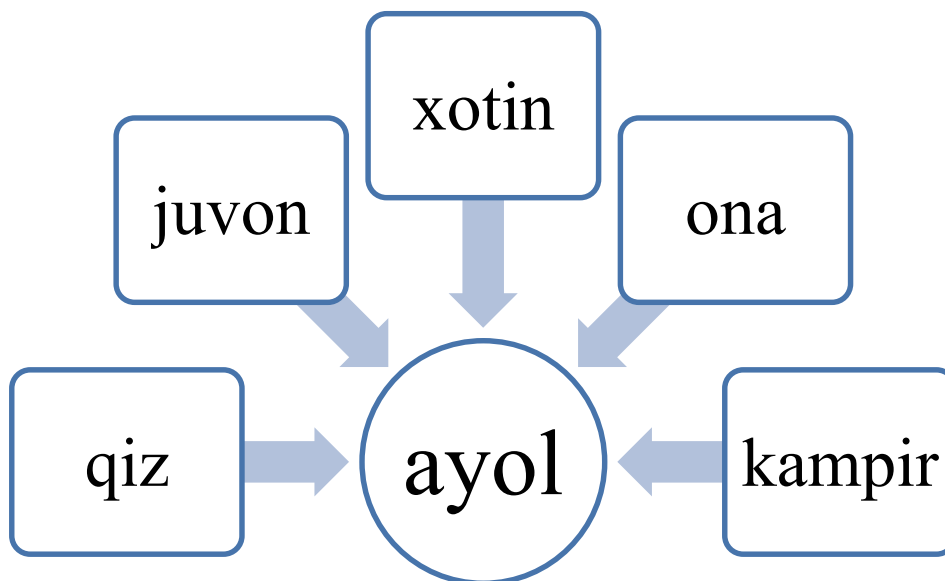

2- rasm. Ayol soʻzida umumlashtiruvchi abstraksiya

Abstraksiyaning yana bir turi – ayiruvchi abstraksiyadir. Unda olamda obyektidan ajralgan holda boʻlishi mumkin boʻlmagan belgi, xususiyat, holat, harakat obyektidan ajratilgan tarzda, alohida voqelik sifatida tafakkur qilinadi, nomlanadi. Mazkur abstraksiyada belgi, xususiyat, holat, harakatning tashuvchisi eʼtibordan soqit qilinadi. Bunda ajratilgan obyektlar gnoseologik xarakterda boʻlib, ularni faqat aql orqali bilish mumkin. Ushbu voqeliklarni nomlovchi soʻzlar abstrakt soʻzlar deyiladi.

Abstraksiyaning mazkur turida predmet va hodisalarning xususiyat va munosabatlari obyektidan fikran ajratilib, ongda alohida substansiya sifatida anglanadi. Bunda mazkur ajratilgan xususiyat, munosabatning obyektini xayolan yoki fikran eʼtibordan chetda qoladi. Masalan, «yaxshilik» insonning xususiyatlaridan boʻlib, ushbu nomda mazkur xususiyat obyektidan, yaʼni insondan ajratilgan. *Yaxshilik* nomi atayotgan tushunchada real olamda insondan ayri tarzda mavjud boʻlmagan xususiyat insondan ajratilgan holda alohida substansiya sifatida umumlashgan. Avval xususiyat maqomidagi tushuncha substansiyaga aylanar ekan, tabiiyki, endi uning ham oʻziga xos belgilari, xususiyatlari shakllanadi.

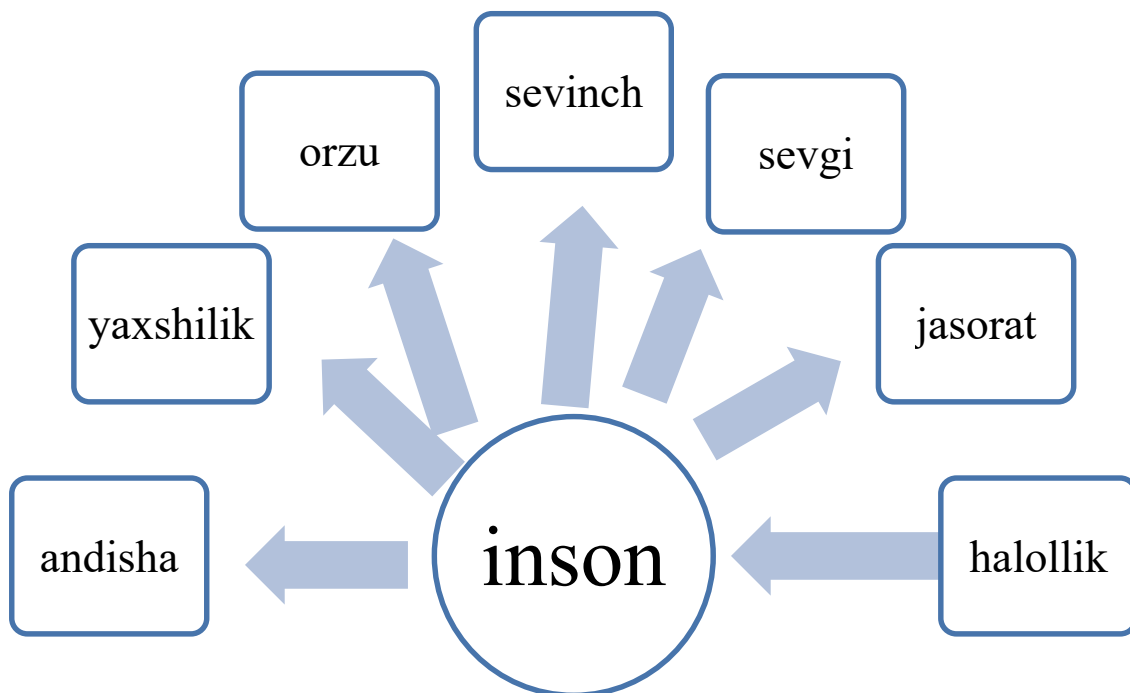

3 — rasm. Inson soʻzida ayiruvchi abstraksiya

Yurak va *koʻngil* soʻzlarini qiyosan tahlil qilishga harakat qilamiz. *Yurak* konkret soʻz boʻlib, qon aylanish tizimini tartibga solib turuvchi aʼzoni nomlaydi. Insonning ham, hayvonlarning ham qon aylanish tizimini boshqarib turuvchi aʼzosi *yurak* deyiladi. Demak, *yurak* tushunchasining shakllanishida bir turdagi predmetlarning umumiy va muhim jihatlari eʼtiborga olinib, muhim boʻlmagan nooʻxshash jihatlari eʼtibor qaratilmagan. Yaʼni bir turdagi predmetlarning umumiy tomonlari individual belgilaridan ajratilgan va miqdor jihatdan koʻp, sifat jihatidan turlicha boʻlgan predmetlar haqida yagona tushuncha shakllangan. Bu umumlashtiruvchi abstraksiya natijasidir. *Yurak* tashuvchisidan alohida tarzda mavjud boʻlmasa ham, u butunning qismi, organizmda maʼlum lokallikka va hududiy chegaraga, shaklga, rangga, hidga, ogʻirlikka ega. Yaʼni u bevosita kuzatishda berilgan. Shuning uchun til egalarida *yurak* haqida aniq tushuncha va obraz mavjud.

Koʻngil abstrakt soʻz boʻlib, kishining his-tuygʻu va kechinmalari manbaini nomlaydi. Barcha insonlarda his-tuygʻu, kechinmalar turlicha ekanligini hisobga olsak va u *koʻngil* soʻzi bilan atalishini nazarda tutsak, bu oʻrinda ham umumlashtiruvchi

abstraksiya amalda bo'layotganini kuzatishimiz mumkin. Masalan, kimningdir shafqatsiz, kimningdir sof insoniy tuyg'ularining manbaini nomlashda umumiy belgilar muhim bo'lmagan belgilardan ajratilgan va *ko'ngil* so'zi bilan nomlangan. Bu so'zning shakllanishiga ham umumlashtiruvchi abstraksiya asos bo'lgan. Lekin *ko'ngil* so'zida yana bir abstraksiya turi amalda bo'lmoqda. *Ko'ngil* organizmda ma'lum lokallikka va hududiy chegaraga, shaklga, rangga, hidga, og'irlikka ega emas. U bevosita kuzatishda berilmagan. Ya'ni *ko'ngil* degan a'zo yo'q. Inson o'z tuyg'ularini amaliy tarzda emas, fikran ma'lum bir manbaga birlashtirmoqda. Bu mohiyat gnoseologik tabiatga ega. Ushbu tuyg'ular manbasi insondan, uning ongidan ayri holda mavjud emas. Lekin ayiruvchi abstraksiya sabab u insondan ajratildi va alohida substansiya sifatida nomlandi. Demak, abstrakt nomlarning shakllanishida ham umumlashtiruvchi, ham ayiruvchi abstraksiya asos bo'ladi.

Har qanday ajratilish ham abstraksiyaga misol bo'la olmaydi. Obyektiv olamda belgini, munosabatni predmetdan ajratib bo'lmagani holda qism butundan ajratiladi. Amaliy tarzdagi ajratilishlar makonda sodir etilishi mumkin bo'lsa, ayiruvchi abstraksiya esa makonga egalik xususiyatiga ega emas. Masalan, daraxtdan shoxni, shoxdan bargni ham fikran, ham amaliy ajratish mumkin. Ya'ni obyektiv olamda daraxt ham, shox ham, barg ham va ularni ifodalovchi nom ham mavjud. Lekin abstraksiyaning bunday ajratilishdan farqlash lozim. Odamdan aql yoki do'stlikni, guldan go'zallikni, boladan beg'uborlikni amaliy tarzda ajratib bo'lmaydi. Bunday ajratilish, ya'ni abstraksiya (ayiruvchi abstraksiya) inson ongining, aqliy mushohadasining mahsulidir. *Aql, do'stlik, go'zallik, komillik* obyektiv olamda alohidaliklar tarzida mavjud bo'lmasa-da, abstraksiya natijasida jamiyat a'zolari ongida ushbu belgi yoki munosabatlar predmetidan ajratilib, alohida tushuncha sifatida shakllandi va bu abstrakt tushunchalar til egalari tomonidan alohida nomlandi. Shuni ta'kidlash kerakki, abstrakt so'zlar atayotgan belgi, holat, munosabat va tushunchalar ideal olam unsurlari emas. Lekin mazkur voqeliklar tashuvchisi bilan mavjud.

Masalan, «ezgulik» insonning belgisi, u bor va mavjud. Faqat u olamda egasidan – insondan alohida mavjud emas. Yoki “hayo”, “andisha”, “ibo”, “oriyat” kabi mohiyatlar bor. Mazkur mohiyatlar o‘zbek xalqidan ayro holda mavjud bo‘la olmaydi. Ularning egasidan ajratib, alohida substansiya sifatida nomlanishi ayiruvchi abstraksiya natijasidir.

Shu o‘rinda ta’kidlash kerakki, konkret nom hisoblangan *ko‘z, qosh, qo‘l, yurak* kabilar ham insondan tashqarida mavjud emas. *Ko‘z, qosh, qo‘l, yurak* – insonning tana qismlari. Mantiqan mazkur qismlar insondan ayri holda mavjud bo‘lishi mumkin emas. Qismlarning butunni tashkil etuvchi chegaralari aniq bo‘ladi va odatda, qismlar bevosita kuzatishda berilgan bo‘ladi. Masalan, qoshni, boshni ko‘rish mumkin. Lekin ezgulikni ko‘rib bo‘lmaydi. U aqliy bilish orqali anglanadi.

Ayiruvchi abstraksiya va ajratilish hodisasini farqlash lozim. Tashuvchisidan ajratilgan har qanday voqelik ajratilish hodisasining natijasidir. Masalan, muzdan ajratilgan sovuqlik, qordan ajratilgan oqlik, toshdan ajratilgan qattiqlik, ovozdan ajratilgan mayinlik ajratilish hodisasiga misol bo‘la oladi. Inson tafakkuri muzga, qorga, toshga, ovozga xos bo‘lgan belgilarni ulardan ajratib, alohida mustaqil obyekt sifatida tafakkur qilmoqda. Lekin mazkur ajratilgan belgilar hissiy bilish orqali idrok qilinishi mumkin. Ayiruvchi abstraksiyada esa ajratilgan belgi-xususiyat, holat va harakatlarni sezgi a’zolari yordamida bilib bo‘lmaydi. Ular faqat aql yordamida anglanadi. Masalan, insondan ajratilgan “odamiylik” xususiyatini faqat anglash mumkin. Shu nuqtayi nazardan ajratilgan so‘zlarning abstraksiya darajasi abstrakt so‘zlarning abstraksiya darajasidan past hisoblanadi.

Nazorat uchun savol va topshiriqlar

1. Abstraksiya nima?
2. Abstraksiyaning qanday turlari mavjud?
3. O‘zbek tilida ayiruvchi abstraksiya natijasi haqida ma’lumot bering.

4. Umumlashtiruvchi abstraksiya va uning natijasi xususida ma'lumot bering 5.
Abstrakt so'zlar shakllanishida abstraksiyaning qaysi turi amalda bo'lgan?
6. Konkret so'zlar atayotgan tushuncha zamiridagi abstraksiya turini ayting.

3-MAVZU: ABSTRAKT NOMLAR SEMANTIKASI

REJA:

Tayanch iboralar: abstraksiya, denotativ ma'no, denotat, signifikat, abstrakt nomlar semantikasi, konkret nomlar semantikasi.

Konkret va abstrakt so'zlar nomlayotgan voqeliklarning farqli ekanligi, nomlash jarayonining o'ziga xosligi ushbu leksik birliklarning semantikasida aks etadi. Demak, abstrakt so'zlar nomlayotgan voqelik ham, tushuncha ham, semantik struktura ham uning ziddi bo'lgan konkret nomlardan farqli bo'ladi.

Abstrakt nomlar atayotgan voqelikning o'ziga xosligi. Abstrakt nomlar gnoseologik obyektlarni ataydi. Mazkur so'zlar bilan atalayotgan mohiyatlar inson ongi, tafakkuri, tilining mahsulidir. Abstrakt nomlar bilan antinomiya tashkil etadigan konkret nomlar esa bizdagi (bosh, ko'z), bizdan tashqaridagi biz yaratgan (uy, shahar), bizgacha azaldan mavjud bo'lgan (tog', tosh, dengiz) ontologik narsalarni nomlaydi.

Abstrakt nomlar zamiridagi tushunchaning o'ziga xosligi. Abstrakt nomlar

1. **Abstrakt nomlar atayotgan voqelikning o'ziga xosligi.**
2. **Abstrakt nomlaragi tushunchaning o'ziga xosligi.**
3. **Abstrakt so'zlar semantik strukturasi o'ziga xosligi**

zamidagi tushunchalar «ajratilgan» bo'lishi lozim. Ajratilganlik abstraksiya hodisasining asosini tashkil qiladi va uning barcha turlarida uchraydi. Abstrakt nomlar atayotgan tushunchalar egasidan, ya'ni obyektidan ajratilgan bo'ladi.

Abstrakt soʻzlar semantik strukturasi oʻziga xosligi. Biz abstrakt soʻzlarning semantik strukturasi ahamiyatli oʻrinlarni konkret soʻzlar bilan taqqoslab oʻrganishga harakat qildik. Zero, birliklarning mohiyati til sistemasida tutgan oʻrni bilan ham belgilanadi va oppozitiv munosabatlarda yaqqolroq aks etadi.

Abstrakt soʻzlarning semantik strukturasi konkret nomlardan farqli ravishda oʻziga xos xususiyatlarga ega. Bu oʻziga xosliklar semantik strukturadagi denotativ va signifikativ maʼno munosabatlarida yorqinroq namoyon boʻladi.

Konkret leksika denotativ (atoqli otlar, terminlar) va denotativ-signifikativ maʼnoli nomlarni oʻz ichiga olsa, abstrakt leksika esa signifikativ va signifikativdenotativ maʼnoli nomlardan iborat boʻladi¹⁰.

Konkret nomlar (atoqli otlardan tashqari) semantik jihatdan eng mukammal leksik birliklar boʻlib, ularda ham denotativ, ham signifikativ maʼnolar mavjud boʻladi. Konkret nomlar semantikasida denotatsiya birlamchi ahamiyatga ega va denotativning muhim belgilari asosida signifikat shakllanadi. SHu asnda konkret nomlar denotativsignifikativ maʼnoli nomlar deyiladi. Bu haqida A.Ufimseva shunday fikr bildiradi: «Denotat va signifikat bir-biri bilan tushuncha mundariyasi va hajmi munosabatida boʻlsa, mazkur soʻz muayyan sinfni, predmetlar yigʻindisini (yoki alohida predmetni) nomlaydi va denotativ-signifikativ maʼno turiga ega boʻladi»¹¹.

Konkret nomlarda belgining umumiy maʼnosi denotativ (predmetlilik) va signifikativ (tushunchaviy) maʼnolardan tashkil topadi va u bir vaqtning oʻzida real voqelik va tushunchaviy mundariyani aks ettiradi. Shunga koʻra, konkret nomlarning semantik strukturasi predmetli-tushunchaviy asosini denotativ va signifikativ komponentlarga aniq ajratish mumkin.

Abstrakt nomlar semantik tarkibida denotativ va signifikativ maʼno munosabati munozarali masalalardandir. Ayrim tadqiqotlarda «abstrakt nomlar bevosita real obyekt

¹⁰ Уфимцева А.А. Лексическое значение. Принцип семиологического описания лексики. – М.: Наука, 1986. – С.128-130.

¹¹ Уфимцева А.А Юқоридаги асар, – С.132.

bilan bog‘lanmaganligi uchun faqat signifikativ ma‘noga ega bo‘ladi» degan fikr ilgari suriladi¹². Ikkinchi toifa ishlarda abstrakt nomlarda bevosita denotativ ma‘no mavjud bo‘lmasligi, ularning denotat bilan bilvosita bog‘lanishi ta‘kidlanadi¹³. Uchinchi xil tadqiqotlarda abstrakt leksika signifikativ (ong, tafakkur, baxt) va signifikativ-denotativ (oqlik, kasallik, go‘zallik) ma‘noli nomlardan iboratligi qayd etiladi.¹⁴

Har qanday holatda ham abstrakt nomlar obyektiv voqelik bilan bevosita bog‘lanmaganligi uchun semantik strukturada signifikativ ma‘no ustunlik qiladi. Abstrakt nomlar obyektiv voqelik bilan bevosita emas, balki bilvosita bog‘lanar ekan, ushbu bilvosita bog‘lanishning darajasiga ko‘ra denotativ ma‘noning mavjudligi yoki mavjud emasligini belgilash mumkin. Soddaroq qilib aytganda, abstrakt so‘zlar obyektidan ajratilgan belgi va munosabatlarni nomlar ekan, ajratilishning darajasi denotativ ma‘noning semantik strukturada mavjud yoki mavjud emasligini belgilaydi. Masalan, *aql* so‘zining ajratilish darajasi *go‘zallik* so‘zining ajratilishidan, ya‘ni abstraksiya darajasidan farq qiladi. *Aql* so‘zi «inson miyasining dunyoni aks ettirish, shaxsning voqelikka munosabatini boshqarib turadigan faoliyati»ni nomlaydi va uni faqat nazariy bilish orqali anglaymiz. Aqlni sezgi a‘zolarimiz bilan idrok qila olmaymiz: uning ko‘rinishi, shakli, ovozi, hidi va ta‘mi yo‘q. Muayyan bir insonning aqliy faoliyati darajasini bilimidan, so‘zidan, xatti-harakatlaridan, dunyoqarashidan anglash orqali bilib olamiz. Tafakkur va til imkoniyatlari asosida insonning aqliy faoliyati alohida substansiya sifatida idrok qilindi va *aql* so‘zida nomlandi. Ushbu so‘zda insondan ajratilish (abstraksiyalash) yuqori darajada bo‘lib, uning semantikasiga nazar tashlasak, *aql* xuddi insondan tashqarida mavjud bo‘lgan substansiya ekanligi haqida taassurot uyg‘onadi. Masalan, quyidagi she‘riy parchada

¹² Языковая номинация. Общие вопросы. – М.: Наука, 1977. – С.321.

¹³ Брикотнина Л.В. Специфика семантики абстрактных имен качества и ее экспликация в синтаксисе: Дисс. ... канд. филол. наук. – Барнаул, 2005. – С. 77.

¹⁴ Уфимцева А.А. Лексическое значение. Принцип семиологического описания лексики. – М.:Наука, 1986. – С.128-130.

ham «aql» muayyan predmet sifatida talqin qilingan: *Aql cheksiz fazoga hokim, Aql hokim olam yuziga.*

Borliq unga bo'ysunar,

Lekin Yurak kirmas uning so'ziga (Erkin Vohidov). Demak, «aql» so'zining semantik strukturasi denotativ ma'no qirralarini ajratib bo'lmaydi. U faqat signifikativ ma'noga ega.

Abstraksiyaning past darajalarida semantik strukturada denotativ ma'noning mavjudligini kuzatish mumkin. Bu kabi so'zlar nomlayotgan voqeliklarning ma'lum belgilari bevosita kuzatishda beriladi. Masalan, tinchlikni eshitish, go'zallikni esa ko'rish mumkin.

Anvar bu kungi noma va arizalarni yig'ishtirib udaychiga topshirdi, devonning o'ziga tegishlik bo'lg'anlarini mirzolar orasida taqsim qildi. Har kim o'z vazifasiga berilib, orag'a jimjitlik kirdi. Faqat bu tinchlikni savog'ich qalamlarning qog'oz ustida qirillashi va goho buklangan qog'ozlarning shildirashi buzardi (A.Qodiriy. Mehrobdan chayon).

Keltirilgan mazkur matnda tinchlikni qalamlarning qirillashi, qog'ozlarning shildirashi buzayotganligi haqidagi fikr berilgan. Demak, muallif nazarda tutayotgan «tinchlik» bevosita kuzatish, ya'ni uni eshitish mumkin bo'lgan holatdir. Demak, bu holatning abstraksiya darajasi ruhiy holatga nisbatan ancha past.

YUsuf dabdurustdan biror jo'yali javob aytolmadi. CHunki oddiy qishloq yigiti berayotgan shu savol mana, necha yilki unga tinchlik bermayotgan edi. SHunday bo'lsa-da, chaynaldi (Ulug'bek Hamdam. Muvozanat).

Ushbu matnda esa *tinchlik* ruhiy holatni ifodalab kelmoqda va o'z-o'zidan uning abstraksiya darajasi *tinchlik* so'zining yuqorida keltirilgan bevosita kuzatish mumkin bo'lgan ma'nosidan ancha baland.

Yoki *go'zallik* so'zining nutqiy qo'llanishini tahlil qilar ekanmiz, uning ham belgilarini kuzatish mumkinligi aniq bo'ladi: *Borliq olam ko'zimga ming-ming*

Go'zallikka to'lib ko'rindi.

Gullar menga oshiq bulbulning

SHe'r daftari bo'lib ko'rindi... (Erkin Vohidov)

Mazkur matnda «go'zallik»ning *ko'rinmoq* so'zi bilan semantik valentlikka kirishayotganligi uni ko'rish mumkinligini anglatadi. Demak, bunday abstraksiya darajasi past so'zlar signifikativ-denotativ so'zlardir.

Turli paradigmalardagi leksemalar semantik strukturasiida denotativ va signifikativ ma'noning maqomini quyidagi jadvalda ko'rish mumkin:

2.1 – jadval.

Denotativ va signifikativ ma'noning taqsimlanishi

denotativsignifikativ ma'noli nomlar	signifikativdenotativ ma'noli nomlar	signifikativ ma'noli nomlar
konkret nomlar	ajratilgan va abstrakt nomlar	abstrakt nomlar
<i>kitob, qalam, uy</i>	<i>balandlik, og'irlik; tinchlik, go'zallik</i>	<i>ezgulik, ma'naviyat, tafakkur, haqiqat</i>

Abstrakt so'zlarning signifikativ ma'nosi ham konkret so'zlarnikiga nisbatan farqli bo'ladi. Konkret so'zlarda signifikat denotatning belgilari asosida shakllanadi. Abstrakt so'zlarning semantik strukturasiida konkret nomlarda mavjud bo'lgan moddiylikning shakli, o'lchovi, rangi, ovozi, hidi, ta'mi, vaqt va makon kontinuumidagi joylashuvi kabi denotativ xususiyatlari asosida shakllangan signifikativ belgilar mavjud bo'lmaydi. Masalan, *ma'naviyat* so'zining signifikativ belgilari *suv* so'zining signifikativ belgilaridan tubdan farq qiladi. Suvning signifikativ belgilarini unga berilgan izohdan bilish mumkin: «Vodorod bilan kislorodning kimyoviy birikmasidan iborat rangsiz, hidsiz, shaffof suyuqlik» (O'TIL, 3-jild, 577bet) Demak, konkret nom hisoblangan suvning signifikati denotati asosida

shakllangan. Tarkibiy qismi: vodorod + kislorod, rangi: rangsiz, hidi: hidsiz, ko‘rinishi: shaffof. Suv haqidagi tushunchamiz uning obyektiv belgilari asosida shakllangan.

Ma’naviyat leksemasining signifikatida esa moddiylikni belgilovchi shakl, o‘lchov, o‘rin, ovoz, hid va ta‘m kabi belgilar mavjud bo‘lmaydi: «Insoniyatning falsafiy, huquqiy, ilmiy, badiiy, diniy, axloqiy va sh. k. tasavvurlari va tushunchalari majmui» (O‘TIL, 2-jild, 660-bet). Demak, mazkur leksema faqat tushunchadan iborat.

Abstrakt nomlar semantikasida odatda denotativ ma’no mavjud bo‘lmaydi. Lekin agar biz denotativ ma’noni shartli ravishda nomlanayotgan real obyektlar sinfi sifatida emas, umuman, nomlanayotgan mohiyat sifatida tasavvur qilsak, abstrakt nomlarda signifikativ ma’no va denotativ ma’no aynan bir mohiyatni tashkil etadi. Zero, abstrakt nomlar signifikat zamiridagi tushunchani nomlaydi.

Ta’kidlash lozimki, denotativ ma’no va denotat ayni bir hodisa emas. Denotativ ma’no denotat asosida shakllansa-da, ular alohida mohiyatdir.

YUqoridagi fikrlardan ma’lum bo‘ldiki, abstrakt so‘zlar obyektlar, ya’ni moddiy predmetlar sinfini atamagani, nomoddiy (ideal) xarakterdagi xususiyat, munosabatlarni nomlagani uchun ham denotatsiz so‘zlar deyiladi. Demak, abstrakt so‘zlarda tom ma’noda denotat mavjud bo‘lmaydi, balki denotat bilan bilvosita bog‘liqlik bo‘ladi. Abstrakt so‘zlar denotati haqida so‘z ketganda «bo‘sh denotat», «nol darajali denotat», «bilvosita denotat» kabi terminlar qo‘llanadi. «Abstrakt leksikaga mansub so‘zlar obyektiv va bevosita kuzatishdagi voqelikdagi alohida predmet ko‘rinishidagi denotatga ega bo‘lmaydi. Bunday so‘zlarning denotatini aniqlash mavjud tushunchalar ustida amalga oshiriladigan u yoki bu operatsiyadan iboratdir¹⁵. «Abstrakt nomlar tashuvchisidan ajratilgan belgi, xususiyat, holat, xususiyatlarga ishora qiladigan so‘zlardir»¹⁶.

¹⁵ Языковая номинация. Общие вопросы. М.: Наука. – 1977, – С. 321.

¹⁶ Потанина О.С. Способы языковой реализации абстрактных понятий в диалектах хантыйского языка: Дисс. ... канд. филол. наук. – Томск, 2006. – С. 61.

Denotat soʻzi «nomlanuvchi» degan maʼnoni anglatib, tilshunoslikda mazkur terminning qoʻllanishida har xilliklar mavjud. Masalan, rus tilshunosligiga oid ensiklopediyada mazkur terminning 4 xil maʼnosi keltiriladi:

1) Referent maʼnosida. Nutqiy akt boʻlagining predmeti, yaʼni soʻzlovchi nazarda tutgan tashqi olamdagi konkret obyekt. Bunday qoʻllanish denotat terminining asl maʼnosi bilan bogʻliq.

2) Ekstensional maʼnosida. Muayyan lisoniy birlik denotati – mazkur nom bilan atalishi mumkin boʻlgan voqelikdagi obyektlar (narsalar, xususiyatlar, munosabatlar, holatlar, hodisalar, jarayonlar, harakatlar) koʻpligi.

3) Ekstensionalning elementi maʼnosida. Bunday talqinda nutqiy akt qaysi element bilan bogʻlanishidan qatʼi nazar ekstensional tarkibidagi har qanday element denotat deb tushuniladi. Mazkur holatda ekstensional denotatlar sinfi sifatida koʻriladi.

4) Denotativ maʼno sifatida. Bu oʻrinda denotat termini maʼnoning tushunchaviy yadrosini ifodalab, maʼnoning stilistik, pragmatik, modal, emotsional, subʼektiv, kommunikativ jihatlaridan ajratilgan obyektiv (nominativ, kognitiv, reprezentativ, faktik) komponentini nomlaydi¹⁷.

Tilshunoslikka oid koʻplab ilmiy ishlarda denotat terminining qoʻllanishi, unga berilgan taʼriflarni tahlil qilgan holda, mazkur termin haqidagi eng yakdil fikrni quyida keltiramiz va tadqiqot davomida unga asoslanamiz: «Denotat maʼlum bir nom bilan atalayotgan moddiy olamdagi predmetlar sinfining ongdagi tasviridir»¹⁸. Taʼrifni aniqlashtiradigan boʻlsak, denotat aniq makon va zamonda mavjud alohida predmet emas, balki predmetlar sinfidir. Denotat moddiy olam hodisasi boʻlmay, uning ongdagi tasviri. Zero, obyektlar sinf sifatida faqat ongdagina mavjud boʻla oladi.

Demak, moddiy olam elementlarigina denotatni shakllantira oladilar. Denotat muayyan soʻz bilan nomlanayotgan moddiy voqelikdagi hissiy bilish orqali idrok

¹⁷ <https://ru.wikipedia.org/wiki/%D0%94%D0%B5%D0%BD%D0%BE%D1%82%D0%B0%D1%82>

¹⁸ Никитин М.В. Лексическое значение слова (структура и комбинаторика). – М.: Высшая школа, 1974. С. 25.

qilinayotgan obyektlar sinfi haqidagi tasavvurdir. Moddiy olam elementlarini nomlovchi leksik birliklarda denotatning mavjudligi aniq boʻlib, masalan, *tosh* soʻzining denotati umumiy «tosh» tushunchasi emas, balki obyektiv olamdagi barcha toshlar koʻpligi, sinfidir. Mazkur sinfni tashkil qilgan obyektlarning umumiy va muhim belgilari asosida signifikat shakllanadi.

Nomlanayotgan moddiy obyektlar sinfi denotatni tashkil etar ekan, ushbu obyektlar oʻz xususiyat va munosabatlari bilan birga ekstensionalni shakllantiradi. Ekstensional denotat tushunchasidan keng boʻlib, u nafaqat obyektlar sinfi, balki ularning xususiyat va munosabatlarini ham mujassamlashtiradi. Obyektning xususiyat va munosabatlari esa uning mohiyatini shakllantiradi. Masalan, odamning mohiyati uning boshqa jonzotlardan ajratib turgan xususiyat va munosabatlari bilan belgilanadi: muayyan tana va fiziologik tuzilishga, ongga, nutqqa egaligi, ijtimoiy mavjudot ekanligi kabi. Xususiyat, munosabatlar obyektidan, narsadan tashqarida mavjud emas. Inson tafakkurining imkoniyatlari asosida moddiy olam belgilarini obyektidan ajratib alohidalash mumkin boʻldi va uning natijasi tilda abstrakt soʻzlar misolida namoyon boʻldi.

Demak, mustaqil maʼnoli soʻzlarning hammasi ham denotatga ega boʻlmaydi. Ammo denotatga ega boʻlmagan abstrakt soʻzlar ham boshqa mustaqil maʼnoli soʻzlar kabi denotatga (moddiy olamdagi obyektlar sinfiga) bogʻliq boʻladi. Chunki ular denotatning xususiyat va munosabatlarini nomlaydi. Predmetni anglatadigan soʻzlar aniq denotatga ega boʻlib, ular voqelikdagi obyekt bilan bevosita bogʻlansa, abstrakt soʻzlar esa voqelikdagi moddiy obyekt bilan bilvosita bogʻlanadi. *Ishq* soʻzi voqelikdagi inson bilan bevosita emas, balki bilvosita bogʻlanadi.

Masalan, moddiy olamda “latofat” degan predmet mavjud emas. SHartli ravishda *aql* va shu kabi *hayo*, *xayol*, *farosat* kabi soʻzlarni *inson* soʻzi bilan aynan denotatga ega, deyish mumkin. Lekin, denotatni bunday tor tushunish tilshunoslikda juda kam uchraydi.

Yuqoridagi fikrlarni xulosalar ekanmiz, abstrakt soʻzlar obyektlar, yaʼni moddiy predmetlar sinfini atamagani, nomoddiy (ideal) xarakterdagi xususiyat, munosabatlarni nomlagani uchun ham denotatsiz soʻzlar deyiladi. SHu oʻrinda aytish kerakki, abstrakt soʻzlar tilshunoslikda predikativ soʻzlar qatoriga kiritiladi. Predikativ soʻzlarda denotat masalasi esa uning sintagmatik (ketma-ketlik) munosabatlari bilan bogʻliq tahlil qilinadi. Predmet nomlarida denotat paradigmatic (nomning oʻzida qayd qilingan), predikativ soʻzlarda esa sintagmatik xususiyatga ega. YAʼni predikativ soʻzlarning denotati u bilan sintagmatik munosabatdagi predmetni ifodalovchi soʻzning denotati orqali anglashiladi.

*«Goʻzallik qizlarda,
u qora koʻzlarda, soz
kabi soʻzlarda»,*

deganlar yanglishar.

Goʻzallik bir guldir;

Muddati fasldir,

yashamoq asldir, siz,

biz bor, u yashar.

Goʻzallik – ishlayish, manglayni

terlatish, goʻzaldir ungan ish,

maqtansa yarashar! (Gʻ. Gʻulom)

Mazkur matnda *goʻzallik* soʻzining denotati u bogʻlanayotgan soʻzning denotati bilan aynandir. SHunda sheʼrning maʼnosidan kelib chiqib, *goʻzallikning denotatini qiz, koʻz, soʻz, gul va mehnatda terlagan manglay* deb aytish mumkin.

Biz denotat va referent tushunchalarini bir-biridan farqlovchi tilshunoslar tarafidamiz. «Denotat – muayyan nom bilan ataluvchi moddiy obyektlar koʻpligi. Referent (aktual denotat) – soʻzlovchi aniq nutqiy akt jarayonida nazarda tutgan predmet yoki hodisadir»¹⁹.

¹⁹ Кобозова И.М. Лингвистическая семантика. – М.:УРСС, 2000. – С. 58.

Denotat va referent soʻzlarining farqlilik asosi denotat nutqdan tashqarida, tilning statik holatida muayyan nom bilan ataluvchi predmetlar sinfini bildirsa, referent deb nutq jarayonida mazkur nom ostida soʻzlovchi nazarda tutgan predmet tushuniladi.

M.V.Nikitin esa «denotat» va «referent» terminlarini quyidagicha farqlaydi: «Denotat real va xayoliy denotatlar uchun umumiy termin boʻlsa, «referent» termini esa faqat mavjud denotatlar uchun qoʻllanadi»²⁰.

Tilshunoslikda abstrakt soʻzlar semantik strukturasi referentning mavjudligi masalasida ikki xil qarama-qarshi fikrga duch kelamiz. Anʼanaviy tarzda referent real mavjud boʻlishi nazarda tutilib, abstrakt soʻzlar noreferent soʻzlar hisoblanadi. Soʻnggi yillarda esa anʼanaviy abstrakt soʻzlarning noreferentligiga qarama-qarshi tarzda ularning referentga egaligini tasdiqlovchi fikrlar vujudga keldi. Belgi maʼnosini ifodalovchi abstrakt soʻzlar semantikasini tahlil qilgan L.V.Brikotnina belgilar predmetdan tashqarida mavjud emasliklari uchun ularni real mavjudlikdan mahrum qilish mumkin emas, deb fikr bildirar ekan²¹, L.K.Janalinaning «Predmetlarning nomlanishi ham ularni yaxlit olamdan ajratishdir. Nomlanishda nafaqat belgilar, balki predmetlar ham ajratiladi» degan fikriga tayanadi²².

J.Layonzning «referensiya mavjudlikni talab qiladi»²³ degan fikriga tayanilsa, konkret nomlarning ham, abstrakt nomlarning ham tildan tashqarida bogʻlanadigan mohiyatlari mavjuddir. YAʼni konkret nomlar qatori abstrakt nomlar ham mavjudlikni nomlaydi. Faqat konkret nomlar nomlaydigan mavjudlik moddiy voqelik boʻlsa, abstrakt nomlar nomlaydigan voqelik esa ideal olamdir. Abstrakt soʻzlar nomlaydigan voqelikning mavjudligiga shubha qolmasligi uchun quyidagi misollarni keltiramiz: *ong, aql, ruhiyat* abstrakt soʻzlar boʻlib, ular nomlayotgan mohiyatlar mavjuddir. *Maʼnaviyat, hayo, oriyat, ong, aql, ruhiyat* insonni boshqa jonzotlardan farqlovchi

²⁰ Никитин М.В. Основы лингвистической теории значения. – Москва: Высшая школа 1988. – С. 25.

²¹ Брикотнина Л.В. Специфика семантики абстрактных имен качества и ее экспликация в синтаксисе: Дисс. ... канд. филол. наук. – Барнаул, 2005. – С. 73-75.

²² Жаналина Л.К. Уточнения к основаниям классификации номинативных единиц (предметные и признаковые имена) // Филологические науки. -1995. – №2. – С. 71-79

²³ Лайонз Дж. Введение в теоретическую лингвистику. – М., 1978. – С. 450.

asosiy omillardir. YOki *baxt, quvonch, qayg‘u, iftixor, g‘urur, muhabbat* kabi tuyg‘ular mavjud emasmi? Sifatdan yasalgan *sokinlik, go‘zallik* kabi abstrakt so‘zlar nomlayotgan voqeliklarning mavjudligi shubhasiz bo‘lib, ularni nafaqat aqlan, balki hissiy bilish – eshitish yoki ko‘rish orqali ham idrok qilish mumkin.

SHunday qilib, agar «referent» termini ostida «muayyan nom ostida nutqiy akt jarayonida so‘zlovchi nazarda tutgan mavjudlik» tushunilsa, abstrakt so‘zlar referentdir. Bunday holatda konkret so‘zlarning referenti ontologik obyektlar bo‘lsa, abstrakt so‘zlarning referenti gnoseologik mohiyatlar sanaladi. Agar «referent» termini tor ma’noda, faqat moddiy olam hodisalariga nisbatan qo‘llansa, abstrakt nomlar noreferent sanaladi.

Abstrakt so‘zlardagi «ma’noning tebranish chegarasi» ham konkret so‘zlarnikidan farqlidir. Denotativ so‘zlardagi «ma’noning tebranish chegarasi» predmetlar sinfiga xos xususiyatlarga ega konkret predmetning belgilari asosida aniqlanadi. Ma’lumki, bu xususiyatlar nomning signifikativ ma’nosida aks etadi.

Masalan, *qor* so‘zining ma’noviy tebranish kengligi uning signifikatida aks etgan xususiyatlari asosida belgilanadi: oq rangli kristall shakldagi sovuq yog‘in. Lisoniy hamjamiyatdagi insonlar ongida *qor* so‘zining ma’nosi bir xil bo‘ladi. YA’ni mazkur so‘zda ma’noviy tebranish aniq kuzatilmaydi. Denotatga ega bo‘lmagan nomlarning ma’noviy tebranishi ma’lum darajada ixtiyoriy bo‘lib, u lisoniy hamjamiyatda mazkur nom ifodalaydigan tushunchaning kengligi bilan belgilanadi. Masalan, denotatsiz hisoblangan *muhabbat* abstrakt nomining ma’noviy tebranish kengligi o‘zbek tili egalari ongida mazkur nom ifodalaydigan tushunchaning tebranish kengligi bilan chegaralanadi. Ya’ni ushbu so‘z “kimsaning kimsaga yoki biror bir narsaga qalbdan berilish, moyillik hissi”ni nomlaydi (O‘TIL, 2-jild,775-bet). Har bir kishida mazkur hisning turlicha kechishi natijasida so‘z ma’nosining tebranishi kuzatiladi. Masalan, Mirkarim Osim bir o‘rinda muhabbat dardiga chalingan bemorni ipak tolalar bilan kishanlangan ipak qurtiga o‘xshatadi. Bu o‘rinda muhabbat oshiqni chirmab tashlagan, undan xalos bo‘la olmayotgan oshiq esa ipak qurtiga qiyos qilingan. Ikkinchi bir

o'rinda esa muhabbatni oshiq qalbiga mahbubaning ismini pichoq bilan o'yib yozuvchi haykaltaroshga o'xshatadi: *Ehtimol, ishq-muhabbatning ipak tolasi uning nozik qo'loyog'ini kishanlagan, lekin u negadir sirini hech kimga aytmaydi". Abu Ali muhabbat haykaltaroshi o'zining pichoqchasi bilan yigitning qalbiga qaysi jononaning nomini o'yib yozganini o'qimoqchi bo'ldi* (M.Osim).

Til egalari ongida muhabbatning kimga nisbatan ekanligi nuqtai nazaridan ham turlicha qarashlar mavjud. Allohga, yorga, ota-onaga, do'stga, ustozga, vatanga, ona erga, uyga va boshqalarga. Masalan, ustozga bo'lgan muhabbatning ham ma'noviy tebranishi kuzatiladi. Kimdir ustozni otadan ulug' deb bilsa, yana kimdir otadek ulug'laydi. Nazar Eshonqul tafakkurida *muhabbat* so'zining o'qituvchiga nisbatan qo'llanishidagi ma'noviy ko'lam o'ziga xosdir:

Biz o'qituvchimizni juda sevardik. Unga bo'lgan muhabbatimiz beg'araz va pok ekanligiga sira shubha qilmasdik. Uning ovozi eshitish va so'zlari changalida yana bir bor ezg'ilanish, tafakkur va xayolot gumbazlari qad kerib turgan saltanatlarini sayr etish uchun ertalablari daftarlarimizni qo'ltilqlab, nonushta ham qilmasdan saboqqa yugurar; adashgan va toliqqan karvonni olislardan kelayotgan sahro uzra jaranglagan bong sadolari o'ziga chorlagani kabi bu muhabbat ham bizni tinmay chorlar, o'qituvchimiz bilan bizni ko'rinmas, ammo mustahkam rishtalar bilan bog'lab tashlagan, biz har kuni mana shu rishtalarga qalbimiz va shuurimizni osgancha go'yo uzoq ko'rishmagan oshiq ma'shuqlar yanglig' o'qituvchimiz diydoriga to'yish, so'ng u bilan ikki yoki to'rt soat mobaynida tiriklik va abadiyatning azob-uqubat to'la ulkan qo'ng'irog'ini chalish, insoniyatga xayoldan kelajak sari xaloskorlik kemalari yasab berish uchun birin-ketin, biroq bir paytning o'zida saboqxonaga yig'ilardik (Nazar Eshonqul. O'lik mavsum).

Ushbu misol orqali ham ko'rinadiki, so'zning ma'noviy tebranishi til egalarida turlicha kechishi abstrakt so'zlar uchun me'yor sanaladi.

Abstrakt va konkret so'zlarning tushuncha mundarijasiga asoslangan semantik strukturasi komponentlaridagi farqlanishlar yuqoridagi o'ziga xosliklardan ancha

yorqinroq bo‘lib, ushbu omil asosida abstrakt va konkret ma’nomlarni osonroq ajratish mumkin. Ya’ni konkret nomlar o‘z shakliga ega bo‘lgan muayyan narsani, predmetni butunicha yoki uning biror qismini butun sifatida atagani, nomlagani (uy, xona, eshik) uchun ularning semantik strukturasi «predmet» arxisemasi mavjud bo‘ladi.

Abstrakt otlar esa predmetning, narsaning o‘zini yoki qismini emas, uning harakatini, holatini, xususiyatini, sifatini, munosabatlarini predmetdan ajratib alohida nomlaydi (*go‘zallik* – gulning sifati, *baxtiyorlik* – insonning holati). SHundan kelib chiqib, abstrakt nomlarning semantik strukturasi «predmet» semasi mavjud bo‘lmaydi. Ularda «harakat» (*izlanish*), «holat» (*quvonch, tinchlik*), «belgi» (*botirlik, serqirraliq*), «munosabat» (*do‘stlik, shafqatsizlik, tengsizlik*) kabi semalar mavjud bo‘ladi. Abstrakt so‘zlarda «predmet» turkumlik semasi asosida grammatik va semantik nomutanosiblikka duch kelamiz.

Ma’lumki, ayrim darslik va adabiyotlarda turkumlik semasi ajratiladi. Sh.Rahmatullayev turkumlik semasi xususida shunday fikr bildiradi: «Lug‘at birliklarining qaysi turkumga mansubligi ularning semantik mundarijasidagi turkumlik semasi asosida belgilanadi. Leksemaning turkumlik semasi «predmet» bo‘lsa, bunday leksema ot turkumiga, «predmetning sifatiy belgisi» bo‘lsa, sifat turkumiga, «predmetning miqdoriy belgisi» bo‘lsa, son turkumiga, «predmetning harakat-holat belgisi» bo‘lsa, fe’l turkumiga, «harakat-holatning belgisi» bo‘lsa, ravish turkumiga mansub deyiladi. Leksema qaysi turkumga mansub bo‘lsa, shu turkumga xos shakl hosil qiluvchi morfemalarni olib leksemashaklga aylanadi va shu shakliga binoan biror sintaktik vazifada keladi. Demak, leksemaning qaysi turkumga mansubligi, grammatik tabiati uning semantik mundarijasi, aniqrog‘i – turkumlik semasi asosida belgilanadi»²⁴.

H.Jamolxonov ham turkumlik semasini ajratadi: «**Turkumlik semalari** — leksemaning mazmun planidagi uchinchi komponent. Bunday semalar leksik ma’noga

²⁴ Rahmatullayev Sh. Hozirgi adabiy o‘zbek tili. – Toshkent: Universitet, 2006. – B. 38.

tayangan holda leksemaning grammatik ma'nolarini belgilaydi, shu asosda leksemalarning leksik-grammatik guruhlanishi — soʻz turkumlariga uyushishi ta'minlanadi. Qiyos qiling: *daftar* — «predmetning bir turi» (leksik ma'no), *kitob* — «predmetning boshqa bir turi» (leksik ma'no), *yozmoq* — «harakatning bir turi» (leksik ma'no), *yurmoq* — «harakatning boshqa bir turi» (leksik ma'no). Bu ma'nolar yuqorida keltirilgan har bir leksemaning o'zini bildiradi: *kitob* leksemasi «daftar»ni, *daftar* leksemasi «kitob»ni anglatmaydi; shuningdek, *yozmoq* leksemasi «yurmoq»ni, *yurmoq* leksemasi esa «yozmoq»ni ifodalamaydi. Biroq *daftar va kitob* leksemalarining ikkalasida «predmetlik» semasi, *yozmoq va yurmoq* leksemalarining ikkalasida esa «harakat» semasi ham bor, ular *daftar va kitob* leksemalarini ot turkumiga, *yozmoq va yurmoq* leksemalarini esa fe'l turkumiga birlashtiradi. Har bir soʻz turkumining ichki kategoriyalariga xos ma'nolar – otlarda egalik, kelishik, birlik, ko'plik; fe'llardagi shaxs-son, zamon, mayl; sifatlardagi daraja ham turkumlik semalariga asoslanadi. Demak, leksik ma'noda xususiylik, individuallik, grammatik ma'noda esa umumiylik ustun turadi. Bunday tafovutlanish leksemaning mazmun mundarijasidagi leksik ma'no semalari bilan turkumlik semalari o'rtasidagi munosabatlardan kelib chiqadi»²⁵.

Har ikki olim ham abstrakt soʻzlardagi turkumlik semasiga izoh bermagan. Soʻzlarning turkumlik semasini ajratilishi leksik ma'noga sof grammatik nuqtai nazardan yondashishdir. Grammatik jihatdan abstrakt otlar mazkur soʻz turkumiga mansub boʻlib, shu turkumga xos morfologik kategoriyalar shakllarini oladi va gapda barcha ot soʻz turkumidagi soʻzlar kabi sintaktik vazifa bajaradi. Lekin barcha ot turkumiga mansub soʻzlar kabi predmetni nomlamaydi. Balki predmetning belgisini nomlaydi. SHunday ekan, abstrakt soʻzlarda ma'noviy va grammatik nomutanosiblik kuzatiladi va ularda «predmet» turkumlik semasi mavjud boʻlmaydi.

²⁵ Jamolxonov H. Hozirgi o'zbek adabiy tili. – Toshkent: Talqin, 2005. – B. 146.

Ma'lumki, sema so'z leksik ma'nosini tashkil etuvchi belgidir. Bizningcha, muayyan so'zning leksik ma'nosi mundarijasida qaysi turkumga xos ekanligi haqidagi ma'lumot sema maqomi darajasida yorqin bo'lmaydi va turkumlik semasini ajratish to'g'ri emas, deb hisoblaymiz. An'anaviy tarzda jahon va o'zbek ma'noshunosligida ajratiladigan arxisemalarda biz nazarda tutgan turkumga xoslik sema yoki ema maqomida aks etadi. Masalan, «predmetlik» o'yinchoqda sema, lolada «o'simlik» semasi tarkibida ema maqomidadir. Abstrakt so'zlardan shodlikda «holat», go'zallikda «belgi», o'zgarishda «harakat», do'stlikda «munosabat» arxisemalari ajratiladi. Bu kabi so'zlarda turkumlik semasining ajratilishi to'g'ri emas.

Abstrakt so'zlarning mazmun mundarijasiga e'tibor qaratisa, ularda salbiylik yoki ijobiylikka asoslangan semantika o'zgacha tarzda kuzatiladi. Konkret so'zlarda nomlanayotgan obyektga sub'ektning salbiy yoki ijobiy munosabati aniq belgilovchi ahamiyatga ega. Masalan, chiroyli yuzli insonga nisbatan salbiy munosabat ta'sirida *aft, bashara, turq* so'zlarini qo'llash me'yor sanaladi. Aksariyat abstrakt so'zlarda ijobiylik yoki salbiylik sub'ektning munosabati asosida emas, obyektning o'zi bilan shartlangan bo'ladi. *Odamgarchilik, insoniylik, vatanparvarlik, yaxshilik, ezgulik, halollik* kabi so'zlar anglatayotgan tushunchalarning o'zi ijobiy. Yoki yomonlik, xudbinlik, yovuzlik, johillik kabi so'zlarda ham salbiylik sub'ektning munosabatida emas, hodisaning o'zida mavjud bo'ladi. Demak, aksariyat konkret so'zlarda ijobiylik yoki salbiylik denotativ, abstrakt so'zlarda esa konnotativ xarakterga ega ekan.

Nazorat uchun savol va topshiriqlar

1. Abstrakt nomlar zamiridagi tushunchaning o'ziga xosligi nimadan iborat?
2. Abstrakt nomlar atayotgan voqelik qanday o'ziga xoslikka ega?
3. Abstrakt so'zlarning semantik strukturasi konkret so'zlarnikidan qanday farqlanadi?
4. Referent nima?
5. Ma'noning tebranish kengligi haqida ma'lumot bering.
6. Abstrakt nomlarda semantik strukturaning farqli jihatlari nimadan iborat?

4-MAVZU: FONOSEMANTIKA TILSHUNOSLIKNING ZAMONAVIY YO'NALISHI SIFATIDA

REJA:

1. Fonosemantikaning maqsad va vazifalari.
2. Jahon tilshunosigida fonosemasiologiyaga oid tadqiqotlar.
3. O'zbek tilshunosigida fonosemasiologiyaga oid tadqiqotlar.

Tayanch iboralar: fonosemantika, fonema, sinesteziya, tovush rangi, fonetik qobiq.

Bu semasiologiyaning ko'p tortishuv-munozaralarga sabab bo'luvchi bo'limidir. Ma'lumki, fonemalar boshqa til birliklaridan farqli ravishda bir planli, ya'ni faqat shakl, ifoda planiga ega birliklardir. Fonemalar morfema, leksema, grammatik shakllarning tovush qobig'ini shakllantirar, tanitar, ma'nosini farqlar ekan, o'zi ma'noli birlik emas. Fonemalar aniq bir ma'no bilan bog'liq bo'lmaydi. Lekin ayrim hollarda, ma'lum sharoitlarda bir tovush yoki tovushlar kombinatsiyasi muayyan ma'no bilan bog'langanligini (balki tasodifan) kuzatish mumkin. Bu holatlarga tovushga taqlid (vov-vov, miyov, taraq-turuq), paronimiya, xalq etimologiyasi, tovushlarning ranglar bilan bog'liqligi kabilar misol qilib ko'rsatiladi. Shu kabi holatlarni hisobga olib, fonemalarda ham ma'no plani mavjud deb hisoblovchi tilshunoslarning tadqiqotlari asosida fonosemasiologiya bo'limi shakllandi. Bugungi kunda fonemalarning ma'noga ega ekanligi emas, balki inson tafakkuriga, ruhiyatiga ta'siri masalasi fonosemantikaning asosiy masalalaridandir.

O'zbek tilshunosi D.Nishonova fonosemantika haqida shunday fikr bildiradi:

“Fonosemantikaning maqsadi deb tilning tovushli tasvirini o‘rganish deb belgilanadi. Bu jarayonda so‘zning tovushlar bilan aloqasi o‘zgarib borganini kuzatish mumkin. Ayrim so‘zlarning ma’nosi biroz o‘zgargan bo‘lsa, ayrimlari paydo bo‘lgandan buyon o‘zgarmay keladi. Ba’zi so‘zlar ham borki, ular o‘z ma’nosini umuman yo‘qotgan. Ularni etimologik analiz qilish ham fonosemantikaning maqsadidir. Fonosemantikaning oldida turgan vazifasi esa maqsadni ifodalashda tovushlarning tasviriy ifodasini muhimligini belgilash; taqlidiy so‘zlarning ost tizimlarini o‘rganish; talaffuzning parametri, turlari va tiplarini belgilash; taqlidiy so‘zlarni turlarga ajratish; tilning paydo bo‘lishi; tovushlarni matn darajasida tahlil qilish; fonosemantikaning kategoriyalarini aniqlash; fonosemantikaning everistik imkoniyatlarini o‘rganish deb belgilanadi”²⁶.

Aslida, tovush mantiqiy asosga ega degan fikr uzoq o‘tmishga borib taqaladi. Qadimda so‘zning shakli va ma’nosi tabiiy bog‘liq deb hisoblangan qarashlar mavjud bo‘lgan. Anologistlar va anomalistlar o‘rtasidagi bahsni esga oling. Qadimgi yunon faylasufi Platon odamlar narsa nomini tanlashda erkin, ammo tanlash erkinligi obyekt xususiyatlari va ovozli nutq xususiyatlari bilan cheklangan, degan fikrni olg‘a surgan. M.V. Lomonosov esa nutq tovushlari turli mazmunga ega deb hisoblagan va badiiy asarlarga tovushlarning mazkur xususiyatlaridan foydalanishni tavsiya qilgan. U o‘zining “Ritorika” (1748-yil) nomli asarida quyidagilarni ta’kidlagan: “Undosh tovushlardan qattiq k, p, t va yumshoq b, g, d boshqa undoshlar ularga qo‘shilmagan bo‘lsa, ularda o‘ziga xoslik ham, kuch ham yo‘q, va shuning uchun ular faqat jonli harakatlarni tasvirlashda xizmat qiluvchi zerikarli, ma’nosiz va tabiiy tovushlarni, masalan: qurilayotgan shaharlar va uylarning shovqini, otlarning dukurlashi-yu ba’zi hayvonlarning qiyqirig‘ini anglatishda xizmat qilishi mumkin²⁷.”

²⁶ Нишонова Д. Фоносемантика масалаларига доир. “XXI асрда илм-фан тараққиётининг ривожланиш истиқболлари ва уларда инновацияларнинг тутган ўрни” мавзусидаги республика илмий online конференцияси материаллари. –Тошкент, 2019.

²⁷ <http://feb-web.ru/feb/lomonos/texts/lo0/lo7/lo7-0892.htm>

Velimir Xlebnikov o‘zining “Bizning poydevorimiz” va “Dunyo rassomlari” nomli maqolalarida alohida tovushlarning batafsil ma’nolari berilgan lug‘at yaratishni taklif qilgan. A.Rembo “Unlilar” soneti(1871-y)da (A-qora; E-oq va I-qizil; Uyashil...) tovushlarni ranglar orqali ramziy tasvirlagan²⁸.

A.P. Juravlev bugungi kun fonosemantika nazariyasining asosiy muallifi sanaladi. U “Fonetik ma’no” nomli asar muallifi, eksperimental fonosemantika ilmiy yo‘nalishining asoschisidir. U “tovush rangi” atamasini muomalaga kiritdi va so‘zlar, matnlarning rang tasviri ustida ish olib borgan.

Bugungi kunda Yevropa tilshunosligida tovushlarning rangga, shaklga, xarakterga egaligi kabi masalalar va bir qator erishilgan natijalar mavjud. Masalan, rus tilshunosligida tovushlarning turli ranglarga o‘xshatilishini quyidagi rasmda ham ko‘rish mumkin²⁴:

А	Red
Я	Red
О	Yellow
Е	Green
Ё	Yellow
И	Blue
У	Dark Blue
Ю	Light Blue
Ы	Dark Red

Tovushlarning rangga, shaklga, hidga, xarakterga ega ekanligini biz qabul qila olmasak ham, bu sohadagi quyidagi jihatlarga e’tibor qaratish mumkin: ismlarning kishiga ta’siri, nom tanlash masalasi va so‘zning fonetik qobig‘ining kishilar ruhiyatiga ta’siri.

²⁸ [Артюр Рембо — Гласные: читать стих, текст стихотворения полностью — Классика на РуСтих \(rustih.ru\)](http://rustih.ru) ²⁴
Журавлёв А. П. Фонетическое значение. Л.: Изд-во ЛГУ, 1974. 159 с.

Bu o‘rinda korxonalar, tashkilot nomlari hamda reklama matnlarining tovush tomonini xalq ruhiyatiga va tafakkuriga ta‘siri masalasi ham kun tartibiga qo‘yilishi mumkin. Yevropa tilshunosligida muayyan tovushlarning kishi ruhiyatiga ta‘siri ancha keng o‘rganilmoqda. Bu tadqiqotlarda “silliq”, “dag‘al”, “tez”, “sekin”, “quvonchli”, “qayg‘uli” tovushlar farqlanadi. O‘zbek tilshunosligida esa muayyan tovushning bu kabi sifatleri tahlili hozircha amalga oshirilmagan bo‘lsa-da, og‘zaki nutqda ma‘lum bir unli tovushlarning ruhiyatiga ta‘siri masalasini tahlil qilish mumkin. Masalan, undov sifatida qo‘llanuvchi lablanmagan va lablangan unlilarning kishi ruhiyatiga ta‘siri birbiridan farq qilishi mumkin. Og‘zaki nutq jarayonida “i” va “e” tovushlari taajjublanish, fikrga qo‘shilmaslik (*i, unday emas-da; e, unday emas-da; e, bo‘lmag‘ur gaplar; i, bormayman; e, bormayman*), ishonchsizlik (*i, noto‘g‘ri gap; e, noto‘g‘ri gap*), kabi munosabatlarni ifodalashga xizmat qiladi. “A” tovushi tushunmaganlikni, taajjubni, azobni ifodalashi ko‘p kuzatiladi.

Lablangan unlilarda esa ijobiy semantikani kuzatish mumkin. Masalan, “o” va “o” tovushlari ko‘proq maqto‘vni, olqishni ifodalaydi. Ushbu fikrimizni M.Yo‘ldoshevning ushbu fikrlari orqali tasdiqlash mumkin: “Fonosemantikada “o” grafemasining kenglik, kuchlilik, ibtido va adoqsiz sohil tasavvurini yaratishi ta‘kidlanadi. **Omoni** so‘zida (koreys tilidagi) dominant tovush “o” bo‘lib, mazkur tovush borlik va yo‘qlik, mikrokosm va makrokosm o‘rtasidagi tuynuk, ularni birbiriga bog‘lovchi halqa illyuziyasini yaratadi. Mohiyatan ona-yaratuvchi, dunyoning ibtidosi va yakuni hamdir. Talaffuziga e‘tibor berilsa, ochiq bo‘g‘inlar mazkur so‘zga alohida musiqiylik bag‘ishlayotganligini farqlash mumkin bo‘ladi. Tovushni ifodalovchi harfning aylana shaklda (bu koreyschada ham shu shakl bilan yoziladi) ekanligi doira kvadraturasi haqidagi qarashlar bilan bog‘liq”.²⁹

²⁹ Йўлдошев. М. Вячеслав Ли шеърятининг лингвопоетик хусусиятлари. <https://koryo-saram.ru/vyacheslav-lisheriyatining-lingvopoetik-hususiyatlari/> <https://ru.wikipedia>.

O‘zbek tilida yuqori tor i unlisi berkitilgan yopiq, berkitilmagan yopiq bo‘g‘inda aksariyat hollarda ingichka yoki uchli, yoki tor narsalarni nomlashini *til, tig‘, tish, ip, bit, qil* kabi so‘zlar misolida ko‘rish mumkin. Bunga og‘izning tor ochilishi kichik narsa semantikasini shakllanishida asos bo‘layotgan bo‘lishi mumkin. Aksincha, “o” fonemasi bilan esa keng, katta yoki dumaloq narsalar assotsiyalanadi va nomlanishga asos bo‘lgan bo‘lishi mumkin: *bosh, tosh, osh, yoz, oy, soy* kabi.

Undosh tovushlarning fonosemantik xususiyatlari ham jahon tilshunosligida tahlil etilmoqda. Masalan, rus tilshunosligida “s” tovushi sovuq tovush deb hisoblanadi va “Сосиски Останкино” deb nomlangan mahsulotning nomi muvaffaqiyatsiz chiqqanligi qayd etiladi. yoki butun dunyoda onalar farzandlarini “tishsh” deb tinchlantirar ekanlar. Bu ham tovushning ruhiyatga ta’siri masalasidir. yoki “z” undoshi haqidagi quyidagi fikrlarga to‘xtalamiz: “Munozaraga nemischa “unser” (“bizning” degani) so‘zining talqini sabab bo‘ladi:

–*Bilasizlarmi, unzer degani, bu judayam baland, ingichka va qanaqadir achinarli narsa. Bamisoli qandaydir uzun va qotma hashorat va albatta, nihoyatda yaxshiy.*

–*Unzermi? – dedi boshini ko‘tarib Shura... – yo‘q, unaqamas, bu qandaydir yamyashil va o‘tkir. Ha, ha, albatta, hashoratsimon bir narsa. Bir qarashda chigirtkaga o‘xshaydi, lekin jirkanch va yaxshiy.*

Bu so‘z tufayli qahramonlar tasavvurida uyg‘ongan qiyofa deyarli bir-biriga monand edi. *Uzun, ingichka, yashil, achchiq, o‘tkir, jirkanch va yaxshiy.* Qahramonlar so‘z ma’nosini bilishmaydi. Lekin uning tovush qobig‘i orqali hosil bo‘lgan illyuziyalarni anglashga harakat qilishadi. Rus tilida “z” tovushi fonosemantik jihatdan *yoqimsiz, seskantiruvchi, ingichka, o‘tkir* hisoblanadi”³⁰.

Bu fikrlarni tilshunosligimizda yanada rivojlantirish lozim. Zero, bizda azaldan so‘z tanlashga, uning insonga ta’siriga alohida e’tibor qaratilgan. Demak,

³⁰ Йўлдошев. М. Вячеслав Ли шеърятининг лингвопоетик хусусиятлари. <https://koryo-saram.ru/vyacheslav-lisheriyatining-lingvopoetik-hususiyatlari/><https://ru.wikipedia.org/>

fonosemantikaning rivojlanishi o‘zbek tilshunosligi oldida turgan yana bir masalalardandir.

Savol va topshiriqlar:

1. Fonosemantikaning shakllanishi.
2. O‘zbek tilshunosligida fonosemantikaga oid tadqiqotlar.
3. Tovush va rang munosabati.
4. Fonosemantika va sinesteziyaning munosabati.

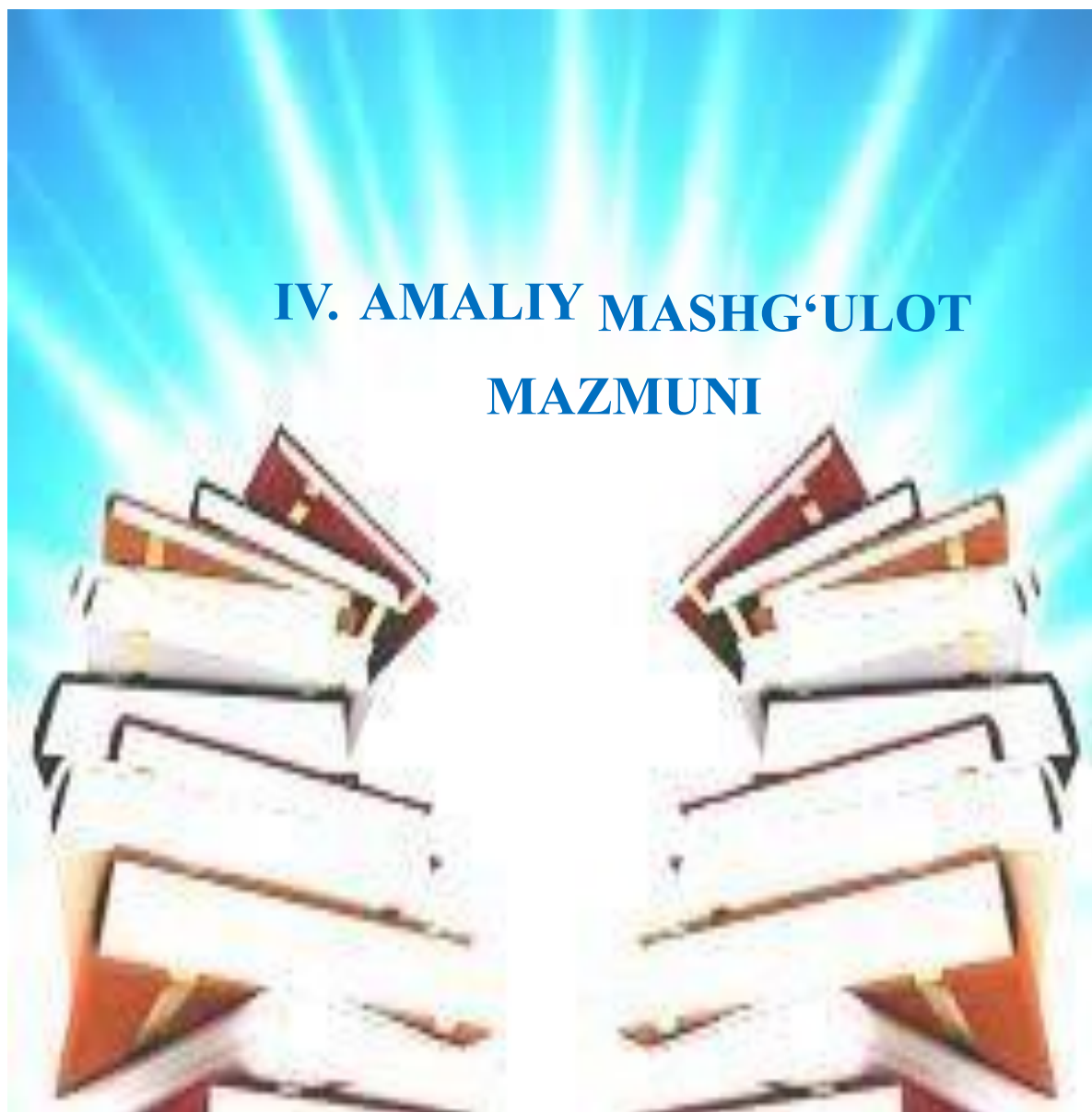

**1-AMALIY MASHG‘ULOT:
SEMANTIK STRUKTURA. SEMANTIK STRUKTURA
XUSUSIDAGI MUNOZARALI MASALALAR
REJA:**

1. Leksemaning semantik strukturasi.
2. Sememaning strukturasi. Sema va uning turlari.
3. Semantik strukturada denotativ, signifikativ, konnotativ ma’nolarning o‘rni.

Tayanch iboralar: leksema, semema, sema, denotativ sema, konnotativ sema, semik tahlil, intensional

Til leksik-semantik sistemasining asosiy birligi so‘z hisoblanadi. So‘z juda murakkab, serqirra til birligi bo‘lib, tilshunoslikda turli nuqtayi nazarlardan o‘rganiladi. So‘z grammatik shakllanganlik jihatidan morfologiyada, gapning eng kichik tashkil etuvchisi sifatida sintaksisda va yana u so‘z yasalishi, morfemika, orfoepiya, orfografiyada ham bo‘limning maqsadiga qarab tadqiq qilinadi. So‘zning leksik ma’noga egaligi uni til leksik-semantik sistemasining asosiy birligi ekanligini belgilaydi. Lekin hamma so‘zlar ham leksik ma’noga ega bo‘lmaydi. Masalan, *va, bilan, sari* kabi yordamchi so‘zlar leksik ma’noga ega emas va ular o‘z-o‘zidan leksik-semantik birlik bo‘la olmaydi. O‘zbek tilshunosligida leksik ma’noga ega va ega bo‘lmagan so‘zlarni farqlash, til va nutq hodisalarining nomlarini ajratish maqsadida leksik ma’noga ega bo‘lgan so‘zlarga nisbatan leksema atamasi qo‘llanmoqda³¹. Demak, til leksik-semantik sistemasining asosiy birligi leksik ma’noli so‘z yoki leksemdir. Leksema – ma’lum bir til jamiyati a’zolari ongida

³¹ Leksema atamasi rus tilshunosligida avval leksik ma’noli sўzga nisbatan ishlatilgan bўlsa, sўnngi yillarda bu atama leksik ma’noli sўzning belgisiga, shakliga, ifoda planiga nisbatan qўllanmoqda.

tayyor, umumiy va majburiy, shakl va ma'no birligidan iborat, yaxlitlangan, borliqdagi harakat, narsa-predmet, belgi, miqdor kabilarni bildiruvchi tushunchalar va munosabatlarni ifodalaydigan, nutqda so'zlarni va grammatik morfemalarni biriktiradigan lisoniy birlik. Leksema va so'z yasash qoliplarining nutqda reallashgan aniq shakl va ma'noga ega bo'lgan muayyan ko'rinishi – so'z³². Tilshunoslikda asosiy birlikdan farqli elementar leksik-semantik birliklar ham ajratiladi. Agar leksema ko'p ma'noli bo'lsa, u anglatayotgan har bir ma'no – semema alohida elementar leksik-semantik birlik sanaladi.

Sh.Rahmatullayev polisem leksema tarkibidagi har bir ma'noni mustaqil leksik birlik deb qaraydi va lug'at boyligini leksemalardan kelib chiqib emas, balki, ko'p ma'noli leksemalarga birlashgan har bir sememadan kelib chiqib hisoblash to'g'ri ekanligini ta'kidlaydi³³. Quyida polisem leksema va uning sememalari munosabati sxemasi keltirilgan:

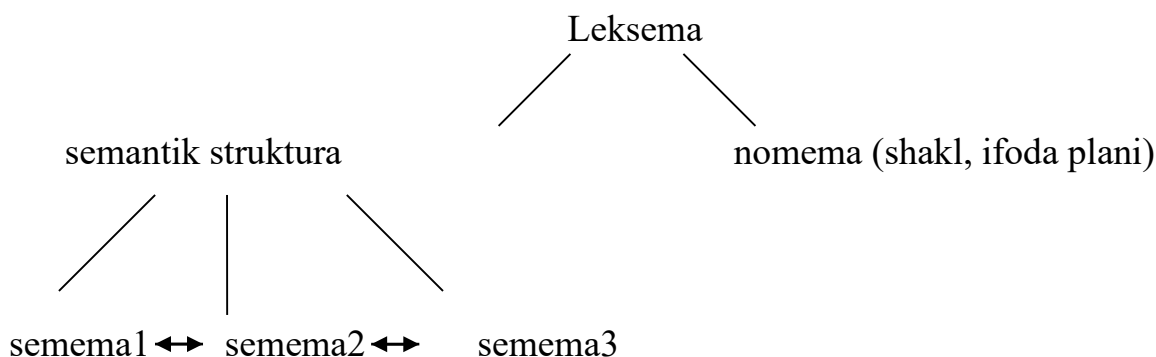

Leksema strukturasi mavjud bo'lgan elementar birliklar bir qator ilmiy va o'quv adabiyotlarida **leksik-semantik variantlar** deb yuritilmoqda. Unga ko'ra, leksema asosiy leksik birlik sifatida leksik-semantik variantlardan tarkib topadi. Leksik-semantik variant til leksik sistemasining eng kichik tashkil etuvchisi,

³² Sayfullayeva 122.

³³ Раҳматуллаев Ш. Ҳозирги адабий ўзбек тили. Тошкент, «Университет», 2006, 73-бет

«hujayrasi» hisoblanadi. Leksema va leksik-semantik variant o‘zaro butun-qism munosabatida bo‘ladi. Agar leksema bir ma’noli bo‘lsa, bu holda leksema va leksiksemantik variant teng keladi. Lekin bu o‘rinda ham leksema leksik-semantik variantga nisbatan yuqori pog‘onadagi birlik hisoblanadi.

Bir leksema tarkibidagi LSVlar o‘zaro ma’no jihatdan farqlanadi, lekin shaklda (fonetik va grafik tomon) farqlilik kuzatilmaydi. LSVlar grammatik shakllari bilan ham farqlanishi mumkin: *Ko‘z* leksemasining ko‘rish a’zosi ma’nosini beruvchi LSVi hamma 1-, 2-, 3-shaxs egalik qo‘shimchalarini qabul qila oladi: **ko‘zim, ko‘zing, ko‘zi**. *Ko‘z* leksemasining *taxtaning ko‘zi, buloqning ko‘zi, ignaning ko‘zi, xurjunning ko‘zi, derazaning ko‘zi* birikmalarida reallashadigan LSVlari esa 1- va 2-shaxs egalik qo‘shimchalarini qabul qila olmaydi.

LSVlar ham leksema kabi ikki planli hisoblanib, shakl va mazmun jihatlariga ega.

LSVlar polisemiya, sinonimiya, antonimiya kabi hodisalar uchun asos, zamin vazifasini bajaradi.

Polisemantik leksema tarkibidagi har bir uzual ma’noni semema yoki leksik semantik variant deyilishi o‘rtasida katta farq yo‘qdek. Aslida bir hodisaga turli nuqtayi nazarlardan qaralmoqda. Lekin leksema anglatayotgan har bir ma’no semema deb nomlanganda shakl va mazmun nomutanosibligi kuzatilsa, polisemantik leksema anglatayotgan ma’nolarni LSV nuqtayi nazardan o‘rganilganda shakl va mazmun mutanosibligi saqlanadi. Zero, ta’kidlaganimizdek, LSV shakl va mazmun planiga ega bo‘ladi. Quyida leksema va leksik-semantik variant munosabati sxemada ko‘rsatilgan:

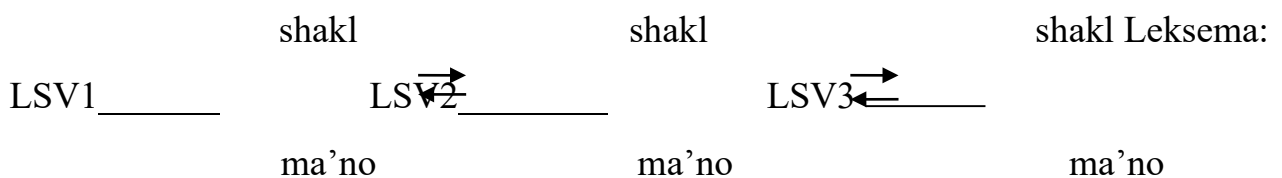

Polisemem leksema tarkibidagi ma'nolar semema yoki LSV deb nomlanishidan qat'i nazar, har bir ma'no til lug'at tarkibini tashkil qiladi va ular elementar leksiksemantik birlik sanaladi.

Demak, leksema asosiy leksik-semantik birlik, semema (LSV) esa elementar leksik-semantik birlikdir. Leksema va semema bir-biri bilan butun-qism munosabatida bo'ladi: leksema-semema

Leksema ikki planli til birligidir. U shakl va mazmunning barqaror birikuvidan tashkil topadi. Leksemaning shakl jihati uning fonetik belgilaridan iborat bo'lib, u tilshunoslikda **substansiya, shakl, moddiy tomon, tashqi tomon, belgi, fonetik so'z, signal, fonetik qobiq, nomema** atamalari bilan nomlanadi. O'zbek tilshunosligida leksemaning shakl tomoni uchun, ko'pincha, **nomema** atamasi qo'llanadi.

Leksemaning mazmun jihati uchun esa tilshunoslikda **ma'no, mazmun, ichki tomon, ifodalanmish, signifikat, funktsiya, vazifa, qiymat, semema** atamalari ishlatiladi. O'zbek tilshunosligida leksemaning mazmun tomoni, asosan, **semema, leksik ma'no** atamalari bilan nomlanadi.

Leksemaning mazmun jihatini nomlovchi semema va leksik ma'no atamalari munosabatiga alohida to'xtalib o'tsak. Tilshunoslikda semema va leksik ma'no xususida ikki xil qarash mavjud. Ayrim ishlarda semema va leksik ma'no atamalari sinonim sifatida ishlatilib leksemaning mazmun planini ifodalaydi.³⁴ Ba'zi ishlarda esa, leksik ma'no sememaning, ya'ni leksema mazmun planining tarkibiy qismi sifatida e'tirof etiladi.

Leksik ma'no va semema atamasi ostida bir hodisani nazarda tutuvchi ishlarda faqat leksik ma'no yoki semema atamasi ishlatiladi, yoki har ikki atama ham teng qo'llanadi. Bunda struktura, tarkibiy qism, ya'ni qismga bo'linuvchanlik xususiyati haqida so'z yuritilganda semema (semaga nisbat berish maqsadida) atamasi

³⁴ Современный русский язык. Под редакцией В.А.Белошапковой. –Москва, «Высшая школа», 1989. -800 с.

ishlatiladi. Yaxlit butunlik nazarda tutilganda, ya'ni ma'no va uning turlari, ma'no va uni ifodalovchi omillar, ma'nolararo munosabatlar uchun esa leksik ma'no atamasi qo'llanadi.

Ikkinchi toifadagi, leksik ma'no va sememani farqli deb ko'rsatuvchi ishlarda sememada (leksemaning mazmun planida) leksik ma'no, qo'shimcha ma'no qirralari (konnotativ ma'no, ifoda semasi), ba'zan turkumlik semasi ajratiladi. Ko'rinib turibdiki, bu kabi ishlarda semema bilan leksik ma'no butun-qism munosabatida bo'ladi.

Ayrim o'quv adabiyotlarida ham leksemaning semantik tarkibi leksik ma'no va qo'shimcha ottenkalardan (emotsional-ekspressivlik, uslubiy xoslikdan) iboratligi qayd etiladi. So'ngra esa leksik ma'noning o'zi atash, ifoda, vazifa semalaridan tashkil topishi aytiladi. Vaholanki, birinchi bosqichda leksik ma'nodan ajratilgan qo'shimcha ma'no qirralari (aniqrog'i, emotsional-ekspressivlik) leksik ma'no tarkibidagi ifoda semasining o'zidir. Bir hodisaning tasnifda ikki marta ajratilishi esa mantiqan to'g'ri emas:



O'zbek ma'noshunosligining zabardast olimi Sh.Rahmatullayevning «Hozirgi adabiy o'zbek tili» darsligida mazkur masala yuqoridagilardan farqli yoritiladi. «Leksemaning mazmun jihatida asosiy hodisa leksik ma'no; baho semasi leksik ma'noni qurshab turadi», deb yozadi olim³⁵. Baho semasining leksik ma'nodan

³⁵ Раҳматуллаев Ш. Ҳозирги адабий ўзбек тили. Тошкент, «Университет», 2006, 51-бет.

alohida hodisa sifatida olinishi leksemaning semantik tarkibini ajratishdagi ayrim chalkashliklarni bartaraf etishi mumkin. Bu chalkashlik aytib o'tganimizdek, leksemaning semantik tarkibini leksik ma'no va qo'shimcha ma'no ottenkalariga bo'lib, so'ngra leksik ma'noning tarkibida ifoda (baho) semalarining qayta ajratilishida ko'rinadi. Ammo masalaning boshqa tomoni ham borki, agar baho semasi leksik ma'nodan alohida hodisa sifatida qaralar ekan, unda leksik ma'no emas, balki leksemaning semantik tarkibi semalardan iborat bo'ladi. Bu o'rinda sema leksik ma'no uzvi maqomidan, leksemaning semantik strukturasi uzvi maqomiga ko'tarilishi kerak yoki leksik ma'noning qurshab turuvchi qo'shimcha komponent uchun sema terminini ishlatmaslik lozim.

Leksemaning (so'zning) semantik tarkibi va leksema mazmunining (sememaning) tarkibi masalasini farqlash lozim. Leksema sememadan bir pog'ona yuqori birlik hisoblanadi va ular butun-qism munosabatida bo'ladi. Leksemaning semantik strukturasi (LSS) deganda, uning tashkil etuvchi leksik ma'nolar (sememalar) yoki leksik semantik variantlar va ma'nolararo munosabatlar nazarda tutiladi: $LSS = \text{Semema} + \text{Semema} + \text{Semema}$. Leksema mazmunining strukturasi (LMS) deyilganda, leksema tarkibidagi bitta semema, leksik ma'no yoki leksik semantik variantlarning tarkibi, qanday semalardan iborat ekanligi va undagi semalararo munosabatlar tushuniladi: $LMS = \text{Sema} + \text{Sema} + \text{Sema}$. Taqqoslang:

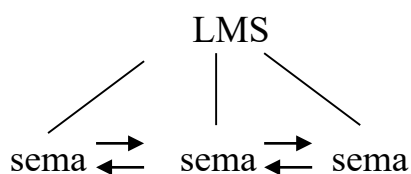
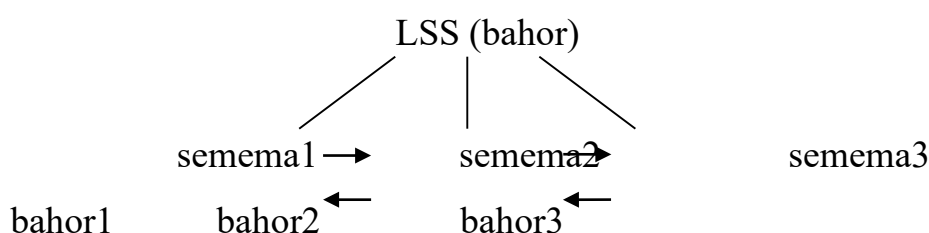

«Leksemaning semantik strukturasi» atamasi asosan polisemem leksemalarga nisbatan ishlatiladi. Masalan, *bahor* leksemasining semantik strukturasi 3 ta sememadan iborat: B1 «qishdan keyin yozdan oldin keladigan yil fasli (bahor keldi)», B2 «yoshlik (umrim bahori)», B3 «yosh (o‘n sakkiz bahorim)». Agar leksema bir ma’noli bo‘lsagina, uning va sememasining tarkibi teng keladi. Masalan, *kosib* leksemasi bir ma’noli bo‘lgani uchun uning ma’no planida faqat *kosib* sememasi mavjud bo‘ladi. Mazkur leksemaning bitta sememadan iboratligi leksemaning semantik strukturasi haqida gapirishga imkon bermaydi. Shu nuqtayi nazardan, *kosib* leksemasining semantik strukturasi deganda, shartli ravishda *kosib* sememasining strukturasi nazarda tutiladi.

Leksemaning har ikkala shakl va mazmun jihati ham elementar komponentlardan iborat strukturaga ega. Nomema, avvalo, morfemalarga ajraladi: *gul-zor*, *yozi-gi*. Ular ham o‘z navbatida fonemalargacha bo‘linadi: *g u l z o r*, *y o z g i*. Nomemalar o‘zaro farqlanuvchanlik xususiyatiga ega. Agar o‘zbek tilida 100 ming atrofida leksema borligini, ularning 31 fonemaning turli farqli birlashmalaridan vujudga kelganligini nazarda tutsak, mazkur farqlanish nihoyatda xilma-xil ekanligini sezish qiyin emas³⁶.

Leksemaning mazmun plani semema ham ma’no komponentlaridan iborat strukturaga ega. Sememaning tarkibiy qismlari, ma’no bo‘laklari sema deb yuritiladi. Sema — leksik ma’noning eng kichik birligidir. U leksema ma’nosining maxsus semik (komponent) tahlil qilish natijasida ajratiladi.

Leksema, semema, sema bir-biri bilan butun-qism munosabatida bo‘ladi. Ushbu birliklarning o‘zaro tashkil etuvchilik munosabatini quyidagi chizmada ko‘rish mumkin:

³⁶ Неъматов Х., Бозоров О. Тил ва нутқ. –Тошкент: «Ўқитувчи», 1995, 15-бет.

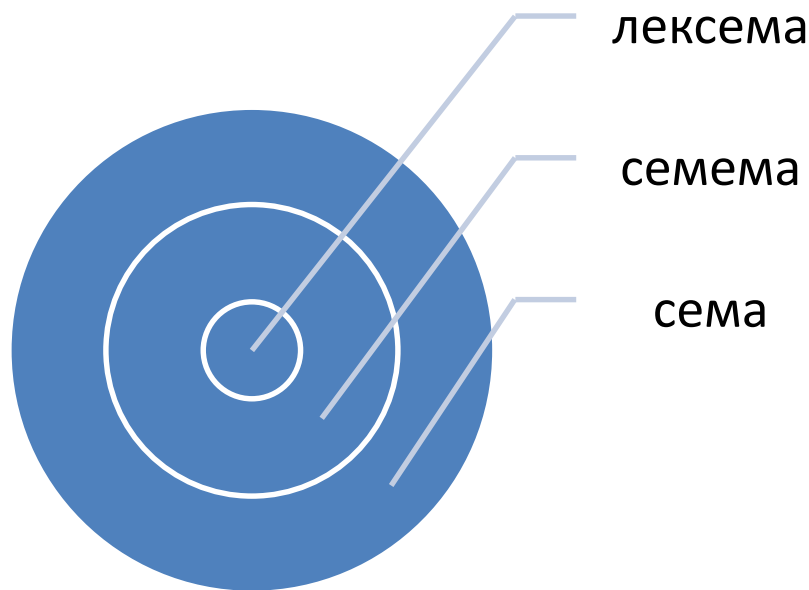

Semema semalarning quruq yig'indisi emas, u semalarning munosabati va strukturasi iborat sistemadir. Boshqacha aytganda, semema tarkibida semalar o'ziga xos pozitsiya (mavqe, o'rin)ga ega bo'ladi va semalararo munosabatlar kuzatiladi.

Semalar turli nuqtayi nazarlardan tasnif qilinadi.

Semalarni semik strukturadagi darajasiga (mavqeyiga) ko'ra asosiy va ikkilamchi (chet) semalarga ajratish mumkin. Leksik ma'noning muhim belgilarini ko'rsatadigan, uni boshqa sememalardan farqlaydigan, sememani asosini tashkil qiladigan semalar asosiy semalar deyiladi. Ular semik strukturada yetakchi mavqeda bo'ladi. Bu kabi semalar oshkor semalar deb ham yuritiladi. Ikkilamchi, chet semalar esa asosiy semani qurshab turadi va ular semik strukturada quyiroq mavqe egallaydi.

Tahlil uchun *qish* leksemasini ko'rib chiqamiz. Bu leksema sememasi o'zbek tilida taxminan quyidagi ma'no bo'laklaridan, tarkibiy qismlardan – semalardan tarkib topadi:

- 1) yil fasli,
- 2) 1-dekabr dan 1-martgacha davom etadigan, 3) sovuq.

Bu o‘rinda *qish* sememasining 3 semasini ajratdik, xolos. Binobarin, *qish* sememasining yana ko‘plab semalarini sanash mumkin. Lekin komponent tahlilning eng asosiy shartlaridan biri shuki, tahlilda semema haqida muayyan tasavvur beruvchi, uni o‘ziga o‘xshash boshqa sememadan ajratuvchi eng kam miqdordagi asosiy semalar ajratilishi lozim. *Qish* sememasi tarkibidagi yuqorida ajratilgan semalar mazkur ma’no haqida yetarlicha ma’lumot bermoqda va uni *bahor*, *yoz*, *kuz* sememalaridan ajratib turibdi. Demak, *qish* leksemasining «yil fasli», «1-dekabrdan 1-martgacha davom etadigan», «sovuq» semalari uning asosiy semalaridir. Bu kabi sememaning muhim belgilarini ko‘rsatuvchi, uni boshqa sememalardan farqlovchi asosiy semalar leksik ma’noning yadrosini tashkil qiladi. Leksik ma’noning (sememaning) yadrosini tashkil qiluvchi semalar yig‘indisi esa **intensional** deyiladi. *Qish* sememaning yana ko‘plab semalarini keltirish mumkin. Masalan, «qor yog‘adi», «suvlar muzlaydi», «tabiat uyquga ketadi», «quyosh gorizontdan ancha pasayadi», «qorbobo yasaladi», «sirpanchiq uchiladi» kabi. Semema strukturasi quyiroq mavqeda joylashgan bu ikkilamchi, chet semalar ma’no yadrosini o‘rab turadi. Bunday ikkilamchi, chet semalar yig‘indisi semasiologik tadqiqotlarda **implikatsional** termini bilan ataladi³⁷. Implikatsional semalar kuchli (*qish*: uch oydan iborat, *kuzdan* keyin, *bahordan* oldin), kuchsiz (*qish*: hamma issiq kiyinadi, *tabiat uyquga ketadi*) bo‘lishi mumkin. Ayrim hollarda implikatsional semalar intensionalga nomutanosib bo‘lishi ham mumkin. Bunday holat, asosan, oksyumoronda kuzatiladi: *qish otashi* (*qish*: issiq), *qor harorati* (*qor*: issiq), *yong‘inli daryo* (*daryo*: alanga), *tirik murda* (*murda*: jonli) kabi.

Implikatsional, chet semalar muayyan kontekstlarda yuqori mavqega ko‘tarilishi, intensionalga aylanishi mumkin. Bunday semalar tilshunoslikda kontekstual semalar deb ham yuritiladi. *Ustozimiz barchamiznizg onamizdir* gapida *ona* leksemasining sememasida chet sema hisoblangan «mehribon» semasi markaziy mavqeni egallagan va intensionalga aylangan. Asosiy semalar esa o‘z navbatida kontekstga qarab ikkilamchi sema maqomiga tushib qolishi mumkin: *Bu yil qish erta kelib,*

³⁷ НИКИТИН М.В. Основы лингвистической теории значения. –Москва, «Высшая школа», –С. 62

noyabrning o'rtalarida hamma yoq oppoq qorga burkandi. Qish leksemasining semantik tarkibida intensional sifatida mavjud bo'lgan «1-dekabr dan 1-martgacha davom etadigan» sema mazkur gapda ikkilamchi semaga aylangan.

Semalar yana bir qancha nuqtayi nazarlardan farqlanadilar. Tilshunoslikda semalarning ma'no xususiyatiga ko'ra uch xil turi ajratiladi: atash semalari (ideografik, denotativ semalar), ifoda semalari (baho semasi, konnotativ sema), vazifa semalari (funksional semalar).

Denotativ semalar semema tarkibidagi asosiy semalar hisoblanib, u bevosita denotativning muhim belgi-xususiyatlari asosida ajratiladi. Masalan, *shamol* leksemasi sememasida ajratiladigan barcha semalar denotativ semalardir: «havo oqimi», «yer sathida harakatlanuvchi», «tez harakat qiluvchi», «ovoz chiqaruvchi». Leksema ma'nosiga ta'rif denotativ semalar asosida beriladi: «havo oqimining yer sathi bo'ylab tez harakat qilishi».

Konnotativ sema semema tarkibida voqelikka bo'lgan subyektiv munosabatni, emotsional-ekspressivlikni, uslubiylilikni ifodalovchi ma'no bo'lagidir. Masalan, *hingillamoq* sememasi tarkibida «kulmoq» denotativ semasi va «salbiy munosabat» konnotativ semasi mavjud. *Yuz, aft, bet, bashara, turq, chehra, jamol* leksik paradigmasida barcha a'zolarining denotativ semalari bir xil: «inson a'zosi», «boshining old qismi». *Yuz* sememasida konnotativ sema mavjud emas. Lekin *bet, aft, bashara, turq* sememalarida «salbiy munosabat» konnotativ semasi mavjud bo'lsa, *chehra, jamol* leksemalari sememasida «ijobiy munosabat» konnotativ semasi mavjud.

Vazifa semasi deb tilshunoslikda semema tarkibiga kiruvchi va leksemaning nutqda qanday vazifalarda kela olishini, valentligini ko'rsatuvchi semaga aytiladi. Sememaning boshqa sememalar bilan birlikka olishi, valentligi, nutqda reallashuvi, albatta, uning semantik strukturasi bilan belgilanadi va u nutqqacha tayin bo'ladi. Lekin shunga qaramay semema tarkibida denotativ va konnotativ semalar bilan bir qatorda vazifa semasining ajratilishi to'g'ri emasdek ko'rinadi. Zero, vazifa bajarish

yoki birika olish leksik ma'noning imkoniyatidir, ammo uning tarkibiy qismi emas. Demak, semalarning ma'no turiga ko'ra **denotativ** va **konnotativ** semalarga ajratilishi to'g'ri bo'ladi.

Muayyan semema tarkibida denotativ sema ham, konnotativ sema ham bo'lishi mumkin. Jumladan, *valaqlashmoq* leksemasining sememasida «gaplashmoq», «me'yordan ortiq» denotativ semalari bilan birga, «salbiy munosabat» konnotativ semasi ham mavjud. Bunday sememalarda muayyan axbort beriladi va mazkur axborotga munosabat ham bildiriladi. *Valaqlashmoq* sememasining semantik tarkibida ham me'yordan ortiq gaplashish harakati ma'nosi va bu harakatga so'zlovchining salbiy munosabati aks etgan.

Tarkibida ham denotativ, ham konnotativ semalar mavjud bo'lgan sememalarda kontekstga qarab semalarning mavqeyi o'zgarishi – konnotativ sema yorqinlashib denotativ sema esa hiralishishi mumkin. Masalan, *basharasi qursin* so'z birikmasida *bashara* sememasining denotativ aspekti (odam boshining old qismi) xiralashib, unga bo'lgan salbiy munosabatni ifodalash asosiy maqsadga aylangan. (Bu haqda «**Emotiv ma'no**» bahsiga qarang).

Aksariyat sememalarda faqat denotativ sema mavjud bo'ladi va ular subyektiv emotsional munosabatdan holidir. Lug'at tarkibining aksariyatini shunday konnotativ jihatdan neytral sememali leksemalar tashkil qiladi. Masalan, *qalam, daftar, kitob, talaba, o'quvchi, o'qituvchi, yashil, sariq, yozmoq, o'qimoq, bir, ikki, oz, ko'p..* kabi.

Faqat konnotativ semaga ega sememalar ham borki, ular juda kam miqdorda mavjuddir. Bularga modal so'zlarni misol qilib ko'rsatish mumkin. Modal so'zlarda tushuncha, denotativ aspekt bo'lmagan holda faqat munosabat mavjud bo'ladi. *Attang, afsus, xayriyat, essiz* kabi so'zlarda esa ham munosabat, ham hissiy holat yaqqol ko'rinib turadi.

Semik tahlil nafaqat bir sememaning tahlil qilishda, balki sememalarni qiyoslash, ularni birlashtirish va farqlash uchun ham eng maqbul usullardan biridir.

Shunga ko‘ra semalarning quyidagi turlari ajratiladi³⁸:

a) birlashtiruvchi (integral) semalar

b) farqlovchi (differensial) semalar

Ikki yoki undan ortiq sememalarni bir guruhga birlashtiruvchi, bir necha sememalar uchun umumiy bo‘lgan sema birlashtiruvchi, integral sema deyiladi.

Jumladan, *kun* va *tun* leksema sememalarini «sutka qismi» semasi birlashtirib turadi.

Bu sema har ikkala semema tarkibida mavjud: *kun*: «**sutka qismi**», «quyosh chiqqandan botguncha», «yorug‘» va *tun*: «**sutka qismi**», «quyosh botgandan chiqquncha», «qorong‘i».

Ikki leksemani, yoki leksemalarning ikki guruhini bir-biridan farqlovchi semaga farqlovchi, differensial sema deyiladi. Mazkur sema *kun* va *tun* sememalarida ham kuzatiladi. Bu ikki semema «yorug‘» va «qorong‘i» semalariga ko‘ra farqlanadi.

Integral semaning katta, yirik guruhlarni birlashtiruvchi turi arxisema deyiladi. Masalan, o‘zbek tilida «vaqt» arxisemasi asosida 700 ga yaqin sememalar birlashib, mazmuniy maydonni hosil qilishi mumkin. Bunday arxisemalarga «shaxs», «miqdor», «harakat», «belgi» kabilarni misol qilib ko‘rsatish mumkin.

Semema tarkibidagi semalar o‘zaro jins-tur (kampir: **inson**, **ayol**, katta yoshli), butun-qism va darajali (daraxt: o‘simlik, yerda o‘suvchi, ildizli, **tanali**, **shoxli**, **bargli**) munosabatlarni hosil qiladilar.

Ayrim adabiyotlarda, kam holatlarda ehtiyojga qarab semalar ham tarkibiy qismlarga ajratiladi. Semaning tarkibiy qismi esa **ema** yoki **subsema** deb yuritiladi.

Masalan, «jins» semasi «ayol» va «erkak» semalariga ajratilishi mumkin.

Semik tahlil namunalari:

³⁸ Семаларнинг бундай таснифи ўзбек тилшуносликда семаларнинг даражасига кўра турлари деб ҳам юритилади. Лекин мазкур ҳолатда тасниф белгиси таснифнинг моҳиятини тўлиқ очмайдики, бу ўринда тасниф белгисини мос равишда ифодаловчи атамага эҳтиёж сезилади.

1.Leksema: *Hingillamoq*

Sememasi: past ovozda yoqimsiz kulmoq.

Denotativ semalari: kulmoq, ovozning pastligi.

Konnotativ semalari: yoqimsiz (salbiy).

Yirik guruhlarga a'zo qiluvchi arxisemasi: harakat yoki insonga xos harakat.

Qanday integral semasi yoki semalari yordamida oppozitsiyalarga kirisha oladi?

“Kulmoq” semasi bilan *kulmoq, jilmaymoq, tirjaymoq* leksemalari bilan sinonimik munosabat hosil qila oladi.

Qanday differensial semasi yoki semalari asosida boshqa leksemalar bilan farqlanishlar hosil qiladi? “Yoqimsiz” konnotativ integral semasi bilan *jilmaymoq* leksemasidan farqlanmoqda.

2.Leksema: *Qish*

Sememasi: kuzdan keyin bahordan oldin keladigan yilning eng sovuq fasli.

Denotativ semalari: fasl, kuzdan keyingi, bahordan oldingi, uch oydan iborat, sovuq.

Konnotativ semalari: yo‘q.

Yirik guruhlarga a'zo qiluvchi arxisemasi: vaqt.

Qanday integral semasi yoki semalari yordamida oppozitsiyalarga kirisha oladi?

“Fasl” semasi bilan *bahor, yoz, kuz* leksemalari bilan leksik-semantik guruh hosil qila oladi. “Uch oydan iborat” semasi asosida *dekabr, yanvar, fevral* so‘zlari bilan partonimik munosabat hosil qiladi. “Sovuq” semasi yordamida sovuqlikning oshib borishi belgisi bo‘yicha yoz – kuz – qish, sovuqlikning kamayib borishi bo‘yicha qish – bahor – yoz darajali qatorlar hosil qila oladi.

Qanday differensial semasi yoki semalari asosida boshqa leksemalar bilan farqlanishlar hosil qiladi? “sovuq” denotativ integral semasi bilan *yoq* leksemasidan farqlanmoqda.

Potensial semasi: “qorning yog‘ishi”. Mazkur potensial sema quyidagi kontekstda namoyon bo‘lmoqda: *Bu yil qish juda erta keldi. Noyabrning boshlaridayoq butun borliq oppoq qorga belandi.*

Nazorat uchun savol va topshiriqlar

1. Leksemaning ikki plani haqida ma'lumot bering.
2. Leksemaning shakl tomoni qanday atamalar bilan nomlanadi?
3. Leksemaning mazmun tomoni uchun qanday atamalar qo'llanadi?
4. Leksik ma'no va semema atamasining munosabati haqida tushuntiring.
5. Leksemaning semantik strukturasi deyilganda nima nazarda tutiladi?
6. Sememaning strukturasi nimalardan iborat?
7. Sema haqida ma'lumot bering.
8. Semalarning ma'no xususiyatiga ko'ra qanday turlari mavjud?
9. Denotativ sema deb nimaga aytiladi?
10. Konnotativ sema deb nimaga aytiladi?
11. Vazifa semasining ajratilishiga sizning munosabatingiz qanday?
12. Integral sema haqida ma'lumot bering va misollar keltiring.
13. Differensial sema haqida ma'lumot bering va misollar keltiring.
14. Arxisema deb nimaga aytiladi?
15. Implikatsional deb nimaga aytiladi?
16. Tilshunoslikda intensional termini nima uchun qo'llanadi?

2-AMALIY MASHG'ULOT: O'ZBEK TILIDA MA'NO TARAQQIYOTI UNING ANTOPOSENTRIK TALQINI. KOGNITIV METAFORA

REJA:

1. *Ma'no taraqqiyoti va uning natijalari.*
2. *Nom ko'chish usullari.*
3. *Kognitiv metaforalar.*

Tayanch iboralar: ma'no taraqqiyoti, ma'noning hajmiy o'zgarishlari, miqdoriy o'zgarishlari, metafora, sinestetik metafora, kognitiv metafora.

Obyektiv olam doimo o'zgarishda ekan, uning in'ikosi bo'lgan til ham doimiy o'zgarishda bo'ladi. Til ijtimoiy hodisa ekan, albatta, jamiyatdagi o'zgarishlar unda o'z aksini topmay qo'ymaydi. Ikkinchi tomondan, tilning o'zi ham «tirik» sistema bo'lib, u o'zining ichki qonuniyatlari asosida o'zgarib turadi. Tildagi o'zgarishlar tez sodir bo'ladigan jarayon emas. U asta-sekinlik bilan, izchillik bilan yillar davomida o'zgarib boradi. Tildagi o'zgarishlar leksik sathda tezroq va yorqinroq kechadi. Leksik sathdagi lisoniy o'zgarishlar qatorida leksik ma'noning o'zgarishi alohida o'rin tutadi. Leksik ma'noning o'zgarishi uzoq davom etadigan jarayon bo'lib, o'zgarishlarning sababini, mohiyatini, yo'llarni aniqlash ko'p mehnat talab qiladigan tadqiqotlardandir. Leksik ma'noning o'zgarishini o'rganishda tarixiy, qiyosiy metodlarga tayaniladi. Ba'zan leksik ma'noning o'zgarish yo'llarini chuqur tadqiq qilmasdan, tarixiy faktlarga asoslanmasdan subyektivlikka yo'l qo'yilgan ilmiy ishlarga, fikrlarga ham duch kelamiz.

Leksik ma'noning o'zgarishi milliy tillarda o'ziga xos yo'sinlarda kechadi. Leksik ma'noning o'zgarish qoliplarini, andozalarini boshqa tillardan zo'rmazo'raki ko'chirilishi ham maqsadga muvofiq emas.

O'zbek tilshunosligida etimologik leksik ma'nolarni tiklash, ma'no o'zgarishi yo'llarni aniqlashda Sh.Rahmatullayevning «O'zbek tilining etimologik lug'ati» asos vazifasini o'tashi mumkin.

Leksik ma'noning o'zgarish yo'llari quyidagilardir: ma'no ko'chishi, ma'no kengayishi, ma'no torayishi.

Ma'no ko'chish yo'llari metofora, metonimiya, sinekdoxa, vazifadoshlik bo'lib, biz ularni polisemiya bahsida (11-§) o'rgandik.

Ma'no kengayishi – avval tor doiradagi voqelikni ifodalagan ma'noning keyinchalik keng doiradagi voqelikni ifodalay boshlashga o'tishi. Masalan, *qishloq* so'zi dastlab «qish faslida yashaydigan joy»ni anglatgan, hozir esa «aholi muqim yashaydigan ma'muriy hududni»ni bildiradi.

Ma'no torayishi – avval keng doiradagi voqelikni ifodalovchi ma'noning keyinchalik tor doiradagi voqelikni anglatishga o'tishi. Masalan, *yaroq* leksemasi oldin «kerak bo'ladigan narsa — qurol» ma'nosini bildirgan bo'lsa, hozirgi kunda mazkur leksemaning ma'nosi torayib «hujum qilishda ishlatiladigan qurol» ma'nosini anglatadi.

Leksik ma'no o'zgarishining natijasi ikki xil bo'ladi:

1) Leksemaning semantik strukturasi ma'nolarning soni ko'payadi. Bu hol polisemiya keyinchalik omonimiyaga olib keladi. Leksik ma'noning miqdori ma'no ko'chish usullari orqali ko'payadi.

2) Leksema ma'nosining hajmi o'zgaradi. Bunda yangi ma'no hosil bo'lmaydi, ma'noning hajmi kengayadi yoki torayadi.

Ma'no ko'chishi va ma'no hajmining kengayishi leksik ma'no taraqqiyotiga olib keladi.

Ko'p ma'noli leksemaning semantik strukturasi u ifodalagan ma'nolar va ularning munosabatidan iborat bo'ladi. Har bir ma'no o'zining mustaqil semantik strukturasi ega bo'lishi bilan birga, leksema tarkibidagi boshqa sememalar bilan ham muayyan munosabatlar hosil qiladi.

Ko'p ma'noli leksemalar tarkibidagi ma'nolararo munosabatlar tipik, qaytariluvchi, bir-biriga o'xshash bo'ladi. Masalan, **bahor1**: qishdan keyin yozdan oldin keluvchi fasl – **bahor2**: umrning yashnagan davri;

yoz 1: yilning bahor va kuz o'rtasidagi issiq fasli – **yoz2:** umrning eng yaxshi davri;

kuz 1: yoz va qish orasidagi xazonrez fasl – **kuz2:** umrning oxirgi kunlari.

yoki:

Bel 1: gavdaning ko'krak qafasi bilan bo'ksa o'rtasidagi eng kichik xipcha qismi – **bel**

2: biror narsaning o'rta qismi;

Bosh1: tananing bo'yindan yuqorigi, oldingi qismi – **bosh2:** tik narsalarning tepa qismi.

Ko'p ma'noli leksemada ma'nolar munosabati deyarli tipik, qaytariluvchi bo'lganligi sababli ularni guruhlash mumkin. Ko'p ma'noli leksema strukturasi ma'nolar bog'lanishlar o'xshashlikka ko'ra va aloqadorlikka asoslanadi.

O'xshashlikka asoslangan bog'lanishlarni metafora va vazifadoshlik asosidagi ko'chirishlar tashkil qiladi. Biror predmet, narsa, harakat nomi boshqa predmet, belgi, harakatga o'xshashlik asosida nom qilib ko'chirilishi metaforik ko'chirilish deyiladi va ma'nolar shu asosda bog'lanadi.

Vazifadoshlik asosida ko'chirilishda bir predmetning nomi boshqasiga bajaradigan vazifasidagi o'xshashlik asosida ko'chiriladi va shu tariqa ma'nolar o'zaro bog'lanadi. Masalan, o'q (nayzaning o'qi) – o'q (miltiqning o'qi), siyoh (yozish uchun ishlatiladigan qora rangli suyuqlik) – siyoh (rangidan qat'i nazar yozish uchun ishlatiladigan suyuqlik).

Ba'zan ko'chirish ham tashqi, ham vazifadagi o'xshashlikka asoslanadi: tish (odamning tishi) – tish (arraning tishi), qanot (qushning qanoti) – samolyotning qanoti), oyoq (odamning oyog'i) – oyoq (stolning oyog'i).

Ko'p ma'noli leksema tarkibidagi ma'nolarning o'zaro aloqadorlik asosidagi bog'lanishi metonimiya va sinekdoxa asosida voqe bo'ladi. Bir predmetning nomini boshqa predmetga o'zaro aloqadorlik asosida ko'chirilishi **metonimiya** deyiladi.

Bir predmetning nomini boshqasiga qism bilan butun munosabati asosida ko'chirilishi **sinekdoxa** deyiladi.

o‘xshashlikka asoslangan		aloqadorlikka asoslangan	
metafora	vazifadoshlik	Metonimiya	Sinekdoxa

Metafora. Metafora o‘zbek tilida eng ko‘p uchraydigan nom ko‘chish usuli. Biror predmet, belgi, harakatning nomi boshqasiga o‘zaro o‘xshashligi asosida ko‘chirilsa, metafora yo‘li bilan ko‘chirish deyiladi (yunoncha *metaphora* - □ko‘chirish□). Masalan, til - leksemasi asli □insonning ta‘m bilish va nutq a‘zosi □ ma‘nosini anglatadi. Ushbu o‘xshashlik asosida bu leksema “soatning qimirlab turuvchi qismi” ma‘nosini ham anglata boshlagan.

Metaforaning asosiy ko‘rinishlari:

1. Bir narsaning nomi boshqa bir narsaga shakliy o‘xshashlik asosida ko‘chiriladi: *tish* (odamning tishi) – *tish* (arraning tishi), ko‘z (odamning ko‘zi) – ko‘z (uzukning ko‘zi, quloq (odamning qulog‘i) – quloq (qozonning qulog‘i) kabi.
2. Bir narsaning nomi boshqa bir narsaga o‘rindagi o‘xshashlik asosida ko‘chiriladi: bosh (odamning boshi) — bosh (terakning boshi), etak (ko‘ylakning etagi – etak (dalaning etagi), lab (odamning labi) – lab (so‘rining labi) kabi.
3. Bir predmetga (ba‘zan harakatga) xos belgining nomi boshqa bir predmetdagi belgiga ko‘chiriladi: nordon (nordon olcha) – nordon (nordon gaplar), shirin (shirin choy) – shirin (shirin hid-), *tez-* (*tez yur-*) – *tez-* (*tez odam-*) kabi.
4. Bir predmetga xos harakatning nomi boshqa bir predmetning harakatiga ko‘chiriladi: tozalamoq- (uyni tozalamoq) — tozalamoq (qalbni tozalamoq), uzmoq (ipni uzmoq) – uzmoq (munosabatlarni uzmoq) kabi.

Metaforalar turli nuqtayi nazarlar bilan tasnif qilinadi. Ilmiy adabiyotlarda metaforaning bir necha xil tasniflari beriladi. Bu haqida Shohista Mamarahimovanning doktorlik ishida ham to‘liq ma‘lumotlar berib o‘tilgan.

M.Mirtojievning “O‘zbek tili semasiologiyasi” nomli monografiyasida metaforalarning oddiy metafora, personifikatsiya va sinesteziya kabi turlari xususida keng ma‘lumotlar berilgan. Quyida metaforaning quyidagi turlari xususida to‘xtalib

o‘tamiz: oddiy metaforalar, jonlantiruvchi metaforalar, sinestezik metaforalar, kognitiv metaforalar.

Oddiy metaforalarda bir referentning nomi ikkinchi referentga nom qilib ko‘chirilgan ekan, bundagi umumiylik oddiy qiyosga, oddiy o‘xshatishga asoslanadi. Bu xususida M.Mirtojiyevning fikrlariga tayanamiz. Masalan, *darvoza* so‘zining leksik ma‘nosi “hovliga”, “kirib chiqiladigan”, “qurilish kompleksi”ni ifoda etar edi. “Futbol o‘yinida”, “to‘p kiritiladigan”, “qurilish” ham bor bo‘lib, bu u qurilishga sirtqi ko‘rinishi va vazifasi jihatdan o‘xshash. Mana shu o‘xshashlikka asoslanib futbolga oid qurilmani ham *darvoza* so‘zi bilan atalgan. Natijada, shu *darvoza* so‘zi mana shu atash hisobiga hosila ma‘no yuzaga keltirgan. Ya‘ni: ...*to‘p darvozaning yuqori to‘siniga tegib, maydonga qaytdi* (“T. Haqiqati”). Bu o‘rindagi referentlarning o‘xshatilishi belgi va vazifalarning bevosita qiyoslanishiga asoslangan.

Oddiy metaforalar ot turkumidan boshqa turkumdagi so‘zlarda ham sodir bo‘ladi. Masalan, *bosh* otining ‘sabzavotning‘ ‘iste‘mol qilinadigan‘ ‘yumaloq o‘rami‘ hosila ma‘nosi shakliy o‘xshashlikka, *bitmoq* fe‘lining ‘o‘lmoq‘ hosila ma‘nosi harakat xususiyati o‘xshashligiga, *bo‘sh* sifatining ‘band bo‘lmagan‘ hosila ma‘nosi holat belgisi o‘xshashligiga asoslanib yuzaga kelgan. Ya‘ni: *Topgan qo‘y keltirar, topmagan bir bosh piyoz* (maqol). *Qizim, dadang, enang xasratingda kuyib bitdi* (Oybek). *Barnoning yonidagi bitta-yu bitta bo‘sh stulni ko‘rsatib dedi* (O. Yoqubov). Oddiy metaforalarni deyarli qisqargan o‘xshatish deb bo‘lmaydi. Ular asosan ot va fe‘l turkumiga oid so‘zlarda kuzatiladi.

Ya‘ni, oddiy metaforalar hosil qiluvchi va hosila ma‘no referentlarining bir turdagi sirtqi belgisi, harakat va holat xususiyati va h.o‘xshashligiga ko‘ra hosil bo‘lgan metaforalardir³⁹.

³⁹ Миртожиев М. Ўзбек тили семасиологияси. –Тошкент: Mumtoz so‘z, 2010. 77-бет.

Jonlantiruvchi metaforalarda jonsiz referentlar jonli referentlarga o‘xshatiladi. Bunday o‘xshatishlar odatda badiiy uslubda ko‘p kuzatiladi va nutqiy metaforalarda uchraydi. Masalan, *barglarning shivirlashi, quyoshning kulishi, osmonning yig‘lashi*.

Sinestezik metaforalar. Sinesteziya termini grekchadan olingan bo‘lib, “birgalikda his qilish” ma’nosini beradi. Sinesteziya muayyan sezgi a’zosining ta’sirlanishi orqali boshqa sezgida ham shunga mos his-tuyg‘ularning paydo bo‘lishidir

□wikipedia.ru□. Masalan, tinglash paytida rangni his qilish, ko‘rish jarayonida tovushni his qilish. Ayrim kishilarda to‘q sariq ranglar iliqlik; ko‘k, yashil ranglar esa sovuqlik hissini uyg‘otadi. yoki ovozlar rangli tuyulishi mumkin.

Sinesteziyaning makon bilan bog‘liq ko‘rinishida vaqt makonda turli ko‘rinishlarda tasavvur qilinadi: fasllar aylana, umr egri chiziq kabi.

Darhaqiqat, sinesteziya hammada ham uchramaydigan jarayon. Mazkur jarayonni boshidan o'tkazuvchi kishilar sinestetlar deb ataladi. Lekin har bir insonda, u sinestet bo'lmasa ham, tug'ma yoki orttirilgan sinesteziya elementlarini kuzatish mumkin. Masalan, limonni yoki juda ham yoqimli taomlarni ko'rganimizda og'zimizning suv ochishi, sanalarni maktab kundaligi yoki kalendardagi kabi ongimizda loyihalashtirishimiz bunga misol bo'la oladi.

Sinesteziya inson psixologiyasining murakkab jarayonlaridan biri bo'lib, ushbu hodisani ruhiy o'zgarish sifatida ham baholaydilar. Lekin uni dunyoni his qilishning o'ziga xosligi, nodir qobiliyat sifatidagi talqinlari ham mavjud. Masalan, Rimskiy-Korsakov, Skryabin kabi bastakorlar tovushni rangli his qilganlar va nodir san'at asarlarini yaratganlar. Sinesteziya termini tilshunoslikda ma'lum bir sezgi a'zosining ta'sirlanishi orqali boshqa sezgi a'zosida ham hosil bo'luvchi histuyg'ularning lisoniy akslanishlarini ifodalaydi. Sinesteziyani metaforada, troplarda, o'xshatishlarda ko'rish mumkin.

Sinesteziya xususida jahon va o'zbek tilshunosligida ilmiy ishlar unchalik ko'p emas. Shvetsariyalik tilshunos St. Ulman ... so'z semantik taraqqiyotida tabu, evfemizm, sinesteziya kabi psixik hodisalar ham o'z ahamiyatiga ega bo'lgan, deb yozadi⁴⁰. K. Baldinger sinesteziyani psixik hodisa emas, fiziologik hodisa deb, ma'no taraqqiyotlaridan biri sifatida qaraydi³⁷. Rus tilshunosi V.A.Zveginsev ham so'z semantik taraqqiyotini mantiqiy-semantik hodisalar nuqtayi nazaridan turib tahlil qilishga qarshi bo'lmaydi, balki unga qo'shiladi. Shuningdek, bunga u, xalq tarixi va tilning tarkibiy xususiyati bilan bog'li holda tahlil etishni ilova qilish kerak, deb ko'rsatadi.

Sinesteziya haqidagi fikrlar metaforaning bir ko'rinishi sifatida o'zbek tilidagi adabiyotlarda ham uchraydi. M.Mirtojiyev sinesteziyani metaforaning bir ko'rinishi deb hisoblaydi: «Sinesteziya metaforaning shunday bir ko'rinishiki, unda hosila ma'noning ma'lum sezgi bilan qabul qilingan referenti hosil qiluvchi ma'noning

⁴⁰ Миртожиев М. Ўзбек тили семасиологияси. –Тошкент: Mumtoz so'z, 2010. 5-бет ³⁷
Mirtojiyev M. Yuqoridagi asar, 5-бет.

boshqa sezgi bilan qabul qilingan referentiga qiyoslangan, o‘xshatilgan bo‘ladi. Referentlar tamoman boshqa-boshqa sezgi bilan qabul qilinsa ham, ular xususiyati kishi ongida umumlashtiriladi va bir xil tasavvur etiladi. Aslida bu o‘xshatilgan referentlar hech qanday o‘xshashlikka ham, hech qanday umumiylikka ham ega emas. Masalan, *mayin* so‘zining genetik ma’nosi tola yoki u bilan bog‘li buyumning belgisini ifoda etadi. Bu so‘zning hosila ma’nosi ovozning ohista va yoqimli belgisini ifodalaydi. Bunda hosil qiluvchi va hosila ma’no referentlarining umuman sezgiga ta’sir etish xususiyatlari o‘zaro o‘xshatilgan va shunga ko‘ra hosila ma’no yuzaga keltirilgan, sinesteziya sodir bo‘lgan⁴¹».

Xuddi shu kabi har bir xalq egalarida muayyan sezgi natijasida hosil bo‘lgan tuyg‘ular boshqa bir tuyg‘uga o‘xshatiladi. Bu o‘rinda ikki sezgining qarishliqligi emas, balki xalq ruhiyati va tafakkurining o‘ziga xosligi xususida gap boradi.

O‘zbek tilida *shirin* leksemasi ta’ m bilish sezgisi orqali his qilinuvchi tuyg‘uni – belgini ifodalaydi va u iste’mol qilinadigan narsalarga nisbatan qo‘llanadi. *Shirin* so‘zini ovozga, ya’ni eshitish orqali his qilinuvchi narsaga nisbatan qo‘llash sinesteziyaga misol bo‘ladi: *shirin choy* (maza-ta’ m) – *shirin ovoz* (eshitish), *nafis gazlama* (teri orqali) – *nafis hid* (hidlash), *achchiq qalampir* (ta’ m) – *achchiq hid* (hidlash), *dag‘al* (mato) – *dag‘al* (ovoz).

Sinesteziyada ma’lum bir sezgi boshqa bir sezgi qabul qilgan voqelikni boshqasiga o‘xshatar ekan, uni o‘zbek tilidagi quyidagi ko‘rinishlarini aniqlash mumkin bo‘ladi:

1. Ovoz belgisi eshitish orqali hosil qilingan belgiga o‘xshatiladi: *shirin choy* – *shirin ovoz*. *Sening birlan shirin so‘zim, Zahar yutsam shakar bo‘lg‘ay* (E.Vohidov). Bu o‘rinda eshitishdagi yoqimlilik ta’mdagi yoqimlilikka o‘xshatilgan.

⁴¹ Mirtojdiyev M. Yuqoridagi asar, 5-bet.

2. Ko‘rish orqali hosil qilingan belgi ta‘m belgisiga: shirin choy – shirin bola. *Hamsuhbatim, Ham ulfatim Jajji shirin go‘daklar* (E.Vohidov).
3. Hidlash orqali hosil qilingan belgi ta‘m belgisiga: achchiq qalampir – achchiq gaz. *Achchiq gaz hidi dimog‘iga urildi.*
4. Eshitish orqali hosil qilingan belgi teri orqali his qilingan belgiga: mayin mato – mayin ovoz. *Dil ko‘shig‘in bastalar pari, Nay sasidek mayin, dilrabo.*
5. Ko‘rish orqali hosil qilingan belgi teri orqali his qilinuvchi belgiga: nozik mato – nozik qiz. *Nozikkina yelkangda olam tashvishi.*
6. Hidlash yoki ko‘rish orqali his qilinuvchi belgi teri orqali his qilinuvchi belgiga: o‘tkir pichoq – o‘tkir hid. *Spirtning o‘tkir hidi anqidi.*
7. Ta‘m belgisi teri yoki ko‘rish orqali his qilinuvchi belgisiga: o‘tkir pichoq – o‘tkir maza: *Tuzlamaning mazasi o‘tkir edi.*
8. Eshitib his qilinuvchi belgi ko‘rish orqali his qilinuvchi belgiga: chiroyli qiz – chiroyli ovoz. *Qanday nafis, qanday chiroyli ovoz. Omadingni qara, Qilichbek!* (E.Vohidov).
9. Teri orqali his qilinuvchi belgi ta‘m belgisiga o‘xshatiladi: *Ko‘z oldidan o‘tar qirg‘ birinchi yil, Maskov bo‘sag‘asi, Achchiq qahraton.* (E.Vohidov).

Sinestezik metaforada umuman o‘xshamagan voqeliklar ham bitta nom bilan aytiladi va xalqning dunyoni ko‘rishdagi, uni nomlashdagi ijodkorligi namoyon bo‘ladi.

Kognitiv metaforalar. Kognitiv metaforalarga bilishning o‘ziga xos usullaridan biri sifatida qaraladi. Metaforalar nafaqat nutqni bezovchi tasvir vositasi, tildagi iqtisod qonuniyatini amalga oshiruvchi nominatsiya usuli, konnotatsiyani voqelantirish imkoniyati, balki fikrlash usuli hamdir. Kognitiv metaforalarda inson tafakkuri hissiy bilish mumkin bo‘lmagan, faqat aqliy bilish orqali anglanuvchi murakkab mohiyatlarni konkret narsalarga o‘xshatadi va shu konkret mohiyatning andozasi orqali murakkab mohiyatni bilish oson kechadi.

Kognitiv metaforalar nazariyasiga asos solgan deb e'tirof etilgan J.Lakoff va M.Jonsonlarning “Biz yashayotgan metaforalar” asarida *vaqt — pul* metaforasi keltiriladi. Bu juda mashhur metafora bo‘lib, juda ko‘plab tadqiqotlarda misol sifatida keltiriladi. Demak, vaqt hissiy bilish mumkin bo‘lmagan, moddiylikdan holi bo‘lgan murakkab abstrakt tushuncha. Ma’lumki, bu kabi moddiylikdan holi abstrakt tushunchalarni anglash ong uchun murakkab jarayondir. U konkret pulga o‘xshatilar ekan, pulning andozasi, obrazi orqali vaqtni bilish ham oson kechadi.

Bu haqida *atoqli ispan adibi va faylasufi Xose Ortega-i-Gasset o‘zining mashhur «Ikki buyuk metafora» nomli maqolasida⁴² fikr yuritadi. Mazkur maqolaga o‘zbek tilshunosligida N.Mahmudov munosabat bildirgan. Xususan, «Adibning kuzatishicha, metaforaning ikkinchi xil qo‘llanishi ko‘proq psixik, abstrakt tushunchalarni ifodalash bilan bog‘liq. Psixik obyektlarni nomlashgina emas, hatto tasavvur qilishning o‘zi ham qiyin, ularning jismoniy o‘lchovlari yo‘q. Masalan, qalbnig tubi deganda tub so‘zi ifodalagan joyni, demak, ma’noni konkret tasavvur qilish mushkul, albatta, idishning tubi ifodasida anglatgan joy aniq, ayni so‘z tegishli assotsiatsiya asosida psixik obyektga ko‘chirilgan va uni tasavvur qilishga imkon yaratgan. Adibning ta’kidlashicha, xuddi shu yerda metaforaning bilishdagi teran va muhim vazifasi namoyon bo‘ladi, “metafora faqat nomlash, ifodalash vositasi emas, ayni paytda tafakkurning muhim quroli ekanligida ko‘rinadi»⁴³.*

Xose Ortega-i-Gassetning fikricha, inson uchun jismoniy xarakterdagi narsalar, ularning jismoniy o‘lchovlari tabiatan yaqin. Chunki inson tafakkuri jismoniy narsalarni aniq tasavvur qiladi. Abstrakt psixik holatlar esa insoniyat tafakkurining keyingi bosqichlarida shakllangan bo‘lib, uni tasavvur qilish oson kechishi maqsadida inson jismiy narsalarga solishtiradi. Masalan, olim men so‘zini aytayotganda insonlarning ko‘kragiga qo‘li bilan urib gapirishlari, har bir inson o‘z “menini” alohida abstraksiyalashda baribir jism bilan bog‘lashini ta’kidlaydi.

⁴² *Ortega-i-Gasset X. Две великие метафоры / Теория метафоры. – М: Прогресс, 1990. – С. 68-81.*

⁴³ *Маҳмудов Н. Тил тилсими тадқиқи. –Тошкент: Mumtoz so‘z, 2017. – Б. 119-120.*

Murakkab tafakkurni talab qiluvchi abstrakt tushunchalarni aniq jismoniy xarakterdagi nomlar bilan atash metaforaning alohida turi sifatida belgilangan.

Bir nom ostida umuman boshqa-boshqa voqeliklarning umumlashtirish inson tafakkuri va tilini ixchamlashtirish yoʻlidagi asosiy usullaridan biri boʻlsa, har bir millatning olam va uning xususiyatlarini oʻziga xos birlashtira olishi tahsinga loyiqdir. Ayniqsa, kognitiv metafora orqali shakllangan maʼno taraqqiyotiga nazar tashlasak, unda bir belgi ostida nomlanayotgan tushunchalar bir-biridan mutlaqo farq qiladi. Masalan, bitta «nozik» soʻzi bilan «yuksak mahorat va sanʼat bilan juda bejirim qilib ishlangan» (nozik sanʼat buyumi); «ingichka, yupqa» (nozik ip); «bejirim, latif» (nozik qoʻllar); «zaif, nimjon» (nozik bola), «muloyim, mayin va yoqimli, nazokatli» (*nozik harakatlar*); «salga sinadigan, uziladigan, yirtiladigan; boʻsh, moʻrt» (nozik idish); «oʻziga xos qiyinchiliklari boʻlgan, alohida mahorat, malaka, bilim talab etadigan» (nozik ish); «oʻz ishini mayda ikir-chikirlarigacha yaxshi biladigan» (nozik gulchi); «alohida ehtiyotkorlik talab etadigan, qaltis» (nozik holat); «alohida eʼtibor, mulozamat, takalluf talab etadigan, izzattalab» (nozik mehmon); «injiq» (nozik tabiat)⁴⁴ kabi maʼnolarni nomlaymiz. Mazkur oʻn ikkita denotatlar ontologik va gnoseologik nuqtayi nazardan ham farqlanadi. *Nozik* soʻzi anglatayotgan «ingichka» ontologik belgi boʻlsa, «qaltis» va «injiq» gnoseologik belgilardir. Ushbularni bitta soʻzda birlashtirish esa xalqimizning cheksiz va sinchkov tafakkuridan, tilimizning beqiyos imkoniyatlaridan darak beradi.

Turli tillarda kognitiv metaforalardagi mushtarak holatlarni kuzatish mumkin. Masalan, oʻzbek tilidagi *ogʻir* leksemasining bosh maʼnosi abstraklashib, *ogʻir mehnat*, *ogʻir hayot* kabi kontekstlarda reallashuvchi abstrakt maʼnolar hosil boʻlgan. Rus tilida ham «tyajyoliy» soʻzining semantik strukturasi *tyajyolaya gruz* (ogʻir yuk), *tyajyolaya rabota* (ogʻir mehnat), *tyajyolaya jizn* (ogʻir hayot) kabi

⁴⁴ Ўзбек тилининг изоҳли луғати. 3-жилд. –Тошкент: Ўзбекистон миллий энциклопедияси, 2005. – Б.49-50.

bog‘lanishlarda voqelanadigan abstrakt ma‘nolar mavjud. Xuddi shu holatni ingliz tilidagi *heavy* so‘zi misolida ko‘rish mumkin: *heavy luggage* (og‘ir yuk), *heavy work* (og‘ir mehnat), *heavy life* (og‘ir hayot). Bu kabi holatlar tafakkurning umuminsoniy mushtarak jihatlari, olam lisoniy manzarasining o‘xshash tomonlari har doim bo‘lganligi va bo‘lajakligi haqida darak beradi.

Kognitiv metaforalarda quyidagi holatlarni kuzatish mumkin:

1. Narsa-hodisa o‘xshatiladi.
2. Belgi o‘xshatiladi.
3. Harakat o‘xshatiladi.
4. Payt ma‘nosi o‘xshatiladi.

1. Narsa-hodisaning o‘xshatilishi bilan kechadigan kognitiv metaforalar.

Buni *yuz* leksemasining ma‘no taraqqiyoti misolida ko‘rib chiqamiz. O‘zbek tilining izohli lug‘atida *yuz* leksemasining quyidagi ma‘nolari keltirilgan.

1. Odam boshining old tomoni, old tomondan ko‘rinishi; bet. *Cho‘ziq yuz.*
2. Inson betining u yoki bu tomoni; yonoq. *Ra‘no supaga oyoq solintirib o‘tirib oldi. Kampir uni ko‘rib, avval o‘zini yo‘qotib qo‘ydi, keyin bo‘ynidan quchib, u yuzidan, bu yuzidan o‘pdi* (A. Qahhor, Ko‘k konvert).
3. Biror narsaning ustki tomoni, yuzasi; sirt, sath. *Qir yuzini lolalar qoplagan. Ko‘k yuzini bulut bosdi.*
4. Ayrim narsalarning u yoki bu tomoni, tarafi, qirg‘og‘i. *Ko‘chaning ikki yuzida qator uylar.*
5. Obro‘, e‘tibor; yuz-xotir. *Yer yuzini er ochar, er yuzini yer ochar.*
6. Kesish yoki chopish asboblarning tig‘i. *Pichoqning yuzi. Boltaning yuzi.*
7. *mat.* Tekislik yoki sirtning chiziqlar bilan o‘ralgan qismi; sath. *Doiraning yuzi. Uchburchak yuzi*⁴⁵.

Mazkur leksemaning semantik strukturasi quyidagicha belgilash mumkin:

⁴⁵ Ўзбек тилининг изоҳли луғати. 5-жилд. –Тошкент: Ўзбекистон миллий энциклопедияси, 2005. – Б. 78.

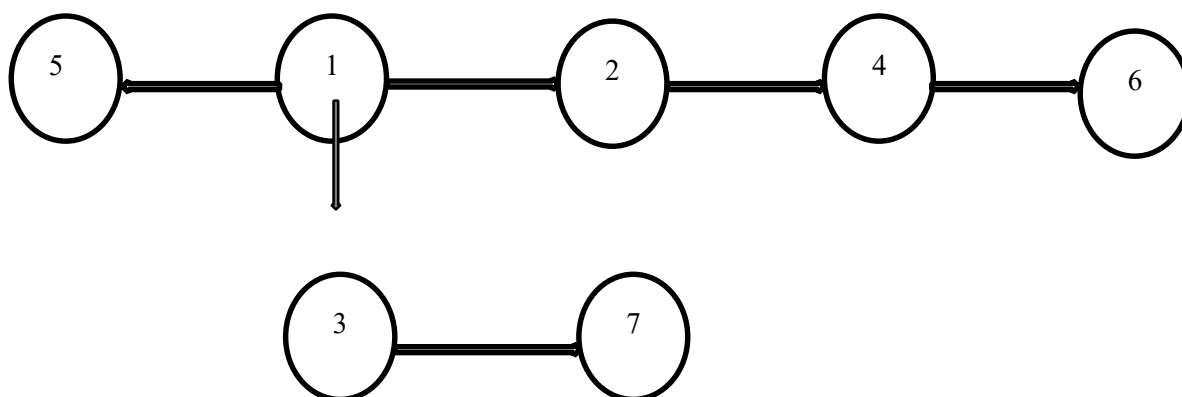

2.5 – rasm. *Yuz* leksemasining semantik strukturasi

Bu jarayonda *yuz* soʻzining «inson boshining old qismi, yaʼni bet»ni anglatuvchi bosh maʼnodan betning ikki tomonini nomlashga oʻtilgan va shu tariqa ikkinchi maʼno shakllangan. Butunning nomi qismga nom boʻlib koʻchgan. Bunda yuz1 inson boshining old qismini, yaʼni butunni nomlangan boʻlsa, yuz2 uning ikki tomonini nomlay boshlagan. Bu jarayonda sinekdoxa nom koʻchish usuli amalda boʻlgan. Yuz2 ham nominativ maʼno boʻlib, mazkur maʼno nomi yoʻq denotatni ataydi.

«Biror narsaning ustki tomoni, yuzasi»ni anglatuvchi yuz3 sememasi esa yuz1 sememasidan «ustki tomon» integral semasi orqali metafora usulida shakllangan. Yuz4 sememasi esa yuz2 sememasidan metafora orqali «ikki tomondan biri» integral semasi orqali hosil boʻlgan. Bunda koʻchaning ikki yuzi inson betining ikki tomoniga oʻxshatilgan. Yuz7 sememasi ham yuz2 sememasidan «ikki tomondan biri» semasi yordamida metafora usulida yasalgan. «Obroʻ, eʼtibor»ni ifodalovchi yuz5 sememasi esa bosh maʼnodan, yaʼni yuz1 sememasidan «old tomon» semasining abstraktlashuvi asosida shakllangan. Yuz7 esa yuz3 sememasi asosida hosil boʻlgan.

«Yuz» leksemasining maʼno taraqqiyotida yettita maʼnodan faqat bitta yuz5 sememasi abstrakt maʼno kasb etib, u bosh konkret maʼnodan metafora asosida kelib chiqqan. Metaforaning mazkur kognitiv turi narsa va oʻrin oʻxshashligidan farq qiladi. Taqqoslang: inson yuzining ikki tomoni – koʻchaning ikki tomoni –

pichoqning ikki tomoni. Muayyan o'xshashlik o'rin o'xshashligi bo'lib, ularda integral sema va o'xshashlikka asos obraz mavjud. Yana taqqoslaymiz: inson boshining old qismi va obro'. Bu kognitiv metaforada integral sema hamda ularning o'xshashligiga asos obraz mavjud emas. Yuzning abstraktlashuvida «old» semasi asos bo'lgan. Lekin mazkur sema integral sema bo'la olmaydi. Zero, «obro'» ma'nosida «old» oshkor sema mavjud emas.

Demak, metaforaning boshqa turlaridan farqli o'laroq, kognitiv metaforalarda ko'chirishlar aniq integral sema asosida vujudga kelmaydi. Yangi ma'no hosil bo'lishida muayyan sema asos bo'ladi, lekin u integral sema bo'lmasdan, yangi ma'noning shakllanishiga turtki beradi. Bu o'rinda murakkab tushuniladigan "obro'" abstrakt tushunchasi konkret hammaga tanish bo'lgan yuzga o'xshatilgan va uning andozasi orqali bilish oson kechadi. *Siz bizning yuzimizsiz* degan jumla *siz bizning obro'yimizsiz* degan jumladan aniqroqdir. Zero, til egasining tafakkuri obro' tushunchasidan ko'ra yuz tushunchasini oson va tez ilg'aydi. Kognitiv metaforalar orqali olamning lisoniy manzarasi har bir tilda o'ziga xos betakror, qaytarilmas, aql bovar qilmas va hayratlanarli ekanligini isbotlash mumkin.

2. Belgi o'xshashligiga asoslangan kognitiv metaforalar. Belgi o'xshashligiga asoslangan metaforalarga *engil, oq, qora, nozik, og'ir, yaqin* so'zlarining ma'no taraqqiyotini misol qilib ko'rsatish mumkin. Masalan, «engil» leksemasining bosh ma'nosi vaznning kamligini bildiradi. Ushbu konkret ma'noning taraqqiyoti natijasi asosida esa *engil sezmoq, engil muhit* kabi kontekstlarda reallashuvchi «ruhan erkin, tetik holatli, yoqimli his-tuyg'uli» ma'nosi, *engil fikr, engil mulohaza* kabi birikmalarda oydinlashuvchi «jiddiy, rasmona bo'lmagan, yengil-yelpi» ma'nosi, *engil ayol, engil bo'lma* kabi qurshovlarda namoyon bo'luvchi «yuzaki fikr yuritadigan, o'z ishi, gap-so'ziga jiddiy e'tibor bilan qaramaydigan; oyog'i qing'ir» ma'nosi shakllangan.

Oq leksemasining ma'no taraqqiyotini ko'rib chiqamiz. «Oq» leksemasining leksik ma'nolari:

1. *sft. Qor, sut, paxta rangidagi. Oq doka. Oq non. Oq qog'oz.*
2. *Oq tusga moyil, tiniq. Oq badan. Oq yuzli.*
3. *Oqlik. Oqqa etmoq.*
4. *Aroq. Oqidan ichmoq.*
5. *Chor Rossiyasi podshosiga tegishli; uning tarafdorlari; kontr-revolyusion.*
6. *Oxirgi, toza (quldan chiqarish yoki pardoqlash uchun qilingan oxirgi ish haqida). Oqqa ko'chirmoq.*
7. *Gunohsiz, sha'niga dog' tushmagan; to'g'ri, haqiqat. Tekshiramiz: oqni oqqa, qorani qoraga ajratamiz.*
8. *Oqargan tuk, mo'y. Sochning oqi.*
9. *Ko'zning qorachiqni o'ragan, tiniq rangli, shaffof qismi.*
10. *Tuxumning oqsil moddasi. Oqini yemoq. (O'TIL, 5 jildli, 3-jild, 187-bet).*

Oq leksemasining ma'no taraqqiyotini shartli ravishda quyidagicha belgilash mumkin.

Zero, millatning qaysi ma'noni qachon va qanday bog'liqlik asosida hosil qilganini aniqlash mushkul va hatto, ilojsizdir.

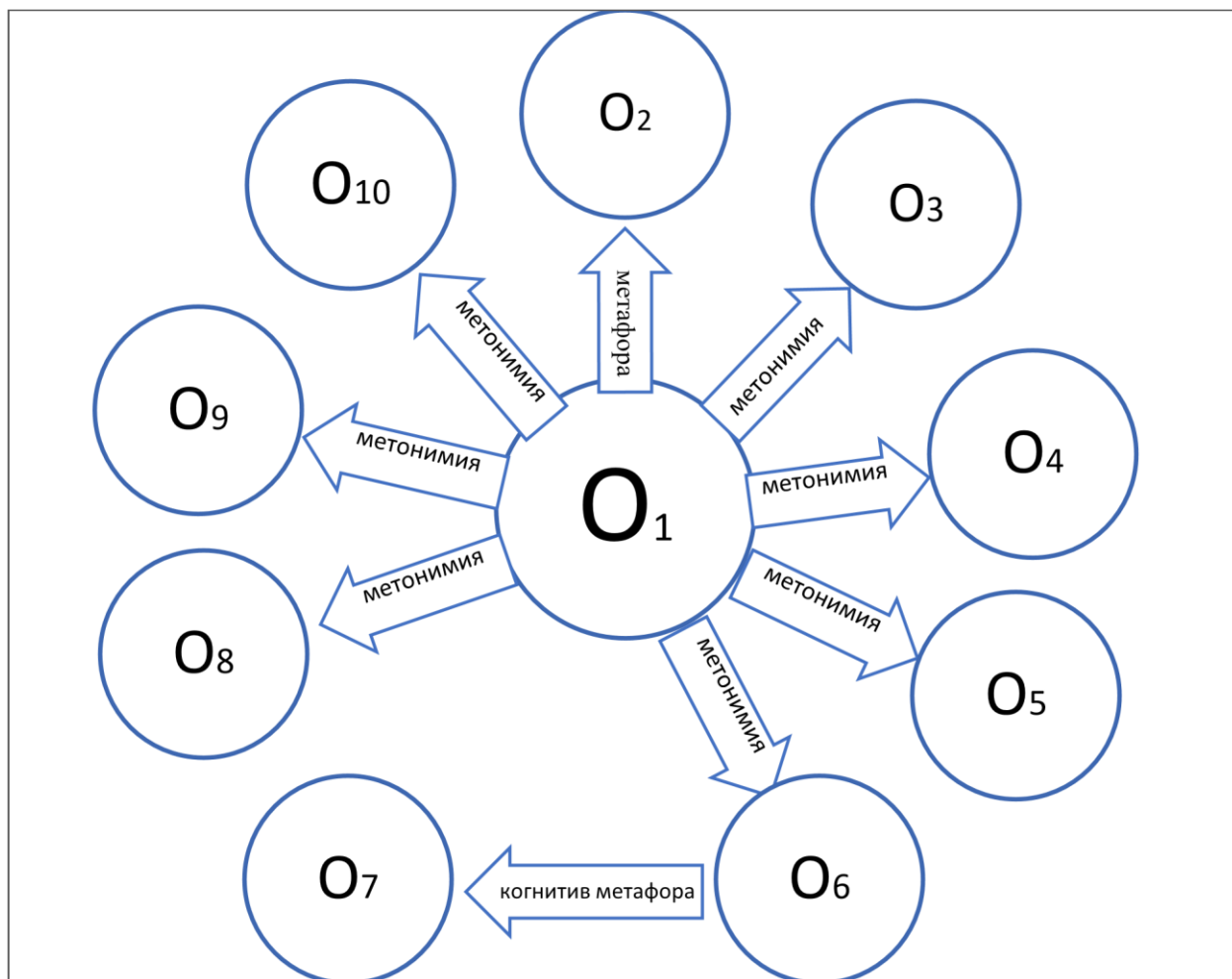

2.6 – rasm. *Oq* leksemasining ma’no taraqqiyoti

Oq leksemasining «Gunohsiz, sha’niga dog‘ tushmagan; to‘g‘ri, haqiqat» ma’nolarini ifodalovchi 7-ma’nosi 6-ma’nosidan kelib chiqqan bo‘lishi mumkin. *Oq* leksemasining 6-ma’nosi «Oxirgi, toza» ma’nolarini anglatib, asosan, qog‘ozga nisbatan qo‘llanadi va *oqqa ko‘chirmoq*, *oqqa yozmoq* kabi asosiy leksik kontekstda reallashadi. Agar 7-ma’noning «dog‘ tushmagan» va 6-ma’noning «yozilmagan» sememalarini qiyoslasak, bularning biridan ikkinchisini kelib chiqqan, deyish mumkin. Zero, xalqimizda bolaning qalbini yozilmagan oq qog‘ozga o‘xshatilishi ham fikrimizni dalillaydi. Shunda 6-ma’no konkret denotatlar uchun qo‘llanadi: qog‘oz yoki shuvoq uchun. 7-ma’no esa abstrakt tushunchani ifodalaydi. Demak, o‘zbek xalqi “gunohsiz, sha’niga dog‘ tushmagan” murakkab abstrakt belgini oddiy

ko‘rish mumkin bo‘lgan oq rangga o‘xshatish orqali anglashni osonlashtirmoqda. *Og‘irlik* so‘zining semantik strukturasi nazar tashlasak, unda konkret va abstrakt ma‘nolarning mavjudligi, biri ikkinchisidan shakllanganligini, abstrakt tushunchalar konkret tushunchalarga o‘xshatilib kognitiv metaforalar shakllanganini kuzatish mumkin:

1. Vaznning ortiqqligi: *toshning og‘irligi*.
2. Qiyinlik, mushkullik: *masalaning og‘irligi, testning og‘irligi*.
3. Jismlarning yerga tortilish kuchi: *og‘irlik o‘lchovlari*.
4. Tashvish, malollik: *og‘irligi tushmoq*.
5. Qiyinchilik, azob-uqubat: *kunlarning og‘irligi, hayotning og‘irligi*.
6. O‘zini tuta bilish, sipolik, bosiqlik, vazminlik: *Kimning nomusi, kimning aqli, kimning sabri, og‘irligi uni sharmandalikdan qutqarib qoldi?* (O‘TIL, 5 jildli, 3-jild, 200-bet).

Mazkur ma‘no taraqqiyotining bir yo‘nalishi narsa hajmining ortiqqligi, ya‘ni og‘irligi uni ko‘tarishdagi qiyinchilikka, tushkunlikka asoslangan. Narsaning og‘irligi qancha katta bo‘lsa, uni ko‘tarish shuncha qiyin bo‘ladi. Shu yo‘sinda masalaning tushkunligi, malollik, azob-uqubat kabi 2-, 4-, 5- ma‘nolari shakllangan. *O‘n bir yoshliq Temur, to‘qqiz yoshliq Qobil va Anvarlarni tarbiya qilish og‘irliqi Nodiraning ustiga tushdi*. Abdulla Qodiriyning «Mehrobdan chayon» asaridan olingan mazkur gapda *og‘irlik* so‘zi «qiyinlik» ma‘nosida kelmoqda. Shu asardan olingan ushbu matnda esa «tashvish, malol» ma‘nosi reallashgan:

— *Yura beraylik, — dedi Ra‘no yuzini chetga o‘g‘irgan holda, — ularga nima og‘irliqi bor?*

Ra‘noning bu so‘zi Anvarning ustidagi yukni ko‘tarib tashlag‘andek bo‘ldi (A.Qodiriy. Mehrobdan chayon).

Keyingi gapda esa *og‘irlik* leksemasining «azob-uqubat» ma‘nosi reallashgan: *Uning bu kunlarda kechirib turg‘an xoli juda og‘ir, bu og‘irliq ustiga*

Ra'noning mazlumona yordam so'rab kinoyalar yozishi yana alamlilik edi (A.Qodiriy. Mehrobdan chayon).

Narsa vaznining og'irligi qancha katta bo'lsa, uning harakati shuncha kam bo'ladi. Ya'ni katta vaznli narsaning tortilish kuchi katta bo'ladi va uning harakati shuncha sekin bo'ladi. Soddarok qilib, aytganda, og'ir toshni siljitish juda ham qiyin. O'zbek tili egalari mazkur belgi asosida «vazmin, bosiq, sipo» abstrakt ma'nosini hosil qilganki, bu insonning yaxshi fazilatlaridan biridir. Vazmin odamda og'ir tosh kabi tili, xatti-harakatlari, «emotsiyalari tezligi» kam bo'ladi. Ushbu fikrimizni quyidagi matndagi *og'ir* va *engil* so'zlarining qo'llanishi bilan isbotlash mumkin:

— *Poytaxtni senga, seni Xalloqi olamga inonib ketyapman, — dedi nihoyat amir.*

— *Ammo xavotirim bor, — amir shunday deb o'g'liga savol nazari bilan tikildi.*

— *Nimadan? — dedi amirzoda ajablanib.*

— **Engilsan.** *Boshboshdoqlikka moyilsan. Hukmni o'tkazmoqda ojiz bo'lib qolmasmikansan? Hukmni o'tkazmoq uchun qattiqqo'l, og'ir bo'lmoq darkor. Ko'ngilbo'shlik fuqaroni to'zitib yuboradi* (Tohir Malik. Savohil).

1. **Harakatning abstraktlashuviga asoslangan kognitiv metaforalar.**

Harakat ma'nosining abstraktlashuvini quyidagi so'zlarda kuzatish mumkin: *yorilmoq* (bosh yorildi – onasiga yorildi); *ko'tarmoq* (toshni ko'tarmoq – obro'sini ko'tarmoq), *ko'tarmoq* (toshni ko'tarmoq – injiqligini ko'tarmoq), *ko'tarmoq* (toshni ko'tarmoq – xalqni ko'tarmoq), *ko'tarmoq* (toshni ko'tarmoq – adovatni ko'tarmoq); *sinmoq* (ko'zaning sinishi – raqobatda sinishi), *sinmoq* (ko'za sinishi – ruhiyatning sinishi).

Harakat o'xshashligiga asoslangan kognitiv metafora jarayonini *tirnamoq* leksemasi misolida ko'rib chiqamiz. O'zbek tilining izohli lug'atida “tirnamoq” so'ziga quyidagicha izoh berilgan:

Tirnamoq 1 Tirnoq yoki o'tkir uchli narsalar bilan tilmoq, yulmoq, timdalamoq. Mushukcha bolaning qo'lini tirnab oldi.

2 ko'chma. Xuddi tirnash kabi harakat va uning ta'siriga nisbatan qo'llanadi. *Sovuq shamol badanni tikanli tili bilan tirnar, nimdosh kiyimdan o'tib sanchar va qaltirar edi.* N.Maqsudiy, Laylatulqadr. *Ammo Yigitalining bugungi ishi uning ichini tirnab o'tdi.* I.Rahim, Zangori kema kapitani. (O'TIL, 5 jildli, 4-jild, 113-bet).

Shu o'rinda izohli lug'atdagi «xuddi tirnash kabi harakat» izohi o'rinli emas. Holbuki, jismoniy va ruhiy tiralish holatlari bir-biriga umuman o'xshamaydi. Bu o'rinda jismoniy harakat nomi bilan «azob berish» integral sema asosida ruhiy holat nomlanmoqda va kognitiv metaforaga asos bo'lmoqda.

2. Payt ma'nosiga asoslangan kognitiv metaforalar. Bu jarayonni kun leksemasi misolida ko'rib chiqamiz.

Kun so'zi semantik o'zgarishlarga uchrab, uning ma'no taraqqiyoti omonimiya chegarasiga etib qolgan. O'zbek tilining izohli lug'atida uning olti ma'nosi qayd etilgan:

K1. Quyosh, oftob. *Kun botib, qorong'i tusha boshladi.*

K2. Sutkaning quyosh chiqishidan quyosh botguncha bo'lgan qismi. *Hasanali kunlarini tomoqsiz, tunlarini uyqusiz o'tkaza boshladi* (A.Qodiriy. O'tkan kunlar).

K3. Bir kecha-kunduzga – 24 soatga teng vaqt, sutka. *Bir yil – 365 kun.*

K4. Oy yoki haftaning ma'lum bir kalendar chislosi, sanasi. *Shanba kuni siz keling, yakshanba kuni men boray.*

K5. Umuman vaqt, payt, kez, davr. *Bolalik kunlarimda, Uyqusiz tunlarimda, Ko'p ertak eshitgandim* (H.Olimjon).

K6. Turmush, tirikchilik, hayot.

Ushbu ma'nolar asosiy ma'no zamirida hosil bo'lib, ularning shakllanish taraqqiyotini o'rganish uchun, avvalo, bosh ma'noning semantik strukturasi aniqlash lozim bo'ladi.

K1 sememasi ta'rifi: nur sochuvchi, yorug', issiq osmon jismi. K2 sememasi

K1 dan metonimiya asosida oʻsib chiqqan: yorugʻ osmon jismi – sutkaning yorugʻ qismi. Yaʼni sutkaning osmonda kun – quyosh mavjud boʻlgan qismi.

K2 sememasining semalarini quyidagicha aniqlash mumkin: sutka qismi, quyosh chiqishidan quyosh botguncha (quyoshli), yorugʻ. Taʼrifi: sutkaning quyosh chiqqandan quyosh botguncha boʻlgan yorugʻ qismi.

K3 sememasi K2 sememasidan maʼno kengayishi asosida oʻsib chiqqan. Bunda qism bilan (sutkaning yorugʻlik qismi bilan) butun (tun-u kun) nomlanmoqda va oʻz-oʻzidan maʼlumki, sinekdoxa nom koʻchish usuli amalda boʻlmoqda. K3 sememasining semantik strukturasi: bir kecha-kunduz, 24 soatdan iborat vaqt, sutka. Taʼrifi: kechasi va kunduzidan iborat 24 soatli vaqt, sutka. K3 sememasining semik tuzilishida K2 sememasidagi «sutka qismi» semasining maʼnosi kengayib «sutka»ga aylangan.

K4 sememasi k3 sememasidan metonimiya asosida hosil boʻlgan: K3 – bir kecha-kunduzga teng vaqt. K4 – oy yoki haftaning bir kecha-kunduzga teng sanasi, chislosi. Koʻrinib turibdiki, K4 shakllanishida bir kecha-kunduz semasi muhim ahamiyat kasb etgan. K4 sememasining semalari quyidagichadir: kalendar sanasi, 24 soat, oy yoki hafta sanasi.

K5 sememasi K3 sememasidan maʼno kengayishi asosida hosil boʻlib, bu holatda K2 sememasi tarkibidagi «24 soatdan iborat vaqt» (chegaralangan vaqt) semasi kishi umridagi aniq chegaralanmagan maʼlum vaqt, davr, kez maʼnolari uchun ixtisoslashgan. K5 sememasining semik strukturasi quyidagicha boʻlishi mumkin: vaqt, inson umri. Sememaning taʼrifi: inson umridagi muayyan vaqt, davr, kez. Bu semema shakllanishida «kecha-yu kunduzni» aniq ifodalashdan vaqtning bundan kattaroq mavhum qismlarini ham ifodalay boshlashga oʻtilgan. Ushbu maʼnoning ifodalanishida -lar affiksining ikkilamchi umumlashtiruvchi (Salimalar, Nodirlar) maʼnosi katta ahamiyatga ega: *bolalik kunlarimda (vaqtimda), taʼtil kunlari (vaqtida)* kabi.

K6 sememasi K5 sememasidan metonimiya asosida hosil boʻlgan. Qiyoslang:

inson umrining muayyan vaqti va inson umri(turmush, hayot). Bu holatda K4 sememasidagi «inson umri» asos bo‘lgan va «vaqt» semasi e’tibordan soqit qilingan. Ushbu semema «inson umri, hayot, tirikchilik» kabi ma’nolarni ifodalaydi. Bu o‘rinda konkret ma’nodan abstrakt ma’no shakllanmoqda. Polisemantik leksema sememalarining farqlovchi va umumiy semalarini quyidagi jadvalda ko‘rish mumkin:

2.4 – jadval.

Kun leksemasining farqlovchi va umumiy semalari.

Kun1	Kun2	Kun3	Kun4	Kun5	Kun6
–	sutka qismi	sutka	Vaqt	Vaqt	-
–	quyosh chiqqandan quyosh botguncha	–	–	–	–
Yorug‘	Yorug‘	–	–	–	–
–	–	24 soatga teng vaqt	24 soatga teng	–	–
–	–	–	kalendar sanasi	–	–
–	–	–	–	inson umri	inson
osmon jismi	–	–	–	–	umr(hayot)
Issiq	–	–	–	–	–

Kun leksemasining abstraktlashuvini quyidagi jadvalda aniqroq ko‘rish mumkin:

2.5 – jadval.

Kun leksemasida abstrakt ma'nolarning shakllanishi

№	Kun1	Kun2	Kun3	Kun4	Kun5	Kun6
----------	-------------	-------------	-------------	-------------	-------------	-------------

1	Quyosh, oftob.	Sutkaning quyosh chiqishidan quyosh botguncha bo'lgan qismi.	Bir kechakunduzga – 24 soatga teng vaqt, sutka.	Oy yoki haftaning ma'lum bir kalendar chislosi, sanasi.	Umuman vaqt, payt, kez, davr.	Turmush, tirikchilik, hayot.
2	konkret ma'no	konkret ma'no	konkret ma'no	konkret ma'no	konkret ma'no	abstrakt ma'no

Kognitiv metaforalarda qiyos qilinayotgan obyektlar bir-biridan ancha uzoq bo'ladi. Metaforaning asl jozibasi ham shunda. Bir-biridan yer-u osmoncha farq qilayotgan mohiyatlar bir so'zda mujassam bo'lsa. *Engil* so'zini ham paxtaga, ham fikrga nisbatan qo'llaymiz: *engil paxta* va *engil fikr*. Nahot paxta bilan fikrning o'lchovlari o'xshasa. yoki tub so'zini ham chuqurlikka, ham qalbga qo'llaymiz: *ko'lning tubi* va *qalbning tubi*. Bunda ham joziba, ham hikmat bor. Til tilsimlaridan yana biri shundaki, bevosita kuzatishda berilmagan mohiyatlar uchun konkret narsalarning belgi-xususiyatlarini «tirkaganimiz»da, ularni aniqroq tasavvur qilish mumkin bo'ladi.

Savol va topshiriqlar:

1. Leksik ma'noning o'zgarish sabablari nimalardan iborat?
2. Leksik ma'noning o'zgarish yo'llari haqida gapiring.
3. Metafora va uning turlari haqida ma'lumot bering.
4. Kognitiv metaforaning mohiyatini tushuntiring.
5. Sinestezik metafora haqida ma'lumot bering.
6. Metonimiya va uning turlari haqida ma'lumot bering
7. Sinekdoxa va uning turlari haqida ma'lumot bering

8. Bazifadoshlik haqida ma'lumot bering
9. Leksik ma'nodagi o'zgarishning natijalari qanday bo'ladi?
10. Leksik ma'no taraqqiyoti haqida ma'lumot bering.

3-AMALIY MASHG'ULOT:
LEKSIK-SEMANTIK MUNOSABATLARNING
ZAMONAVIY TALQINLARI. SINONIMIYA VA UNING
ANTOPOSENTRIK TAHLILI REJA:

1. Sinonimiyaning zamonaviy talqinlari.
2. Sinonimiyani vujudga keltiruvchi omillar.
3. Sinonimik qatordagi leksemalarning farqlanishi.
4. Sinonimiya turlari.

Sinonimik munosabat xususida jahon va o'zbek tilshunosligida ko'plab tadqiqotlar bajarilgan va olib borilayotgan bo'lsa-da, ushbu hodisaga turlicha ta'rif beriladi, darsliklarda hamma e'tirof etgan yagona ta'rif mavjud emas. Ko'pincha, sinonimiyani izohlashda ma'nodagi to'liq yoki qisman bir xillik, biri o'rnida ikkinchisini qo'llana olish imkoniyatining mavjudligi, ideografik, vazifa semalarining aynanligi va ifoda semasining farqli ekanligi kabilar hisobga olinadi. Odatda ta'riflarning turlicha ekanligi lingvistik yo'nalishlar bilan bog'liq bo'ladi. Onomasiologik nutqiy nazardan sinonimiyani bir mohiyatni turli nuqtayi nazardan nomlovchi leksemalar munosabati deb ta'riflash mumkin. Zero, sinonimik qatordagi barcha a'zolar bitta denotatni, tushunchani konnotativ, uslubiy jihatdan, vaqt nuqtayi nazaridan farqli nomlaydilar. Masalan, bir denotatni (voqelikdagi aynan bir narsani), ya'ni inson boshining old qismini *yuz, bet, aft, bashara, chehra, jamol, diydor, oraz,*

ruxsor leksemalari nomlaydi. Ushbu sinonim leksemalar mazkur denotatni subyektiv munosabat, uslubiy xoslanish jihatidan turlicha ataydi.

Semasiologik yondashuvga ko‘ra sinonimiyani denotativ semalari aynan, ifoda semalari bilan farq qiluvchi leksemalar munosabati deb baholash mumkin. Atoqli o‘zbek tilshunosi Shavkat Rahmatullayevning sinonimiyaga bergan ta’rifini bunga misol qilish mumkin. “Ideografik semalari teng, bir yoki bir necha jihati o‘zaro farqli leksemalar (leksosememalar) leksik sinonimlar (leksosinonimlar) deyiladi (yunoncha *synonimos* - “birgalikda nomlash”). Masalan, *yalqov-*, *dangasa-* leksemalari hozirgi adabiy o‘zbek tilida ayni bir ideografik semalar yig‘imiga ega, ayni bir leksik ma’noni (“mehnat qilishni yoqtirmaydigan”) anglatadi va ayrim belgixususiyati bilan farqlanib turadi, shunga ko‘ra bu leksemalar o‘zaro sinonim deyiladi”⁴⁶.

Antroposentrik tilshunoslikka oid qarashda esa sinonimiya nominatsiyani aniqlovchi munosabat, sinonimik qatorlar esa muayyan konseptning turli tomonlarini ifodalab, lisoniy voqelanishini belgilovchi birliklar ekanligiga e’tibor qaratiladi. Uslubiy sinonimlar esa pragmalingsvistik vosita sifatida ham ko‘riladi. *Taqdir*, *qismat*, *pehana*, *yozmish*, *nasib(a)*, *ko‘rgilik* sinonimik qatoridagi leksemalar “taqdir” konseptining o‘zbeklar lisoniy ongidagi tashkil etuvchilaridir. Demak, bu o‘rinda har bir leksema muayyan bir tushuncha haqidagi xalqning diniy, milliy dunyoqarashidagi bilimlarni o‘zida aks ettiradi.

Sinonimiya shaklan har xil; bitta tushunchani turli bo‘yoq va ottenkalar bilan nomlovchi; denotativ ma’nosi bir xil; konnotativligi, uslubiy xosligi, qo‘llanishi doirasi va darajasi, birikuvchanligi bilan farq qiluvchi; konseptual farqlanishlarni namoyon qiluvchi leksemalar munosabatidir.

Sinonimiya munosabati ma’nodoshlik munosabati deb ham yuritiladi. Sinonimiya munosabati tilda ko‘p uchraydigan, universal hodisa bo‘lishi bilan birga,

⁴⁶ Rahmatullayev Sh. Hozirgi adabiy o‘zbek tili. Darslik. –Toshkent: Universitet, 2006, 68-6er

u butun lug‘at tarkibini qoplaydigan kategoriya emas. Ya‘ni lug‘at tarkibidagi barcha leksemalar o‘z sinonimlariga ega bo‘lmaydi.

Sinonimiyani vujudga keltiruvchi omillar. Tilshunoslikda sinonimiya munosabatining mavjudligi bir qator omillar bilan izohlanadi.

1. So‘zlovchilarning ijtimoiy tabaqalanishi (kasbiy, yosh, ijtimoiy sinflar). Masalan, *sil, tuberkulyoz; zotiljam, pnevmoniya; pul, aqcha, mullajiring, yakan*. Tilda sinonimiyaning shakllanishiga kasb-korga, fanga, jamiyatning turli tabaqalariga (dindorlar, rahbarlar, savdogarlar, talabalar kabi), turli yoshga (bolalar, o‘smirlar, qariyalar nutqi) leksikaning shakllanishi ham sabab bo‘ladi. Leksikaning gender o‘ziga xosliklari ham sinonimik qatorlarni vujudga kelishiga sabab bo‘la oladi. Masalan, *raqs* va *xirom* sinonimiyasida *xirom* so‘zi faqat ayollar uchun qo‘llanadi.

2. Tilda turli sheva va lahjalarning mavjudligi: *Narvon, shoti, yostiqlik, bolish*.

3. Vaqtning ta‘siri. Yangi yoki eskirgan leksikaning tilda yashashi: *yuz, oraz; lab, dudoq*.

4. Tilning uslubiy xoslanishi: *xat, noma, maktub; osmon, samo, fazo, koinot*.

5. Tillarning bir-biriga ta‘siri: *ota, padar; kun, quyosh; yer, zamin, barg, yaproq*.

6. Kognitiv omil. Olamni bilishning murakkablashuvi asnosida yangi nominatsiyalar shakllanadi. Bunda til egalari bir xilliklardan nozik farqlanishlarni anglaydi va nomlaydi: *samo, fazo, osmon, koinot* sinonimik qatoridagi *koinot* so‘zi nisbatan keyinroq olamni o‘zlashtirish asnosida shakllangan. yoki bugungi kunda *noodatiy, nome‘yoriy* sinonimik qatorga *onomal* leksemasi qo‘shildi. Bu leksemaning tilimizga kirib kelishining bir qator ijtimoiy sabablari bo‘lishi bilan birga, konnotativ jihati ham mavjud. Mazkur so‘z grek tilidan olingan bo‘lib, “qonundan cheklanish” ma‘nosini beradi. Tabiat hodisalari muayyan qonuniyatlar bila sodir bo‘lar ekan, ushbu odatiy me‘yorlarning buzilishi uchun *anomol* so‘zi

qo‘llana boshladi. Insoniyat tabiat qonunlarini bilish darajasiga va uni jamiyat qonunlari bilan farqlash darajasiga etgach, bu jarayonlar dolzarblik kasb etgan bir paytda yangi nominatsiyalarga ehtiyoj seziladi. yoki *galaktika* leksemasi tilimizda faol qo‘llanadi va u *koinot* so‘ziga sinonimdir. Bu so‘z ham koinotni o‘zlashtirish jarayonlari natijasida paydo bo‘ldi va u “gravitatsion bog‘liqlik” semasining bo‘rtib turishi bilan *koinot* so‘zining ma’nosidan farqlanadi.

7. Subyektiv munosabat. Muayyan bir predmetga bo‘lgan subyektiv fikrlar ham yangi sinonimik nominatsiyalarni hosil qiladi: *oriq, ozg‘in, qiltiriq, dirdov, ipiltiriq, ramaqijon*.

Ma’lumki, inson olamni nomlashda olamni to‘g‘ridan to‘g‘ri nomlaydi yoki o‘zining subyektiv munosabatini qo‘shib nomlaydi. U olamni to‘g‘ridan to‘g‘ri nomlagandan leksemaning semantik strukturasi faqat denotativ semalardan iborat bo‘lib, konnotatsiyadan holi bo‘ladi. Bu kabi leksemalar baholovchi sinonimiyani hosil qilmaydi. Aksincha, ideografik va uslubiy sinonimlar shakllanadi. Lekin biz olamni nomlash jarayonida uni baholab ham ketamiz. Qaysidir olam voqeligi bizga qadrli bo‘lishi, qaysidir biri yoqishi yoki yoqmasligi mumkin. Masalan, o‘zbek tilida yuz sinonimik qatori *yuz, bet, aft, bashara, chehra, jamol, diydor, oraz, ruxsor, turq* kabi leksemalardan iborat. Bu leksemalarning yuz leksemasidan boshqa barcha a’zolarida ijobiy va salbiy konnotativ sema mavjud. Muayyan denotat, ya’ni kimnidir yuzi chiroyli bo‘lishi mumkin bo‘lgani holda unga salbiy konnotatsiyali *aft, bashara* kabi leksemlarni qo‘llash mumkin. yoki juda chiroyli bo‘lmagan yuz uchun *chehra, jamol, diydor* kabi ijobiy konnotatsiyali so‘zlardan foydalanish mumkin. Bu o‘rinda konnotatsiyani belgilovchi omil denotatning belgilari emas, balki subyektning munosabati va bu munosabatni yuzaga chiqaruvchi pragmatik vaziyatdir.

8. So‘z yasalishi ham sinonimiyaning vujudga kelishiga sabab bo‘ladi. Masalan, *sarflamoq, sarf qilmoq, harajatlamoq, harajat qilmoq, harjlamoq, harj*

	<i>davri</i>		<i>Shoshma! – deb oy tongga elandi, Tun-u kunlar shunday ulandi - Oqayotir yillar anhuri, Qaytarmikan umr bahori?</i>
bahor 3	<i>Inson umrining bir yili</i>	Yosh	<i>O‘n sakkiz bahorga bo‘ldim hamnafas.</i>

10. Evfemizmlar ham sinonimiyani vujudga keltiruvchi sabablardan biri sanaladi: *tug‘moq, ko‘zi yorimoq, qutulib olmoq, ko‘payishmoq*. Qattiq gapirmaslik, vaziyatni yumshatish, uyat holatlarni berkitish, qo‘pollikni muloyimlashtirish kabilar evfemizmlarda ko‘rinadi va u xalq madaniyatidan darak beradi. Bu haqida N.Mahmudov shunday yozgan edi: “...tilda xalqning urf-odati, yashash tarzi, iqtisodiy ahvoli, qisqasi, xalqning bor-budi, bo‘y-basti aks etadi. Muayyan xalqning tilini bilish uning butun borlig‘ini anglash demakdir. Muayyan xalq tilining mazmun-u mohiyatini idrok etish shu xalqning tarixi-yu kelajagini idrok etish demakdir”. Tilda evfemizmlarning qo‘llanishi, odatda, dag‘al ma‘noli birliklarning salbiy ta‘siridan qochish, tinglovchi uchun nutq jarayonida muloyimlikni berish kabi o‘ziga xosliklar bilan belgilanadi. Evfemizmlarning yana bir jihati borki, u so‘zlovchining, so‘zlovchi mansub xalqning yuksak madaniyatidan, etnomadaniy axloqiy me‘yorlaridan darak beradi. O‘zbek tilida *vafot etmoq, olamdan o‘tmoq, ko‘z yummoq, rihlat qilmoq, ruhi osmonga parvona bo‘lmoq, mangu orom topmoq*; rus tilida *boshqa dunyoga ketmoq* (uyti v mir inoy); inglizlarda *ko‘pchilikka qo‘shilmoq, romashka terishga ketmoq, g‘arbga ketmoq*; xitoylarda esa aksincha ketmoq kam qo‘llanadi: *eski uyiga qaytmoq, Yan-van bilan uchrashmoq* kabi.

Ko‘rinib turibdiki, har bir evfemistik qo‘llashda shu xalqning o‘lim haqidagi dunyoqarashi aks etadi. Barcha xalqlar uchun yakdil bir holat borki, o‘limni evfemistik nomlashda dunyo tashvishlaridan xalos bo‘lish vajining mavjudligi: nayti *вечный покой, обрести вечное успокоение, отыскать вечный покой* (mangu orom topmoq), tojik tilida *rāhat šodan, gonoodan, āramidan* (orom olmoq) o‘lmoq so‘zi

oʻrnida qoʻllansa, *ārāmgāh* (oromgoh) qabriston, rus tilida esa vafot etgan odam *pokoynik* (dam oluvchi) deb ataladi.

Bugungi kunda siyosiy, tibbiy evfemizmlar ham farqlanadiki, negr yoki qora tanli soʻzi oʻrniga afroamerikalik, nogiron soʻzi oʻrniga imkoniyati cheklangan inson, koʻr – koʻrish imkoniyatini yoʻqotgan, kar-eshitish imkoniyatini yoʻqotgan, kambagʻal – ijtimoiy muhofazaga muhtoj kishi, defektologiya – maxsus pedagogika kabi.

Sinonimik qatordagi leksemalarning farqlanishi. Sinonimik munosabatdagi leksemlar guruhi sinonimik qator deyiladi. Sinonimik qatorlar kamida ikkita aʼzodan iborat boʻladi. Sinonimik qatorlar ochiq paradigma sanalib, ular toʻlib yoki kamayib boradi. Ayrim soʻzlar isteʼmolidan chiqib ketadi, ayrimlari qoʻshiladi.

Sinonimik qatordagi bitta leksema dominanta hisoblanadi. Dominanta leksema konnotativ, uslubiy maʼnolardan holi boʻladi va sinonimik qatordagi barcha soʻzlar shu leksema atrofiga birlashadi. Sinonimik lugʻatlarda ham lugʻat maqolalari shu dominanta leksema bilan boshlanadi. Dominanta leksemaning bir qator oʻziga xosliklari mavjud:

- 1) dominanta leksemaning mazmuni boshqa leksemalarnikiga nisbatan «kambagʻalroq» boʻladi. Qiyoslang: *chiroyli*, *goʻzal* va *suluv*. Qatordagi *chiroyli* leksemasida *goʻzal* va *suluv* leksemasidagi koʻtarinkilik boʻyogʻi yoʻq;
- 2) dominanta leksemaning qoʻllanish doirasi va miqdori boshqa maʼnodoshlarnikiga nisbatan keng va koʻp boʻladi;
- 3) dominanta leksema belgilanmagan ifoda semasiga ega boʻlganligi bois istalgan vaqtda oʻz maʼnodoshlarini almashtira oladi;
- 4) maʼnodoshlik qatori mansub boʻlgan katta tizimga faqat dominanta leksema kiradi. Masalan, «kishi tanasi aʼzolari» lugʻaviy maʼnoviy guruhiga *yuz* dominanta leksemasi kirib, *quloq*, *burun*, *lab*, *qosh*, *pehona* leksemalari bilan paradigma hosil

qiladi. Boshqa ifoda semasi belgilangan leksema «betaraf» bo‘lmaganligi bois yuqori paradigmaga kira olmaydi va uning betaraf vakili bu huquqqa ega bo‘la oladi, xolos⁴⁷.

Sinonim leksemalarda ma’no aynanligi, umumiyliги bo‘lishi bilan birga, semantik farqlilik ham mavjud bo‘ladi. Albatta, sinonimlarda semantik umumiylik semantik farqlikdan ustun bo‘ladi va sinonimiya ma’no umumiyliги asosida voqe bo‘ladi.

Semantik farqlik absolut sinonimlarda (leksik dubletlarda) kuzatilmaydi: *affiks* – *qo‘shimcha*, *tilshunos* – *lingvist*. Bunday sinonimlar ko‘proq boshqa tillardan kirgan so‘zlar hisobiga voqe bo‘ladi. Sinonimik qatordagi leksemalar bir qancha umumiy semalarga ega bo‘lishi bilan birga, semantik jihatdan quyidagicha farqlanishlarga ham ega bo‘ladilar:

- 1) konnotativ ma’nodagi farq;
- 2) denotativ ma’nodagi farq;
- 3) uslubiy farq;
- 4) qo‘llanishi davriga ko‘ra farq; 5) leksemalarning genealogik farqi.

1. Konnotativ ma’no (emotsional-ekspressivlik) nuqtayi nazaridan farqlanadigan sinonimlar aynan bir denotatni nomlaydi, lekin ularda ushbu denotatga bo‘lgan munosabat farqli bo‘ladi: *novcha*, *norg‘ul*, *naynov*, *daroz*. Bunday sinonimik qatorlarda atash semalari aynan, ifoda semalari har xil bo‘ladi. Demak, bu kabi sinonimik qatorlarda denotativ ma’no va denotativ ma’no asosida hosil bo‘ladigan signifikativ ma’no ham umumiy, aynan bo‘ladi. Farqlilik esa konnotativ (emotiv) ma’noda yuz beradi:

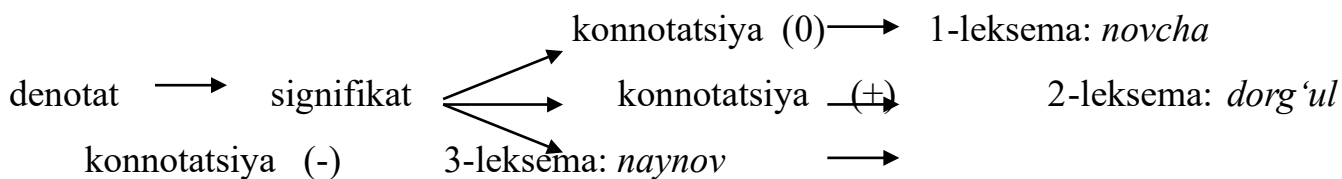

⁴⁷ ХЎАТ. Сайфуллаевлар 152 бет.

Kulimsiramoq, jilmaymoq, iljaymoq, irshaymoq, tirjaymoq, ishshaymoq, irshaymoq sinonimik qatoridagi hamma leksemalarning denotati bitta, umumiydir: ovoz chiqarmay xursandchilikni ifoda qilish uchun bajariladigan ko‘z, lab harakati. *Jilmaymoq* ijobiy konnotativ ma’noga, *iljaymoq, irshaymoq, tirjaymoq, ishshaymoq, irshaymoq* esa salbiy konnotativ ma’noga ega. Salbiy konnotativ ma’noga ega sinonim leksemalar ham o‘zaro salbiylikning darajasiga ko‘ra farqlanadi. Masalan, *iljaymoq* sinonimida salbiylik darajasi kuchsizroq bo‘lsa, *tirjaymoq* leksemasidagi salbiylik esa kuchliroqdir. Bu sinonimik qatorni H.Jamolxonov aniq misollar bilan quyidagicha tahlil qiladi:

Masalan, *jilmaymoq, iljaymoq, irjaymoq, tirjaymoq, ishshaymoq va irshaymoq* leksemalarining barchasida bitta leksik ma’no — ovoz chiqarmay miyig‘ida kulish|| hodisasini nomlash bor, ammo shu ma’no *jilmaymoq* leksemasida biroz ijobiy, *iljaymoq* leksemasida esa biroz salbiy bo‘yoq bilan qoplangan, bu salbiy bo‘yoq *irjaymoq, tirjaymoq, ishshaymoq va irshaymoq* leksemalarida yana-da ortib boradi. Qiyos qiling: U hamisha kulib, j i l m a y i b turadigan mehribon chehrani ko‘rmadi (M. Ism.). Sho‘xroq qiz, yigitlar i l j a y i b, bir-biriga ko‘z qisib qo‘yishadi (—Mushtum||). Fosih afandi bo‘lsa... qora duldul ustida kuydirgan kalladay i r j a y b o,, tirar edi (M. Ism.) Fazliddin t i r j a y i b, egri-bugri tishlarining oqini ko‘rsatdi.

(O.) Lekin Murzin hayrat qolib: “U emas-ku!”-degan edi, kommandant: “Adashmang, aynan o‘zi” – dedi surbetlarcha i s h s h a y i b. (Sh.) Yer yutgurlar, nima qilib i r s h a y i b turibsizlar, huv, ko‘zlaring teshilsin! – dedi xotinlardan biri (M. Os.);

Ijobiylik yoki salbiylikning oshib va aksincha kamayib borishi asosida sinonimik qatordagi leksemalar darajalanishi mumkin:

Jilmaymoq – kulimsiramoq – iljaymoq – irjaymoq – tirjaymoq – ishshaymoq
 +1 0 -1 -2 -3 -4

Bunda darajalanish ijobiylikdan salbiylik tomon ortib bormoqda.

Salbiylikdan ijobiylikka yoki ijobiylikdan salbiylikka tomon darajalanuvchi sinonimik qatorlar asosan konkret semantikali leksemalarda kuzatiladi. Zero, inson hissiy bilishi mumkin bo'lgan obyektlarga nisbatan subyektiv munosabat bildirishi odatiy holat. Masalan, Nafisaning kulumsirash harakatini ko'ramiz, u juda chiroyli tabassum qilayotgan bo'lishi mumkin. Lekin uning nojoiz vaqtdagi kulgisi bizga yoqmaganligi uchun biz bu holatga nisbatan *tirjaymoq*, *irjaymoq*, *irshaymoq* so'zlarini qo'llaymiz. Bo'ying me'yordan balandligini ko'ramiz va uni *novcha* neytral so'zi bilan yoki *naynov*, *darozi* salbiy konnotativ ma'noli so'zlar bilan nomlaymiz. Demak, konkret so'zlarda sinonimik qatorlar ham salbiy, ham ijobiy konnotativ ma'noga asoslanishi mumkin. yoki ulardan faqat bittasi mavjud bo'lishi ham mumkin.

Abstrakt so'zlarda emotsionallikka asoslangan sinonimik qatorlar deyarli uchramaydi. Zero, abstrakt tushunchalarni nomlashda ularga salbiy yoki ijobiy munosabat bildirish o'zbek tiliga xos emas. Masalan, *baxt*, *iqbol*, *tole*, *saodat* sinonimik qatorini tahlil qilsak, ushbu so'zlar ifodalayotgan signifikativ ma'no: «Hayotdan qoniqish holati». Hayotdan qoniqish hissiga salbiy munosabatda bo'lishning o'zi mantiqsizlikdir. *Baxtsizlik*, *badbaxtlik*, *tolesizlik* so'zlari ifodalayotgan ma'noga esa ijobiy munosabatda bo'lish mumkin emas. Demak, ayni bir abstrakt tushunchaga nisbatan ham salbiy, ham ijobiy munosabatda bo'lish mumkin emas.

Lekin emotsionallik jihatidan neytral so'z bilan birga salbiy ma'noli so'zlardan tashkil topgan sinonimik qatorlar juda kam bo'lsa-da uchraydi. Masalan, *taqdir*, *qismat*, *yozmish*, *pehana*, *nasiba*, *ko'rgilik* sinonimik qatorida *taqdir* emotsionallik jihatdan neytral hisoblansa, *ko'rgilik* so'zida salbiy munosabat mavjud.

Abstrakt sifatlarning sinonimik munosabatida ham abstrakt otlar kabi bitta sinonimik qatorda ijobiy va salbiy konnotatsiya uchramaydi. Masalan, konkret sifatlardan *novcha*, *semiz*, *ozg'in* sinonimik qatorlarida konnotatsiyaning

ijobiylikdan salbiylikka yoki salbiylikdan ijobiylikka darajalanishi kuzatilsa, abstrakt sifatlarda salbiylik yoki ijobiylikning o‘zini darajalanishi kuzatiladi.

Masalan, *ayyor, mug‘ombir, hiylagar, quv, ustomon, makkor, dog‘uli, mo‘ltoni, qilviri, shayton, tulki, tullak, qirriq, xirpa, maston* sinonimik qatori ushbu fikrimizga isbot bo‘la oladi.

2. Ayrim sinonim leksemalarning denotatida ham sezilarsiz farq bo‘ladi va o‘zo‘zidan signifikativ ma’noda ham farq mavjud bo‘ladi.

Denotativ ma’nolari bilan farqlanuvchi sinonimlarda bir xil, umumiy atash semalari mavjud bo‘ladi. Farqlilik esa bir denotativ sema doirasida kuzatiladi. Sinonimik qator leksemalari bitta semaning turli darajalarini ifodalaydilar va shu asnoda farqlanadilar. *Kuchli, baquvvat, zabardast* sinonimik qatorida «jismoniy kuchga egalikning ortiqligi» *kuchlidan zabardastga* tomon darajalanyapti. Bu kabi sinonimik qatorlarda atash semasi bilan birga ifoda semasining ham darajalanib borishini ko‘rish mumkin. Masalan, zukkolik belgisining (denotativ) tadrijiy kamayib borishiga salbiy munosabatning (konnotativ) oshib borishi darajalari to‘g‘ri keladi:

Zukkolikning kamayib borishi (denotativlik)

0	-1	-2	-3	-4	-5
sodda	– ovsar	– go‘l	– laqma	– pandavaqi	– merov ⁴⁸
0	+1	+2	+3	+4	+5 <i>salbiy</i>

munosabatning oshib borishi (konnotativlik)

Sinonimiyaning bu turini ayrim tilshunoslar ma’nodoshlik munosabati deb hisoblamaydilar. Bunday ma’no munosabatini mazmuniy graduonomiya deb baholaydilar.

⁴⁸ Бозоров О. Ўзбек тилида даражаланиш. Тошкент, «Фан», 1995. 27-бет

Shu o‘rinda sinonimiyaning chegarasi masalasi kelib chiqadi. Agar nominatsiya bir denotat yoki tushunchadan tashqariga chiqar ekan, bunda sinonimiya barbod bo‘ladi.

Miqdor o‘zgarishlarining sifat o‘zgarishlariga o‘tishi hammamizga ma’lum. Xuddi shunday sinonimik qatorlardagi ma’no darajalarining farqini ortib borishi mazkur birliklarning sinonimiya munosabatini bartaraf qiladi. Masalan, «O‘zbek tili sinonimlarining izohli lug‘ati»da *jahl, achchiq, g‘azab, qahr, zarda* sinonimik qatori berilgan. Jumladan, lug‘atda shunday keltiriladi: Nojo‘ya xatti-harakatga yoki voqea-hodisaga qarshi kuchli darajada qo‘zg‘algan his-tuyg‘u va shunday histuyg‘uning ifodasi. *G‘azab, qahr* so‘zlarida belgi darajasi kuchli. *Zarda* nojo‘ya, yoqmaydigan ish, xatti-harakatga javob tarzida ifoda etilgan jahlni bildiradi⁴⁹.

Bizningcha, *jahl, achchiq, g‘azab, qahr, zarda* leksemalarini sinonim deyish biroz munozarali. Chunki bu besh leksema bir xil voqelikni nomlay olmaydi. Diqqat qilinsa, *qahr* va *zarda*, *qahr* va *achchiq*, *g‘azab* va *zarda*, *g‘azab* va *achchiq* leksemalarining qiyosiy tahlili ularni sinonim deb belgilashga imkon bermaydi. Ular alohida-alohida voqelikni nomlamoqda. *Qahr* va *zarda* leksemalarini qiyoslar ekanmiz, *qahr* nojo‘ya xatti-harakatga yoki voqea-hodisaga qarshi kuchli darajada qo‘zg‘algan hissiyot va ruhiy holatni ifodalaydi. Mazkur ruhiy holatda inson muayyan vaqt davomida bo‘lishi mumkin (Bu voqeani eshitib, uning qahri keldi). *Qahr* leksemasi yana insonga xos barqaror xususiyatni ham bildirishi mumkin.

Masalan, *Asadbek qahri qattiq odam* kabi bog‘lanishlarda insonning xususiyatini aks ettirmoqda. *Zarda, achchiq* leksemalari esa kuchli darajada qo‘zg‘algan hissiyot va ruhiy holatni ifodalamaydi. Ular nojo‘ya xatti-harakatga yoki voqea-hodisaga qarshi qo‘zg‘algan kuchli bo‘lmagan beqaror, vaqtinchalik emotsional holatni ifodalaydi. Bu emotsional holat muayyan vaziyatdan tashqarida mavjud bo‘lmasligi mumkin.

⁴⁹ Ҳожиёв А. Ўзбек тили синонимларининг изоҳли луғати. –Тошкент: Ўқитувчи, 1974. – Б. 97.

Achchiq, gʻazab, qahr soʻzlaridan yasalgan *achchiqlanmoq, gʻazablanmoq* va *qahrlanmoq* feʼl leksemalarning denotativ planda ham farqli ekanligini A.Sobirov quyidagi chizma orqali koʻrsatib beradi:

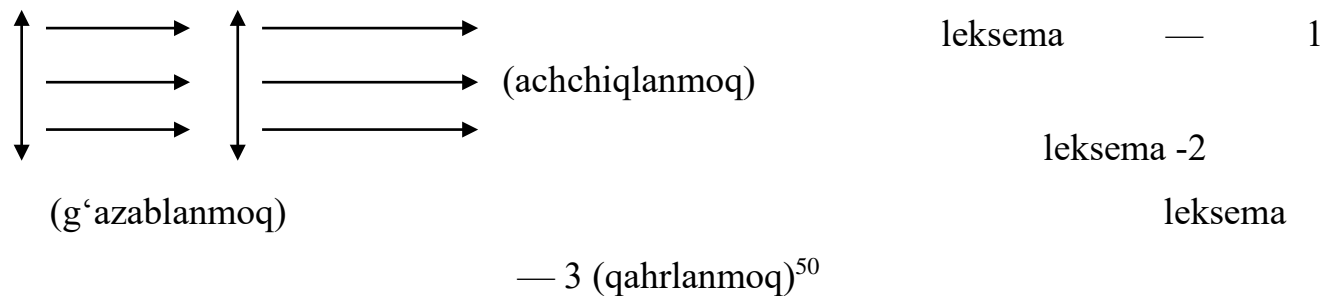

denotat signifikat

4-rasm. Sinonimlarda denotatning farqlanishi

Chizmaga eʼtibor berilsa, uchta leksemaning denotati ham, signifikati ham birbiridan farqli alohida chiziqda berilgan. Darhaqiqat, mazkur farqlilik sinonim boʻlmagan soʻzlarga xosdir. Agar soʻzlar oʻzaro sinonimik munosabatda boʻlsa, chizma oʻzgacha maʼno kasb etadi. (yuqoridagi 2-jadval)

2. Sinonim leksemalar tilning qanday uslubiga xosligiga koʻra oʻzaro farqlanadilar. *Buloq, chashma* sinonimlaridan *buloq* oddiy soʻzlashuv uslubiga xos boʻlsa, *chashma* badiiy uslubga xos. Sinonimik qatorlar uslubiy tanlash uchun imkoniyat sanaladi. *Tayyor, muhayyo, shay, taxt, hozir* sinonimik qatorida *muhayyo* badiiy uslubga, *taxt* esa soʻzlashuv uslubiga xosdir.

3. Sinonimik qatorlar qoʻllanish davri nuqtayi nazaridan farqlanuvchi leksemalardan ham shakllanishi mumkin. Lekin bu kabi sinonimik qatorlar barqaror boʻlmasdan, muayyan vaqtdan keyin yoʻqolib ketadi. 1974 yilda tuzilgan sinonimik lugʻatdagi *tushkunlik, tanazzul* sinonimik qatoriga eʼtibor qaratamiz. «Taraqqiyot

⁵⁰ Собиров А. Ўзбек тилининг лексик сатҳини система сифатида тадқиқ этиш. Филол. фанлари докт. ...Дисс. – Тошкент, 2005. – Б. 193.

darajasida orqaga qaytish, pasayish. Tanazzul kitobiy. Tushkunlik soʻzi yakka shaxsning ruhiy, axloqiy yoki boshqa jihatdan pasayishi, susayishini bildirish uchun ham qoʻllanadi»⁵¹. Tilning ijtimoiy mohiyati til taraqqiyoti uchun juda ham sezilarsiz boʻlgan bir necha oʻn yilliklar ichida mazkur *tushkunlik* soʻzining *tanazzul* soʻzi bilan sinonimiyasini bartaraf qilgan. Bugungi kunga kelib, *tushkunlik* soʻzi ruhiy holatga nisbatan ishlatilsa, taraqqiyotdagi orqaga ketish holatiga nisbatan esa *depressiya* soʻzi qoʻllanmoqda. *Tushkunlik* soʻzining mazkur maʼnoda uzoq yashamasligiga sabab esa ushbu maʼno rus tilidan toʻgʻridan-toʻgʻri zoʻraki kalka qilinganligidadir. yoki *tamomlamoq*, *tamom qilmoq*, *tugatmoq*, *sop qilmoq*, *soplamoq*, *bitirmoq*, *ado qilmoq*, *yoʻqotmoq*, *yoʻq qilmoq*, *quritmoq* sinonimik qatorida esa *soplamoq*, *sop qilmoq* leksemalari eski qatlamga xos boʻlib, bugungi kunga kelib *soplamoq* soʻzi deyarli ishlatilmaydi.

4. Sinonimik qatorlar soʻzlarning genealogik tabiati bilan ham farq qiladi. Oʻzbek tilida oʻz qatlam va oʻzlashgan qatlamga oid soʻzlar sinonimligi tabiiy holdir. Masalan, *quyosh* – *oftob* sinonimiyasida *oftob* fors-tojik, *quyosh* oʻz qatlamga mansub. Odatda, muayyan tilda turli qatlam soʻzlari sinonimiya hosil qilsa, semantik farqlilik kamroq kuzatiladi, absolut sinonimlar shunday qatorlarda mavjud boʻlishi kuzatiladi. Lekin absolut sinonimiya tilda juda kam uchraydi, oʻzbek tiliga sinonimiyaning bu turi deyarli xos emas. Masalan, turkiy va fors-tojikcha *barg* va *yaproq* sinonimiyasida ham semantik struktura aynan boʻlishi bilan birga, uslubiy xoslangan nuqtayi nazaridan farqlanish mavjud: *barg* soʻzi oddiy soʻzlashuv uslubiga, *yaproq* badiiy va publitsistik uslubga xosdir.

Oʻzbek tilida oʻzlashgan soʻzlardan iborat sinonimik qatorlar ham mavjud. Masalan, *maqsad*, *niyat*, *muddao*, *murod* sinonimik qatoridagi barcha soʻzlar arab tilidan oʻzlashgan soʻzlardir. *Sevgi*, *muhabbat*, *ishq* sinonimik qatorida *sevgi* oʻz qatlamga mansub boʻlib, *muhabbat* va *ishq* arab tilidan oʻzlashgan soʻzlardir. *Baxt*, *iqbol*, *tole*, *saodat* sinonimik qatorida *saodat*, *iqbol* va *tole* soʻzlari arab, *baxt* soʻz

⁵¹ Ҳоҗиев. А. Ўзбек тили синонимларининг изоҳли луғати. –Тошкент: Ўқитувчи, 1974. – Б. 198.

esa fors-tojik tilidan o‘zlashgan. *Aql, bosh es, miya, kalla* sinonimik qatorida *bosh, es, miya* turkiy so‘zlar bo‘lib, *aql* arab tilidan, *kalla* fors-tojik tilidan o‘zlashgan so‘zlardir.

Sinonimiya turlari. Tilshunoslikda absolut sinonimlar ajratiladi. Semantik strukturasi aynan teng bo‘lgan so‘zlar absolut sinonimlar deyiladi. Lekin o‘zbek tilida bunday sinonimlar deyarli kuzatilmaydi. M.Mirtojiyev *lingvist / tilshunos, qarsak / chapak, shoti / narvan, sinchalak / chittak, o‘qituvchi / muallim, askar / saldat, sivilizatsiya / nay* kabi juftliklarni absolut sinonimga misol qilar ekan, u o‘zbek tili uchun xosligini ta’kidlaydi⁵². Ko‘proq absolut sinonimiya munosabatiga o‘z va o‘zlashgan qatlam, shevalar o‘rtasida vujudga keladi. E’tibor qilinsa, bu kabi so‘zlarning ham nozik farqlanishlari mavjud. Masalan, *tilshunos* termini ishlatilish doirasiga ko‘ra chegaralanmagan, *lingvist* esa ilmiy uslubiy xoslangan so‘z sanaladi. yoki balandroq ovozda qarsillatib chalingani *qarsak*, pastroq ovozdagisi esa *chapak*. Buni ular shakllangan *qars* va *chap* taqlidlaridan ham anglash mumkin. Sh.Rahmatullayev ham buni o‘tkinchi hodisa deb baholagan edi⁵⁰.

Rus tilshunosligida absolut sinonimlar noto‘liq sinonimlarga, o‘zbek tilshunosligida absolut sinonimlar semantik sinonimlarga zid qo‘yilishi holatlari mavjud. Bu o‘rinda faqat terminlardagina farq bor. Aniqrog‘i, sinonimiya munosabatini leksemlarning semantik yaqinligiga ko‘ra ikkiga bo‘lib o‘rganish mumkin: absolut sinonimlar va semantik sinonimlar. Absolyut sinonimlar semantikasi bir xil bo‘lgan leksemalar munosabatidir. Bu munosabat arab tilida ko‘p uchraydi va u arab tilidagi ko‘pchilik so‘zlarning konnotatsiyadan holi ekanligi bilan izohlanadi. Semantik sinonimiya deb esa, sinonim leksemlarning ma’nosi birbiridan oz bo‘lsa-da farq qiladi. Semantik sinonimlar ma’no xususiyatiga ko‘ra quyidagi turlarga bo‘linadi

1. Ideografik (ma’no sinonimlari, ottenkali sinonimlar) sinonimlar.

⁵² Миртожиев М. Ўзбек тили семасиологияси. –Тошкент: Mumtoz so‘z, 2010. 147-бет ⁵⁰
Rahmatullayev Sh. Hozirgi o‘zbek adabiy tili. Darslik. –Toshkent, 2010. 69-bet.

2. Baholovchi sinonimlar

3. Uslubiy sinonimlar.

1. Ideografiya sinonimiyada sinonimik qatordagi leksemalarning semantik strukturasidagi denotativ ma'nolar farqli bo'ladi. Bunda ikki holat kuzatiladi: tushuncha hajmi va darajasi farqli bo'ladi. Sinonimiya aslida ayni bir mohiyatni nomlar ekan, mantiqan uning denotativ ma'nolari bir xil bo'lishi kerak. Lekin insoniyat bir xilliklardan ham farq topishga harakat qiladi. Masalan, *peshin* va *tush* leksemalari bitta denotatni – kunning qoq o'rtasini nomlaydi. Lekin ularning denotativ ma'nosida ozroq farq bor. *Peshin* leksemasi vaqtni namoz vaqtiga, *tush* esa quyoshning holatiga qarab nomlaydi. Mana shunday farqlar asosida shakllangan sinonimlar ideografik sinonimlardir. Lekin kichik farqlilik kattalashishi, miqdor o'zgarishi sifat o'zgarishiga o'tar ekan, sinonimiya bartaraf bo'ladi. *Shabada* va *shamol* leksemalari o'rtasidagi farq keskin bo'lib, bu farq miqdor o'zgarishi emas, sifat o'zgarishidir. Bu ikki leksema bitta voqelikni emas, boshqa-boshqa voqelikni nomlagani uchun ham sinonim bo'la olmaydi.

Ideografik sinonimlar bir-biri bilan leksik ma'nolari ifodasi hajmiga ko'ra o'zaro farqlanadi. M.Mirtojiyev o'zbek tiliga arab tilidan o'zlashgan *ishq* va *muhabbat* so'zlarini tahlil qilar ekan, shunday fikr bildiradi: «bu so'zlar shaxsga dildan berilgan ishtiyoq» leksik ma'nosi bo'yicha ma'nodoshdir. Lekin bu ikki so'z leksik ma'nolari ifodasi hajmiga ko'ra farq qiladi. *Ishq* so'zining leksik ma'nosida ifodalangan kechinma yor va Olloh uchun, *muhabbat* so'zining leksik ma'nosida ifodalangan kechinma yor, Olloh, ota-ona, farzand va yaqinlariga nisbatan hamdir⁵³. Bunga yana *sog'inch* va *hijron* so'zlarini misol qilish mumkin. *Sog'inch* leksemasining ma'no hajmi *hijron* leksemasidan katta bo'lib, *hijron* odatda yor, mahbubaga nisbatan ishlatilsa, *sog'inch* esa barcha jonli va jonsiz narsalarga nisbatan ham qo'llanadi. yoki *nomdor*, *dongdor*, *mashhur* sinonimik qatoridagi

⁵³ Миртожиев М. Ўзбек тили семасиологияси. –Тошкент: Mumtoz so'z, 2010. – Б. 209.

soʻzlar taniqlilik darajasi bilan birga qoʻllanish doirasi bilan ham farqlanmoqda. *Nomdor* va *dongdor* soʻzlari insonlarga nisbatan ishlatilsa, *mashhur* esa jonli va jonsiz narsalarga nisbatan ham qoʻllanadi.

Ideografik sinonimlari bir-biri bilan bir maʼnoning turli darajalari boʻyicha ham farqlanishi maʼlum. *Aybdor/gunohkor* sinonimik juftligida gunohkorning darajasi aybdornikiga nisbatan yuqori. Lekin sinonimik qatorlardagi denotativ maʼno doirasidagi darajalanishlar xususida fikr yuritganda biroz ehtiyotkor boʻlish lozim. Masalan, *shamol, shabada, el, sabo* soʻzlari graduonimik munosabat mavjud boʻlgan sinonimik qatorni tashkil qila olmaydi. Bizningcha, *shamol, el* soʻzlari *shabada* va *sabo* soʻziga sinonim boʻla olmaydi. Zero, *shamol* va *shabada* soʻzlari alohida voqeliklarni nomlab kelmoqda, ularning munosabati aynanlikka emas, farqlilikka asoslangan. *Achchiqlanmoq, gʻazablanmoq, qahrlanmoq; nam, hoʻl, shalabbo* kabi paradigmatic qatorlarda denotativ maʼnoning darajalanishi mavjud boʻlib, bu kabi alohida voqelikni nomlovchi leksemalar oʻzaro sinonim boʻla olmaydi.

2. Oʻzaro baho semalari bilan farqlanuvchi sinonimlar baholovchi sinonimlar deyiladi. Baholovchi sinonimlar aynan bir hodisani nomlashi bilan birga, ularda ushbu hodisaga boʻlgan munosabat farqli boʻladi: *novcha, dorgʻul, naynov, darroz*. Bunday sinonimik qatorlarda atash semalari aynan boʻladi, ifoda semalari har xil boʻladi. Demak, bu kabi sinonimik qatorlarda denotativ maʼno va denotativ maʼno asosida hosil boʻladigan signifikativ maʼno ham umumiy, aynan boʻladi. Farqlilik esa konnotativ (emotiv) maʼnoda yuz beradi:

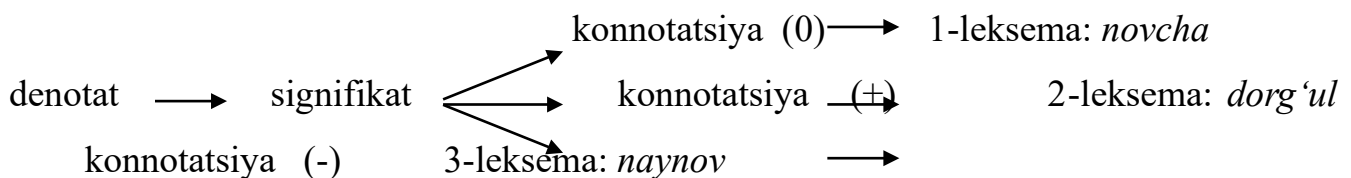

Kulimsiramoq, jilmaymoq, iljaymoq, irshaymoq, tirjaymoq, ishshaymoq, irshaymoq sinonimik qatoridagi hamma leksemalarning denotati bitta, umumiydir: ovoz chiqarmay xursandchilikni ifoda qilish uchun bajariladigan koʻz, lab

harakati. *Jilmaymoq* ijobiy konnotativ ma'noga, *iljaymoq*, *irshaymoq*, *tirjaymoq*, *ishshaymoq*, *irshaymoq* esa salbiy konnotativ ma'noga ega. Salbiy konnotativ ma'noga ega sinonim leksemalar ham o'zaro salbiylikning darajasiga ko'ra farqlanadi. Masalan, *iljaymoq* sinonimida salbiylik darajasi kuchsizroq bo'lsa, *tirjaymoq* leksemasidagi salbiylik esa kuchliroqdir. Ijobiylik yoki salbiylikning oshib va aksincha kamayib borishi asosida sinonimik qatordagi leksemalar darajalanishi mumkin:

oraz – jamol – chehra – diydor – yuz – bet – aft – bashara – turq⁵⁴

+4 +3 +2 +1 0 -1 -2 -3 -4

Bunda ijobiylikdan salbiylik tomon ortib bormoqda.

2. Sinonim leksemalar tilning qanday uslubiga xosligi, qo'llanish doirasi, leksemaning davrga munosabatiga (yangilik, eskilik, zamonaviylik) ko'ra o'zaro farqlanadilar. Bu kabi sinonimlar uslubiy sinonimlar deyiladi. *Buloq*, *chashma* sinonimlaridan *buloq* oddiy so'zlashuv uslubiga xos bo'lsa, *chashma* badiiy uslubga xos. yoki *buyruq*, *amr*, *farmon* sinonimlaridan *amr* eskirgan so'z sanaladi.

Sinonimlarning yuqoridan ajratilgan ideografik, baholovchi va uslubiy turlari muayyan sinonimik qatorda alohida-alohida mavjud bo'lishi yoki aralash holda uchrashi mumkin. Bitta sinonimik qatorda har uchala turni kuzatish ham mumkin.

Sinonimlarning konteksga bog'liq yoki bog'liq emasligiga ko'ra lisoniy (uzual) va nutqiy (kontkstual) sinonimiya ham ajratiladi. Lisoniy sinonimiya kontekstga bog'liq bo'lmaydi, u kontekstgacha shakllanadi, til egalariga tanlash imkonini beradi. Lisoniy sinonimiyaning yana bir o'ziga xosligi shundan iboratki, uning a'zolari bir jinsli bo'ladi. Ya'ni, sinonimik qator faqat bir sathga, bir turkumga oid leksemalardan iborat bo'ladi.

⁵⁴ Бозоров О. Ўзбек тилида даражаланиш. Тошкент, «Фан», 1995, 26-бет

Nutqiy sinonimiya esa nutqda voqelanadi. U nutqiy vaziyat uchun muhim vazifa bajaradi. Kontekstual sinonimiya turli jinsli til birliklaridan tashkil topishi mumkin. Sinonimiyaning bu turi H.Jamolxonov tomonidan atroflicha tahlil qilingan. Masalan, chinni va kosa leksemalarining ma'nolari bir xil emas: chinni —idishtovoq, izolatsion materiallar yasash uchun ishlatiladigan oq loylni, kosa esa —piyoladan kattaroq idishlni ataydi. Demak, ularning ideografik semalari teng emas: biri —materiallni, ikkinchisi esa shu materialdan yasalgan —idishlni anglatadi, shunga ko'ra ular sinonimlar sanalmaydi, ammo ayrim shevalarda chinni leksemasi —kosall ma'nosida ham qo'llanadi, binobarin, shu shevaga xos kontekst ichida u kosa leksemasining sinonimiga aylanadi, Masalan, Xoljonbika... xitoyi chinni da moy olib keldi. (J.Sh.) Kontekst doirasida sinonimlashish hodisasi ayniqsa muallif leksemasining nutqdagi qo'llanishida ko'p uchraydi. Ma'lumki, muallif leksemasining sememasi tarkibida —yozuvchi", "shoir", "hikoyanavis", "dramaturg", "olim", "ixtirochi" kabi qator semalar mujassamlangan. Demak, bu leksemaning ma'no ko'lamini ancha keng. Kontekst ichida esa muallif leksemasining shu semalaridan faqat bittasi aktuallashadi, qolganlari reallashmaydi. Masalan, roman, hikoya kabi nasriy asarlar haqida gap ketganda muallif leksemasi faqat —yozuvchil ma'nosida qo'llanadi, demak, yozuvchi leksemasining kontekstual sinonimiga aylanadi, kontekstdan tashqarida esa bu ikki leksema sinonim bo'la olmaydi, chunki ularning ma'no ko'lamini o'zaro teng emas⁵⁵.

Ma'lumki, nutqiy sinonimlar antropotsentrik tilshunoslik uchun muhim ahamiyat kasb etadi. Masalan, til egalari nutq jarayonida tushunchalar o'rtasida aynanlikni topar ekan, ushbu umumiylikda milliy tafakkur aks etadi. Qora leksemasi matnda tunde, oq qordek, paxtadek, sutdek kabi o'xshatishi bilan sinonim sifatida ishlatilishi mumkin. Bu kabi o'xshatishlar milliy ong orqali shakllangan bo'ladi.

⁵⁵ H.Jamolxonov. Hozirgi o'zbek adabiy tili. – Toshkent: O'zbekiston milliy ensiklopediyasi, 2013. 280-bet.

Zero, afrikaliklarda oq leksemasi qordek so‘zi bilan, o‘zbeklarda keng leksemasiga dengizdek co‘zi sinonim bo‘la olmaydi.

Sinonimlar tasnifi				
Tasnif belgisi	Sinonimiya turlari			
Ma’noviy yaqinlik	Absolyut sinonimlar	Semantik sinonimlar		
		Ideografik sinonimlar	Baholovchi sinonimlar	Uslubiy sinonimlar
Kontekstga bog‘liqligi	Lisoniy sinonimlar	Nutqiy sinonimlar		

Sinonimlarning til va nutqdagi ahamiyati. Sinonimiya tilning boy ekanligini belgilovchi ko‘rsatkichlardan biridir. Sinonimiya til egalarining kognitiv rivojlanish darajasini, shu bilan birga tilning rivojlanishini ham belgilaydi. Sinonimlardan foydalanish subyektiv munosabatni aniq berishga, semantik belgilarni bo‘rttirib ko‘rsatishga, semantik farqlarni aniqlashtirishga yoki mo‘‘tadillashtirish, uslublarni shakllantirishga xizmat qiladi.

Sinonimlar nutqdagi vazifalar deb quyidagilar ajratiladi: nutqni betakror bo‘lishi uchun bir so‘zni o‘rnida boshqasini qo‘llashga imkon beradi; semantik farqlarni aniqlaydi; belgini kuchaytirib beradi; subyektiv munosabatni ifodalaydi.

Savol va topshiriqlar:

Nazariy savol va topshiriqlar:

1. Sinonimiyani ta’riflash masalasi.
2. Sinonimiyani vujudgan keltiruvchi omillar.
3. Sinonimiyani vujudga keltiruvchi kognitiv omilga misol keltiring.
4. Absolut sinonimlar haqida Sh.Rahmatullaev qanday fikr bildiradi?
5. Kontekstual sinonimiyaning lisoniy sinonimlardan farqli jihatlari nimada?
6. Dominantaning o‘ziga xos xususiyatlari nimadan iborat?

7. Sinonimlarning qanday turlari mavjud?

3-AMALIY MASHG‘ULOT: ANTONIMIYA VA GRADUONIMIYADA SEMANTIK MUNOSABATLAR TALQINI REJA:

1. Antonimiya va uni belgilovchi zamonaviy omillar
2. Antonimiyada milliy tafakkurning aks etishi
3. Tilshunoslikda darajali munosabat talqini.
4. Denotativ ma’nodagi darajalanishlar.
5. Konnotativ ma’nodagi darajalanishlar.

Leksik antonimiya deb qarama-qarshi ma’no anglatadigan leksemalar munosabatiga aytiladi. Antonimiya ikki leksema o’rtasidagi munosabat bo’lib, ushbu leksemalarning denotativ semalaridan biri zid, qolgan semalari esa aynan bo’ladi. *Novcha* – *pakana* antonimik juftligida *novcha* «bo’y o’lchami me’yordan ortiq», *pakana* «bo’y o’lchami me’yordan oz» zid ma’nolarni bildiradi. Ushbu zidlik bir sema doirasida yuzaga chiqqan: *novcha* – «bo’y o’lchami», «**me’yordan ortiq**», *pakana* – «bo’y o’lchami», «**me’yordan oz**». yoki *kun* va *tun* leksemalarining antonimligini ikkala antonim leksema semem strukturasi o‘zaro zid va farqli bo‘lgan bo‘lgan «yorug‘» va «qorong‘i» semalari belgilab beradi: *kun* – «sutka qismi», «quyosh chiqqandan botguncha», «**yorug‘**»; *tun* – «sutka qismi», «quyosh botgandan chiqquncha», «**qorong‘i**».

Antonimiya munosabati lug‘at tarkibidagi barcha so‘zlarga xos emas. Antonimlar, asosan, sifat, ravish va fe’l so‘z turkumida ko‘p uchraydi. Ot turkumiga oid so‘zlarda ham antonimlar mavjud. Lekin ular o‘z mohiyatiga ko‘ra ot kabi predmetlik ma’nosiga ega emas. Ular ma’nosi asosida hamma vaqt belgi yoki

harakat yotadi⁵⁶. Darhaqiqat, predmetni ifodalovchi konkret otlar muayyan aniq bir predmetni nomlagani uchun ularda antonimiya munosabati kuzatilmaydi. *Kitob, qalam, qog'oz, uy, xona, eshik* kabi konkret buyum va narsa nomlari antonimiya munosabatini hosil qila olmaydi. Zero, mazkur leksemalarning leksik ma'nosi o'z ziddiga ega emas. Konkret so'zlardan faqat qarama-qarshi tomon nomlarida (*sharq* va *g'arb, janub* va *shimol*), fasl nomlarida (*yoq va qish, kuz* va *bahor*), sutkaning qarama-qarshi tomonlarini ifodalovchi nomlarda (*kecha* va *kunduz, kun* va *tun*) antonimlik munosabatini ko'rish mumkin. Abstrakt nomlarda esa antonimiya munosabati ancha yorqinroq kuzatiladi: *mehr-nafrat, shodlik-qayg'u, yaxshilikyomonlik, tinchlik-urush, quvonch-tashvish, havas-hasad, do'stlik-dushmanlik*.

H.Jamolxonov antonimiya hodisasi kengroq tarqalgan holatlar sifatida quyidagilarni keltirib o'tadi:

- 1) «Belgi-xususiyat» ma'noli leksemalar doirasida: *katta* va *kichik, issiq* va *sovuq*;
- 2) «payt», «holat», «miqdor» ma'noli leksemalar doirasida: *kecha* va *ertaga, tez* va *sekin, ko'p* va *oz*;
- 3) «predmet» va «belgi» semalari mujassamlashgan leksemalarda: *boylik* va *kambag'allik, botirlik* va *qo'rqqoqlik*⁵⁷. E'tibor qilinsa, olim ajratilgan va abstrakt otlarni «predmet» va «belgi» semalari mujassamlashgan leksemalar sifatida talqin qilmoqda. Bu ham o'ziga xos yondashuv bo'lib, bu kabi belgi ma'noli abstrakt otlar belgini predmetlashtirilgan holda nomlaydi va o'z-o'zidan boshqa belgi bildiruvchi leksemalar qatori antonimlik munosabatlar hosil qilish imkoniyatlari yuqori bo'ladi.

Antonimiya barqaror semantik munosabat bo'lib, uning asosida antonimik juftliklar hosil bo'ladi. Antonimik juftliklar qarama-qarshi ma'no anglatganda, ular

⁵⁶ Миртожиев М. Ўзбек тили семасиологияси. –Тошкент: Мумтоз сўз, 2010. – Б. 227.

⁵⁷ H.Jamolxonov. Hozirgi o'zbek adabiy tili. – Toshkent: O'zbekiston milliy ensiklopediyasi, 2013. – B. 213.

aynan bir hodisaning bir-biriga zidlash mumkin bo'lgan eng chekka ikki tomonini, ikki qutbini ifodalaydi. Masalan, *kun* va *tun* sutkaning eng chekka ikki qutbini ifodalaydi. Ikki qutb o'rtasida boshqa oraliq hodisalar ham bo'lishi mumkin:

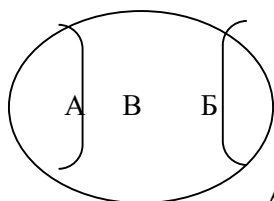

yoki:

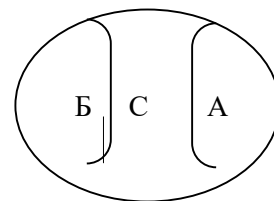

A – *kun*, B – *tun*, V – *oqshom*, S – *tong*

1-holatda A antonim B, 2-holatda B antonim A

Agar antonimik juftlik ifodalayotgan ma'no o'rtasida oraliq hodisalar mavjud bo'lsa, ushbu antonimiya munosabati darajalanish asosida shakllangan deya olamiz.

Bunda ma'noviy darjalanishning birinchi va oxirgi leksemalaridagi farqlilik kuchayib eng oxirida antonimiyaga etib borgan: yorug'likning kamayib borishi asosidagi darajalanish: *kun* – *oqshom* – *tun*, quyosh haroratining oshib borishi asosidagi darajalanish: *qish* – *bahor* – *yoq*.

Antomik juftlik ifodalayotgan qutbning o'rtasida oraliq hodisalar bo'lmasligi ham mumkin. Bu esa mantiqiy markaz orqali belgilash antonimlikni belgilovchi asosiy mezon emasligini ko'rsatadi:

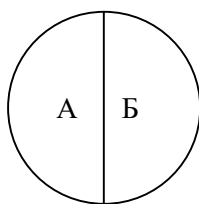

A – *rost*, B – *yolg'on*

Antonimiya turlari. Tilshunoslikda kontrar va komplementar antonimiya farqlanadi. Yuqorida aytilganidek, agar qarama-qarshilik darajali qatorning birinchi va oxirgi a'zolari orasida yuzaga kelgan bo'lsa, ya'ni antonimik juftlik orasida oraliq tushunchalar mavjud bo'lsa, bunday antonimiya kontrar antonimiya deyiladi. Qish va yoz, kun va tun, yosh va qari, kabi antonimlar kontrar antonimga misol bo'la oladi.

Komplimentar antonimiyada esa antonimik juftlik o'rtasida tushuncha mavjud bo'lmaydi. *Ochiq va yopiq, rost va yolg'on, arzon va qimmat, mehr-nafrat, shodlik-qayg'u, yaxshilik-yomonlik, tinchlik-urush, quvonch-tashvish, havas-hasad, do'stlik-dushmanlik* kabi antonimlar komplementar antonimlardir.

Antonimiya qarama-qarshi ma'no bildiruvchi ikkita alohida leksemaning munosabatidir. Bir so'zning qarama-qarshi ma'no anglatuvchi ikki shakli antonim bo'la olmaydi: *o'qigan – o'qimagan, aytilgan – aytilmagan*.

Antonimlarni umumiy giperonimga ega giponimlarning o'zaro munosabatidan farqlash lozim (bunda giponimlarning darajalanishi kuzatilmaydi). Masalan, umumiy *jins* giperonimiga ega *ayol* va *erkak, farzand* giperonimi bilan umumlashadigan *o'g'il* va *qiz* giponimlari antonimik juftlikni hosil qila olmaydi.

O'zakdosh so'zlar ham o'zaro antonimiyani hosil qilishi mumkin: *baxtli – baxtsiz, ongli – ongsiz, kuchli – kuchsiz, mehrlil-bemehr, qayg'uli-qayg'usiz*.

O'zbek tilida *-li* va *-siz* antonim so'z yasovchi qo'shimchalar vositasida yasalgan so'zlarning antonimligi xususidagi fikrlarda tarqoqlik bor. «O'zbek tilidagi antonimlar haqida lug'atning kirish qismida ular bir o'zakdan antonimlar yasaydi, deb ko'rsatilgan. Undan avvalroq B.O.Isabekov o'z nomzodlik dissertatsiyasida *-li* va *-siz* affiksi vositasida yasalgan sifatlarning o'zaro antonim bo'la olmasligini aytgan va isbotlar keltirgan»⁵⁸. R.Shukurov bu borada quyidagi fikrlarni bildiradi: «*Aqlli-aqlsiz* kabi bir o'zakli yasama so'zlarning, shuningdek *o'qigan-o'qimagan* kabi fe'l formalarining antonim hosil qila olishini ko'rsatuvchi belgilardan biri shuki, bunday so'zlar, odatda, shu tilda so'z holidagi sinonimlariga ega bo'ladi; ikkinchidan, ular boshqa tilga, masalan, rus tiliga yaxlit so'z holidagi sifatlar bilan tarjima qilinadi»⁵⁷.

-Li va *-siz* qo'shimchalari bilan yasalgan o'zakdosh so'zlar har doim ham antonim bo'lavermaydi. *-Li* va *-siz* affiksi predmetga egalik yoki ega emaslik

⁵⁸ Бу ҳақида қаранг: Миртожиев М. Ўзбек тили семасиологияси. – тошкент: Университет, 2009 ⁵⁷ Р.Шукуров. Ўзбек тилида антонимия. – Тошкент: Фан, 1977. – Б. 10.

ma'nosini berganda, antonimiya hosil bo'lmaydi. *Kitobli* va *kitobsiz* so'zlaridagi *-li* va *-siz* affiksi kitobga egalik va kitobga ega emaslik ma'nolarini bildiradi. Bu holat odatda konkret predmetni ifodalovchi leksemalar misolida kuzatiladi: *sumkalisumkasiz*, *qalpoqli-qalpoqsiz*. Agar ushbu qo'shimchalar orqali boshqa ma'nolar shakllansa, antonimiya munosabati vujudga keladi. *Odob* so'zi yordamida yasalgan *odobli* so'zi «xulq-odobi yaxshi» ma'nosini bildirsa, *odobsiz* so'zi esa «xulq-odobi yomon» ma'nosini bildirib, ikki so'z o'rtasida antonimlikni hosil qiladi. Bu holat ko'proq abstrakt so'zlarda kuzatiladi. *Ma'naviyatli* – *ma'naviyatsiz*, *baxtli* – *baxtsiz*, *omadli* – *omadsiz*, *mehrli* – *mehrsiz*, *qayg'uli* – *qayg'usiz*, *aqlli* – *aqlsiz* shular jumlasidandir. Sanoqli holatlarda mazkur qo'shimchalar konkret otlarga qo'shib, antonimik juftliklar yasaydi: *mevali* – *mevasiz*.

Antonimiya va polisemiya. Ko'p ma'noli leksemaning sememalari o'z antonimik juftiga ega bo'lishi yoki ayrim semamalari antonim bo'lmashligi ham mumkin. Jadvalda shirin va achchiq leksemalari sememalarining antonimik juftlari keltirilgan.

Shirin va achchiq leksemalarining qiyosiy tahlili

1	shirin (<i>shirin olma, shirin anor</i>)	achchiq (<i>achchiq olma, achchiq anor</i>)
2	shirin (<i>shirin so'z, shirin gap</i>)	achchiq (<i>achchiq istehzo, achchiq so'z</i>)
3	Shirin (<i>shirin hid</i>)	Achchiq (<i>achchiq hid</i>)
4	shirin (<i>shirin turmush, shirin oila</i>)	achchiq (<i>achchiq taqdir, achchiq qismat</i>)

Antonimiya odatda bir turkum doirasida kuzatiladi. Kamdan kam hollarda turkumlararo ma'noviy qarama-qarshilik ham kuzatiladi. Masalan, o'qimagan – ziyoli, tozalangan – iflos. Bu kabi ma'noviy munosabat antisemiya deb yuritiladi.

Bu munosabatni ilk marta o'zbek tilshunosi Dildora Abdullaeva monografik planda tadqiq qilgan⁵⁹.

Antonimiya bir leksema doirasida ham kuzatilishi mumkin. Bunda leksema o'zi anglatayotgan ma'nolari bilan o'ziga o'zi antonim bo'lib qoladi. Masalan, *dahshat* leksemasining ma'nolari kontekstda antonim bo'la oladi: *urush dahshati – dahshat kiyinmoq*. Shunday holat *ofat* leksemasida ham kuzatiladi: 1. *Tog'li hududlarda tabiiy ofat yuz berdi*. 2. *Qiz ofat bo'libdi*.

yoki «Bedil» so'zi uchta ma'no anglatadi:

1. Ma'yus, hasratli; g'amgin. *Bunchalar qattolsan, o sirli olam, Bunchalar bedilsan, bepoyon xilqat* (A. Oripov).

2. Ko'ngilsiz bo'lgan, ko'ngli sovigan. *Dardsiz, bedil bila hargiz musohib bo'lmag'il* (Hamza).

3. O'ta darajada oshiq, ishq o'tida kuygan. *Chirog'poyadagi sham bedillar yuragidek titrab, mehmonxonani arang yoritar edi* (A.Qodiriy, O'tgan kunl).

2- va 3- ma'nolar o'zaro enantiosemiyani hosil qilmoqda: ko'ngilsizlik va o'ta darajada oshiqlik.

Bir leksema ma'nolarining antonim ma'no ifodalashi enantiosemiya deyiladi. Bu xususida Yorqin Odilovning monografik tadqiqoti mavjud⁶⁰.

Lisoniy va nutqiy antonimiya ham farqlanadi. Leksemalarning til sathida matngacha bo'lgan antonimik munosabatlari lisoniy antonimiya sanaladi. Lisoniy antonimiya lug'atlarda qayd qilinadi va bu ma'noviy qarama-qarshilik barcha til egalari uchun umumiy bo'ladi. Lisoniy sathda antonim bo'lmagan birliklarning matnda, nutqda qarama-qarshi ma'no anglatishi natijasida nutqiy antonimiya vujudga keladi. Nutqiy antonimiya xalq og'zaki ijodi bo'lgan maqollar, matallarda, dostonlarda ko'p uchraydi. Maqollar xalq og'zaki ijod namunasi sifatida millatning olamni idrok

⁵⁹ Абдуллаева Д. Ўзбек тилида антисемия: Филол. фан. номз. ... дисс. – Тошкент, 2010.

⁶⁰ Одилов Ё. Ўзбек тилида энантиосемия: Филол. фан. д-ри. дисс. ... автореф. – Тошкент, 2016. –

etishini o‘zida aks ettiradi. Til egasi bo‘lmish xalq o‘zaro zid bo‘lmagan narsa, belgi-xususiyat, harakatlarni bir-biriga solishtiradi, zidlaydi va buning natijasida maqollarda nutqiy antonimiya vujudga keladi. O‘zbek tilida *to‘g‘ri* so‘zi *egri* so‘zlari leksik antonimdir. Lekin o‘zbek xalq maqollarida *to‘g‘ri* va *yomon* leksemalari nutqiy antonimiyasi ko‘p kuzatiladi: *To‘g‘riga balo yo‘q, yomonda hayo yo‘q.*

Quyida o‘zbek xalq maqollarida ko‘p uchrovchi nutqiy antonimlarga misollar keltirilgan:

To‘g‘ri va o‘g‘ri: *Ko‘ngil to‘g‘ri uchun, Qulf o‘g‘ri uchun.*

To‘g‘rilik va o‘g‘rilik: *To‘g‘rilik to‘rga tortar, O‘g‘rilik — go‘rga.*

To‘g‘ri va yomon: *To‘g‘riga balo yo‘q, Yomonda hayo yo‘q.*

Bosh va oyoq: *Boshda aql bo‘lmasa, oyoqda tinim yo‘q.*

Bir va etti: *Etti o‘lchab, bir kes; Bir qizga etti qo‘shni — ota-ona.*

Bir va ikki: *Ikki yolg‘on — bir qasam. Ikki qasam — bir o‘lim.*

Bir va o‘ttiz: *O‘ttiz kun ro‘zaning bir kun hayiti bor, O‘ttiziga chidagan O‘ttiz biriga ham chidar.*

Bir va ming: *Ming so‘zdan bir ish yaxshi, Ming so‘zdan bir ish yaxshi. Mingta chiroyli so‘zdan, Bitta xunuk ish yaxshi.*

Birlik va o‘nlik sonlar: *To‘qqizda bo‘lmagan aql, to‘qsonda ham bo‘lmas.*

So‘zning bo‘lishsizlik shakllari orqali: *Bilgan bilganin qilar, bilmagan barmog‘in tishlar. Bilgan topib gapirar, bilmagan qopib.*

Lisoniy antonimiyada juftliklar bir jinsli, yani bir xil til birliklari bo‘lishi kerak. Nutqiy antonimiyada esa turli jinsli birliklar zidlanishi mumkin. *Achchiq bo‘lsang, qalampir bo‘l, totli bo‘lsang, qalampir bo‘l* maqolda ikkita antonimiya hodisasi mavjud bo‘lib, birinchisi *achchiq* va *totli* so‘zlari o‘rtasidagi lisoniy antonimiyadir. Bu ikki so‘z nutqdan tashqarida ham antonim hisoblanadi. *Qalampir va bolday*

soʻzlari esa nutqiy antonimlar hisoblanib, ular faqat shu kontekst uchungina antonimdir. Matndan tashqarida esa antonim boʻla olmaydi. Chunki biri achchiq taʼmga ega oʻsimlikni ifodalab ot soʻz turkumga xos boʻlsa, ikkinchisi bol kabi shirin maza-taʼmni ifodalab sifat turkumga xosdir.

Maʼlumki, tarkibida antonim semaga ega soʻzlar semantik jihatdan bogʻlanib kela olmaydi. Ularning oʻzaro bogʻlanishiga semantik strukturadagi zid maʼnoli semalar imkon bermaydi. Masalan, *issiq* (*haroratli*, ***qizigan***) va *qor* (*yogʻin*, *oq*, *sovuq*) leksemalarining tanlangan sememalarida zid semalar mavjudligi uchun ular ketma-ket bogʻlana olmaydi. Bu zidlik semalararo emas, hatto semema-sema maqomida kuzatilmoqda: *issiq* (*semema*) – *sovuq* (*sema*). Lekin, badiiy sanʼat turlari, jumladan, oksyumoronda zid semali sememalar sintagmatik bogʻlanishi mumkin: *qor tafti*, *qish harorati*, *qaygʻuli baxt*, *shirin tashvish*, *shirin azob*, *yonayotgan daryo* kabi.

Demak, antonimiya munosabatiga xalqimizning koʻp asrlik madaniyati, maʼnaviyati, dunyoni anglashi kabi qadriyatlar asos boʻladi. Zero, insoniyat oʻzini anglagan davrdan hozirgacha *yaxshilik* va *yomonlik*, *hayot* va *oʻlim*, *haqiqat* va *haqsizlik*, *yoshlik* va *qarlik* kabi aksiologik juftliklar hayotni belgilovchi omil boʻlib kelmoqda.

Leksik graduonimiya leksemalarning darajali munosabatidir: *yurmoq* – *chopmoq* – *yugurmoq* – *elmoq* – *uchmoq*. Garduonimik munosabatda leksemalar anlatayotgan maʼnoning darajasi oshib yoki kamayib boradi. Graduonimik

munosabat o‘zbek tilshunosligida O.Bozorov⁶¹, Sh.Orifjonova⁶², M.Narziyeva⁶³, A.Sobirov⁶⁴ tomonidan keng ochib berilgan.

Graduonimiya munosabatida kamida uchta leksema doirasida kuzatiladi. Leksemalar ifodalayotgan bitta belgining turli darajalari ifodalanadi. Bundan, graduonimiya belgi bildiruvchi leksemalararo munosabat degan fikr kelib chiqmasligi lozim. Darajalanish hosil qilayotgan leksemalar tarkibida bir belgining ozlik yoki ko‘plik holatlarini aks ettiruvchi semalar mavjud bo‘ladi. Aslida, shu semalarning ikki yoki undan ortiq leksemaga xosligidan leksemalarning darajali qatori kelib chiqadi⁶⁵. Masalan, *yoz – kuz – qish* qatori «havo haroratining kamayib borishi» belgisining darajama-daraja oshib borishi natijasida shakllangan. Darajalanish *yoz* sememasidagi «issiq» semasi, *kuz* sememasidagi «iliq» potensial semasi, *qish* sememasidagi «sovuq» semasi asosida ro‘y bergan.

O‘zbek tilshunosligida ma’nosi darajalanuvchi so‘zlar qatorini alohida hodisa sifatida ajratishni ilk marta Alisher Navoiyning «Muhokamatul-lug‘atayn» asarida uchratamiz. Bu asarda Navoiy «yig‘i» holatini ifodalovchi quyidagi darajalanish qatorini ajratadi: *ingramoq – singramoq – yig‘lansinmoq – yig‘lamoq – siqtamoq – o‘kirmoq – hoy-hoy yig‘lamoq*. Buyuk mutafakkir bu so‘zlarning barchasini bir umumiy ma’no – iztirob chekish, uni ifodalash ma’nosi atrofida birlashishini va «*inchkirmak*»dan (ya’ni iztirob chekib, ovoz chiqarmay ich-ichdan yig‘lamoq), «*hoy-hoy yig‘lamoq*» (baland ovoz bilan oshkora va uzoq yig‘lamoq) tomon belgi darajasining o‘sib borishini ta’kidlaydi, buni yorqin misollar bilan dalilaydi.

⁶¹ Бозоров О. Ўзбек тилида даражаланиш. Тошкент, «Фан», 1995.

⁶² Орифжонова Ш. Ўзбек тилида луғавий градуонимия: Филол. фан. номз. ... дисс. – Тошкент, 1996.

⁶³ Нарзиева М. Семантическая структура имен существительных возрастной характеристики лица в узбекском языке: Автореф. дисс. ... канд. филол. наук. – Тошкент, 1992. – 22 с.

⁶⁴ Собиров А. Ўзбек тилининг лексик сатҳини сиситема сифатида тадқиқ этиш: Филол. фан. д-ри дисс. – Тошкент, 2005. – 280 б.

⁶⁵ Бозоров О. Ўзбек тилида даражаланиш. Тошкент, «Фан», 1995. 23-бет

O‘zbek tilida darajalanish, graduonimiya hodisasi bilan jiddiy shug‘ullanish o‘tgan asrning 80-yillarida boshlangan bo‘lib, Sh.Orifjonova “O‘zbek tilida lug‘aviy graduonimiya” nomzodlik dissertatsiyasida, O.Bozorov “O‘zbek tilida darajalanish” nomli dissertatsiyasida va H.Ne‘matov, Sh.Rahmatullayevlar o‘zlarining ilmiy ishlarida keng tadqiq eta boshladilar.

80-yillarning oxiriga kelibgina graduonimiyaga leksema ma’no munosabatlarning bir turi sifatida qarala boshladi. Avvallari graduonimiya alohida leksik hodisa sifatida o‘rganilmay, sinonimlar doirasida o‘rganilgan. Bunga sabab darajalanish xususiyatiga ega bo‘lga so‘zlar o‘zbek tilining sinonimlar lug‘atida ma’nodosh so‘z sifatida berilgan. Bu masala tadqiq etilgach, sinonimiya va graduonimiya hodisasi ayni bir xil emasligi o‘rganilgach, dinonimiya munosabatiga ham qarashlar o‘zgardi.

Ma’noviy darajalanish ikki xil bo‘ladi:

- 1) denotativ ma’nodagi darajalanish;
- 2) konnotativ ma’nodagi darajalanish.

Denotativ ma’nodagi darajalanish leksik birlik nomlayotgan voqelik yoki tushunchada kechadigan darajalanishdir. Bunday darajalanish O.Bozorov turli turkumga oid so‘zlar

yordamida atroflicha yoritib bergan:

I. Predmet yoki predmetlikni ifodalovchi leksemalar (otlar) ma’nolarida darajalanishlar:

- 1) «oqmas suv joyining hajmi»da: hovuz – suv ombori – ko‘l – dengiz;
- 2) «oqar suv hajmi»da: jo‘yak – ariq – kanal – soy – daryo;
- 3) «joylash o‘rnini hajmi»da: xalta – qop – qanor;
- 4) «yosh» semasida: chaqaloq – go‘dak – bola – o‘g‘il/qiz – erkak/xotin – chol/kampir – qariya;
- 5) «xususiy boylikka egalik»da kambag‘al – o‘rta hol – boy;
- 6) «baholash» semasida yomon – qoniqarli – yaxshi –a’lo;
- 7) «mavhumlmkdan aniqlikka borilishi»da umumiylik –alohidalik – xususiylik;

- 8) «yorug‘likning kamayib borishi»da yorug‘ – g‘ira-shira – qorong‘i;
- 9) «erning o‘z o‘qi atrofidagi 24 soatlik aylanish vaqtining oshib borishi»da: sahar – tong – choshgoh – tush – kun oqish – kun botish – shom – tun kabi;
- 10) «yerning quyosh atrofida 12 oylik aylanish miqdorining tadrijiy oshib borishi»da: bahor – yoz – kuz – qish va hokazo.

II. Belgi-holat anglatuvchi leksemalar (sifatlar) ma‘nolarida darajalanishlar: 1)

«ta‘m»da tussiz – chuchmal – rosa – sho‘r;

- 2) «harorat»da iliq – issiq – qaynoq;
- 3) «buy»da: pakana – o‘rta bo‘y – novcha – daroz;
- 4) «tezlik»da chopag‘on – chopqir – uchqur;
- 5) «fikrlash sifati»da: nodon – esli – dono; ahmoq – esli – aqli – donishmand;
- 6) «estetik ta‘sir»da: kelishgan – husnli – chiroyli – go‘zal – sohibjamol;
- 7) «qo‘li ochiqlik»da: sahovatli – sahiy – xotam – ahliy kabi.

III. Sanaluvchi miqdorni anglatuvchi leksemalar (sonlar) tizimining semantik qurilishi sof miqdorning darajali oshib-kamayib borishiga asoslangan: bir – ikki – uch – to‘rt ...; yigirma – o‘ttiz – qirq kabi.

IV. Harakat-holat anglatuvchi leksemalar (fe‘llar) ma‘nolarida darajalanishlar: 1) «tovush tomonning kuchayib borishi»da shipshimoq- shivirlamoq – pichirlamoq, hihilamoq – xexelamoq – xoxolamoq — qaxqahlamoq;

- 2) «norozilik hissining oshib borishi»da: ranjimoq – xafalanmoq – diqqat bo‘lmoq – xunob bo‘lmoq – g‘azablanmoq – qahrlanmoq;²
- 3) «xavfga munosabat»da: hadiksiramoq – cho‘chimoq – qo‘rqmoq – vahimaga tushmoq;
- 4) «harakat tezligi»da: yurmoq – chopmoq – yugurmoq – yelmoq – uchmoq; 5) «harorat»da: isimoq – sovimoq – muzlamoq kabi.

V. Ishora qiluvchi-ko‘rsatuvchi leksemalarda (olmoshlarda) darajalanishlar: 1)

«nutq ishtirokchilarining makoniy uzoqlashishi»da: men –sen – u;

2) «belgilash miqdorining kamayib borishida»da: hamma – ba’zi hyech kim; 3) «aniqlikning yo‘qolib borishi»da: men – kimdir – hyech kim kabi.

YI. Harakat belgilarini ifodalovchi leksemalarda (ravishlarda) darajalanishlar:

- 1) «payt»da: kecha – bugun – ertaga, doimo – ba’zan – hyech qachon;
- 2) «harakat miqdori»da: ancha – ko‘p – behisob;
- 3) «holat»da: och – ochin-to‘qin – to‘q, chalqanchasiga – yonbosh – yuztuban kabi.

YII. Taqlidiy leksemalarda davomlilik, ko‘plik kabilarning darajalanishlar orqali ifodalanishi: dik-dik – duk – duk – do‘q-do‘q, shilp-shilp – shalp-shalp – shalop – shalop, mo‘ – mo‘o‘ – mo‘o‘o‘ kabi. YIII. Undovlarda darajalanish:

1) «his-hayajon»da: eh – ehye – eha, eh – oh – voh, uf – uff – uff, qoyil – ofarin – tasanno; «haydash»da: chu – cho‘ – cho‘h; 2) «chaqirish»da: hyey – hoy – hooy kabi.

IX. Modal leksemalarda imkoniyat-zaruriyat ko‘lamidagi darajalanishlar: mumkin – lozim – shart – zarur kabi.

Konnotativ ma’noning darajalanishda nomlanayotgan voqelik yoki tushunchaga subyektiv munosabat darajalanadi. Bunday darajalanishning quyidagicha ko‘rinishlari mavjud:

- 1) salbiylikdan ijobiylikka;
- 2) ijobiylikdan salbiylikka;
- 3) neytraldan ijobiylikka;
- 4) neytraldan salbiylikka.

Konnotativ ma’nodagi darajalanish sinonimik qatorlarda kuzatiladi. Quyida ayrim misollar keltiramiz:

- “ko‘rinishi yoqimsiz, chiroylining aksi” ma’nosini ifodalovchi: *xunuk, badbashara, badburush, badqovoq, beo‘xshov, beso‘naqay, badsurat, tasqara*;
- “baland bo‘yli” ma’nosini ifodalovchi sifatlarda: *novcha, uzun, daroz, naynov* kabi;

- “ovoz chiqarmay, ko‘z, lab harakati bilan kulgi ifoda qilmoq, miyig‘ida kulmoq” ma‘nolarini ifodalovchi: *jilmaymoq, kulimsiramoq, iljaymoq, irjaymoq, tirjaymoq, ishshaymoq, irshaymoq* kabi.

Ba‘zida esa bitta qatorda denotativ ma‘no bilan birga konnotativ ma‘noning ham uyg‘un yoki tesr yo‘nalishda darajalanib borishini kuzatish mumkin. Ish-harakatning normal bajarish, uddalash qobiliyati yo‘q, epchilning aksi”ni ifodalovchi sifatlarda: *lapashang, bo‘shang, landavur, noshud, so‘tak, latta* darajali qatorida “epchillikning pasayishi” denotativ ma‘no oshib boryapti va unga nisbatan salbiy munosabat ham oshmoqda.

Nazorat uchun savol va topshiriqlar:

1. Konkret narsa otlarida antonimiya mavjudmi?
2. Toza-kirlangan so‘zlari o‘rtasida qanday munosabat mavjud?
3. Aka va uka leksemalari antonim bo‘la oladimi?
4. Mantiqiy markaz hamma antonimik juftliklarda kuzatiladimi?
5. Fe‘lning bo‘lishli-bo‘lishsiz shakllari antonimiyani hosil qila oladimi?
6. Opa-singil, tog‘a-xola qanday so‘zlar?
7. Mantiqiy markazga ega bo‘lmagan antonimik juftlikka misol keltiring.
8. Antonimlar qanday uslubiy vosita hosil qiladi?
9. Darajalanish munosabati haqida ma‘lumot bering.
10. Denotativ ma‘noning darajalanishi.
11. Konnotativ ma‘noning darajalanishi.
12. Darajalanish bo‘yicha bajarilgan tadqiqotlat tahlili.

V. KEYSLAR BANKI



KEYSLAR BANKI

Keyslar uchun “keys-stady” metodi asos sanaladi. “**Keysstadi**” - inglizcha soʻz boʻlib, (“case” — aniq vaziyat, hodisa, “stadi” — oʻrganmoq, tahlil qilmoq) aniq vaziyatlarni oʻrganish, tahlil qilish asosida oʻqitishni amalga oshirishga qaratilgan metod hisoblanadi. Mazkur metod dastlab 1921-yil Garvard universitetida amaliy vaziyatlardan iqtisodiy boshqaruv fanlarini oʻrganishda foydalanish tartibida qoʻllanilgan. Keysda ochiq axborotlardan yoki aniq voqea- hodisadan vaziyat sifatida tahlil uchun foydalanish mumkin. Keys harakatlari oʻz ichiga quyidagilarni qamrab oladi: Kim (Who), Qachon (When), Qayerda (Where), Nima uchun (Why), Qanday/ Qanaqa (How), Nima-natija (What).

Modul boʻyicha quyidagi keyslarni yechish maqsadga muvofiq

sanaladi: 1-keys. Leksik maʼno va konsept

munosabatini tushuntirib bering.

2-keys. Abstraksiyaning tilga taʼsiri qanday?

3-keys. Abstrakt nomlar semantikasining oʻziga xosligi nimadan iborat?

4-keys. Fonemalarning maʼnosi bormi?

5-keys. Muayyan reklama matnini fonosemantik tahlil qiling.

6-keys. Sinonimiya munosabatini shakllantiruvchi antroposentrik omillarga nimalar kiradi?

7-keys. Nutqiy antonimiyada milliy madaniyatning aks etishi

8-keys. Kognitiv metafora va uning turlarini tushuntiring

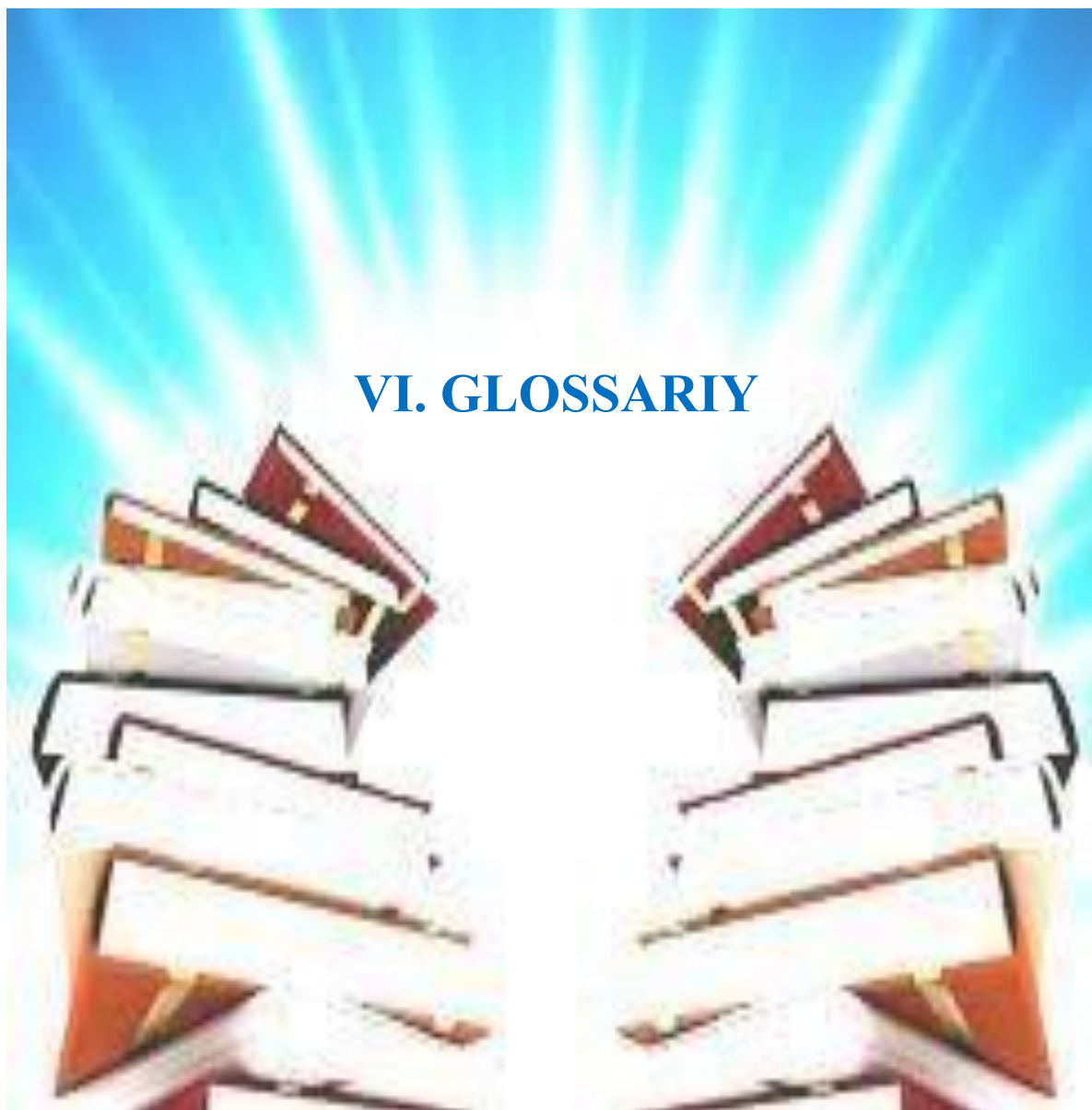

VI. GLOSSARIY

GLOSSARIY

Semasiologiya – tilshunoslikning ma’no haqidagi sohasi.

Semasiologiyaning vazifasi — Tilning turli sathlaridagi birliklarning ma’nosini tadqiq etish.

Semasiologiyaning predmeti – lisoniy ma’no, ya’ni til birliklari anglatayotgan ma’no uning o‘rganish.

Semasiologiya mustaqil lingvistik soha sifatida XIX asrning oxirlarida ajralib shiqdi. Semasiologiyaning mustaqil lingvistik soha sifatida shakllanishini bilan bog'lashadi⁶⁶. Vafotidan keyin 1939-yilda nashr qilingan «Lotin tilshunosligidan ma'ruzalar»ida (Reisig.

Vorlessungen über lateinische

Sprachwissenschaft. Leipzig, 1839.) Rayzig semasiologiyani tilshunoslikning alohida sohasi sifatida ajratish kerakligini aytadi.

«**Semasiologiya**» atamasi Rayzig tomonidan 1939-yilda birinshi marta qo'llangan.

«**Semantika**» termini frantsuz tilshunosi M.Breal tomonidan 1883-yilda fanga olib kirilgan. Semantika termini grek tilidan olingan bo'lib, «ifodalovshi» ma'nosini beradi (semantikos).

Leksema – lug'aviy ma'noga ega bo'lgan, grammatik shakllardan holi leksik birlik.

Elementar leksik-semantik birlik – ko'p ma'noli leksema anglatayotgan har bir ma'nosi, sememasi.

Leksema ikki planli til birligidir. U shakl va mazmunning barqaror birikuvidan tashkil topadi.

Nomema — leksemaning shakl jihati bo'lib, uning

fonetik belgilaridan iborat. U tilshunoslikda shqi tomon, belgi, fonetik substantsiya, shakl, moddiy tomon, ta so'z, signal, nadi.

fonetik qobig', nomema atamalari bilan nomla a'no, mazmun, ishki tom

Leksemaning mazmun jihati tilshunoslikda mon, semema atamalari ishlatil i, ifodalanmish, signifikat, funksiya, vazifa, qiymat, asosan, semema, leksik ma'

adi. O'zbek tilshunosligida leksemaning mazmun

tomonno atamalari bilan nomlanadi. a, uning tashkil etuvshi le ar

Leksemaning semantik strukturasi (LSS) degand va ma'nolararomunosaba

ksik ma'nolar (sememalar) yoki leksik semantik

variantltlar nazarda tutiladi: anda, leksema tarkibidagi b

LSS=Semema+Semema+Semema. ning tarkibi, qanday semalar

Leksema mazmunining strukturasi (LMS) munosabatlar tushunil

deyilgitta semema, leksik ma'no yoki leksik semantik variantlardan iborat ekanligi va undagi semalararo adi:

LMS=Sema+Sema+Sema.

⁶⁶ Qarang: Звегенцев В.А. Семасиология. Москва, 1957, С. 74.

Metafora yo‘li bilan ko‘chirish (yunoncha *metaphora* - □ko‘chirish□) – biror predmet, belgi, harakatning nomi boshqasiga o‘zaro tashqi (shakli, rangi kabi jihatlari bilan) o‘xshashligi asosida ko‘chirish.

Funksional ko‘chirish – biror predmetning nomi boshqasiga ular bajargan vazifasidagi o‘xshashlik asosida ko‘chirilishi. (lot. *funktio* — □faoliyat□, □vazifa□). Funksional ko‘chirish ham o‘xshashlik asosida voqe bo‘la-di. Bu jihatdan u metafora yo‘li bilan ko‘chirishga juda yaqin.

Metonimiya yo‘li bilan ko‘chirish (yunoncha *metonumia* — □qayta nomlash□) bir predmetning, belgining, harakatning nomi boshqasiga o‘xshashlik asosida emas, balki o‘zaro bog‘liqlik asosida ko‘chirilishidir.

Sinekdoxa yo‘li bilan ko‘chirish – (yunoncha *synekdoche* - □nazarda tutish□) bir predmetning nomi boshqa bir predmetga qism bilan butun munosabati asosida ko‘chirilishi.

Leksik ma‘no hajmining kengayishi avvallari tor doiradagi voqelikni anglatgan leksemaning keyinchalik keng doiradagi voqelikni anglatish uchun xizmat qilishidir.

Leksik ma‘no hajmining torayishi avvallari keng doiradagi voqelikni anglatgan leksema keyinchalik tor doiradagi voqelikni anglatishidir



VII. ADABIYOTLAR RO'YXATI

ADABIYOTLAR RO'YXATI

I. O'zbekiston Respublikasi Prezidentining asarlari

1. Мирзиёев Ш.М. Буюк келажакимизни мард ва олижаноб халқимиз билан бирга қурамыз. – Т.: “Ўзбекистон”, 2017. – 488 б.

2. Мирзиёев Ш.М. Миллий тараққиёт йўлимизни қатъият билан давом эттириб, янги босқичга кўтарамиз. 1-жилд. – Т.: “Ўзбекистон”, 2017. – 592 б.
3. Мирзиёев Ш.М. Халқимизнинг розилиги бизнинг фаолиятимизга берилган энг олий баҳодир. 2-жилд. – Т.: “Ўзбекистон”, 2018. – 507 б.
4. Мирзиёев Ш.М. Нияти улуғ халқнинг иши ҳам улуғ, ҳаёти ёруғ ва келажаги фаровон бўлади. 3-жилд. – Т.: “Ўзбекистон”, 2019. – 400 б.
5. Мирзиёев Ш.М. Миллий тикланишдан – миллий юксалиш сари. 4-жилд. – Т.: “Ўзбекистон”, 2020. – 400 б.

IV. Normativ-huquqiy hujjatlar

6. Ўзбекистон Республикасининг Конституцияси. – Т.: Ўзбекистон, 2018.
7. Ўзбекистон Республикасининг 2020 йил 23 сентябрда қабул қилинган “Таълим тўғрисида”ги ЎРҚ-637-сонли Қонуни.
8. Ўзбекистон Республикаси Президентининг 2015 йил 12 июнь “Олий таълим муасасаларининг раҳбар ва педагог кадрларини қайта тайёрлаш ва малакасини ошириш тизимини янада такомиллаштириш чора-тадбирлари тўғрисида”ги ПФ-4732-сонли Фармони.
9. Ўзбекистон Республикаси Президентининг 2017 йил 7 февраль “Ўзбекистон Республикасини янада ривожлантириш бўйича Ҳаракатлар стратегияси тўғрисида”ги 4947-сонли Фармони
10. Ўзбекистон Республикаси Президентининг 2017 йил 20 апрель “Олий таълим тизимини янада ривожлантириш чора-тадбирлари тўғрисида”ги ПҚ-2909сонли Қарори.
11. Ўзбекистон Республикаси Президентининг 2018 йил 21 сентябрь “2019-2021 йилларда Ўзбекистон Республикасини инновацион ривожлантириш стратегиясини тасдиқлаш тўғрисида”ги ПФ-5544-сонли Фармони.

12. Ўзбекистон Республикаси Президентининг 2019 йил 27 май “Ўзбекистон Республикасида коррупцияга қарши курашиш тизimini янада такомиллаштириш чора-тадбирлари тўғрисида”ги ПФ-5729-сонли Фармони.
13. Ўзбекистон Республикаси Президентининг 2019 йил 17 июнь “2019-2023 йилларда Мирзо Улуғбек номидаги Ўзбекистон Миллий университетида талаб юқори бўлган малакали кадрлар тайёрлаш тизimini тубдан такомиллаштириш ва илмий салоҳиятини ривожлантириш чора-тадбирлари тўғрисида”ги ПҚ-4358сонли Қарори.
14. Ўзбекистон Республикаси Президентининг 2019 йил 27 август “Олий таълим муассасалари раҳбар ва педагог кадрларининг узлуксиз малакасини ошириш тизimini жорий этиш тўғрисида”ги ПФ-5789-сонли Фармони.
15. Ўзбекистон Республикаси Президентининг 2019 йил 21 октябрдаги “Ўзбек тилининг давлат тили сифатидаги нуфузи ва мавқеини тубдан ошириш чоратадбирлари тўғрисида”ги ПФ-5850-сонли Фармони.
16. Ўзбекистон Республикаси Президентининг 2019 йил 8 октябр “Ўзбекистон Республикаси олий таълим тизimini 2030 йилгача ривожлантириш концепциясини тасдиқлаш тўғрисида”ги ПФ-5847-сонли Фармони.
17. Ўзбекистон Республикаси Президентининг 2020 йил 29 октябр “Илм-фанни 2030 йилгача ривожлантириш концепциясини тасдиқлаш тўғрисида”ги ПФ6097-сонли Фармони
18. Ўзбекистон Республикаси Вазирлар Маҳкамасининг 2019 йил 23 сентябр “Олий таълим муассасалари раҳбар ва педагог кадрларининг малакасини ошириш тизimini янада такомиллаштириш бўйича қўшимча чоратадбирлар тўғрисида”ги 797-сонли Қарори.
19. Ўзбекистон Республикаси Вазирлар Маҳкамасининг 2020 йил 29 январдаги “Ўзбекистон Республикаси Вазирлар Маҳкамаси ҳузуридаги атамалар

комиссиясининг фаолиятини ташкил қилиш чора-тадбирлари тўғрисида”ги 40-сонли Қарори.

V. Maxsus adabiyotlar

20. Абдуллаева Д. Ўзбек тилида антисемия: Филол. фан. номз. ... дисс.
– Тошкент, 2010. – 134 б.
21. Арутюнова Н.Д. Предложение и его смысл. М.: Наука, 1976. – 382 с.
22. Арутюнова И.Д. Об объекте общей оценк // ВЯ. – М., Наука, 1985. – № 3. – С.13-25.
23. Бегматов Э., Нейматов Х., Расулов Р. Лексик микросистема ва унинг тадқиқ методикаси / Систем лексикология тезислари. // Ўзбек тили ва адабиёти. 1989. №6. – Б. 35-40.
24. Бозоров О. Ўзбек тилида даражаланиш. – Тошкент: Фан, 1995. – 132 б.
25. Брикотнина Л.В. Специфика семантики абстрактных имен качества и ее экспликация в синтаксисе: Дис. ... канд. филол. наук. – Барнаул, 2005. – 190 с.
26. Бюиссанс. Э. Абстрактное и конкретное в лингвистических фактах: речь-дискурсызык // Political science (RU), 2016, N 3. – С. 209-216.
27. Вежбицкая А. Восприятие: семантика абстрактного словаря // Новое в зарубежной лингвистике. – М., 1986. – Вып. 18. – С. 336-369.
28. Джумабаева Ж.Ш. Ўзбек ва инглиз тилларида лексик ҳамда стилистик градуонимия: Филол. фан. номз. ... дисс. автореф. – Тошкент, 2016. – 80 б.
29. Искандарова Ш. Лексикани мазмуний майдон асосида ўрганиш муаммолари. – Тошкент: Фан, 1998. – 52 б.
30. Мамадалиев И. Антонимические группировки в русском и узбекском языках: Автореф. дисс. ... канд. филол. наук. – Ташкент, 2011. – 24 с.

31. Махсумова С. Метафоралар орқали коннотатив-прагматик маънонинг ҳосил бўлиши // Ўзбек тили ва адабиёти. – Тошкент, 2009. – №5. – Б. 94-96.
32. Маҳмудов.Н. Тил тилсими тадқиқи. – Тошкент: Mumtoz so‘z, 2017. – 176 б.
33. Менглиев Б.Р. Лисоний тизим ва унда сатҳлараро муносабатлар: Филол. фанлари док. дисс... – Тошкент, 2002. – 248 б.
34. Миртожиев М. Ўзбек тили семасиологияси. – Тошкент: Mumtoz so‘z, 2010. – 287 б.

35. Муҳамедова С. Ўзбек тилида ҳаракат феълларининг семантик ва валентлик хусусиятлари. Филол. фанлари д-ри ... дисс. автореф. – Тошкент, 2007. – 48 б.
36. Неъматов Х. Расулов Р. Ўзбек тили систем лексикологияси асослари. – Тошкент: Ўқитувчи, 1995. – 128 б.
37. Никитин М.В. Основы лингвистической теории значения. – М.: Высшая школа, 1988. – 168 с.
38. Нишонова Н.Р. Ўзбек тилида 'ҳайвон' архисемали семемалар майдонининг мазмуний таҳлили: Филол. фан. номз. ...дисс. – Тошкент, 2000. – 120 б.
39. Нормуродов Р. Ўзбек тилида иккиламчи номинация. – Тошкент, Фан, 2010. – 130 б.
40. Одилов Ё. Ўзбек тилида энантиосемия: Филол. фан. д-ри. дисс. ... автореф. – Тошкент, 2016. – 101 б.
41. Орифжонова Ш. Ўзбек тилида луғавий градуонимия: Филол. фан. номз. ... дисс. – Тошкент, 1996. – 113 б.
42. Расулов Р. Ўзбек тилида ҳолат феъллари ва уларнинг облигатор валентликлари. – Тошкент, 1989, – 131 б.
43. Раҳмонов А. Ўзбек тилида луғавий синонимия ва градуонимиянинг ўзаро муносабати: Филол. фан. номз. ... дисс. автореф. – Фарғона, 2017. – 52 Б.
44. Rahmatullayev Sh. Hozirgi o'zbek adabiy tili. Darslik. – Toshkent, 2006. – 476 b.
45. Сафарова Р. Гипонимия в узбекском языке: Автореф. дис...канд. филол. наук. – Ташкент, 1990. – 19 с.
46. Сафарова Р. Лексик-семантик муносабатнинг турлари. – Тошкент: Ўқитувчи, 1996. – 47 б.
47. Собиров А. Ўзбек тилининг лексик сатҳини сиситема сифатида тадқиқ этиш: Филол. фан. д-ри дисс. – Тошкент, 2005. – 280 б.

48. Солнцев В.М. Язык как системно-структурное образование. – М.: Наука, 1971. – С. 292.
49. Худойберганава Д. Ўзбек тилидаги бадий матнларнинг антропоцентрик талқини: Филол. фан. д-ри... дисс. – Тошкент, 2015. – 240 б.
50. Цветков Н. В. К методологии компонентного анализа // Вопросы языкознания. 1984, –№2. – С. 31-35.
51. Шаумян Себастьян. Абстракция в современной лингвистике// Вопросы языкознания. 2002, №1. – С. 34-57.
52. Ҳақимов М.Х. Ўзбек тилида матннинг прагматик талқини: Филол. фан. д-ри. ... дисс.– Тошкент, 2001. – 283 б.
53. Ҳақимова М. Семасиология. – Тошкент, 2008. – 100 б.
54. Ҳақимова М.К. Ўзбек тилида вақт маъноли луғавий бирликлар ва уларнинг матн шакллантириш имкониятлари: Филол. фан. номз. ... дисс. автореф. – Фарғона, 2004. – 151 б.
55. Ҳақимова М. Ўзбек тилида абстракт номлар семантикаси. Монография. – Тошкент: Навоий университети, 2019. – 180 б.

Elektron ta'lim resurslari

1. <http://lex.uz>
2. <http://ziyonet.uz>

VIII. TAQRIZ

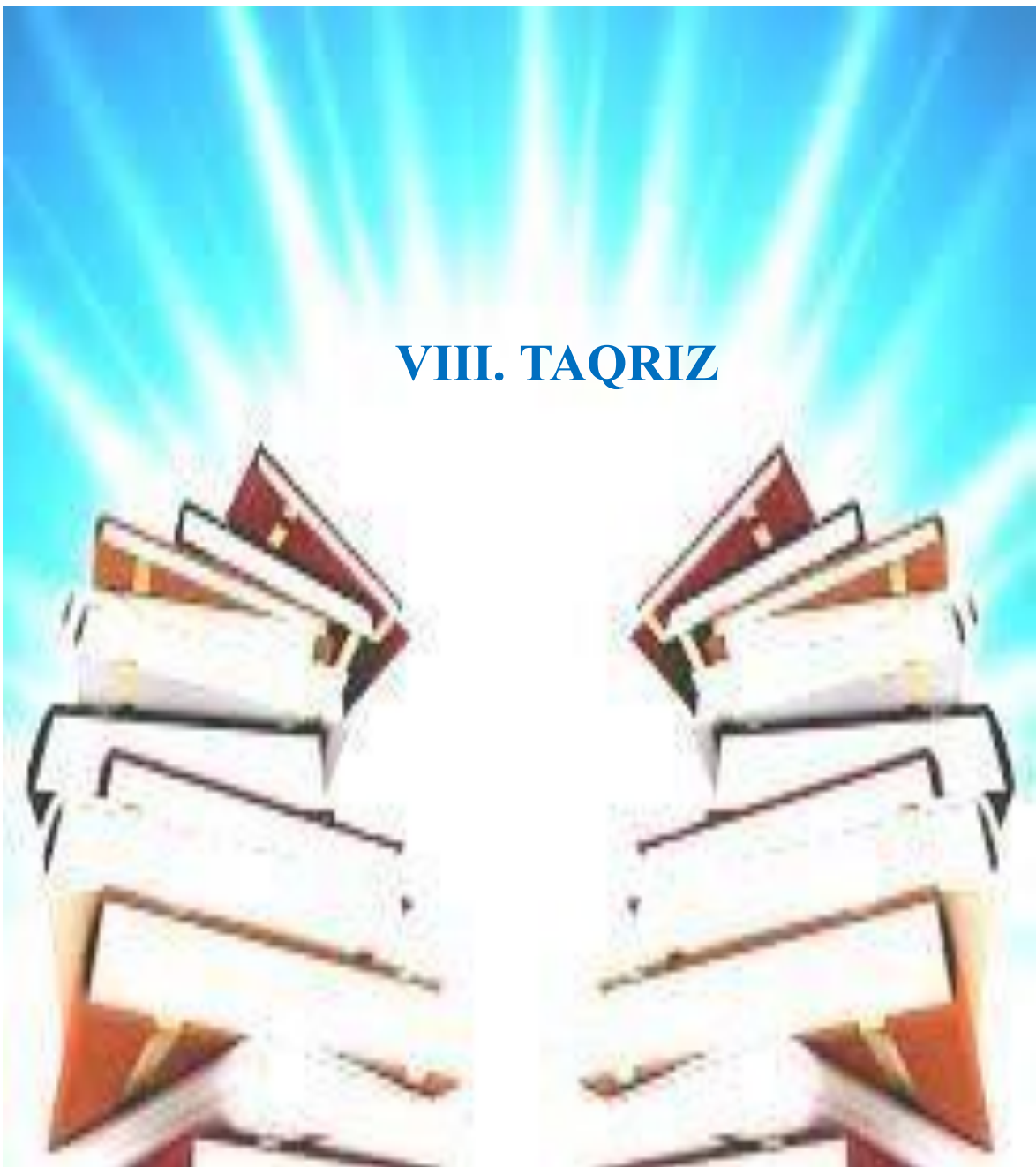

Alisher Navoiy nomidagi Toshkent davlat o'zbek tili va adabiyoti universiteti huzuridagi pedagog kadrlarni qayta tayyorlash va ulaning malakasini oshirish tarmoq markazi "O'zbek tili filologiyasi: o'zbek tilshunosligi" yo'nalishi kursi o'quv dasturi va o'quv uslubiy majmuasiga

TAQRIZ

Avvalo shuni alohida ta'kidlash lozimki, Alisher Navoiy nomidagi Toshkent davlat o'zbek tili va adabiyoti universiteti tashkil qilinganidan boshlab, qator ilmiy, pedagogik yo'nalishda katta yutuq va natijalarga erishmoqda. Binobarin, pedagog kadrlarni qayta tayyorlash va ularning malakasini oshirish markazining aynan shu nufuzli universitet qoshida ochilishi bilan bog'liq hodisa markazning nufuzini, Respublika miqyosidagi darajasini belgilaydi.

"O'zbek tili va filologiyasi: o'zbek tilshunosligi" yo'nalishidagi o'quv dasturining mazmun-mundariyasi bilan tanishganda yuqoridagi e'tirofimiz haqligiga yana bir bora amin bo'ldik.

Kursning maqsad va vazifalari tadrijiy tamoyil asosida, aniq rejada o'z aksini topgan. Tinglovchi-pedagoglarning kurs yakunida egallashi lozim ko'nikma, malaka hamda kompetatsiyalari orasida jahondagi yetakchi adabiy tizim va konsepsiyalardan xabardor bo'lish, tilshunoslikning yangi sohalari, ularning nazariy-metodologik asoslarini bilish kabilarning o'rin olgani ushbu kursning ilmiy-nazariy va amaliy salohiyati ancha shakllangani va ma'lum tajribaga egaligini ko'rsatmoqda. 1-modul "Antroposentrik tilshunoslik" deb nomlangan. Modulda tilshunoslikdagi ilmiy paradigmalar, kognitiv tilshunoslik masalalari, sotsiolingvistika va uning asosiy tushunchalari, kommunikativ tilshunoslik, psixolingvistika – nutqiy faoliyat haqidagi fan sifatida, lingvokulturologiya: til va madaniyat masalalariga atroflicha to'xtalangan. Yuqorida sanab o'tilgan mavzular doirasida fanning mazmuni yoritilgan.

2-modul “Neyrolingvistika” deb nomlanib, neyrolingvistika fanining maqsadi, predmeti, tilning biologik asosi haqidagi nazariyalarning shakllanishi, fonologiyaning neyrolingvistik talqini, morfologiyaning neyrolingvistik talqini, sintaksisning neyrolingvistik talqini, leksik semantika, neyrolingvistik tadqiqot metodlari: neyrotasvir metodlari, neyrolingvistik tadqiqot metodlari: bixeyvioristik metodlar haqida ma’lumotlar berilgan. Dasturda berilgan mavzular izchil va bir-birini to’ldiradigan, fan haqidagi tasavvurlarni shakllantirishga yordam bera oladigan tartibda shakllantirilgan.

“Semantikaning dolzarb muammolari” deb nomlangan 3-modul 8 bo’limdan tashkil topgan bo’lib, ushbu modulda til va tafakkur munosabati, ma’no va tushuncha munosabati, leksik ma’no va konsept masalasi, abstrakt nomlar semantikasi, fonosemantika tilshunoslikning zamonaviy yo’nalishi sifatidagi ahamiyati, semantik struktura, semantik struktura xususidagi munozarali masalalar kabi mavzular berilgan. Bu mavzular o’quv uslubiy majmuada batafsil ma’lumotlar bilan boyitilgan. Mavzularda mazmuniy izchillikka alohida e’tibor qaratilgan.

O’quv kursi so’ngida amaliy mashg’ulotlarni tashkil etish bo’yicha ko’rsatma va tavsiyalar, shuningdek, mustaqil malaka oshirishni tashkil etish bo’yicha muhim ko’rsatma va tavsiyalar o’rin olgan. O’quv dasturi va o’quv uslubiy majmuasini tuzishda foydalanilgan adabiyotlar ro’yxatida o’zbek olimlari qatori dunyodagi taniqli soha mutaxassislarining asarlari, shuningdek, sohaga oid internet saytlaridan foydalanilgani ham mazkur dastur va o’quv uslubiy majmuasining mukammalligini ta’minlovchi omillardandir. Xulosa qilib aytganda “O’zbek tili filologiyasi: o’zbek tilshunosligi” o’quv dasturi va o’quv uslubiy majmuasini ta’lim jarayoniga tatbiq etish mumkin.

Emek Ushenmez

Istanbul universiteti professori, filologiya fanlari doktori

Celal Shukr
Dil Markazi Boshqaruvi
Sekreteri

