

D. AZIZOV

CHIZMATASVIR



O'ZBEKISTON RESPUBLIKASI OLIY VA O'RTA MAXSUS
TA'LIM VAZIRLIGI
O'ZBEKISTON BADIY AKADEMIYASI QOSHIDAGI
KAMOLIDDIN BEHZOD NOMIDAGI MILLIY RASSOMLIK
VA DIZAYN INSTITUTI

Dastgohli rangtasvir kafedrası

D.N. AZIZOV

CHIZMATASVIR

1–4 kurs o'quv dasturi asosida oliy ta'lim muassasalarining
Rangtasvir bakalavr ta'lim yo'nalishi talabalari uchun
o'quv qo'llanma

Cho'lpon nomidagi nashriyot-matbaa ijodiy uyi
Toshkent – 2019

UO*K 75.01(075.8)
KBK 85.14ya73
A 37

Ilmiy muharrir:

R.A. Xudayberganov – *O'zbekiston xalq rassomi, professor*

Taqrizchilar:

- Q.F. Jalolov** – *O'zbekiston xalq rassomi, O'zbekiston Badiiy Akademiyasi akademigi, Rossiya Badiiy Akademiyasi akademigi, Pedagogik ta'lim xalqaro fanlar akademiyasi akademigi, professor;*
- I.V. Govorkov** – *I.E. Repin nomidagi rangtasvir, haykaltaroshlik va me'morchilik davlat akademik instituti Chizmatasvir kafedrası professori;*
- S.YIL. Raxmetov** – *O'zbekiston xalq rassomi, O'zbekiston Badiiy Akademiyasi akademigi, professor;*
- S.A. Abdullayev** – *Xizmat ko'rsatgan san'at arbobi, O'zbekiston Badiiy Akademiyasi akademigi, professor;*
- V.I. Burmakin** – *Xizmat ko'rsatgan san'at arbobi, O'zbekiston Badiiy Akademiyasi akademigi*

Azizov, D.N.

A 37 Chizmatasvir [Matn]: o'quv qo'llanma/D.N. Azizov/Oliy va o'rta maxsus ta'lim vazirligi. – T.: Cho'lpon nomidagi NMIU, 2019. – 432 b.

ISBN 978-9943-6134-4-7

O'quv qo'llanmada rangtasvir ta'lim yo'nalishi talabalariga maxsus fanlardan ta'lim berishdagi vazifalarni bajarishga qaratilgan akademik realistik tasvirning nazariy va amaliy asoslari ko'rib chiqiladi. Qo'llanma kurs dasturi bo'yicha uslubiy tavsiyalar va ko'rsatmalar, nazariy ma'lumotlar, nazorat uchun savollar, illyustratsiyalar va rasmlar, o'quv dasturi bo'yicha jadvallar, materiallar texnologiyasi va adabiyotlar ro'yxatini o'z ichiga oladi. O'quv qo'llanma tasviriy san'at yo'nalishidagi oliy o'quv yurti talabulari va o'qituvchilari, rassomlik fakulteti rangtasvirchi va grafik rassomlari, shuningdek, o'rta maxsus kasb-hunar kollejlari, maxsus liseylar, studiyalar haunda bolalar badiiy maktablari o'quvchi va o'qituvchilariga mo'ljallangan.

UO*K 75.01(075.8)
KBK 85.14ya73

ISBN 978-9943-6134-4-7

© D.N. Azizov, 2019
© Cho'lpon nomidagi NMIU, 2019

SO‘Z BOSHI

«Chizmatasvir barcha turdagi rangtasvirning manbai va ruhidir, har qanday ilmning ildizidir».

Mikelandjelo Buonarotti

Mustaqillikka erishganimizdan so‘ng respublikamizda har bir sohada, ayniqsa, ta‘lim tizimi, fan va tarbiyaviy ishlarni isloh qilishda keng ko‘lamli ishlar olib borilmoqda. O‘zbekiston Respublikasi Birinchi Prezidenti Islom Abdug‘aniyevich Karimov ta‘kidlaganidek: «Agar mendan mustaqillik yillarida O‘zbekistonda qilingan eng asosiy narsa haqida so‘rganlarida, men hech ikkilanmay, bu Kadrlarni tayyorlash dasturining qabul qilinishi va amalga oshirilishi deb aytgan bo‘lardim»¹.

«Ta‘lim to‘g‘risidagi» va «Kadrlarni tayyorlash milliy dasturi» qonunlarida tarbiyaning boshqa turlari bilan bir qatorda estetik tarbiyaga ham, shuningdek badiiy ta‘limning har tomonlama rivojlangan yosh avlodni tarbiyalashda badiiy ta‘limning ahamiyatiga katta e‘tibor qaratilgan. Jumladan, zamonaviy ta‘limning muhim vazifalaridan biri bu o‘quvchi shaxsining bilim olishdagi talablarini qondirishdan iboratdir.

«Biz kimni tarbiyalashimiz kerak?» — bu savol zamonaviy pedagogika fanlarini o‘qitish metodikasining eng asosiy vazifasi bo‘lib qoldi.

O‘zbekiston Respublikasi Birinchi Prezidenti Islom Abdug‘aniyevich Karimov o‘zining «Tarixiy xotirasiz kelajak yo‘q» asrida komil, har tomonlama yetuk shaxs tushunchasini aniq ifodalab berdi: «Komil inson deganda biz, avvalo, ongi yuksak, mustaqil fikrlay oladigan, xulq-atvori bilan o‘zgalarga ibrat bo‘ladigan bilimli, ma‘rifatli kishilarni tushunamiz»².

¹ Karimov I.A. Ona yurtimiz baxt-u iqboli va buyuk kelajagi yo‘lida xizmat qilish — eng oliy saodatdir — T.: «O‘zbekiston», 2015. — 302 b.

² Karimov I.A. Tarixiy xotirasiz kelajak yo‘q — T.: «O‘zbekiston» 1998-y.

Zamonaviy pedagogik texnologiyalar o'zi nima va ularning an'anaviy pedagogik texnologiyalardan farqi nimada? «Pedagogik texnologiya – bu butun o'qitish va bilimlarni samaradorlashtirish vazifasini qo'yuvchi texnik hamda shaxs resurslari va ularning o'zaro aloqasini hisobga olib yaratish, qo'llash va belgilashning tizimli metodidir». YUNESKO tomonidan berilgan ushbu ta'rifda bu tushuncha (yangi pedagogik texnologiyalar tushunchasi) «Tizimli metod» uchun eng muhim bo'lib qoldi va o'qituvchi oldiga quyidagi vazifalar qo'yilmoqda:

- ta'lim mohiyatini aniqlash, ta'limning har bir bosqichida (o'quv reja, o'quv elementlari, ularning mantiqiy tuzilishi, o'quv dasturi va darsliklar);

- o'quv yuklamalarining o'quvchini ularni qabul qilib olish kuchiga mosligini va o'zlashtirish tezligini aniqlash;

- ta'lim va tarbiyaning shakl va vositalari (o'quv qo'llanmalar, ta'limning texnik vositalarini tayyorlash);

- o'quv jarayoniga motivatsion tarkibiy qismlarni kiritish maqsadida mavzu mazmunini yoritish uchun qo'shimcha matnlarni tayyorlash;

- shaxsni shakllantirish uchun zarur bo'lgan ijodiy fazilatlarni va axloqiy xususiyatlarni o'zlashtirishga qaratilgan mashq tizimini ishlab chiqish.

O'qituvchi oldiga quyidagi vazifalar qo'yiladi:

- ta'lim natijalarini baholash mezonlari va o'zlashtirish darajasining sifati bo'yicha bilim va ko'nikmalar sifatini obyektiv baholash uchun matn topshiriqlarini tayyorlash;

- dars mashg'ulotlari va darsdan keyingi mashg'ulotlar uchun topshiriqlarni rejalashtirish va mustaqil mashg'ulotlar mazmunini ishlab chiqish;

- o'quv materiallarini o'rganish va ularni modul bloklar shaklida to'plash;

- muammoli va dasturiy ta'lim elementlarini qo'llash;

- dars jarayonida turli interaktiv usullardan samarali foydalanish.

An'anaviy ta'lim texnologiyasi, asosan, «o'qituvchi-talaba» shaklidagi umumiy tavsifga ega bo'lib, u yerda o'quvchiga o'quv jarayonining obyekti, ya'ni passiv shaxs sifatida qaraladi.

Pedagogik texnologiya «Ustoz – ta'lim – shogird» tizimiga asoslanadi, u yerda talaba subyektga, ya'ni ta'lim jarayonidagi faol ishtirokchiga aylanadi. Bu yerda o'qituvchi tashkilotchiga aylanib, u o'quvchining mustaqil izlanishi uchun shart-sharoit yaratib, bu jarayonni boshqaradi va nazorat qiladi.

Modulli ta'limdan (lotincha modules so'zidan olingan bo'lib, kichik o'lcham, ya'ni umumiy ta'lim materialining alohida yoki aqliy jihatdan mustaqil tarkibiy qismi ma'nosini beradi) o'quvchilarning mustaqil ta'lim olishi uchun sharoit yaratish, ularni muayyan materiallar bilan ta'minlash va ularning ta'lim faoliyatini nazorat qilish uchun foydalaniladi.

Yagona ta'lim materiallari ularni qo'llash jarayonida bloklar (ajratilgan qismlar), ya'ni 1-blok, 2-blok sifatida taqdim etiladi.

Bilishimiz zarur: an'anaviy o'qitish usullari va pedagogik texnologiyalar, ta'lim jarayoni va texnologik jarayonlar; pedagogik faoliyat va ijodkorlik; ta'limdagi innovatsiyalar; o'qituvchining shaxsiy imkoniyatlari; pedagogik texnologiyalar tushunchasi va uning tavsiflari; pedagogik texnologiya va axborot texnologiyalari.

Quyidagi malakalarga ega bo'lishingiz kerak:

- o'quvchi(talaba)ning qobiliyatini baholay olish;
- muayyan vaziyatni hisobga olgan holda zarur texnologiyalarni tanlash; texnologik jarayonlarni loyihalash; zamonaviy pedagogik texnologiyalarni va ularning ta'lim jarayoniga kiritilishini tahlil qilish; texnologik jarayonni sifatli tashkil etish va tahlil qilish; pedagogik texnologiyalar loyihalarini, texnologik xaritalarni ishlab chiqish; talabalar bilimlarini aniqlash bo'yicha tajribalar o'tkazish; tajriba almashish va o'zaro aloqalarni ta'minlash.

Yuqorida aytilganlardan kelib chiqib, fanning oliy ta'lim muassasalarida bo'lg'usi professional rassomlarni tayyorlashni ta'minlovchi boshqa tasviriy san'at sohasidagi mutaxassislik fanlari blokiga kiruvchi boshqa fanlar qatorida Akademik chizmatasvir

fanining nazariy asoslari va amaliy jihatlarini puxta o'rgatish, shuningdek, uni o'qitishning zamonaviy usullarini ishlab chiqish va ularni amalga oshirish. Chunki u rassomlik bo'yicha ijod qiluvchi kasb egalarini tayyorlashda muhim rol o'ynaydi.

Shuning uchun zamonaviy, mas'uliyatli, jahon miqyosidagi ijodiy rassomlarni tayyorlash bugungi kunning dolzarb muammolaridan biridir¹.

O'quv qo'llanmaning maqsadi:

Akademik chizmatasvirning interfaol usullaridan foydalanish shakllari va mazmunini ishlab chiqish.

O'quv qo'llanmaning vazifalari:

1. Akademik chizmatasvir o'qitilishining hozirgi holatini o'rganish.

2. Akademik chizmatasvir bo'yicha xorij tajribasini tahlil qilish.

3. «Akademik chizmatasvir» o'quv modullarini ishlab chiqishga tayyorgarlik ko'rish.

O'quv qo'llanmaning obyekti: Akademik rasm chizish usullari asosida o'qitish jarayoni.

O'quv qo'llanmaning predmeti:

Akademik chizmatasvirni o'qitish usullarini qo'llashning shakllari va uslublari.

O'quv qo'llanmaning amaliy ahamiyati:

«Akademik chizmatasvir» fani bo'yicha interaktiv usullar asosida mashg'ulotlarni tashkil etish usullari va pedagogik shart-sharoitlari taqdim etilgan. Tadqiqot ishida keltirilgan nazariy qarashlar o'qitish va tarbiya jarayonining mazmunini boyitadi, bu jarayonni yaxshilaydi va o'quv-tarbiya jarayonining samaradorligini oshirishga xizmat qiladi. Ushbu o'quv-uslubiy qo'llanma adabiyotlarni, o'quv qo'llanmalar va uslubiy ishlanmalarni yaratishda va ta'lim samaradorligini oshirish uchun qo'llanilishi mumkin.

¹ *Ilmiy rahbar*: professor Boymetov B. ijrochi: Pulatov F.U.: Tasviriy san'atni o'qitishda interfaol metodlardan foydalanish (dasgohli akademik rangtasvir asoslari va kompozitsiya fani misolida) mavzusida ilmiy uslubiy ish. – Nizomiy nomidagi TDPU. – T.: 2015. 3–7 b.

MUALLIFDAN

*Kim yor anga ilm, tolibi ilm kerak,
O'rgangali ilm tolibi ilm kerak!
Men tolibi ilmu tolibi ilme yo'q,
Men bormen ilm tolibi ilm kerak*

Z. Bobur¹

«Akademik chizmatasvir» o'quv-uslubiy qo'llanmasi o'zbek, xorijiy va rus rassomlari, san'atshunoslarining kitoblari va maqolalari matnlarini va sitatalarini o'z ichiga oladi.

Ushbu adabiy nashrlar turli vaqtlarda paydo bo'lgan va ularning ba'zilari hozirda kamdan kam uchraydi va ular bibliografik nodir adabiyotlar qatoriga kiradi.

Qo'llanma K. Behzod nomidagi Milliy rassomlik va dizayn instituti Dastgohli rangtasvir kafedrasini tomonidan o'qitilayotgan Chizmatasvir fani asosida tarkibiy jihatdan mustaqil bo'lgan bo'limlardan iborat bo'lib, ularning har biri tayanch ma'lumotlarni o'z ichiga oladi.²

Bunday tarzda bo'limlar bo'yicha tanlangan matnlar orqali akademik chizmatasvir o'qitish nazariyasi va amaliyotining xususiyatlari diqqat markazida turadi va bu talabalar uchun katta amaliy yordam berishi mumkin. Nazariy asarlardan va chizmatasvir haqidagi mutaxassislar mulohazalaridan olingan materiallar turli xil tarixiy davrlar va turli san'at maktablarining mualliflariga tegishlidir.

¹ *Zahiriddin Muhammad Babuy'r* (arab. *شمس الدين محمد بابا*, «Bobur» ma'nosi — «sher, sarkarda, 1483-yil 14-fevral — 1530-yil 26-dekabr) — Hindiston va Afg'onistondagi temuriylar hukmdori, sarkarda, Boburiylar sulolasi va imperiyasi asoschisi. Hozirda buyuk o'zbek yozuvchisi va shoiri sifatida mashhur.

² *Kamoliddin Behzod*. 1455-yil, Hirot, Temuriylar davlati — 1535/1536-yi, Hirot, Safaviylar davlati) — fors rassom-miniaturachisi, 1468-yildan 1506-yilgacha Hirotida ijod qilgan. Butun sharq va Hirot miniatyura maktabining tan olingan eng yirik rassomlaridan biri. O'zbekistonda Kamoliddin Behzod nomi Milliy rassomlik va dizayn institutiga berilgan.

Biroq maktab va uslubiy yoʻnalishlardagi farqlarga qaramay, aslida ularning hammasini borliqni haqqoniy tasvirlash va tasviriy faoliyatni ilmiy asoslashga boʻlgan intilish birlashtiradi. Oʻquv-uslubiy qoʻllanmada keltirilgan matnlar xronologik tartibda joylashtirilgan boʻlib, bu talabalarga chizmatasvir savodxonligining ilmiy-nazariy asoslarini va uni oʻqitishning zamonaviy usullarini avvalgilari bilan taqqoslashga xizmat qiladi.

Oʻquv-uslubiy qoʻllanmaning asosiy mazmuni akademik chizmatasvir oʻqitish nazariyasi va amaliyotini chuqur anglashga qaratilgan boʻlib, u 2017-yil 5150800 – Rangtasvir (dastgohli) bakalavr taʼlim yoʻnalishi Malaka talablari va oʻquv rejasidagi predmetlar blokining asosiy fanlaridan biri hisoblanadi va yuqori malakali mutaxassis rassomlar tayyorlashda xizmat qiladi.

KIRISH

«*Rassom bo'lishdan oldin chizishni bilishingiz kerak, chunki chizmasvir — san'atning asosini tashkil qiladi*».¹

*K.P. Bryullov*²

Estetik zavqqa bo'lgan talab zamonaviy dunyoda inson hayotida muhim o'rinni egallaydi. Bu ehtiyoj tufayli, odamlar o'zlarining hayotini go'zal qilishga intiladi — har bir kishi o'zining hayoti, turmush tarzi, dam olishi, boshqa odamlar bilan munosabatlari va barcha harakatlarini go'zallik nuqtayi nazaridan belgilaydi. Voqelik va san'atdagi estetik qadriyatlarni his qilish shaxsiyatni kuchaytiradi, uni yuksaltiradi, atrofdagi dunyoning go'zalligini ochib beradi.

Estetik qadriyatlar haqida o'ylash, ularni mushohada qilish ko'pincha badiiy ijodga bo'lgan ehtiyojni paydo qiladi. Bunday holda, inson nafaqat estetik qadriyatlarni egallaydi, balki ularni san'at qonunlariga muvofiq ishlab chiqaradi.

Chizmasvir — bu nafaqat san'at, balki fan hamdir. U shaklda mulohaza yuritish, konstruktiv asosni tushunish, obyektning plastik strukturasi tekislikda tasvirlash bo'yicha ta'lim beradi.

Bu haqida Vitruviy³ o'z traktida shunday yozadi: «...U ziyoli savodli odam, mohir rassom bo'lishi, geometriyani o'rganishi, tarixini har taraflama bilishi, faylasuflarni diqqat bilan tinglashi, musiqa bilan tanish bo'lishi, tibbiyot haqida tushunchaga ega bo'lishi, huquqshunoslarning yechimlarini bilishi va astro-

¹ *Rostovsev N.N.* Chizmasvir, Rangtasvir, Kompozitsiya. — M.: «Prosvetsheniye». 1989. 1-b.

² *Karl Pavlovich Bryullov.* 1799-yil 12-dekabr, Sankt-Peterburg — 1852-yil 1-1-iyun, Mansiana, Italiya) — rus rassomi, monumentalist, akvarelist, akademizm oqimi vakili.

³ *Mark Vitruviov Pollio* (lat. Marcus Vitruvius Pollio; I vek do n. e.) — rimskiy arxitektor i mexanik, uchyoniy-ensiklopedist.

nomiya va koinot qonunlari haqidagi ma'lumotlarga ega bo'lishi kerak.»

Rasm chizish san'ati o'zida yagona o'qish va anglash hamda badiiy — ijodiy jarayonlarni namoyon etadi, ular o'z navbatida kuzatish, tasavvur qilish, fantaziya, ko'z bilan o'lchash, ya'ni baholash, nisbatlarni to'g'ri aniqlay olish qobiliyatini rivojlantirishga yordam beradi, shuningdek, hajmiy — fazoviy tasavvur tushunchalarini shakllantirish va rivojlantirishga, ijodiy fikrlash mahoratini shakllantirishga, san'atning har xil turlari bilan ijodiy ishlay olish malakalarini egallashga yordam beradi.

«Bilginki, san'atning zafar darvozasigacha olib boradigan eng mukammal yo'li bu naturadan chizishdir. U barcha namunalardan ham ko'ra muhimroqdir. Unga har doim samimiy qalb bilan ishongin, ayniqsa, rasmga, chizmatasvirga nisbatan o'zingda qandaydir hislarni tuyganingda. Doimiy ravishda, biror kuni ham yo'qotmasdan, biror narsani chizish kerak, chunki bu maqsad sari intilishda juda ahamiyatsiz bo'lgan narsaning o'zi yo'q. Bu senga juda katta foyda keltiradi», — deb yozgan edi Chennini Chenino.¹

Chizmatasvir — bu butun realistik tasviriy san'atning asosi bo'lib xizmat qilishi bilan birga, badiiy mahoratning kafolati hamdir, u rassomga ijodiy g'oya va fikrlarini bayon qilishda cheksiz imkoniyatlar eshigini ochadi.

Bu haqda L. Albertino o'zining ilmiy asarida bunday yozadi: «Hech qanday kompozitsiya va hech qanday yorug'lik maqtovg'a loyiq emas, agar ularga yaxshi chizgilar, ya'ni yaxshi chizmatasvir qo'shilmagan bo'lsa...»²

¹ *Chennino Chennini* (ital. Cennino Cennini; poslednyaya tret XIV asrning oxiri — XV asrning o'rtalari) — italyan rassomi, Kolle-di-Val d'Elsada tug'ilgan (Florensiya yaqinida), «San'at haqida kitob» traktati muallifi (Il Libro dell'Arte).

² *Leon Battista Alberti* (ital. Leone Battista Alberti; 1404-yil 14-fevral, Genuya — 1472-yil 25-aprel, Rim) — italyan olimi, gumanist, yozuvchi, yangi Yevropa arxitekturasi asoschilaridan biri, Uyg'onish davri san'atining yetuk nazariyotchilaridan biri.

Chizmatasvir — bu «Dastgohli rangtasvir» va boshqa barcha rangtasvir bilan bogʻliq taʼlim yoʻnalishlari talabalarini oʻqitish jarayonining asosi boʻlgan. Rassomlarning muvaffaqiyatli ijodiy ishi, akademik fanlar deb atalmish chizmatasvir va rangtasvir fanlarini oʻzlashtirmasdan turib amalga oshmaydi vaholangki bunda chizmatasvir birinchi navbatda turadi.

Chizmatasvir malakalariga ega boʻlmasdan turib, rangtasvirda muvaffaqiyatga erishib boʻlmaydi — u tasviriy sanʼat fakultetiga qarashli mutaxassislik fanlari ichida eng asosiylaridan biridir.

«Tabiat yaratgan barcha shakllarga taqlid qilishga asoslangan fanlar boʻyicha takomillashishni istagan yosh yigitlarni oʻqitish nur va soya bilan oʻzaro bogʻliq chizmatasvirga bagʻishlangan boʻlishi kerak va bunday figuralar joylashtirilgan makonga mos kelishi kerak»¹ deb yozgan edi Leonardo da Vinchi.²

Chizmatasvir sirlarini samarali egallashda ustaxona sharoitida oʻquv jarayonida oʻqituvchining rahbarligi ostida tizimli ishlar olib borish, shuningdek, talabalarning mustaqil ishi jarayonida erishiladi.

Chizmatasvir sirlarini egallashning eng asosiy va samarali usullaridan biri — bu naturadan chizishdir.

«Sanʼat tabiatdan paydo boʻladi, kim uni kashf qilishni bilsa, unga egalik qiladi. U sizni ishingizdagi koʻplab xatolardan ozod qiladi,»³ deb yozgan edi A. Dyurer.⁴

¹ *Leonardo da Vinchi*. rangtasvir haqida kitob. — M.: 1935. — 95-b.

² *Leonardo di ser Pero da Vinchi* (ital. Leonardo di ser Piero da Vinci; 1452-yil 15-aprelda, Florensiyadagi Vinchi shaharchasi yaqinidagi Ankiano qishlogʻida tugʻilgan — 1519-yil 2-mayda Fransiya, Turen, Ambuaz yaqinidagi Klo-Lyuse qasrida vafot etgan) — italyan rassomi (rangtasvirchi, haykaltarosh, arxitektor) va olimi (anatom, tabiatshunos), kashfiyotchi, yozuvchi, musiqachi, Buyuk Uygʻonish davri sanʼatining yirik namoyondalaridan biri, «universal odam» (lot. homo universalis).

³ *A. Dyurer*. Kundaliklar, xatlar, traktatlar. «Iskusstvo» davlat nashriyoti M.— L., 1957. 1 tom, 16 b.

⁴ *Albrecht Dyurer* (nem. Albrecht Dürer, 1471-yil 21-may, Nyurnberg — 1528-yil 6-aprel, Nyurnberg) — nemis rangtasvirchi rassomi va grafigi, Gʻarbiy Yevropa Renessans sanʼatining buyuk namoyondalaridan biri.

Chizmatasvir mustaqil fan sifatida o'quvchi talabalarning borliqni realistik ravishda tasvirlash bo'yicha ijodiy qobiliyat va malakalarini rivojlantirishda cheksiz imkoniyatlarga ega. «Bilginki, qiziquvchan o'quvchi, bu san'at bilan shug'ullanishni xohlasang, sen avval tajribali o'qituvchi topishga harakat qil... Va sen uzoq mashq qil, lekin o'z ishingni e'tiborsizlik va beparvolik bilan shunchaki, uni aziz ko'rmasdan qilma, balki Xudodan qo'rqib, ehtirom bilan e'zozlab qilgin, chunki sening ishlaring muqaddas va ilohiydir ...»¹ Dionisiy Furnoagrafiot.²

Ushbu o'quv qo'llanma chizmatasvir bo'yicha o'quv mashg'ulotlarining asosiy dasturiy mavzulari va topshiriqlari metodologik asosini o'z ichiga oladi va uning o'qitish amaliyoti va usullarini muhokama qiladi.

Chizmatasvir bo'yicha dastur dunyo va o'zbek akademik realistik maktabining eng yaxshi an'alariga, birdamlik tamoyiliga, Akademik realistik tasvirlashga o'qitishning hamda malaka va ko'nikmalarni shakllantirishning birligiga asoslangan, ya'ni nazariya va amaliyotning birligi tamoyilidir, u talabalarni malakali mutaxassis tayyorlash jarayonida zaruriy shartlaridan biri bo'lgan naturani chuqur o'rganishga yo'naltirilgan.

Qo'llanmaning asosiy maqsadi o'quvchilarning ilmiy ishlarining sifat darajasini oshirish orqali.

Yevropaning eng yirik ksilografiya ustasi deb tan olingan, uni haqiqiy san'at darajasiga ko'targan. Shimoliy Yevropa rassomlari orasida eng birinchi san'at nazariyotchisi, nemis tilida tasviriy va amaliy bezak san'ati bo'yicha amaliy qo'llanma muallifi, u rassomlarni har tomonlama rivojlanishi zarurligini targ'ibot qilgan. Osnovopolojnik sravnitelnoy Qiyosiy antropometriya asoschisi Yevropa rassomlari orasida birinchi bo'lib avtobiografiya yozgan.

¹ *Dionisiy Furnoagrafiot*. Erminiyasi yoki rangtasvir san'atidagi yo'l-yo'riqlar. — Kiyev. Kiyev-Pecher Lavrasi nashriyoti. — 1867. III. Epiloyil. 28-b.

² Dionisiy Furnoagrafiot yoki Furnalik Dionisiy (1670–1744) — afoniyeromonaxi, ikona rassomi, ikonachi nazariyotchi. Ikona chizish bo'yicha mashhur «Dionisiy Furnoagrafi ot Erminiyasi» nomli yo'l-yo'riqlar va ko'rsatmalar to'plami muallifi, ushbu qo'llanma ikonachi rassomlar va san'at tarixchilari tomonidan juda talabgor.

Akademik chizmatasvir ta'lim tizimini takomillashtirishdan, shuningdek ularni kelgusida mutaxassislik faoliyatiga tangtasvirchi rassom yoki pedagog-rassom sifatida yo'naltirishdan iborat.

Rassom nafaqat akademik chizmatasvir qobiliyatlari va ko'nikmalariga ega bo'lishi va yana ijodning mohiyatini chuqur anglashi ham lozim.

Tasviriy san'atda obyektiv haqiqatni aks ettirishning o'ziga xos shakli bo'lgan badiiy obrazning shakllanish jarayonini aniq namoyish eta olishi kerak.

Shuningdek, Akademik chizmatasvir kursi zamonaviy jarayonda zarur bo'lgan fikrlashni shakllantirishga yordam beradi.

«Tabiatni kuzatuvchi mutlaqo boshqa yo'ldan borishi kerak»¹ degan edi I. Gyote.²

Chizmatasvirni o'rgatish usullari asosida naturadan chizish turadi va bunda muhim o'rin egallaydi.

Dasturiy material akademik chizmatasvirni izchillik bilan o'zlashtirishni nazarda tutadi, chunki u o'qitish bo'yicha amaliy mashg'ulotlarda badiiy obrazning turli darajalarini namoyon qilinishining rang-barang turlari bilan to'qnashadi, shu sababli ularni tushunish va to'g'ri baholay olish kerak.

Akademik chizmatasvirda oddiy va murakkab bo'lgan turli materiallar, texnikalar va metodlardan foydalaniladi. To'g'ri tanlangan material sizga chizmatasvirdan berilgan topshiriqlarni yaxshiroq bajarishga imkon beradi. «Biz chizmatasvirda qo'llaniladigan materiallarning ahamiyati bo'yicha umumiy qoidalarga murojaat qilamiz.

Chizmatasvir texnikasi kompozitsiyaga bevosita aloqador bo'lgani uchun ham bu juda zarur, chunki u ma'lum bir oldindan

¹ *Gyote I.* San'at haqida. M. —L., 1936. 36 b.

² *Johann Wolfgang Gyote*, 1782-yildan fon Gyote. 1749-yil, 28-avgustda Frankfurt-na-Mayneda tug'ildi — 1832-yil 22-martda, Veymarda vafot etdi) — nemis shoiri, davlat arbobi, faylasuf va tabiatshunos olim.

o'ylangan materialda ayrim ifoda vositasitalari orqali amalga oshiriladi»¹ deb yozgan edi o'z kitobida A. Deyneka.²

O'quv qo'llanmada amaliy mashg'ulotlarni o'rganishdan avval realistik tasvirlashning asosiy tushunchalari haqidagi ma'ruza kurslarini tinglash nazarda tutiladi.

Talabalar tasviriy san'atning taxminan yuz yillik tarixi bilan tanishib, hozirda ham o'z qiymatini yo'qotmagan foydali maslahatlar oladilar, perspektiva tusi va plastik anatomiyaning ahamiyati haqida bilib oladilar.

Chizmatasvirni nafaqat obyektning o'ziga xos real tasvirini namoyish etish jarayoni, balki obyektning o'ziga xos rasmini namoyish qilish jarayoni sifatida ham tushuniladi.

Chizmatasvir bo'yicha amaliy mashg'ulotlar quyidagi muammolarni hal qilishga qaratilgan:

- tabiat qonunlarini o'rganish;
- chizmatasvir yordamida uch o'lchovli shakldagi qiyofani real tasvirlashning tamoyillari va usullarini tushunish va egallash;
- o'quvchi-talabalarning madaniyatini oshirish;
- yuksak estetik ehtiyojlarni shakllantirish;
- badiiy obrazning turli darajalarini bilish asosida ijodiy qobiliyatlarni rivojlantirish.

Qo'llanmada jonli boshni naturadan chizish bilan boshlangan amaliy darslarga katta miqdorda soat ajratilgan.

Chunki ushbu bo'limni o'zlashtirib olish insonning naturadan murakkab harakatlarini chizishni jadal egallash, kelajakdagi professional rassomlarning amaliy faoliyati samaradorligi uchun ham juda zarurdir.

Ushbu bosqichda obyektning uch o'lchamli makonini aniq tasavvur qilish xususiyatlariga va uni tekis qog'ozga ko'chirish prinsiplariga, noyob individual obraz va tasavvurlarni anglashga,

¹ Deyneka A. Rasm chizishni o'rganinyil. – M.: 1971. 149–154-b.

² Aleksandr Aleksandrovich Deyneka (1899–1969) — monumentalist rassom va grafik, pedagog, professor.

obyektiv dunyo va tabiat hodisalarini tushunishga qaratilgan savollarga, talabalarning estetik idrok qilish va o'z ijodiy qobiliyatlarini rivojlantirishga asosiy e'tibor beriladi.

Kitobning xomakilar va eskizlarga bag'ishlangan bo'limi, birinchi navbatda, modelni yaxlit idrok qilish ya'ni tasavvur qilish, tasvirlanayotgan narsaning obrazli mohiyatini mohirona ochib berish, obyektzni varaqqa tezda ko'chirish qobiliyatlarini shakllantirishni o'z oldiga maqsad qilib qo'yan.

Amaliy ishda eskizlarning barcha turlaridan (tabiatdan (naturadan), xotiradan, tasavvurdan, xayoldan, murakkab eskizlar va xomakilardan) foydalanish kerak, shuningdek, bu jarayonda turli xil tasviriy materiallardan ham foydalanish lozim.

Dasturda talabalarning o'quv mustaqil ijodiy amaliyoti davomida inson skletlari, anatomik gips nusxalari, antik haykallar nusxalari bilan ishlash va tirik odamni tasvirlash ishlari ko'zda tutilgan.

Yakuniy bosqich esa — bu inson qiyofasining naturadan turli makon sharoiti va muhitida, turli yorug'lik va rakurslarda tasvirlanishidir.

Naturadan chizishga bag'ishlangan ushbu murakkab va inshaklsion bo'lim o'zida mos grafikaviy badiiy ta'limini yaratish uchun tasviriy savodxonlik asoslarining mohiyatini o'zida aks ettiradi.

Inson tanasini chizish haqidagi bo'limda kompozitsiyaning g'oyasi va mavzusi asoslarini aniqlash va uning yechimini topishga, syujet mavzusini va g'oyasini aniqlashga, qaratilgan ishlar nazarda tutiladi;

— rassomlarning kasbiy o'sishida katta ahamiyatga ega bo'lgan figralar guruhлари va alohida personajlarning kompozitsion tuzilishi, ularning o'zaro aloqasi va semantik vazifasiga ham ushbu bo'limda alohida e'tibor qaratilgan.

Ta'lim jarayonida bakalavrlarda o'zbek va xorijiy realistik maktablarning badiiy merosiga ongli, ijodiy munosabati tarbiyalanadi.

Chizmatasvir bo'yicha mashg'ulotlar bakalavrlar uchun ongli ravishda qabul qilingan zarurat va kundalik ehtiyojga aylanishi kerak.

Bakalavr muntazam shug'ullanish va yaxshi, savodli chiza olish qobiliyatisiz, tasviriy san'atning hech qanday turini egallashi mumkin emasligini tushunib yetishi lozim.

«O'qitish metodikasi quyidagi fundamental tamoyillarga asoslangan bo'lishi kerak: boshidan oxirigacha chizmatasvir va rangtasvirga o'qitish faqat tabiat ya'ni naturadan chizish orqali amalga oshirilishi kerak»¹ degan edi D. Kardovskiy.²

¹ *Kardovskiy D.N.* Chizmatasvirga o'qitishning tamoyillari va usullari haqida. Rasm chizish bo'yicha qo'llanma. — M., 1978. 48 b.

² *Dmitriy Nikolayevich Kardovskiy* (1866–1943) — rus va sovet grafigi va pedagogi, professor. BAI Akademigi (191–1). RSFSRda xizmat ko'rsatgan san'at arbobi (1929).

CHIZMATASVIRNING RIVOJLANISH TARIXI

Agar kimdir san'atning qayerdan paydo bo'lganini bilishni istasa, u bilsinki, taqid qilish uning boshlanishi bo'lib xizmat qiladi, bu eng qadimgi davrlardan shunday bo'lib kelgan va bu uning tabiatiga ko'proq mos keladi.¹

Filostrat Starshiy²

Chizmasvir va rangtasvir tarixi inson hayotining Yerdagi deyarli 30 ming yillik hayotini qamrab oladi va taxminan musiqiy tarixning tengdoshi bo'ladi. Qadimgi odamlar yashagan g'orlarning devorlarida ko'mir bilan chizilgan va oxra bilan bo'yalgan birinchi suratlarda, asosan, yovvoyi hayvonlarning — buqa va otlarning podalari tasvirlangan.

Bundan tashqari, qadimiy kromanon odamlar (bundan 40 ming yil oldin paydo bo'lgan zamonaviy turdagi odamlar) devorlarda qo'l izlarini qoldirganlar.

Bunday suratlar butun G'arbiy Yevropa bo'ylab — Fransiya, Ispaniya va boshqa mamlakatlarda topilgan bo'lib, ularni qoyaga ishlangan tosh rasmlari deb ataydilar.

Keyinchalik, Neolit³ davrining aynan o'rtalarida, idishlar sirtida bezaklar ko'rina boshlaydi, bu davrda idishlar naqshlar bilan bezatilgan.

¹ Katta Filostrat. Kartinalar. — M.: 1936. — 26 b.

² *Flaviy Filostrat II* (170–247) — Filostratlar avlodidan chiqqan yozuvchi, ikkinchi sofizm vakili.

³ *Neolit* yoki Yangi tosh asri — period chelovecheskoy istorii, videlenniy Jon Labbok tomonidan XIX asrda tosh asri ichida paleolitga zid ravishda ko'rsatilgan insoniyat tarixidagi davr. Uning o'ziga xos xususiyatlari — Toshdan silliqab yoki teshib yasalgan ish qurollari.



*1-rasm. Devoriy tosh-rasm. «Bizon».¹
(Shimoliy Amerika yovvoyi qoramoli)*

Aynan ularda tasvirlash usulining asosi hisoblangan grafika tilining paydo bo'lishi va shakllanishi tasvirlangan. Chizmatasvir insonlar o'rtasida aloqa vositasi sifatida yozuvdan ancha avval paydo bo'lgan.

Keyinchalik uning asosida rasmi xat rivojlangan. Qadim zamonlarda ko'plab xalqlar rasmlar orqali biron bir ma'lumotni qabul qilishgan yoki yuborishgan.

Asrlar mobaynida chizmatasvir barcha turdagi tasvirlarning asosi, yagona ishonchli poydevori bo'lib xizmat qilib kelmoqda, uningsiz badiiy san'at asarini yaratib bo'lmaydi. Chizmatasvir tasviriy obrazlarning tili bo'lib, odatda u so'zlardan ko'ra ko'proq ishonarli bo'ladi, shuning uchun hatto insoniyat paydo bo'lishining

¹ *Altamira* (La cueva de Altamira) — Ispaniyadagi Yuqori Paleolit davriga tegishli toshdagi polixrom rasmi g'or (Solyutrey madaniyati). So'nggi paleolit davriga tegishli tosh rasmi g'or (Madlen madaniyati, eramizgacha bo'lgan 15–8 ming yilliklar.)



2-rasm. Kumbel¹ petrogliflari.² O'zbekiston, Bildirsoy.³
Mezolit davri.⁴

¹ *Kumbel* (qumli, quruq) tog' tizmasi, daryo sathidan 3300 metr balandlikda. O'zbekiston, Toshkent viloyatining shimoli-sharqiy qismida joylashgan, Toshkentdan 80 km uzoqlikda.

¹ *Petrogliflar* (yozuvlar yoki devoriy rasmlar) — tosh asosga o'yilgan tasvirlar ular turli mavzularda bo'lgan — marosimiy, memorial, belgili va aralash.

¹ *Bildirsoy* (o'zb. Beldorsoy, Beldorsoy) — Toshkent viloyatining Bo'stonliq tumanidagi tog'li daryo, Oqsoqotasoy daryosining o'ng irmog'i (odin iz dvux krupneyshix pritokov vmeste s Nurekota bilan ikki eng katta irmoqlarning biri).

¹ *Mezolit* — O'rta tosh asri — paleolit va neolit o'rtasidagi davr. Yevropa mezolitidan farqli ravishda, zamonaviy mezolit madaniyatiga nisbatan muz davrining tugashi unga ta'sir qilmadi, ko'pincha «epipaleolit» termini ishlatiladi.

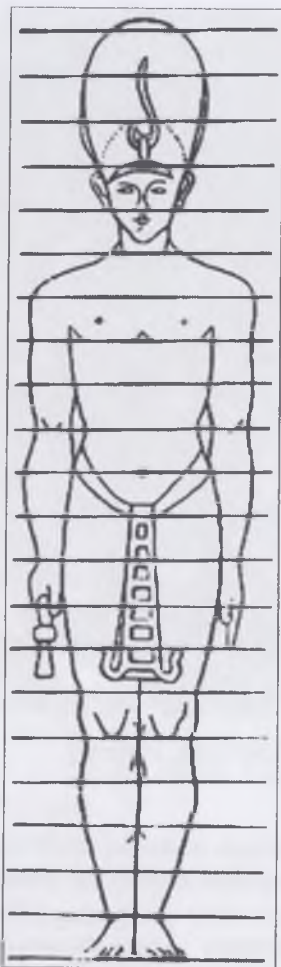

3-rasm. Ramzes II.¹ Misr.²
Luxsor.³ Eramizgacha
bo'lgan XVI asr



4-rasm. Qadimiy Misrliklarda
odam tanasining nisbati
(Fira'vnlr qonuni)⁴

¹ *Buyuk Ramses* (Ramzes) II – Qadimiy Misrda, taxminan, eramizgacha bo'lgan 1279–1213-yy.da xukmronlik qilgan XIX sulolafir'avni.

² *Misr, rasmiy nomlanishi:* Misr Araab Respuyblikasi. Misr – Shimoliy Afrika va Osiyoning Sinay yarim orolida joylashgan davlat, shuning uchun ikki qit'a davlati hisoblanadi.

ilk davrida ham narsalar va hayvonlarning dastlabki suratlari paydo bo'ldi.

Asta-sekin tasvirlarning ko'rinishi asliga yaqinlashib, nafaqat shartli konturlarni, balki predmetning hajmini, yoritilishini va fakturasini (qaysi materialdan qaysi usulda ishlanganligi) ham ifodalay boshladi.

Chizmatasvir qoidalarini nazariy asoslashning boshlanishi Misrliklarga tegishlidir. Ular birinchilardan bo'lib tasviriy qonunlarini o'rnatib, bu sohadagi muayyan tartib-qoidalarni boshqalarga o'rgata boshlaganlar.

Chizmatasvir texnikasi bo'yicha o'qitish ikki yo'nalishda amalga oshirilgan. Bir tomondan, o'quvchining asosiy kontur chiziq-larini mo'yqalam bilan papirus yoki taxta yuzasiga osonlik bilan yurgizishi yoki surtishi uchun qo'lning erkin harakatlanishi qoidalari ishlab chiqildi.

Boshqa tomondan, talaba devorga freskaning rasmini solishi yoki toshda barelefni ishonchli tarzda o'yib chizishi uchun, kuchli va qattiq qo'lga ega bo'lishi kerak edi.

Qadimgi yunon rassomlari, o'zlarining qonunlarini ishlab chiqishda, inson tanasini obdon o'rganishgan. Ular go'zallikning mohiyati uyg'un tartibda, simmetriyada, qismlar va butunning uyg'unligida yotadi, deb ta'kidlashgan. Bu haqda Poliklet o'zining eng mashhur asarlari — «Dorifor»ni yozgan.

³ *Luyxxor* — Nil daryosining sharqiy sohilidagi, Yuqori Misrdagi shahar, muhofazaning ma'muriy markazi.

⁴ Qadimiy Misrda figuralarni qat'iy belgilangan nisbatlar qonuni asosida chizar yoki yaratar edilar. Mahobatlilik tamoyili o'ta sodda shaklli ko'rinishi bilan rangtasvir haykaltaroshlik va releflarda Qadimiy podshohlik davrida paydo bo'ldi, nima bo'lganda ham, mumtoz, ya'ni klassik nisbatlar (proportsiya) uchinchi avlod fir'avnlar sulolasi figuralarida namoyon bo'ldi. Qadimiy Misr taraqqiyoti tarixining beshinchi va oltinchi sulolalari davrida nisbatlar qonuni universal tushuncha bo'lib qoldi. Uning asosida 18 birlik kvadrat setkasidagi inson tanasi nisbatlari qonuni rivojlanib bordi va u Yangi podshohlikning 26-sulolasigacha saqlanib qoldi.



5-rasm. Katta Polikleét.¹ Dorifor²

¹ *Katta Polikleét* — qadimiy yunon haykaltaroshi va san'at nazariyotchisi, u eramizgacha bo'lgan V asrning 2-yarmida Argosda ijod qilgan.

² «*Dorifoór*» — antik davrning eng mashhur haykallaridan biri, haykaltarosh Polikleetning qonunlarini o'zida mujassam etgan asari, eramizgacha bo'lgan 450–440-yy.da yaratilgan.



**6-rasm. Qadimiy Yunonliklarda
inson tanasining nisbati¹**

¹ Inson tanasining antik qonunlari. <http://my-art.ucoz.com/>

Unda aytilishicha, odam gavdasi pifagoreizm qoidalari asosida yaratilgan, shuning uchun qadimda Dorifor haykalini ko'pincha «Poliklet qonuni» deb ataganlar.¹

Bu yerda, ritmli (bir maromdagi) kompozitsiyaning asosida gavda harakatining ko'ndalang notekisligi tamoyili yotadi (o'ng, ya'ni tayanch oyoq va gavda bo'ylab pastga tushirilgan qo'l harakatsiz jonsiz, chap, ya'ni orqada qolgan oyoq va nayza ushlagan qo'l bo'shshagan, lekin ular harakatda). Ushbu haykalning shakllari haykaltaroshning va uning maktabi davomchilarining ko'plab ishlarida takrorlanadi. Poliklet haykallarining jag'idan to bosh suyagining tepa qismigacha masofa tana balandligining yettidan bir qismiga teng, iyagidan (tomog'i) to ko'zlarigacha o'n oltidan bir, yuzining uzunligi — gavda uzunligining o'ndan bir qismiga teng.

Qadimgi Yunon rassomlari borliqni iloji boricha aniqroq va haqiqiy tasvirlashga harakat qilganlar, shuning uchun o'qitish metodikasining asosiga tabiatdan (naturadan) chizish qo'yilgan edi.

Afrosiyob² ustalari ajoyib nodir devoriy rasmlar ishlaganlar, ular mohirlik bilan devorga mo'yqalam yordamida chiziq'larni surtganlar, realistik chizmatasvir sirlarini mukammal egalaganlar.

¹ *Polikletning eng mashhur asari* — «Dorifor» (Nayzabon) (eramizgacha bo'lgan 450–440-yy.), unda aytilishicha, odam tanasi pifagoreizm qoidalari asosida yaratilgan, shuning uchun qadimda Dorifor haykalini Poliklet qonuni deb ataganlar, bundan tashqari o'sha davrda «Qonun» estetika bo'yicha saqlanib qolmagan qo'lyozmani ham ataganlar. Bu yerda, ritmli (bir maromdagi) kompozitsiyaning asosida gavda harakatining ko'ndalang notekisligi tamoyili yotadi (o'ng, ya'ni tayanch oyoq va gavda bo'ylab pastga tushirilgan qo'l harakatsiz jonsiz, chap, ya'ni orqada qolgan oyoq va nayza ushlagan qo'l bo'shshagan, lekin ular harakatda). Ushbu haykalning shakllari haykaltaroshning va uning maktabi davomchilarining ko'plab ishlarida takrorlanadi.

² *Afrosiyob* — Samarqandning shimoliy chekkasida joylashgan, sariq-kulrang tepaliklardan iborat, maydoni 200 gektardan ortiq qadimiy shahar. Afrosiyobni qadimiy So'g'd poytaxti — mashhur Maroqand — deb hisoblaydilar. Qadimiy shahar o'z nomini qadimiy Turon shohi, buyuk fors shoiri Firdavsiyning «Shoxnoma» asarining afsonaviy qahramoni Afrosiyobdan olgan.

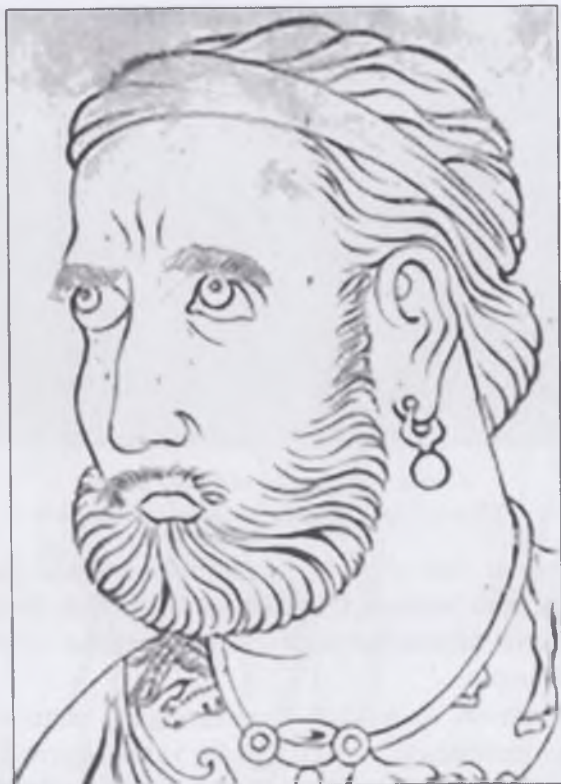

7-rasm. Taxtiravon oʻrnatilgan xona devorlariga ishlangan rasmdan lavha. Afrosiyof. VII asr. Oʻzbekiston. Samarqand sh..¹ Levkas, qizil oxra, yelimli tempera, moʻyqalam.² (Muallif qayta ishlagan)

Xitoyda ipak matoga ajoyib grafika miniatyuralari tasvirlangan asarlar yaratilgan.

Uygʻonish davri³ rassomlari bu ishlarni davom ettirganlar, lekin ular buni yangi nuqtayi nazardan va yanada chuqurroq ilmiy – nazariy asosi bilan amalga oshirganlar. Yevropa chiz-

¹ Samarqand (oʻzb. *Samarqand*; sugʻd. *Smārknδh*) – Oʻzbekistonning hududi va aholi soni boʻyicha ikkinchi oʻrinda turuvchi shahri.

² Toʻldiruvchi kamedi.

³ *Xan Xuan* (723–787) – Xitoy davlat arbobi va rassomi.



8-rasm. Xan Xuan.¹ «Olimlar bogʻi».
VIII asr.² Ipak matoga ishlangan miniatyura³

matasviri, sanʼat turi sifatida, Uygʻonish davrida yuzaga keldi. Aniqroq aytadigan boʻlsak, Oʻrta asr va Uygʻonish davri oraligʻida. Uygʻonish davri chizmatasvir texnikasi Chenino Chenini tomondan tasvirlangan.

Bunda kumush qalamdan foydalanilgan, rasm qogʻoz yoki pergamentga tushirilgan, uni koʻpincha yashil, qora, kulrang yoki jigarrang-qizil tempera bilan qoplanganlar. Yorugʻlikni baʼzida belila bilan berganlar. Ular, shuningdek, patqalam (pero), moʻyqalam bilan bistrdan foydalanib chizilganlar. Chizmatasvir-

¹ Kitob: Uzoq Sharq mumtoz nasriy adabiyoti. <http://www.e-reading.club/>

² *Miniatyura* (lotinchadan *minium* — qoʻlyozma kitoblarni bezashda ishlatiladigan qizil boʻyoqlar,) — tasviriy sanʼatda kichik hajmdagi rang-tasvir, haykaltaroshlik va grafika asarlari, shuningdek, ularni yaratish sanʼati.

³ *Uygʻonish yoki Renessaans* (fr. Renaissance, ital. Rinascimento; re/ri dan — «qaytadan» ili «yangidan» + nasci — «tugʻilgan») — dunyo ahamiyatiga ega boʻlgan, Oʻrta asrlar davridan keyin paydo boʻlgan Yevropa madaniyati tarixidagi davr, Italiyada XIV asr boshlariga toʻgʻri keladi (Evrope boʻylab — XV–XVI asrlar). Antik madaniyatga boʻlgan qiziqish ortadi, xuddiki uning qayta uygʻonishi roʻy beradi — shundan davrning nomi paydo boʻlgan.

ning sifat jihatdan yangi usulini A. Pizanello⁴ taklif qildi. U predmetlarni shakl nuqtayi nazaridan o'rganib, hayotiy rasmlarni naturadan chizishga kirishdi.



9-rasm. A. Pizanelloning to'rtta yalang'och ayol tasvirlangan rasmdan parcha. 1420-y. Q., ton., it., qal²

¹ *Antonio Pisanello* (tahm. 1392–1395-yy., Piza — ehtimol, 1455-y., Rim) — Uyg'onish davri va ilk italyan kvatrochentosining eng mashhur rassomlaridan biri.

² *Mayskaya M.I.* Pisanello. — M.: «Iskustva». — 1981. illyustratsiyalar 42.

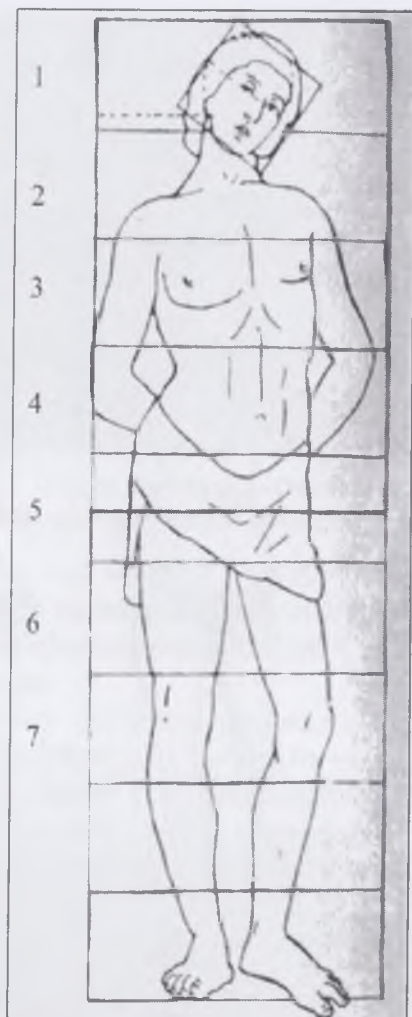

10-rasm. S. Bottichelli.¹ Nisbatlar qonuni.
1470-y. Q., tush, pero²

¹ *Sàndro Bottichèlli* (haqiqiy ismi Alessaàndro di Mariaàno di Vànni Filipeèpi, 1445-yil 1-martda tug‘ilgan. 1510-y. 17-mayda vafot etgan) – Uyg‘onish davri mashhur italyan rassomi, Florensiya rangtasvir maktabi vakili..

² Uyg‘onish davrida rasmchizish, 7 qism.<http://hudozhnikam.ru/>

Yuqori Uygʻonish davrida¹ chizmatasvirga boʻlgan munosabat oʻzgardi. Leonardo da Vinchi, Mikelandjelo,² Rafael³ kabi mashhur rassomlar juda koʻplab ajoyib kartinalar yaratdilar va ularning anchagina qismi hozirgacha saqlanib qolgan.



11-rasm. Leonardo da Vinchi. Inson tanasi nisbati. Vitruvian odami.⁴ 1490-y. Q., tush, pero⁵

¹ *Chinkvichento*, XV asr oxiri, taxminan 30–40-yy. Aynan mana shu davr dunyoga koʻp qirrali va dahol rassomlar sulolasini yetkazib berdi.

² *Mikelaànjelo Buonarroòti*, toʻliq ismi Mikelaànjelo di Lodoòviko di Leonaòrdo di Buonarroòti Simoòni. 1475-y. 6-martda Kaprezeda tugʻilgan, 1564-y.18-fevralda Rimda vafot etdi) — italyan haykaltaroshi, rassom, arxitektor, shoir, faylasuf. Uygʻonish davri va ilk barokkoning eng yirik rassomlaridan biri.



**12-rasm. Mikelandjelo. Inson tanasi nisbati.
1490-x? y. Q., tush, pero⁶**

³ *Rafaeël Saanti* (1483-y. 28-mart, Urbino – 1520-y. 6-aprel, Rim) – buyuk italyan rassomi, grafigi va arxitektori, Umbriya maktabi vakili.

⁴ *Vitruvian odami* (lot. *Homo vitruvianus*) – Leonardo da Vinchi tomonidan taxminan 1490–1492-yy.da qadimgi antik davr rim arxitektori Vitruviiy (*Vitruvius*) ijodiga bag'ishlangan kitob uchun ishlangan illyustratsiya sifatidagi-rasm. Unda yalang'och erkak tanasi bir-birining ustiga qo'yilgan ikki xil vaziyatda tasvirlangan: ikki tomonga yoyilgan qo'llari va oyoqlari bilan aylana ichiga, jipslashtirilgan oyoqlari bilan esa kvadrat ichiga joylashtirilgan;

⁵ *Pundika Ya. Grafika durdonalari. Leonardo da Vinchi.* – M.: «EKSMO». – 2007. 58-b.

⁶ *Tibbiy anatomik illyustratsiya* – Odam tanasini o'rganish tarixi atlaslarda 5-yuziyillik. 1 qism. m.habrahabr.ru

Ushbu asarlar juda bebahodir, chunki bu davrda realistik chizmatasvirning ilmiy asoslari yaratilgan edi. Perspektivani o'rganish uchun asbob yaratildi, olimlarodamlar va hayvonlarning anatomiyasi hamda nisbatlarini o'rganishni boshladilar. Bular-birinchi o'quv rasmlari edi. Texnikasi bo'yicha ular Renessanddan avvalroq davrga oid bo'lib, bu davrda chizmatasvir san'atning mustaqil turiga aylangandi. Chizmatasvirning rivojlanishiga yangi materiallarning paydo bo'lishi katta yordam berdi.



13-rasm. Leonardo da Vinchi.
Havoriy (apostol) boshi uchun eskiz¹
1495-y. Q., ton., san²



14-rasm. Q. Mikelandjelo.
Liviya sivillasi uchun eskiz.³
1505-y. Q., ton., san⁴

¹ *Havoriylar* (apostollar) — Iso ibn Maryam a.s.ning shogirdlari va izdoshlari.

² *Pundika Ya.* Grafika durdonalari. Leonardo da Vinchi. — M.: «EKSMO». — 2007. 88-b.

³ *Siviullalar, sibilli* — antik madaniyatda jazavaga tushib kelajakni, ko'pincha esa, falokat va musibatlarni bashorat qiluvchi avliyolar.

⁴ *Jil Nera.* Mikelandjelo. Tascytn / ART — Rodnik. — Germaniya. 2001. 43 b.



**15-rasm. S. Rafael. Karton, ayol boshi.
1510-y. Q., ton., ko'mir¹**

Yuqori Uyg'onish davrida chizmatasvirning ma'lum turlari shakllandi. Buyuk italiyalik usta rassomlar chizmatasvir texnikasi turlarini uch yo'nalishda belgiladilar – tonal, yarimtonal va chiziqli (bu haqda Chizmatasvirning asosiy tushunchalari bobida batafsilroq aytiladi).

¹ <http://www.chernorukov.ru/>



**16-rasm. Leonardo da Vinchi. Rasmdan parcha.
Mariyaning boshi¹, karton 1499-y. Q., ton., ko'mir, oq rang.
(Tonal rasm)²**

¹ *Bibi Maryam*, Iso ibn Maryam a.s.ning onalari.

² *Pundika Ya*. Grafika durdonalari. Leonardo da Vinchi. — M.: «EKSMO». — 2007. 174b.



17-rasm. Q. Mikelandjelo.
Ideal bosh. 1495-yil.
Q., ton., san.
(Yarimtonal rasm)¹



18-rasm. S. Rafael.
O'g'il bola boshi.
1500-y. Q., ton.,
kumush., kar.
(Chiziqli rasm)²

¹ San'at ensklapediyasi v.<http://www.artprojekt.ru/>

² <http://www.wm-painting.ru/>

Chizmatasvirning rivojlanishiga Ya. Pontormo,¹ F. Rosso,² F. Parmidjanino³ kabi manerist rassomlar katta hissa qo'shganlar. Ular o'zlaridan oldingi rassomlarning chizmatasvir texnikasini takomillashtirib, chizishning yangi uslubiga erishdilar, keyinchalik chizmatasvirning ushbu turi akademik chizmatasvirning asosi bo'ldi.



19-rasm. F. Rosso. Leda va oqqush.⁴ 1530-yil. Q., ton., san⁵

¹ *Pontormo* (haqiqiy ismi Jacopo Carucci; 1494-yil 24-may, Pontormo, hozirda Empoli shaharchasiga tutashgan poyolka — 1557-yil 2-yanvar, Florensiya) — italyan rassomi, Florensiya maktabi vakili, manerizm asoschilaridan biri.

² *Rosso Fiorentino* (ma'nosi «Florensiyalik malla», haqiqiy ital.ismi Giovan Battista di Jacopo, ital. taxallusi Rosso Fiorentino; 1494-yil 8-mart, Florensiya — 1540-yil 14-noyabr, Fontenblo) — italyan rassomi Florensiya maktabi vakili, Italiya va Fransiyada ijod qilgan.

³ *Girolamo Franchesko Mariya Massola* (ital. Girolamo Francesco Maria Mazzola, Parmidjaniuno taxallusi mashhur bo'lgan (ital. Parmigianino — «Parmada yashovchi»; 1503-yil 11-yanvar, Parma — 1540-yil 24-avgust, Kazalnadjore) — Uyg'onish davri italyan rassomi va gravyurachisi, manerizm yo'nalishi vakili.

⁴ *Leda va oqqush* — ikonografiyaga oid syujet, unda oqqushga aylangan Zevs bilan qovushayotgan Leda yoki farzandlari oldida oqqushni quchoqlayotgan holati tasvirlangan. O'zining erotikaga oid mazmuni bilan Chink-vechento san'atida yanada mashhur bo'lgan.

⁵ *Antonio Natali*. Rosso Firantino. Silvena Editoriale. — 2006. 231 b.



20-rasm. F. Parmidjanino. Chol boshi.
1523-yil. Q., ton., san'

Tisian Vechellio² yanada erkin badihadagi (improvizatsiya) chizmatasvirning yangi usulini olib kiradi. Chizilgan rasm lokal (mahalliy), ya'ni ma'lum bir joyga xos bo'lib qolishiga qaramasdan, u avtonom bo'lib qoladi, endi chizmatasvir rivojlanishning yangi bosqichigao'tadi.

¹ Parijning Rasmlar salonidan xabarlar. /www.buro247.ru

² *Tisian Vechellio* (ital. Tiziano Vecellio, 1488/1490, Peve-di-Kadore — 1576-yil 27-avgust Venetsiya) — italyan rassomi, Yuqori va So'nggi Uyg'onish davri Venetsiya maktabining eng yirik vakili. Tisianning nomi Uyg'onish davrining Mikelandjelo, Leonardo da Vinchi va Rafael kabi buyuk rassomlari qatorida turadi. Tisian bibliyaga oid va mifologik syujetlarda kartinalar yaratgan, u portretist sifatida ham dong taratgan. Unga qirollar, Rim papalari, kardinallar, gersog va knyazlar buyurtma berganlar. Venesiyaning eng yaxshi rassomi deb tan olingan davrda tisian hali 30-yoshga ham kirmagan edi.



21-*rasmi*. Ya. Pontormo. Yo'tgan holdagi yalang'och erkak figurasi.
1531-yil. Q.,,ton.,, san¹

¹ *Elisabetta Marcetti Letta*. PontormoRosso Firantino. Scala. – Milan, 2004. 53 b.



22-rasm. V. Tisian. Ayol portreti. 1517-yil.
Q., ton., ital. qal.¹

XVI asrdan boshlab grafit va XVIII asrning oxiridan boshlab esa – zamonaviy turdagi yog‘och qoplamali qalam qo‘llanila boshladi.

¹ *Art-Risunok*. <http://www.art-drawing.ru>.

XVI–XVIII asrlarda Yevropa kartinalari yangi xususiyatlarga ega bo'ldi. Fransiyada F. Klue,¹ N. Pussen,² A. Vatto,³ J. Engr⁴lar, Gollandiyada X. Rembrandt⁵, Flandriyada P. Rubens⁶ Italiyada, D. Tepolo⁷ va F. Gvardi⁸ tasvirlash mahorati bo'yicha mumtoz

¹ *Fransua Klue* (fr. *François Clouet*, 1515-yil, Tur — 1572-yil 22-dekabr, Parij) — buyuk fransuz rassomi-Uyg'onish davrida Fransisk I, Genrix II, Fransisk II va Karla IX kabi qirollar saroyida portretist rassom bo'lgan. Uning ranglar bilan to'yingan, kompozitsiyasi jihatdan qaraganda, erkin va obrazli portretlariga naturaning puxtalik bilan aks ettirilishi, uning yorqin tavsifi vaziyatlarining ulug'vor va vazminligi, undagi mohirona aks ettirilgan liboslarning hashamatligi xosdir.

² *Nikola Pussen* (fr. *Nicolas Poussin*, 1594, Lez-Andeli, Normandiya — 1665-yil 19-noyabr, Rim) — fransuz rassomi, klassisizm rangtasviri paydo bo'lgan davrlarda ijod qilgan. Uzoq vaqt Rimda yashadi va ijod qildi. Amaliy jihatdan olib qaraganda uning barcha kartinalari — tarixiy-mifologik syujetlar asosida yaratilgan. U ravon, ritmik kompozitsiya ustasi bo'lgan. U birinchilardan bo'lib lokal ranglarning mahobatligini baholadi.

³ *Jan Antuan Vatto*, *Antuan Vatto* taxallusi bilan yanada mashhur bo'lgan (fr. *Jean Antoine Watteau*, 1684-yil 10-oktabr, Valansen — 1721-yil 18-iyul Nojan-syur-Marn) — XVIII asr birinchi yarmida ijod qilgan fransuz rassomi, uning ijodi bilan umumyevropa san'atida rokokousulining muqaddimasi boshlangan.

⁴ *Jan Ogyust Dominiúk Engr* (fr. *Jean Auguste Dominique Ingres*; 1780—1867) — французский художник, живописец, и график общепризнанный лидер европейского академизма XIX века.

⁵ *Rembrandt Xarmens van Reyn* (niderl. *Rembrandt Harmenszoon van Rijn*, 1606—1669) — golland rassomi, suratkash va gravyurachi, nur va soya ustasi, golland rangtasviri oltin asrining yirik namoyondalaridan biri. U o'z asarlarida butun inson kechinmalarini emotsional jihatdan mazmunga boy qilib tasvirladiki, ungacha bu holat tasviriy san'atda bo'lgan emas.

⁶ *Piter Paul Ruybens* (niderl. *Pieter Paul Rubens*, 1577-yil 28-iyun, Zigen — 1640-yil 30-may, Antverpen) — Janubiy Niderlandiyaning (Flamandiya) eng yirik rassomi, o'z asarlarida barokko davri Yevropa rangtasvirining harakatchanlik, jo'shqin hayotiylik va his-tuyg'ularga boyligini gavdalantirgan. Rubens ijodi — breygel realizmi an'alarining venesiya maktabi yutuqlari bilan uzviy qorishmasidir. Butun Yevropa bo'ylab uning mifologik va diniy mavzulardagi keng ko'lamli ishlari dong taratayotgan bo'lsa-da, Rubens portret va peyzaj janrlarining ham ustasi edi.

asarlarni yaratadilar va ular asosida ko'plab rassomlar avlodi o'qib-o'rgandi va o'rganmoqda. Akademik chizmatasvirning izchil asosi shakllandi.



23-rasm. F. Klue. Margarita Fransuzskayaning bolaligidagi portreti, 1560-yil. Q., ton., itl., kar., san., akv



24-rasm. N. Pusen. Avtoportret. 1649-yil. Q., ton., it., kar

⁷ *Djovanni Battista Tjepolo* (ital. Giovanni Battista Tiepolo, 1696-yil 5-mart, Venetsiya — 1770-yil 27-mart, Madrid) — buyuk rassom italyan rokokosining yirik namoyondasi, freska va gravyuralar ustasi, venetsiya maktabining so'nggi yirik vakili.

⁸ *Franchesko Lassarò Gvardi* (ital. Francesco Lazzaro Guardi; 1712-yil 5-oktyabr, Venetsiya — 1793-yil 1-yanvar, Venetsiya) — italyan rassomi, venetsiya maktabi vedutistlarining atoqli vakili.



25-rasm. A. Vatto. Ayol boshi.
1710-yil. Q., ton., it., kar., san



26-rasm. J. Engr. Ayol portreti.
1867-yil. Q., ton., graf. kar



*27-rasm. P. Rubens.
Nikolas o'g'lining portreti.
1618-yil.
Q., ton., ital., kar. san¹*



*28-rasm. D. Tintoretto.
Erkak portreti 1761-yil.
Q., ital., kar²*

¹ Gombrix E. San'at tarixi. <http://www.gumer.info>.

² Parij rasmlar saloni . www.buro247.ru.



29-rasm. X. Rembrandt.
Turgan holdagi
yalang'och ayol figurasi.
1629-yil.
Q., ton., sanyil¹



30-rasm. F. Gvardi. San Marko Sobori.²
Venetsiya.³ 1782-yil.,
Q., ton., san⁴

XIX asrda chizmatasvir o'zgacha jo'shqinlik va hayotiylikka ega bo'ldi. Chizmatasvir yanada asabni qo'zg'atadigan va diqqatni oshiradigan, iblisona shaklni kasb etadi, ijodkorning ichki tuyg'ulari yuzaga chiqib qoladi, rasm endi shaklga sig'may qoldi, komponovka qoidalari shakllangan qonuniyatlardan tashqariga chiqib ketdi, ammo shunga qaramasdan chizilgan rasm haqiqatni tasvirlaydi.

¹ <http://www.artvalue.fr>

² *Avliyo Marka Sobori* (ital. Basilica di San Marco – «San-Marko baziliksiya») – Venetsiyadagi kafedral sobori (1807-yilgacha dojlar qasridagi saroy kapellasi bo'lgan), u G'arbiy Yevropada vizantiya me'morchiligining noyob na'munasini o'zida namoyon qilgan. Dojlar qasri yonidagi Avliyo Mark maydonida joylashgan.

³ *Veneçsiya* (ital. Venezia [veçnšttsia] (inf.), ven. *Venesia*) – Italiyadagi, shahar, Venetsiya viloyati va Venetsiya provinsiyasining ma'muriy markazi.

⁴ <http://1-9-6-3.livejournal.com>

Tomoshabin har doim ham ijrochini tushunavermaydi. Tasviriy san'atning yangi qirralarini ochib bergan bunday reshakllardan biri bu Ispaniyalik A. Goyya¹ edi. Fransiyada esa P. Gavarni² va Dore³ Barbizonchilar⁴ va impressionistlar⁵ T. Russo,⁶ K. Korro,⁷ O.Renuar,⁸ E. Dega,⁹ V. Van Goyil.¹⁰

¹ *Fransisko Xose de Goyya-i-Lusentes* (isp. Francisco Jos? de Goya y Lucientes; 1746-yil 30 mart, Fuendetodos, Saragosa yaqinida – 1828-yil 16-aprel, Bordo-ispansh rassomi va gravyurachisi, romantizm davri tasviriy san'atining ilk va eng yorqin namoyondalaridan biri.

² *Pol Gavarni*, haqiqiy ismi Ippolit Syulpis Giyom Shevale (fr. Paul Gavarni, Hippolyte Sulpice Guillaume Chevalier, 1804-yil 13-yanvar, Parij – 1866-yil 23-noyabr, Parij) – fransuz grafigi, karikaturachi, kitob bezovchi rassom.

³ *Pol Gyustav Dore* (fr. Paul Gustave Doré; 1832-yil 6-yanvar, Strasburg – 1883-yil 23-yanvar, Parij) fransuz gravyurachisi, illyustrator va rangtasvirchi rassom.

⁴ *Barbizon maktabi* (fr. École de Barbizon) – fransuz peyzajist-rassomlari guruhi. Maktabning bunday atalishi Fontenblo o'rmonidagi Barbizon qishlog'i nomi bilan bog'liq bo'lib, u yerda uzoq vaqt Russo, Mille va guruhning boshqa ayrim vakillari yashagan. Ushbu maktab rassomlari golland (Yakob van Reysdal, Yan van Goyen, Meyndert Xobbema) va fransuz (Nikola Pussen i Klod Lorren) peyzajistlari asos solgan an'analarga tayanib ijod qilganlar. Ularning bevosita o'tmishdoshlari P.Yue i Bonington bo'lgan. Barbizonchilar ijodiga ularning guruhga tegishli bo'lmagan zamondoshlari ham ta'sir ko'rsatgan, – Koro, Kurbe, Delakrua. Teodor Russo (fr. Théodore Rousseau; 1812-y. 15-aprel, Parij – 1867-y. 22-dekabr, Barbizon) – fransuz peyzajchi rassomi, barbizon maktabi asoschisi,

⁵ *Impressionizm* (fr. impressionnisme, impression so'zidan-taassurot) – XIX asr ikkinchi yarmi – XX asrboshlarida Fransiyada paydo bo'lgan, keyin butun dunyo bo'ylab tarqalgan san'at yo'nalishi, uning vakillari real borliqni uning harakatchanligi va o'zgaruvchanligi bilan birgalikda tabiiy va jonli aks ettiruvchi metod va usullarni ishlab chiqishga, o'zlarining lahzalik taassurotlarini tasvirlashga harakat qilganlar. Ko'pincha «impressionizm» termini orqali rangtasvirning bir yo'nalishi nazarda tutiladi (bueng avvalo, usullar guruhi), lekin uning g'oyalari yana adabiyot va musiqada ham o'z ifodasini topgan.

⁶ *Teodor Russo* (fr. Théodore Rousseau; 1812-yil 15-aprel, Parij – 22 1867-yil dekabr, Barbizon) – fransuz peyzajchi rassomi, o'z ijodida ple-

Zamonaviy chizmatasvir haqiqat tushunchasining shakllarini chuqur o'rganishga asoslangan. Va bu narsa badiiy ijodda atrof-muhit bilan improvizatsiya qilish, ya'ni nogahon biror narsani yaratish, stilizatsiya qilish, ya'ni ma'lum uslubga solish, o'xshatish, manipulyatsiya qilish (qo'l ishida murakkab va nozik harakatlar qilish), narsaning shaklini o'zgartirish imkoniyatlarini beradi.

nerda ishlashni boshlagan birinchi rassomlarni birlashtirgan barbizon maktabi asoschisi.

⁷ *Jan Batist Kamil Koro* (fr. Jean-Baptiste Camille Corot, 1796-yil 17-iyul (Respublikaning IV yili 29 messidorasi), Parij — 1875-yil 22-fevral, Parij) — fransuz rassomi va graviyurachisi, impressionistlar ijodiga katta ta'sir ko'rsatgan romantizm davrining eng yetuk va sermahsul peyzajchilaridan biri.

⁸ *Per Ogyuost Renuaar* (fr. Pierre-Auguste Renoir; 1841-yil 25-fevral, Limoj — 1919-yil dekabr, Kan-syur-Mer) — fransuz rassomi, grafik va haykaltarosh, impressionizmning asosiy vakillaridan biri. Renuar birinchi maborda aslzodalar portretining sertakalluf ustasi; u impressionistlar orasida birinchilardan bo'lib aslzoda pariqliklar orasida muvaffaqiyatga erishdi. 1880-yy. o'rtasida u impressionizm bilan aloqani uzdi, klassisizmga, keyinchalik esa angrizmga qaytdi. Mashhur rejissor Jan Renuarning otasi.

⁹ *Iler-Jermen-Edger de Ga, yoki Edger Dege* (fr. Edgar Degas; 1834-yil 19-iyul, Parij — 1917-yil 27-sentyabr) — fransuz rassomi, impressionizm yo'nalishining ko'zga ko'ringan va o'ziga xos vakillaridan biri.

¹⁰ *Vinsent Villem Van Gog* (niderl. Vincent Willem van Gogh; 1853-yil 30-mart, Grot-Zyundert, Breda yonida, Niderlandiya — 1890-yil 29-iyul, Over-syur-Uaz, Fransiya) — niderland rassomi, postimpressionist, uning ishlari XX asr rangtasviriga vaqtga taalluqsiz ravishda ta'sir ko'rsatdi. O'n yildan ortiqroq vaqt mobaynida u 2100 dan ortiq kartinalar yaratdi, ulardan 860 tasi moybo'yoq yordamida ishlangan. Ular portretlar, avtoportretlar, peyzajlar, natyurmortlar bo'lib, kartinalarda zaytun va sarv daraxtlari, bug'doy va kungaboqar dalalari aks ettirilgan. Tanqidchilarning ko'pchiligi Van Gogni 37 yoshida o'z joniga qasd qilmasidan avval tanimas edi. Bungacha rassom qashshoqlik, tashvishli kunlar va asab bilan bog'liq kasalliklarni boshidan kechirgan.



**31-rasm. A. Goyya.
Qichqirayotgan ayol.
1815. Q., ton., tush, kist¹**



**32-rasm. P. Gavarni. Qashshoq va
uning bolalari, «Niqoblar va
busharalar» seriyasidan.
1853-yil. Q., it., kar²**

¹ <http://allday2.com>

² <http://otkritka-reprodukcija.blogspot.com/>



33-rasm. Pol Dore. Parij hayvonot xonasi. 1854-yil. Q., kar.¹



34-rasm. K. Korro. Xomaki rasm, Daraxtlar. 1825-yil.? Q., tush, pero²

¹ <http://www.liveinternet.ru/>

² 1354671466-0418295-www.nevsepic.com.ua



35-rasm. T. Russo. Daraxtlar. Q., ton., tush, pero¹



36-rasm. E. Dega. Divanda. 1838-yil. Q., ton., it., kar²

¹ <http://otkritka-reprodukcija.blogspot.com/>

² <http://www.vasnev.ru/>



37-rasm. V. Van Gog. Yulduzli tun. 1889-yil. Q., ton., tush, kar¹

XIX asr oxirining eng buyuk improvizatorlaridan biri bu – o‘zining lapidar, ya’ni lo‘nda va aniqchizgilari bilan P. Pikasso², o‘zining stilizatsiyalangan shakllari bilan Modilyani³, shakllarining aniqligi bilan E. Barlax⁴, surrealistik⁵ fantaziyalari bilan

¹ vangogh-art.ru

² *Pablo Diyego Xose Fransisko de Paula Xuan Nepomuseno Mariyadelos Remedios Siprianodela Santisima Trinidad Martir Patrisio Ruisva Pikasso* (1881-yil 25-oktyabr, Malaga, Ispaniya – 1973-yil 8-aprel, Mujen, Fransiya) – ispan rassomi, haykaltarosh, grafik, teatr rassomi, keramist va dizayner.

³ *Amedeo (Iyedidiya) Klemente Modilyani* (ital. Amedeo Clemente Modigliani; 1884-yil 12-iyul, Livorno, Italiya Qirolligi – 1920-yil 24-yanvar, Parij, Uchinchi fransuz respublikasi) – italyan rassomi va haykaltaroshi, XIX asr oxiri – XX asr boshida yashagan buyuk rassomlardan biri, ekspressionizm vakili.

⁴ *Ernst Barlax* (nem. Ernst Barlach, 1870-yil 2-yanvar, Vedel, Golshteyn – 1938-yil 24-oktyabr, Rostok) – nemis haykaltaroshi, rassom va yozuvchi. Realizm va ekspressionizm tarafdori.

S. Dali¹, o'zgartirilgan shakllar, chiziqlar va shtrixlari bilan A. Matiss² va R. Guttuzolar³, o'zining realistik rasmlari bilan Lyusen Freyda⁴.



38-rasm. P. Pikasso. Cho'milayotgan ayollar.
1918-yil. Q., ton., kar⁵

⁵ *Surrealizm* (fr. *surréalisme*) — 1920-yillar boshida Fransiyada shakllangan san'at yo'nalish. Illyuziya va shakllarning paradoksal (g'ayritabiiy) birikuvidan foydalanishi bilan boshqa yo'nalishlardan ajralib turadi.

¹ *Salvadoor Daliu* (to'liq ismi Salvador Domnek Felip Jasint Dali va Domenek, markiz de Dali de Pubol; 1904-yil 11-may, Figeras — 1989-yil 23-yanvar, Figeras) — ispan rassomi, grafik, haykaltarosh, rejissor, yozuvchi. Surrealizmning eng mashhur namoyondalaridan biri.

² *Anri Matiss* (fr. Henri Matisse; 1869-yil 31-dekabr, Le-Kato-Kambrezi, Nor, Fransiya (Ikkinchi fransuz imperiyasi) — 1954-yil 3-noyabr, Nissa, Fransiya) — fransuz rassomi, haykaltarosh, lider techeniya fovistlar yo'nalishi rahnamosi. O'z xis-tuyg'ularini rang va shakl orqali aks ettirish bo'yicha tadqiqotlari bilan mashhur.

³ *Renaato Guttuzo* (ital. Renato Guttuso, 1911-yil 26-dekabr yoki 1912-yil 2-yanvar, Bageriya — 1987-yil 18-yanvar, Rim) — italyan rassomi (1962).



**39-rasm. A. Modilyani.
O'tirganholdagi yalang'och qomat
A. Axmatovadan xomaki.¹
1910. Q., kar²**

**40-rasm. E. Barlax. Avtoportret.
1928-yil. Q., kar³**

⁴ *Lyusen Maykl Freyd* (ingl. Lucian Michael Freud; 1922-yil 8-dekabr, Berlin — 2011-yil 20-iyul, London) — nemis millatiga mansub yahudiy britan rassomi, rangtasvirning portret janri va yalang'och naturadan chizishga ixtisoslashgan; psixologik portret ustasi. O'z davrining eng ko'p haq to'lanadigan rassomlaridan biri bo'lgan.

⁵ <http://picassolive.ru>

¹ *Anna Andreevna Axmatova* (1889-yil 11-iyun, Odessa — 1966-yil 5-mart, Domodedovo, Moskova oblasti) — rus shoirasi, tarjimon va adabiyotshunos, XX asr rus adabiyotining eng ahamiyatli vakillaridan biri. adabiyot bo'yicha Nobel mukofotiga nomzod (1965).

² <http://ptj.spb.ru/archive>

³ ru.wikipedia.org



41-rasm. S. Dali. Syurrealistik-rasm.
Q., tush, pero¹



42-rasm. A. Matis. Ikkisi.
Q., flomaster²



43-rasm. R. Guttuzo. «Gott mit
uns!» siklidan rasmlar («Biz bilan
Xudo!»). 1970-yil. Q., Qora guash,
tem. mo'yqalam, patqalam.³

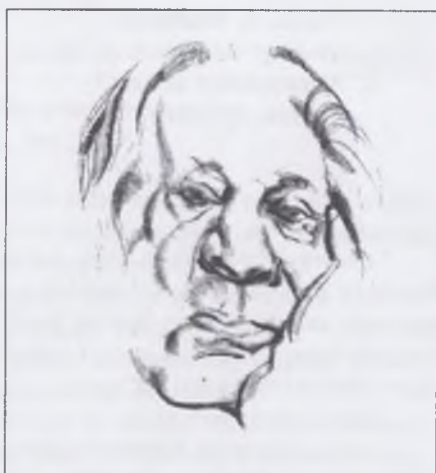

44-rasm. Lyusen Freyd.
Rassomning otasi.
1970-yil. Q., kar⁴

Rossiyada akademik chizma tasvir tarixi XVIII asrning ikkinchi yarmidan boshlanadi. Peterburg akademiyasining mashhur rassomlari A. Losenko,⁵ P. Sokolov,⁶ O. Kiprenskiy,⁷ K. Bryullov,⁸ A. Ivanov⁹ va boshqalar bo'lgan.

Bu realistik an'analarni keyinchalik P. Fedotov¹⁰ hamda XIX asrning boshqa rassomlari davom ettirdilar.

¹ <http://www.dali-genius.ru/>

² <http://mediazavod.ru/>

³ <http://artyx.ru/>

⁴ <http://allpainters.ru/>

⁵ *Anton Pavlovich Losenko* (1737-yil 30-iyul (10-avgust), Gluxov, Rossiya imperiyasi – 1773-yil 23-noyabr (4-dekabr), Sankt-Peterburg, Rossiya imperiyasi) – ukrainalik rus rassomi, J.M. Venning shogirdi. Klassisizm vakili, rus tarixiy rang tasviri asoschisi.

⁶ *Pyotr Fyodorovich Sokolov* (1787, Moskva, Rossiya imperiyasi – 1848-yil 3-avgust, Merchik imeniyasi, Valkov uyezdi, Xarkov guberniyasi, Rossiya imperiyasi) – rus akvarelchi rassomi, litograf, portretchi, rodonachalnik rus akvarel portreti janri asoschisi, Imperator badiiy Akademiyasi akademigi.

⁷ *Orest Adamovich Kiprenskiy* (1782-yil 13-mart – 1836-yil 5-oktyabr) – rus rangtasvirchi rassomi, grafik, portret ustasi.

⁸ *Karl Paāvlovich Bryulloōv* (1799-yil 12-dekabr, Sankt-Peterburg – 1852-yil 11-iyun Mansiana, Italiya) – rus rangtasvirchi rassomi, monumentalist, akvarelist, akademizm yo'nalishi vakili.

⁹ *Aleksandr Andreevich Ivanov* (1806–1858) – rus rassomi, akademik; bibliya(injil) va antik-mifologik syujetlar asosida asarlar yaratgan, akademizm vakili, «Iso Masihning odamlarga ko'rinishi» polotnosi muallifi.

¹⁰ *Pavel Andreevich Fedotov* (1815-yil 22-iyun [4-iyul], Moskva – 1852-yil 14-noyabr, Sankt-Peterburg) – rus rangtasvirchi rassomi va grafigi, rangtasvir akademigi, rus rangtasvirida tanqidiy realizm asoschisi.



**45-rasm. A. Losenko. Tik turgan
naturachi. 1761-yil.
Q., ton., san¹**



**46-rasm. P. Sokolov. O'tirgan
holdagi naturachi. 1785-yil.
Q., ton., it., kar., mel²**

¹ artchive.ru

² artchive.ru



47-rasm. O. Kiprenskiy. O'tirgan holdagi naturachi. 1812-yil. Q., ton., san¹



48-rasm. K. Bryullov. Naturachilar. 1817-yil. Q., ton., ko'mir, it., kar., pas, mel²

¹ /artchive.ru/

² <http://graphic.org.ru/>



49-rasm. A. Ivanov. Naturachi. 1827-yil.
Q. ton., it. kar¹

50-rasm. P. Fedotov.
«O‘z iqtidoriga ishonib, sepsiz
ayolga uylangan rassom». 1844–1846. Q., sepiya, tush,
patqalam, mo‘yqalam²

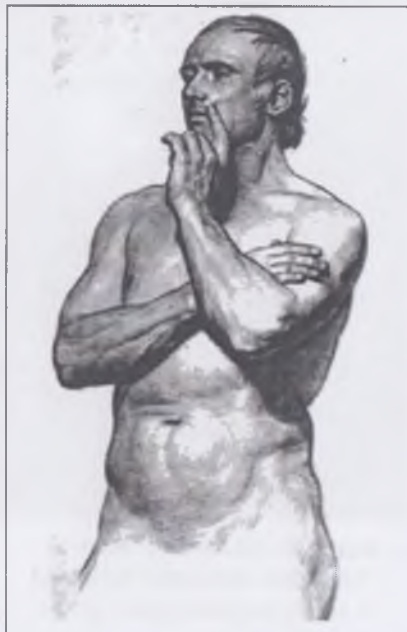

¹ <http://tatyana-art.ucoz.com/>

² <http://culture-art.ru/>

Chizmatasvir san'atidagi yangi yuksalish buyuk ustoz P. Chistyakovning nomi bilan bog'liq bo'lib, u Rossiya tasviriy san'ati tarixida yangi davrni yaratgan o'quvchilarning sulolasini tarbiyaladi. Bular I. Kramskoy,¹ I. Repin,² V. Surikov,³ M. Vrubel,⁴ V. Serov⁵ va boshqalardir.



74-rasm. P. Chistyakov.
Turgan holdagi naturachi.
1854-yil. Q., it. kar., uyil., mel⁶



75-rasm. I. Kramskoy. Naturachi.
1860-yil.
Q., ton., it. kar., mel⁷

¹ *Ivan Nikolayevich Kramskoy* (1837-yil 27-may [8-iyun], Ostrogojsk — 1887-yil 24-mart [5-aprel], Sankt-Peterburg) — rus rassomi va suratkashi, master janrli va tarixiy portretlar janri ustasi; badiiy tanqidchi.

² *Ilya Efimovich Repin* (1844-yil 24-iyul [5-avgust], Chuguyev, Rossiya imperiyasi — 1930-yil 29-sentyabr, Kuokkala, Finlyandiya) — rus rangtasvirchi rassomi. Otasi askar bo'lgan, o'smirlik chog'ida ikonalar chizuvchi rassom bo'lgan. I. N. Kramskoy rahbarligidagi rasm chizish maktabida o'qigan, keyin ta'lim olishni Peterburg badiiy Akademiyasida davom ettirgan.

³ *Vasily Ivanovich Surikov* (1848-yil 12-yanvar, Krasnoyarsk — 1916-yil 6-mart, Moskva) — rus rassomi, tarixiy janrdagi katta ko'lamli asarlar muallifi.



76-rasm. I. Repin.
Artist G.G. Geportreti.
1899-yil. Q., ton.,
it. kar. sous⁸



22-rasm. V. Surikov. Qurolli kazak.
1901-yil. Q., ton., it. kar., sep. Kis⁹

⁴ *Mixail Aleksandrovich Vrubel* (1856-yil 15-mart, Omsk-Oblast Sibir qirg'izlari viloyati, Rossiya imperiyasi – 1910-yil 1-aprel, Sankt-Peterburg) – XIX–XX asrlar oralg'idagi rus rassomi, tasviriy san'atning deyarli barcha janrlarida ijod qilgan: rangtasvir, grafika, dekorativ haykaltaroshlik va teatr bezagi san'atida. 1896-yilda mashhur qo'shiqchi N. I. Zabela bilan turmush qurgan va uning portretlarini bir necha bor ishlagan.

⁵ *Valentin Aleksandrovich Serov* (1865-yil 7-yanvar, Sankt-Peterburg – 1911-yil-22 noyabr, Moskva) – rus rassomi va grafigi, portret ustasi.

⁶ Golubaja grafika 18275-7

⁷ liveinternet.ru

⁸ gippius-by-repin

⁹ <http://artsurikov.ru/>



77-rasm. M. Vrubel. Avtoportret.
1883-yil. Q., it. kar¹

78-rasm. V. Serov. Erkak portreti.
1900-yil. Q., ton., san²

Grafikada o'zgacha mahorat va nafasatni «San'at olami»³ usta rassomlari A. Benua,⁴ L. Bakst,⁵ M. Dobujinskiy,⁶ K. Somov,⁷ va Z. Serebryakovalar yaratdi.⁸

¹ <http://vrubel-lermontov.ru/>

² liveinternet.ru

³ *San'at olami* (1898–1924) — Rossiyada 1890-yillar oxirida shakllangan badiiy birlashma. Xuddi shu nom bilan guruh a'zolari tomonidan nashr etilgan jurnal 1898-yildan chiqa boshladi.

⁴ *Aleksandr Nikolayevich Benua* (fr. Alexandre Benois; 1870-yil 21-aprel (3-may), Sankt-Peterburg — 1960-yil 9-fevral, Parij) — rus rassomi, san'at tarixchisi, badiiy tanqidchi, «San'at olami» birlashmasi asoschisi va bosh rahnamosi.

⁵ *Leon Samoylovich Bakst* (haqiqiy ismi — Leyb-Xaim Izrailevich Rozenberg, 1866-yil 9 may, Grodno — 1924-yil, 28-dekabr, Parij) — asosan Sankt-Peterburg va Parijda ishlagan rassom, ssenograf, illyustrator va dizay-



79-rasm. A. Benua. Q. portreti,
ton., it., kar..san., mel, akv.



80-rasm. L. Bakst. Erkak portreti.
1908-yil. Q., it., kar.

ner. Dastgohli rangtasvir va teatr grafikasi ustasi, «San'at olami» birlashmasi va S. P. Dyagilevning badiiy teatr loyihalari a'zosi, XX asr ekzotika va oriyentalizm bilan bog'liq Yevropa modasi qonunlarini o'rnatuvchilardan biri.

⁶ *Mstislav Valerianovich Dobujinskiy* (1875, Novgorod — 1957, Nyu-York) — rus rassomi, shahar peyzaji ustasi, «San'at olami» ijodiy birlashmasia'zosi, badiiy tanqidchi, yodnomanavis (memuarchi).

⁷ *Konstantin Andreevich Somov* (1869-yil 30 noyabr, Sankt-Peterburg — 1939-yil 6-may, Parij) — rus rassomi va grafigi, portret va peyzaj ustasi, illyustrator, «San'at olami» ijodiy birlashmasi va shu nomdagi jurnalning asoschilaridan biri. Tabiatshunos olim A. I. Somovning o'g'li.

⁸ *Zinaida Evgenevna Serebryakova* (qizlik familiyasi Lansere; 1884-yil 28-noyabr [10-dekabr], Neskuchnoye qishlog'i, Rossiya imperiyasi, Xarkov guberniyasi, — 1967-yil 19-sentyabr, Parij, Fransiya) — rus rassomi, «San'at olami» ijodiy birlashmasi a'zosi. rangtasvir tarixida qolgan eng birinchi rus ayollaridan. Osip Brazning shogirdi.



81-rasm. K. Somov. M. V. Dobujinskiy portreti. 1910-yil. Q., sous.¹



82-rasm. M. Dobujinskiy. Yozgi bog' qishda. 1915-yil.? Q., gra.²

¹ <http://www.artz.ru/>

² <http://www.artz.ru/>

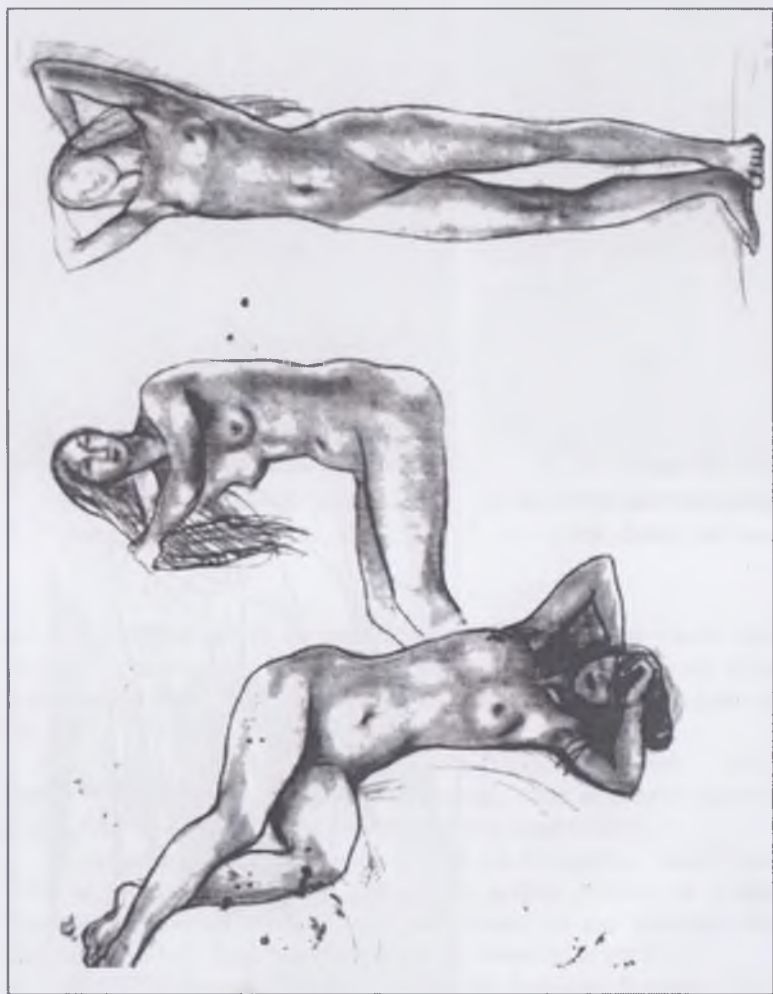

83-*rasm. Z. Serebryakova.*
Kartina uchun xomakilar 1916–1917-yil. Q., kar.¹

¹ <http://www.arttz.ru/>

Sotsializm¹ davridagi qiynchiliklarga qaramasdan, rassomlar akademik an'analarni davom ettirdilar.

Bunda o'qitishning bosh elementi chizmatasvirning mazmuniy tarafidan ayrilmagan holda, realistik rasm chizish maktabi bo'lib qoldi.

Ushbu maktab K. Petrov-Vodkin,² Q. Kustodiyev,³ I. Brodskiy,⁴ V. Favorskiy,⁵ O. Vereyskiy,⁶ A. Laktionov⁷ kabi buyuk rassomlarning nomi bilan uzviy bog'liq bo'lgan.

¹ Sotsializm (frans. socialisme, lat. socialis – jamiyatga oid) – maqsadi va g'oyalari sifatida ijtimoiy adolat, ozodlik va teng xuquqlilik tamoyillarini amalga oshirish ilgari surilgan ta'limot.

² *Kuzma Sergeevich Petrov-Vodkin* (1878-yil 24-oktyabr (5-noyabr), Xvalinsk, Rossiya imperiyasi Saratov guberniyasi – 1939-yil 15-fevral, Sankt-Peterburg) – rus va sovet rangtasvirchi rassomi, grafik, san'at nazariyotchisi, yozuvchi va pedagog, san'at arbobi (1930).

³ *Boris Mixaylovich Kustodiyev* 1878-yil 23-fevral (7-mart), Astraxan – 1927-yil 26-may, Sankt-Peterburg) – rus rassomi.

⁴ *Isaak Izrailevich Brodskiy* (1883–1939) – Rossiya rangtasviri rassomi va grafigi, pedagog va badiiy ta'lim tashkilotchisi san'at arbobi (1932), 1930-yillar rangtasviridagi realistik yo'nalishning asosiy namoyondalaridan biri.

⁵ *Vladimir Andreevich Favorskiy* (1886–1964) – Rossiya grafigi, portret, ksilografiya va kitob grafikasi ustasi, san'atshunos, ssenograf, monumentalist rassom, pedagog va tasviriy san'at nazariyotchisi, professor. Akademik (1962; 1957-yildan muxbir – a'zosi). SSRI xalq rassomi (1963) davlat mukofoti laureat (1962).

⁶ *Orest Georgiyevich Vereyskiy* (1915-yil 7-iyul, Anosovo qishlog'i, Smolenskaya guberniyasi – 1993-yil 2-yanvar, Moskva) – grafig, illyustrator va pedagog. BAAkademi (1983-yil; 1958-yildan muxbir a'zosi). SSRI xalq rassomi (1983). Davlat mukofoti laureati (1978).

⁷ *Aleksandr Ivanovich Laktionov* (1910–1972) – rangtasvirchi rassom va grafik, pedagog, professor, Akademik (1958; 1949-yildan muxbir a'zosi). xalq rassomi (1969). Birinchi darajali Davlat mukofoti (1948) va bir qancha Davlat mukofotlari laureati (1971).

Keyinchalik bu qatorni D. Jilinskiy,¹ I. Govorkov,² A. Bistrov³ va boshqalar davom ettirdi. Postsovet⁴ davrida, Rossiyatasviriy maktabi Yu. Kalyuta,⁵ N. Bloxin,⁶ X. Savkuyev⁷ va boshqa ko'plab suratkashlar ijodi bilan o'z an'alariga sodiq qoldi va bu zamonaviy rus akademik chizmatasvirining yuqori darajada ekanligini ko'rsatadi.

¹ *Dmitriy Dmitriyevich Jilionskiy* (1927-yil 25-may, Volkovka, Chernomorskiy okrugi, 2015-yil 29-iyul, Moskva) – rossiya rangtasvirchi rassomi va grafigi, pedagog, professor. BAAkademi (1988; muhbir a'zosi 1978). xalq rassomi (1987). I. E. Repin nomidagi Davlat mukofoti laureati (1985) va RF Davlat mukofoti laureati (1999).

² *Ivan Vladislavovich Govorkov*. 1949-yil 20-iyun. Sankt-Peterburg. Sovet va Rossiya rassomi, monumentalist, grafik, haykaltarosh, nazariyotchi. Zamonaviy va mumtoz san'at tarafdori, I.E. Repin nomidagi rangtasvir, haykaltaroshlik va me'morchilik instituti professori.

1978-yildan L.O.S.X. (S.X.SPb.)a'zosi, 1993-yildan UNESCO qoshidagi Xalqaro Rassomlar Federatsiyasi a'zosi.

³ *Aleksandr Korovich Bistrov* (1956-yil 7-dekabrda tug'ilgan, Petrovsk, Saratov oblasti, rossiya monumentalist rassomi, mozaikachi, rangtasvirchi, pedagog, professor. RBA Akademigi (2000;1995-yildan muhbir-a'zosi). RF xalq rassomi (2009).

⁴ *Postsovet davri*. Qayta qurish yillaridan 2000-yillar boshigacha.

⁵ *Yuriy Vitalevich Kalyuta* – (1957-yilda tug'ilgan) Rossiya monumentalist rassomi, rangtasvirchi, I.E. Repin nomidagi rangtasvir, haykaltaroshlik va me'morchilik instituti professori. Rossiyada xizmat ko'rsatgan rassom.

⁶ *Nikolay Dmitriyevich Bloxin* (1968-yil 22-may, Sankt-Peterburg) – rus rassomi.

⁷ *Savkuyev Xamid Vladimrovich*. (20-iyuny 1964) rus rassomi.

⁸ <http://latander.livejournal.com/>

⁹ <http://www.art-catalog.ru/>

¹⁰ <http://taanyabars.livejournal.com/>

¹¹ <http://allerleiten.livejournal.com/>



84-rasm. K. Petrov-Vodkin. «Qizil otni cho‘miltirish» kartinasiga ishlangan eskiz. 1912-yil. Q., kar.⁸



85-rasm. Q. Kustodiyev. M.D. Shostakovich portreti. 1923-yil. Q., svet. kar.⁹



86-rasm. I. Brodskiy. Ayol portreti. 1927-yil. Q., it. kar.¹⁰



87-rasm. A. Laktionov. Ayol portreti. 1937-yil. Q., ko‘mir.¹¹



88-rasm. V. Favorskiy.
Qirg'izlar seriyasidan.
1950-yil.? Q., kar.¹



89-rasm. O. Vereyskiy.
T. N. Yablonskaya portreti.
1954-yil. Q., ko'mir.²

¹ <http://www.pushkinmuseum.ru/>

² <http://www.artprojekt.ru/>



90-rasm. D. Jilinskiy. Egilib qolgan kampir, kartina uchun xomaki. 1968-yil. Q., kar.¹



91-rasm. I. Govorkov. Mushukcha bilan model. 2000-yil. Q., flomaster.²

¹ <http://www.rah.ru/>

² <http://www.mymoleskine.ru/>



**92-rasm. A. Bistrov.
Erkak portreti.
1995-yil. Q., kar.¹**



**93-rasm Yu. Kalyuta. Ona va bola
(rassomning xotini).
1995-yil. Q., ton., san.²**

¹ <http://all-drawings.livejournal.com/>

² <http://xn----7sbqier6abq.xn--plai/>



94-rasm. N. Bloxin.
Milliy libosdagi ayol.
2005-yil. Q., ton., ko'mir.³



95-rasm. X. Savkuyev.
Jangchining boshi.
2004-yil. Q., san.⁴

¹ <http://nikolay-blokhin.com/>

² <http://nikolay-blokhin.com/>

O'zbekistonda Akademik chizmatasvir maktabi tarixining ibtidosi, XX asr boshlariga to'g'ri keladi. Bu davrda O'zbekistonda rasm solish bo'yicha asosiy tayanch ma'lumotlar tasviriy san'at maktablarida berilardi. 30-yillarda P. Benkov tashabbusi bilan Samarqandda rassomlik bilim yurti ochildi. O'zbekistondagi tasviriy san'atning birinchi o'qituvchilaridan biri S. Yudin,¹ L. Bure,² I. Kazakov,³ V. Rozvadovskiy,⁴ A. Isupov,⁵ O. Tatevosyan,⁶ V. Eremyan,⁷ P. Benkov, V. Ufimsev,⁸ A. Nikolayev (usto Mumin)⁹ N. Volkov,¹⁰ U. Tansikbayev,¹¹ E. Kovalevskaya,¹² N. Kashina,¹³ N. Karaxan,¹⁴ R. Timurov¹⁵lar bo'lgan. Ushbu o'qituvchilarning ba'zilari Sankt-Peterburg shahridagi Imperator Badiiy Akademiyasining¹⁶ bitiruvchilari bo'lganlar.

¹ *Yudin Sergey Petrovich* (1858–1933) rangtasvirchi rassom, pedagog.

² *Bure Leonardo Leonardovich* (Samarqand 1887 – Samarqand 1943). Rangtasvirchi rassom, grafik, pedagog. Moskvada V.N. Mashkov maktabida tahsil olgan, so'ng Peterburgdagi Imperator Badiiy Akademiyasining F. Rubo boshchiligidagi Batal ustaxonasida o'qigan. Rangtasvirchi, grafik, O'zbekistonda xizmat ko'rsatgan san'at arbobi, pedagog.

³ *Kazakov Ivan Semenovich* (1873-yil Rossiyada tug'ilgan, Ryazan oblasti, Kasilovo qishlog'i – O'zbekiston 1935-yil Toshkentda dafn etilgan). Rangtasvirchi rassom, grafik, pedagog. Moskva rangtasvir, haykaltaroshlik va me'morchilik instituti V.E. Makovskiy ustaxonasida, Peterburg Imperator Badiiy Akademiyasida tahsil olgan. Rangtasvirchi rassom, grafik, pedagog.

⁴ *Rozvadovskiy Vyacheslav Konstantinovich* (Ukrainalik 1875–1947). Pedagog – rassom. Peterburgdagi Imperator Badiiy Akademiyasida A. Kuindji ustaxonasida o'qigan.

⁵ *Isupov Aleksey Vladimirovich* (1889–1957) Rangtasvirchi rassom, pedagog.

⁶ *Tatevosyan Oganés Karpovich* (1889-yil Armanistonning Erevan shahrida tug'ilgan. – O'zbekistonda dafn etilgan. 1974-yil Samarqand). Rangtasvirchi rassom, pedagog... O'zbekiston xalq rassomi, pedagog. Tiflis rassomlik bilim yurtida, Moskva rangtasvir, haykaltaroshlik va me'morchilik instituti VXUTEMAS (Oliy badiiy texnik ustaxonalar)da tahsil olgan.

⁷ *Eremyan Varsham Nikitovich* (Nagorniy-Karabaxda tug'ilgan 1897–1963). Rangtasvirchi rassom, grafik, kino rassomi, pedagog. O'zbekiston xalq rassomi. VXUTEMASda (Oliy badiiy texnik ustaxonalar), rassomlik bilim yurtida S. Gerasimova va R. Falklardan tahsil olgan. O'zbekiston xalq rassomi rangtasvirchi rassom, grafik, kino rassomi pedagog.

³ *Ujimsev Viktor Ivanovich* (Barnaulda (janubiy Ural) tug'ilgan 1899–1964) Rangtasvirchi rassom, pedagog. O'zbekiston xalq rassomi, pedagog. Omsk rassomlik bilim yurtida tahsil olgan.

⁹ *Nikolayev Aleksandr Vasilevich* (Usto Mo'min) (Voronejda tug'ilgan 1897–1957). Rangtasvirchi rassom, grafik, teatr rassomi, pedagog. O'zbekistonda xizmat ko'rsatgan san'at arbobi. Voronejdagi Buchkuri rassomlik studiyasida o'qigan, Moskvada K. Malevich ustaxonasiga qatnagan.

¹⁰ *Volkov Aleksandr Nikolayevich* (Farg'onada tug'ilgan 1886 – Toshkentda dafn etilgan 1957). O'zbekiston xalq rassomi rangtasvirchi rassom, pedagog. Rassomlik oliy maktabida V.E. Makovskiy, D. Bernshteyn va I.E. Bilibin, L.V. Shervud, N. Reria ijodiy ustaxonalarida o'qigan. Kiyevskiye rassomlik bilim yurtida F. Krichevskiydan tahsil olgan.

¹¹ *Tansiqbayev O'rol* (Toshkentda tug'ilgan 1904 – Toshkentda dafn etilgan 1974). Rangtasvirchi rassom, grafik, pedagog. Xalq rassomi, pedagog., Toshkent rassomlik bilim yurtida tahsil olgan. N.V. Rozanov rassomlik maktabini tamomlagan, Sorokapudovayadagi Penza rassomlik bilim yurtida tahsil olgan.

¹² *Kovalevskaya Zinaida Mixaylovna* (1902-yil Volskda tug'ilgan (Rossiya)– 1978-yil Toshkentda dafn etilgan.) Rangtasvirchi rassom, pedagog. O'zbekiston xalq rassomi, pedagog. Qozon rassomlik bilim yurtida P. Benkov va N. Feshinlardan tahsil olgan. V 1943-yil ekstern bilan Sankt-Peterburg rangtasvir, haykaltaroshlik va me'morchilik institutida diplom himoyasini muvaffaqiyatli o'tkazgan.

¹³ *Kashina Nadejda Vasilevna* (Permda tug'ilgan. (Rossiya)1896 – Toshkentda dafn etilgan. 1977) Rangtasvirchi rassom, pedagog.. O'zbekiston xalq rassomi, pedagog. Moskvadagi VXUTEMAS(Oliy badiiy texnik ustaxonalarda)da tahsil olgan.

¹⁴ *Karaxan Nikolay Georgevich* (Nagorniy-Karabaxda tug'ilgan. 1900 – Toshkentda dafn etilgan 1970) Rangtasvirchi rassom, pedagog. O'zbekiston xalq rassomi,.

¹⁵ *Timurov Rashid Muxammedovich* (1912-yil Buxoroda tug'ilgan. -Samarqandda dafn etilgan. 1991). Rangtasvirchi rassom, pedagog. O'zbekistonda xizmat ko'rsatgan san'at arbobi. Samarqand rassomlik bilim yurti dastgohli rangtasvir bo'limida P. Benkov va L. Bure qo'lida tahsil olgan.

¹⁶ *N. Xasanova*. XX asrda O'zbekistonda Akademik ta'lim. – Tosh. 2014. 92–94 b. Matn muallif tomonidan to'ldirilgan.



**96-rasm. M. Kurzin.
Bolalar boshi aks ettirilgan
ayrim xomakilar.
1927-yil. Q., kar.¹**



**97-rasm. V. Eremyan.
Choyxonada.
1927-yil. Q., tush.²**

¹ <http://sanat.orexca.com/>

² Yil. Togdan. Qulayotgan minora. — T.: 2011 «Sanat» jurnali nashriyoti. 26 b.



**98-rasm. A. Nikolayev
(usto Mo'min).
Doston aytuvchi
1927-yil. Q., kar., akva.³**



**99-rasm. P. Benkov.
Avtoportret.
1940-yil. Q., kar.⁴**

¹ <http://sanat.orexca.com/>.

² <http://sanat.orexca.com/>



*100-rasm. Ch. Axmarov.
Xind go'zali Aysel.
1950-yil. Q., kar., akva.*



*101-rasm. O. Tatevosyan.
Eskiz. 1941-yil. Q., tem.¹*



102-rasm. N. Volkov. Uchlik (Triptix), qurilishda²

¹ <http://sanat.orexca.com/>

² <http://sanat.orexca.com/>

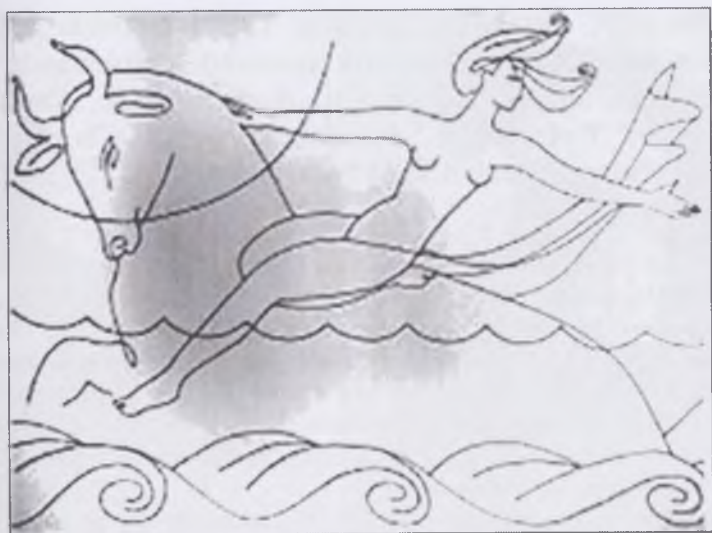

103-rasm. N. Kashina. Yevropaning o'g'irlanishi. 1971-yil. Q., fla.¹



104-rasm. O'. Tansiqboyev. Musiqachilar. 1929-yil. Q., akva.²

¹ <http://sanat.orexca.com/>

² <http://sanat.orexca.com/>

1954-yil A. Ostrovskiy nomidagi TSDII tarkibida rassomlik fakulteti ochildi. O'zbekistonda akademik chizmasavir yangi darajaga ko'tarildi. Bunda Ch. Axmarov,² R. Axmedov,³ M. Saidov,⁴ T. Oganegov,⁵ N. Qo'ziboyev,⁶ R. Choriyev⁷ kabi pedagoglarning xizmatlari katta bo'ldi.

¹ В 1954 году при Государственном институте театрального искусства им. А. Островского был открыт отделения изобразительные искусства.

² *Axmarov Chingiz Gabduraxmanovich* (1912-yil Troiskda (Rossiya) tug'ilgan — 1995-yil Toshkentda dafn etilgan). Rassom — monumentalist, pedagog. O'zbekiston xalq rassomi, san'atshunoslik fanlari nomzodi, professor. Respublika va Davlat mukofotlari laureati. Moskovadagi V. Surikov nomli rassomlik institutida I. Grabar va N. Chernishevlardan tahsil olgan. Shu erda aspiranturani ham tamomlagan.

³ *Axmedov Raxim Axmedovich* (1921-yil Toshkentda tug'ilgan — 2008-yil Toshkentda dafn etilgan). Rassom, pedagog. O'zbekiston badiiy Akademiyasi Akademigi. O'zbekiston Respublikasi Davlat mukofoti laureatida B. Xamdami, N. Karaxan, A. Volkov qo'lida tahsil olgan. Sankt-Peterburgdagi I.E. Repin nomidagi Rangtasvir, haykaltaroshlik va me'morchilik institutida. prof. V. Oreshnikovaya ustaxonasida o'qigan.

⁴ *Saidov Mannon Abdusamatovich* (1923-yil Toshkentda tug'ilgan — 2001-yil Toshkentda dafn etilgan) Rassom, pedagog. O'zbekiston Badiiy Akademiyasi Akademigi. Sankt-Peterburgdagi I.E. Repin nomidagi Rangtasvir, haykaltaroshlik va me'morchilik institutida. prof. B.V. Ioganson ustaxonasida o'qigan.

⁵ *Oganegov Tachat Amayakovich* (1922-yil Armanistonda tug'ilgan — 1991-yil Toshkentda dafn etilgan) Rassom, pedagog. Xizmat ko'rsatgan san'at arbobi. Sankt-Peterburgdagi I.E. Repin nomidagi Rangtasvir, haykaltaroshlik va me'morchilik institutida prof. B.V. Ioganson ustaxonasida o'qigan.

⁶ *Qo'ziboyev Ne'mat Mirzaboyevich* (1929-yil Farg'onada tug'ilgan — 2004-yil Toshkentda dafn etilgan) rassom, pedagog. O'zbekiston xalq rassomi. O'zbekiston Badiiy Akademiyasi Akademigi. Sankt-Peterburgdagi I.E. Repin nomidagi Rangtasvir, haykaltaroshlik va me'morchilik institutida prof. V. Oreshnikovaya ustaxonasida o'qigan.

⁷ *Choriyev Ro'zi* (1931-yil Surxondaryo viloyatida tug'ilgan — 2004-yil Toshkentda dafn etilgan) Rassom, pedagog. O'zbekiston xalq rassomi. O'zbekiston Badiiy Akademiyasi Akademigi. Davlat mukofoti laureati, Xizmat ko'rsatgan san'at arbobi. Sankt-Peturbudagi I.E. Repin nomidagi Rangtas



105-rasm. R. Axmedov.
Avtoportret.
1975-yil. Q., gra. kar.¹



106-rasm. N. Qo'ziboyev.
Xassa ushlagan chol. Xomaki.
1957-yil. Q., gra. kar.²

O'zbekistonda Akademik chizmatasvir bo'yicha pedagogik ta'limga individual yondashuv O'zbekiston Respublikasi mustaqil bo'lganidan va 1997-yil 1-martdagi 131-sonli qarori bilan K. Bekzod nomidagi Milliy rassomlik va dizayn instituti shakllantirilganidanso'ng paydo bo'ldi. Bu sohaga etuk pedagoglardan bo'lmish Q. Jalalov,³ S. Abdulayev,⁴ A. Mirzayev,⁵ S. Raxmetov,⁶

vir, haykaltaroshlik va me'morchilik institutida prof. Yu. Neprinsev ustaxonasida o'qigan.

¹ <http://sanat.orexca.com/>

² <http://sanat.orexca.com/>

³ *Jalalov Baxodir Fazliddinovich.* 1948-yil Toshkentda tug'ilgan. Monumentalist rassom, grafik, professor. O'zbekiston xalq rassomi. O'zbekiston Badiiy Akademiyasi Akademigi. I.E. Repin nomidagi Rangtasvir, haykaltaroshlik va me'morchilik institutida prof. A.A. Milnikov ustaxonasida tahsil olgan.

A. Ikromjonov,⁷ M. Nuriddinov,⁸ A. Mamatova,⁹ A. Xatamov,¹⁰ A. Nuriddinov¹¹ va boshqalar o'zlarining munosib xissalarini qo'shdilar.

O'zbek xalqining ajoyib usta rassomlari ilmiy va ilmiy-pedagogik faoliyatida akademik maktabning an'alarini davom ettirib, to'plagan bilim va ko'nikmalarini yangi avlodga yetkazmoqda.

⁴ *Abdullayev Sagdulla Asadulayevich*. 1945-yil Toshkentda tug'ilgan. Rassom, teatr rassomi, professor. O'zbekiston xalq rassomi. O'zbekiston Badiiy Akademiyasi Akademigi Sankt-Peterburg E. Repin nomidagi Rangtasvir, haykaltaroshlik va me'morchilik institutida prof. D.F. Popov ustaxonasida tahsil olgan.

⁵ *Mirzayev Alisher To'laganovich*. 1948-yil Toshkentda tug'ilgan. Rassom, professor. O'zbekiston xalq rassomi. O'zbekiston Badiiy Akademiyasi Akademigi. V. Surikov nomidagi Moskva Davlat rassomlik institutida A.M. Grisayva D.D. Jilinskiy qo'lida tahsil olgan.

⁶ *Raxmetov Sobir G'ofurovich* 1952-yil Chimkentda (Qozog'iston) tug'ilgan. Rassom, professor. O'zbekiston xalq rassomi. O'zbekiston Badiiy Akademiyasi Akademigi I.E. Repin nomidagi Rangtasvir, haykaltaroshlik va me'morchilik institutida prof. Yu. Neprinsev ustaxonasida tahsil olgan..

⁷ *Ikromjonov Akmal To'rayevich*. 1952-yil Toshkentda tug'ilgan. Monumentalist rassom, professor. O'zbekiston xalq rassomi. O'zbekiston Badiiy Akademiyasi Akademigi. Sankt-Peterburgdagi I.E. Repin nomidagi Rangtasvir, haykaltaroshlik va me'morchilik institutida prof. A.A. Milnikov. ustaxonasida tahsil olgan..

⁸ *Nuriddinov Muxammadjon Nuriddinovich*. 1948-yil Namanganda tug'ilgan. Rassom, dotsent. O'zbekiston xalq rassomi. Sankt-Peterburgdagi I.E. Repin nomidagi Rangtasvir, haykaltaroshlik va me'morchilik institutida prof. E.E. Moiseenkova ustaxonasida tahsil olgan..

⁹ *Mamatova Xushruya Nasimovna*. 1947-yil Qo'qonda tug'ilgan. Rassom, dotsent. Sankt-Peterburgdagi I.E. Repin nomidagi Rangtasvir, haykaltaroshlik va me'morchilik institutida prof. I.A. Serebryaniy ustaxonasida tahsil olib, A.A. Milnikov rahbarligida aspiranturani tamomlagan.

¹⁰ *Xatamov Azamat Kamalovich*. 1952-yil. Surxandaryo viloyatida tug'ilgan. Rassom-haykaltarosh, dosent. Sankt-Peterburgdagi I.E. Repin nomidagi Rangtasvir, haykaltaroshlik va me'morchilik institutida prof. D V.P. Pinchuk. ustaxonasida tahsil olgan..



107-rasm. B. Jalolov.
Model.
1965-yil. Q., qog'oz, sangina.



108-rasm. S. Abdulayev.
Erkak boshi.
1960-yil. Q., kar.

"Nuriddinov (Nur) Akmal Vaxobjonovich. 1959-yil Namanganda tug'ilgan. Rassom, professor. O'zbekiston xalq rassomi. O'zbekiston Badiiy Akademiyasi Akademigi. A. Ostrovskiy nomli DTRSIda o'qigan.



109-rasm. M. Nuridinov.
Xomaki (por. M. Saidov portreti)
1985-yil. Q.,kar.¹



110-rasm. A. Ikromjanov.
Qiz portreti.
1985-yil. Q. kar.²

¹ Foto iz arxiva avtora

² Foto iz arxiva avtora



111-rasm. A. Mirzayev.
Qizcha portreti.
1985-yil. Q., ton. pastel.¹



112-rasm. S. Raxmetov.
Bola boshi.
1973-yil. Q., kar.²

¹ Muallif arxividan rasm

² Muallif arxividan rasm



113-rasm. A. Xatamov. Ayollar
subbati.

2013-yil. Q., ton. ko'mir, mel.¹

114-rasm. D. Azizov.
Uch farishta.

2012-yil. Q., kar.²

NAZORAT SAVOLLARI

- 1) Altamir g'ori qayerda joylashgan?
- 2) Kumbel petrogliflari qayerda joylashgan?
- 3) Chizmatasvirning birinchi nazariy qonuni kimga tegishli va nisbat qanday ataladi?
- 4) Qaysi haykal Policlet qonuni deb ataladi?
- 5) Afrosiob rasmlari qayerda joylashgan?
- 6) Qog'oz ixtiro qilinguncha, xitoyliklar nimaga rasm chizgan?
- 7) Uyg'onish davri san'atining qaysi rassomi birinchi bo'lib tabiatdan xomaki qilishni boshlagan?

¹, ², ³ Muallif arxividan rasmlar



115-rasm.
R. Ziyadullayev.
Qoʻrquv.
2010-yil.
Q., akv.,
moʻyqalam.³

- 8) Uygʻonish davri sanʼatining qaysi rassomlari chizmatasvirning ilmiy asosini yaratdilar?
- 9) Akademik chizmatasvirning asoschilari kim?
- 10) Qaysi rassom tomonidan chizmatasvirga ijodiy badiha (improvizatsiya) kiritildi?
- 11) Qachon Yevropada Akademik chizmatasvirda izchillik paydo boʻldi?
- 12) Yevropa Akademik chizmatasvirida qachon erkin uslub paydo boʻldi?
- 13) Yevropada zamonaviy chizmatasvir paydo boʻlishining sababi nimada?
- 14) Rossiyada qaysi davrda mumtoz (klassik) Akademik chizmatasvir paydo boʻla boshladi?
- 15) Rossiyada Akademik chizmatasvirda yangi yuksalishga kim tomonidan asos solindi?
- 16) XIX asr rus grafika sanʼatida goʻzallik va nafosat kim tomonidan ishlab chiqildi?
- 17) Oʻzbekistonda qachon Akademik chizmatasvir paydo boʻlgan?
- 18) Oʻzbekistonda qachon birinchi rassomlik bilim yurti ochildi va kim uning tashabbuskori boʻlgan?
- 19) Oʻzbekistonda qachon birinchi rassomlik instituti ochildi?
- 20) Oʻzbekistonda qachon Akademik chizmatasvirga yangicha individual yondashuv boshlandi?

1. CHIZMATASVIR FANI VA UNING O'ZIGA XOSLIGI

*«Xuddi yozishni o'rgatganday rasm chizishni
ham o'rgatadigan mamlakat, barcha san'atlarda
boshqa mamlakatlardan o'zib ketgan bo'lardi»*

Deni Didro¹

1.1. Fanning maqsadi va vazifalari

Akademik chizmatasvirning maqsadi va vazifalari tasviriy san'at maqsadlari va vazifalaridan kelib chiqadi. O'zbek realistik san'atining vazifasi — hayotning asl qiyofasini aks ettirishdir. Akademik chizmatasvir mashg'ulotlari, ijodkor rassomga real borliqni, haqqoniy to'g'ri ko'rish va tushunishiga yordam beradi, uni to'g'ri tasvirlash qoidalari va yo'llarini ko'rsatib beradi.

O'quv Akademik chizmatasvirning vazifasi — yosh rassomni kerakli bilim va ko'nikmalar bilan qurollantirish, uni tasviriy san'at bo'yicha boshlang'ich bilimlar bilan ta'minlash, tabiatdan, naturadan ishlashga, real hayotning grafik tasvirini yaratishga o'rgatishdan iborat.

O'zbek Akademik chizmatasvir maktabi o'z oldiga quyidagi vazifalarni qo'yadi:

1. Tasvir (obraz)ning shakli va tuzilishining o'ziga xos xususiyatlarini ko'rish va ularni to'g'ri tushunishga o'rgatish.

2. Shaklning tuzilish qonuniyatlari va unitekstlikda tasvirlash qoidalarini tushuntirish.

3. Chizmatasvir bo'yicha ish jarayonini izchil tashkil qilishni o'rgatish;

4. Kasbiy malakaning mustahkam asoslarini shakllantirish.

¹ Deni Didro (1713–1784) — fransuz yozuvchisi, filosof va dramaturg (1773).

5. Yosh rassomlarda realistik dunyoqarashni shakllantirish va rivojlantirishga asoslangan real voqelikka, haqiqatga to'g'ri munosabatni tarbiyalash;

6. Jahon san'atining eng yaxshi misollari bilan tanishtirish orqali, o'zbek badiiy chizmasvir maktabining yutuqlariga alohida e'tibor bergan holda, talabalarning kasbiy va madaniy darajasini oshirish.

Akademik chizmasvir kursi yosh ijodkor rassomlarga kasbiy-mahoratlarini egallashi uchun eng qisqa yo'llaridan birini ko'rsatib beradi. Naturadan chizishga bag'ishlangan o'quv chizmasvir kursi talabalarga savodli realistik tasvirning asoslarini tushuntiradi, badiiy madaniyatni tarbiyalaydi, mustaqil ijodiy faoliyat uchun zarur bo'lgan haqiqiy bilim va ko'nikmalarni beradi.

1. Akademik chizmasvirni uslubiy jihatdan to'g'ri yo'lga qo'yish va uning metodologik yo'naltirilganligi naturadan chizayotgan rassomni shaklni va uning xususiyatlarini to'g'ri ko'rishga o'rgatadi.

Haqiqiy realistik san'atda xis — tuyg'u bilan ifodaviylik aks ettirilgan rasm talab qilinadi. Tabiatdan, ya'ni aslidan olingan rasm tomoshabinni ushlab turishi o'ziga asr qilib olishi kerak. Buyuk rasmlar tasvirni obrazi yetkazishdagi ishontirarli ekanligi, perspektiva, anatomiya, yorug'lik va soyaning qonunlari haqidagi bilimlardan xabardorligi bilan hayratlantiradi. Mukammal asarni qanchalik uzoq tomosha qilsangiz, unda siz muallifning bilim va mahoratiga shunchalik ko'proq maftun bo'lasiz, zavqlanasiz va tasannolar aytasiz.

Tabiatdan (naturadan) chizishga asoslangan akademik chizmasvir rassomni ko'rishga asosiy narsani ajrata bilishga va unga ikkinchi darajali tasvirlarni bo'ysundirishga, qog'oz tekisligida shakl tasvirini to'g'ri qurishga (yaratishga) o'rgatadi. Chizmasvir bo'yicha ilmiy ma'lumotlarga ega bo'lgan va chizish texnikasini o'zlashtirgan rassom tashqi shakllarning asosida anatomik tuzilish yotganligini biladi; suyaklar va mushaklar tashqi shakllarni belgilaydi, ular ham ifodaviylikka ta'sir qiladi. Bilim va ko'nikmalar realist rassom san'atining yanada takomillashtirilishi asosidir. O'quv

rasmidan organik ravishda keyinchalik ijodiy rasm, ya'ni asar tug'iladi. O'quv rasmi esa ijodning asosidir. Shu bilan birga, Tabiatdan (naturadan) chizish talabaga to'g'ri yo'nalishni ko'rsatadi, unga haqiqiy san'at yo'liga chiqib olishga yordam beradi.

Akademik chizmasavir – tasviriy san'atning asosidir. Chizmasavirsiz biron bir ijodkorni, hoh u rassom yoki haykaltarosh bo'lsin, me'mor yoki amaliy san'at rassomi bo'lsin, tasavvur qilib bo'lmaydi.

Chizmasavir, ayniqsa, realist rassom uchun juda zarurdir, chunki bunda ijodkordan shaklning haqiqiy aniq talqini talab qilinadi. Shu bois, badiiy ta'lim muassasalarida insonning naturasidan rasm chizishga eng jiddiy e'tibor qaratiladi.

1.2. Akademik chizmasavir tushunchasi va ta'lim tizimi

Akademik chizmasavirni o'qitish sohasidagi asosiy vazifalardan biri shakl tuzilishini o'rganish va uni tekislikda tabiat qonunlari bo'yicha grafik vositalar yordamida, ko'rib turganimizdek, ya'ni idrok qilganimizdek, tasvirlashdir. Tasvirlanayotgan odam yoki predmetning nisbatlari, tabiati va hokazo kabi boshqa barcha vazifalarni ham o'rganish kerak. Lekin bu vazifalar ish boshida ikkinchi darajali ahamiyatga ega bo'ladi. Chizmasavir ijodiy jarayon sifatida, san'at sifatida o'qitishning obykti bo'lishi mumkin emas, chunki go'zallik subyektiv tushunchada o'rgatilishi mumkin emas.

Akademik chizmasavir o'quv fani K. Behzod nomidagi MRDI rangtasvir yo'nalishlari bo'yicha kasbiy siklning variativ qismiga kiradi. Fan tasviriy san'at bo'yicha amaliy mashg'ulotlarni o'z ichiga oladi. O'quv mashg'ulotlari mobaynida chizmasavir fanining rangtasvir, kompozitsiya, plastik anatomiya, tasviriy san'at tarixi, o'quv amaliyoti (plener) kabi boshqa komponentlar bilan mavzu-uslubiy aloqalari amalga oshiriladi.

Kursni o'zlashtirish – tasviriy san'atning professional bilimlarini egallash uchun asos bo'lib xizmat qiladi. Fan turli grafik materiallar

bilan ishlash metodikasi va texnologiyasi bo'yicha professional bilim, ko'nikma va malakalarni shakllantirishga, chizmatasvning keng ko'lamdagi ifodaviy texnikasini o'zlashtirib olishga, uch o'lchamli fazonitasvirlashning asosiy qonunlarini, uning xususiyatlari va tasviriy tuzilishini o'rgatishga qaratilgan.

Alohida e'tibor realistik shaklni yaratish, yorug'lik va atrof-muhit sharoitlariga qarab, tabiatning (naturaning) turli holatini ko'rish va tasvirley olish qobiliyatini rivojlantiruvchi bilimlarni berishga qaratilgan. Rus rassomi va pedagogi, badiiy va pedagogik ta'lim asoschisi D.N. Kardovskiy¹ bu haqda juda to'g'ri so'zlarni aytgan.

Fanning mazmunini muvaffaqiyatli o'rganish uchun, talaba auditoriya va amaliy mashg'ulotlari bilan bir qatorda, chizmatasvir sohasida professional ko'nikmalarini takomillashtirish bo'yicha mustaqil ishlarni ham amalga oshirishi kerak.

O'quv dasturi bo'yicha chizmatasvir fanidan qo'shimcha va fakultativ mashg'ulotlarning o'tilishi ham nazarda tutiladi. Ushbu soatlardan olingan bilimlarni mustahkamlash, o'qitishning ayrim metodik (uslubiy) jihatlarini takomillashtirish uchun foydalanish tavsiya etiladi.

Ochiq havodagi o'quv amaliyoti auditoriya mashg'ulotlari davomida egallangan ko'nikmalarni takomillashtirishga va talabalarining ijodiy qobiliyatlarini rivojlantirishga yordam beradi.

Tavsiya etilayotgan Akademik chizmatasvir o'quv qo'llanmasi badiiy (rassomlik) yo'nalishidagi o'quv muassasalarining o'quv dasturlariga bo'lgan talabning ortib borayotganligini hisobga olgan holda yaratilgan.

Undan tashqari Akademik chizmatasvir fanini ilmiy – nazariy jihatdan yanada chuqurroq ochishga va realistik rasmning metodologik asoslarga, tabiatdan (naturadan) olingan rasmga asoslangan ta'limning tamoyillari va usullariga qaratilgan.

¹ *Е.Д. Кардовская об искусстве. «О принципах и метода обучения и метода обучения рисованию».* Воспоминания, статьи, письма / Составитель. — М., 1960. 45 с.

Qo'llanmada chizmatasvirning uslubiy tavsiyalarini psixologiya, pedagogika va boshqa fanlardagi ma'lumotlar bilan birlashtirishga harakat qilingan.

Unda nafaqat tabiatning (naturaning) tuzilishi va tasvirlash qoidalari, ko'rish orqali idrok qilish, tabiatdan chizish jarayonida borliq, voqelikni ijodiy o'zlashtirish qonuniyatlari va boshqa masalalar tushuntiriladi.

Qo'llanmadagi o'quv materiallari orqali talaba chizmatasvir san'ati bo'yicha bilim va ko'nikmalarini birin-ketin izchil ravishda yig'ib, mustahkamlashi mumkin.

Masalan, plastik anatomiya bo'yicha barcha ma'lumotlar bir bobda emas, balki natura sozlamalarining murakkablashib borishiga qarab ketma-ketlikda aniq vazifalar bilan bog'liq ravishda berilgan.

Gips boshning tasviri, jonli boshning tasviri, portret va to'liq figurani tasvirlash. O'quv qo'llanma murakkab muammolarni tahlil qilishda doimo

Akademik chizmatasvirning elementar (boshlang'ich) asoslariga qaytadi. Bu chizmatasvirning asosiy qoidalarini yangi, murakkab pozitsiyalardan (vaziyatlardan) idrok etishga yordam beradi.

Qo'llanmada fanning predmeti va metodlari yagona jarayon sifatida ko'rib chiqariladi. Shuning uchun, inson shakli tuzilishining tasvirni yaratishda metodologik tartibni ochib berishdan tashqari mafkuraviy va estetik yo'nalishdagi masalalarga va realistik dunyoqarashning shakllanishiga ta'sir qiladi.

Ushbu qo'llanmadagi uslubiy tavsiyalar jahon va o'zbek chizmatasvir maktabining eng yaxshi an'analarga asoslangan. Bu barcha bilimlar rassomga jonli modelning obrazini (qiyofasini) to'g'ri va aniq ifodalash imkonini beradi. Bundan tashqari, rassom obraz (qiyofa)ning yanada ifodaviyligini oshirish maqsadida, rassom ba'zan shaklning tabiatini, ya'ni tabiatini biroz bo'rttirib ko'rsatishi, haqiqiy obrazning umumiy ishonarliligini buzmasdan turib, anatomik tuzilishining qonuniyatlariga alohida urg'u berib o'tishi mumkin. Bu jihat A. Durerning onasi portretida yaqqol namoyon bo'lgan.



116-rasm. A. Dyurer. Rassom onasining portreti.
1514-yil. Q., itl. kar.¹

¹ ru.wikipedia.org

Rassom insondan, ya'ni naturadan passiv tarzda nusxa ko'chirmadi, balki anatomiya sohasidagi bilimlaridan yanada kengroq foydalandi, uning chizgan asarida ko'rsatish uchun harakat qildi. Rasmda qari, hayotida ko'p narsalarni boshidan kechirgan, muhtojlik ko'rgan ayolning obrazini yaratish uchun, Dyurer tomoshabin e'tiborini bosh chanog'i (suyagi), yelka kamar suyaklarining anatomik tuzilishiga, ularning xususiyatlariga qaratadi. Bu uslub yordamida murakkab ruhiy (psixologik) muammoni hal qilishga erishadi.

Dyurer peshonadagi teri qatlamlarini — ajinlarni, yonoq suyaklarining turtib chiqqan joylarini, burun, lab qatlamlarining burushiqlarini va yuz mushaklarini diqqat bilan chizib chiqadi. Ayniqsa, mushaklarni, pay chandirlarni, yelka kamar suyaklarini, bo'yindagi vena qon tomirlari va chuqurchalarni, o'mrov suyagi, ko'krak, o'mrov, bo'yin mushaklarining barcha tarmoqlari qismlarini chizib chiqadi. Rassom, anatomik aniqlik bilan tahlil qilganday ko'rinadi.

Lekin aynan mana shu narsa ijodkorga qari ayolning g'ayritabiiy tarzda ifodalangan qiyofasini yaratishga imkon bergan. Shuni ta'kidlash kerakki, bu rasm ilmiy izlanishlar va ifodaviylikni birlashtiradi. Ya'ni san'atning haqiqiy tendentsiyasini, realistik yo'nalishni ifodalaydi. Bu bilan rassom o'z onasiga xushomad qilmadi, hech narsani orttirib ko'rsatmadi, aksincha, qari, kasalmand, ozg'in ayolning ishonchli, haqiqiy qiyofasini yaratdi.

Ko'pchilik yangi rassomlar uchun bunday mahoratga maxsus tayyorgarliksiz, faqat sezgi va kuzatish orqali erishish mumkinday tuyuladi. Akademik chizmatasvir qoidalari va qonunlarini o'rganish uchun «keraksiz» ilmiy fanlarni — perspektiva, anatomiya, soyalar nazariyasi va boshqalarni o'zlashtirish ularning ko'p qimmatbaho vaqtini olayapti, undan ko'ra, his-tuyg'u bilan ishlash ancha oson, deb o'ylaydi.

Albatta, tuyg'u va sezgi rassomning ijodida katta rol o'ynaydi, lekin bularning yordami bilan suratkash hatto insonning boshini ham oddiy savodli qilib ham tasvirlab bera olmaydi. Uintuitiv ravishda (ichki his bilan sezib) yuzning har bir qismini paypaslab,

joylashtirish uchun uzoq vaqt harakat qiladi va ulardan bir-biri bilan to'g'ri savodli bog'langan yaxlit tasvir hosil qila olmaydi. Rassom bosh shaklining konstruktiv-anatomik tuzilishini har bir insonga xos bo'lgan qismlarining o'zaro bog'liqligi qonuniyatlarini bilishi kerak.

Buyuk realist rassom va pedagog I. Kramskoy bunday deb yozgan edi: «Men rasm chizish uchun juda ko'p vaqt sarfladim, ba'zida burun o'z o'rniga joylashmaganda, ko'z men xohlagan darajada chuqurroq o'rnashmagan paytlarda, hattoki ishtahamdan ham mahrum bo'ldim.

Bu men uchun haqiqiy baxtsizlik edi».¹ Shu bois rassom doimiy ravishda tasvirning to'g'riligini kuzatatib borardi. N. Qo'ziboyev, A. Saidov² kabi usta rassomlarning chizmatasviri ham xayratlanarli ravishda aniq edi. Bajarilgan ishning to'g'riligi, rassomning predmetlarning shaklini aniq tasvirlab berishida emas, balki real borliqning o'ziga xos xususiyatlarini qanchalik to'g'ri va chuqur anglay olganligidadir.

Haqiqiy rassom va tabiatshunosning orasidagi farq shundan iboratki, birinchisi mantiqan o'ylab rasm chizadi, ikkinchisi esa faqatgina nusxa oladi. Boshqa so'zlar bilan aytganda, birinchisi zarurat bilan bog'liq mayda narsalarni olib tashlab, o'zining butun diqqat e'tiborini asosiy narsaga qaratadi, ikkinchisi esa qarshisidagi obrazning aynan nusxasini tasvirlab berishni o'z oldiga maqsad qilib oladi.

Realistik san'atdagi badiiy haqiqat badiiy umumlashtirish va sintezni (tahlilni) talab qiladi. P.P. Chistyakov doimo haqiqiy savodli rassom o'zining kuzatuvlarini nafaqat shunchaki to'plab boradi, balki ularni jamlab umumlashtiradi, ya'ni sarhisob qiladi deb ta'kidlar edi. P.P. Chistyakov ularda butun borliq, voqe'likning asosida yotuvchi umumiy qonuniyatlarni ko'radi: «Doimo taas-

¹ Publikuyetsya po: *Viktor Mixaylovich Vasnesov*: Pisma. Dnevnik. Vospominaniya. Sujdeniya sovremennikov/ Sost., vstup. st. i primech. N.A. Yaroslavsevov. — M.: Iskusstvo, 1987. — 496 s., il., 1 l. portr. — (Mir xudojnika). — S. 261–263

² Posmotrite v odeli illyustrasii.

surolarini to'plab boradigan va ulardan xulosalar chiqarib, ularda qonuniyatlarni ko'ra oladigan odam haqiqiy ijodkordir, chunki Ruhning kuchi — bilimning kuchidir...».¹ Tasvirning realligi (haqiqatni ifodalashi) va chuqur ishonchliligi borliqni haqiqiy obyektiv bilishning natijasidir. Shu nuqtai nazarlardan kelib chiqib, realizm san'atiga borliqni, haqiqatni badiiy anglashning eng oliy shakli deb qarashimiz kerak.

Realizmni nafaqat rassomning ijodiy usuli, balki borliqni, haqiqatni to'g'ri va chuqur anglay olish yo'llari sifatida ham ko'rib chiqish lozim.

O'zbek realistik san'ati rassomning hayot bilan hamda yuqori professional mahorat bilan yaqin aloqada bo'lishini talab qiladi. Shu bois san'at maktabiga, tasviriy san'at tilini egallash usullariga alohida e'tibor berildi.

Realistik san'at hamma uchun ochiq bo'lgan tildan foydalanadi, u butun dunyodagi odamlar uchun birday ochiq hamda tushunarli. Ureal borliqni, haqiqatni aks ettirishga intiladi, u haqiqatni buzib ko'rsatishdan xoli.

NAZORAT SAVOLLARI

- 1) *O'zbek realistik san'at maktabida fanning maqsadi va vazifalari nimalardan iborat?*
- 2) *O'zbekistonda o'quv akademik chizmatasvirning vazifasi nimadan iborat?*
- 3) *O'zbek akademik chizmatasviri qanday vazifalarni qo'ymoqda?*
- 4) *A. Dyurerning «Rassom onasining portreti» rasmiga qanday o'ziga xos munosabat bildirilgan?*
- 5) *Akademik chizmatasvir tushunchasi va ta'lim tizimi nima?*
- 6) *I. Kramskoy boshning qismlari (burun, ko'zlar) haqida gapirayotganida nimalarni nazarda tutgan?*
- 7) *P. Chistyakov rassom — olim haqida gapirganda nimalarni nazarda tutgan?*

¹ *Ростовцев Н.Н. Рисунок, Живопись, Композиция. - М. «Просвещение» 1989. 20 с.*

2. RASM CHIZISH UCHUN KERAKLI MATERIALLAR VA QUOLLAR

Tabiatdan, ya'ni naturadan chizish bo'yicha o'quv akademik chizmatasvirning vazifasiga faqat realistik rasm chizish qoidalarini o'zlashtirishgina emas, balki turli badiiy materiallar bilan ishlay olish mahoratiga ega bo'lish ham kirad. Shu bilan birga, texnik bilimlarni va materiallarning kelib chiqish tarixi bilan tanishish ham muhim ahamiyat kasb etadi. Badiiy mahoratga ega bo'lishda hal qiluvchi jihatlardan biri bu texnikadir (mehnat qurollari va vositalari majmui). Suratlashdan turli xil chizish bilan bog'liq materiallardan foydalanishda texnik mukammallik, katta mahorat va did talab etiladi. Qadimgi davrlarda rasm chizish uchun qo'rg'oshin, kumush qalam, sangina sepiya (to'q jigarrang bo'yoq), bo'r va ko'mir kabi ish qurollaridan foydalanganlar. Hozirgi vaqtda grafit qalam, ko'mir, sangina, sous (rangli bo'tqa), sepiya, italyan qalami, bo'r va pastel kabi qurollar ishlatiladi.

Eng ko'p ishlatiladigan qurol — bu grafit qalamdir. Bu tasvirni sun'iy ravishda mustahkamlashdan saqlashi mumkin va ayniqsa, kichik o'lchamli albom rasmlari uchun qulaydir.

◆ 2.1. Grafitli qalam

Qalam (karandash) (turk. *karadaş*, «*kar* — kara» — qora, «*das* — dash» — tosh, lug'aviy ma'nosi — qora tosh). XIII asrdan boshlab, rassomlar dastaga mahkamlangan hamda g'ilof yoki qutida saqlanadigan nozik kumush simdan chizish uchun foydalana boshladilar. Ushbu turdagi qalam «kumush qalam» deb nomlangan. Ushbu chizish vositasi yuqori darajadagi malakaga ega bo'lishni talab etardi, chunki u bilan chizilgan tasvirlarni o'chirib bo'lmasdi. Uning o'ziga xos xususiyatlaridan yana biri shunda ediki vaqt o'tishi bilan kumushrang qalam bilan berilgan kulrang chizgilar

(shtrixlar) jigar rangga aylangan. Bundan tashqari, bejirim, ammo aniq iz qoldiradigan «qoʻrgʻoshin qalam» ham bor edi. Koʻpincha portretlar uchun tayyorlov xomakilar chizishda ishlatilgan. Kumush va qoʻrgʻoshin qalam bilan ishlangan rasmlar oʻzining chizgilaridagi nozik uslubi bilan ajralib turgan. Misol uchun, bunday qalamlardan A. Dyurer foydalangan.

XIV asrda paydo boʻlgan va italyan qalami deb nomlangan qalam ham mashxur boʻlgan. U qora loyli slanets¹ (togʻ jinsi) oʻzakdan iborat boʻlgan. Keyinchalik uni kuydirilgan suyak kukunidan oʻsimlik elimi bilan aralashtirib tayyorlay boshladilar. Ushbu chizish vositasi quyuuq, toʻq va toʻyingan chizgilarni yaratishga imkon berardi. Qizigʻi shundaki, baʼzi rassomlar hozir ham kumush, qoʻrgʻoshin va italyan qalamlaridan maʼlum bir effekt hosil qilish uchun foydalanadi.

Grafitli² qalamlar XVI asrdan beri maʼlum. Daraxtning ildizi, soʻngra ular oʻt oʻrnatiladi koʻmir, topilgan ayrim qora massasi egik ildizlari ostida fosh erga topilgan mahalliy choʻponlar tomonidan tortib Cumberland sohada Angliya oldi kuchli boʻron, ammo, olmadi. Angliyaning Kamberlend oʻlkasida roʻy bergan kuchli boʻron daraxtlarni ildizi bilan agʻdarib tashladi mahalliy

¹ *Slaaneslar* — past yoki oʻrta haroratli minerallarning (xlorit, aktinolit, serisit, serpentin, epidot, muskovit, albit, kvars, stavrolit kabi)parallel (qatlamlı) tarzda joylashgan va bitishib ketishidan hosil boʻlgan turli togʻ jinslari; ularning tarkibida koʻpincha relik (qadimiy)tuzilmalar saqlanib qolgan boʻladi.

² *Grafiút* — toza, sof elementlar sinfiga kiruvchi mineral boʻlib, uglerodning oʻzgargan koʻrinishlaridan biri. Qatlamlı tuzilishga ega. Kristallreshyotka (panjaralarning)qatlamlari bir-biriga nisbatan har xil uzoqlikda joylashgan boʻlishi mumkin, ularning orasidagi uzoqlikka qarab, bir qator geksagonal singoniyadan (digeksagonal-dipiramidal), to trigonal (ditrigonal-skalenoedrik)simmetriyali politiplar, yaʼni turlari ajratiladi. Qatlamlari ozroq toʻl-qinsimon, deyarli tekis, uglerod atomlarining olti burchakli qatlamlaridan iborat. Kristallari plastinkali, tangachasimon. Yaproqsimon va dumaloq radial nursimon agregatlarni hosil qiladi, baʼzan esa — konsentrik-zonal tuzilishdagi agregatlarni. Yirik kristalli turlarida koʻpincha sirtida uchburchak shtrixovkalar, yaʼni chiziqlari boʻladi.

cho'ponlar qo'porilgan ildizlar ostidagi ochilib qolgan tuproqlar orasidan qandaydir qora massani topib oldilar va uni ko'mir deb o'ylab, yoqib ko'rmoqchi bo'ldi. Lekin massa yonmadi. Qo'rg'oshin rangiga o'xshash rangi tufayli, bu konlarni ushbu metallning qatlamlari deb hisobladilar, ammo yangi material qo'rg'oshin kabi o'q yasash uchun yaroqsiz deb topildi. Shundan keyin, turli sinovlar natijasida, bu massa predmetlarda yaxshi belgi, ya'ni iz qoldirishi aniqlandi va cho'ponlar undan qo'ylariga belgi qo'yish uchun foydalandi. Keyinchalik ular ushbu moddadan uchi uchlangan ingichka tayoqchalar yasay boshladilar. Ularni chizish uchun qo'lladilar. Bu tayoqchalar yumshoq bo'lib, qo'llarini iflos qilardi. Undan tashqari tashqari faqatgina chizish uchun foydalanish mumkin edi, ammo yozish uchun emas. XVII asrda grafit odatda ko'chalarda sotilgan. Rassomlar qulayroq bo'lishi va tayoqchalar juda ham yumshoq bo'lmasligi uchun, bu grafitli «qalamlarni» yog'och bo'laklari yoki novdalar orasiga olib, keyin ularni qog'ozga o'raganlar yoki chilvir¹ ip bilan bog'lab ishlatganlar. Yog'ochli qalam yodga olingan birinchi hujjat 1683-yilga to'g'ri keladi.

Germaniyada grafit qalam ishlab chiqarish 1719-yilda Nuremberg yaqinidagi Shtaynda boshlangan, grafitni oltingugurt va yelim bilan aralashtirib, yuqori sifatga ega bo'lmasa, lekin past narxdagi qalam asosni ixtiro qildi. 1758-yilda duradgor Kaspar Faber Shtaynga ketib o'troqlashadi. 1761-yilda ilk bor nemislar qalam ishlab chiqarishni boshlagan. Faber-Castellfirmasi faoliyati tarixining boshlanishi bo'ldi. 1789-yilda olim Karl Vilgelm Sheele² grafit ugleroddan olingan material ekanligini isbotladi. U shuningdek, materialga hozirgi nomi — grafit (qad. yunonchadan γραφω — yozaman) ni berdi. XVIII asr oxirlarida grafit strategik maqsadlarda ishlatilgani sababli, masalan, to'p zambarak o'qlarining qozonchalarini ishlab chiqarish uchun, Angliya parlamenti qimmatbaho grafitni Kamberlenddan eksport qilishni qat'iy man

¹ <https://ru.wikipedia.org>

² *Karl Vilge'lm Shee'le* (shvedcha Carl Wilhelm Scheele; 1742-yil 9-dekabr, Shtralzund — 1786-yil 21-may, Chyoping) — shved ximigi.

etdi. Kontinental Yevropa bo'ylab grafit narxi jiddiy ravishda oshdi, chunki o'sha vaqtda faqat Kamberlenddan qazib olingan grafitgina yozish uchun qulay hisoblanardi.

1790-yilda Venalik usta Yozef Xardmutloy va suv bilan grafit changini aralastirib yubordi. Bu aralashmani o'choqqa yoqdi. Aralashmadagi loy miqdoriga qarab, u turli qattqlikdagi materialni olishga muvaffaq bo'ldi. Shu yilning o'zida Yozef Xardmut Kohi-Noor Hartmuth nomi bilan qalam ishlab chiqarish kompaniyasini tashkil qildi. Kompaniya nomi «Ko'xinur» (forschadan كوه نور — «Yorug'lik (nur) tog'i») olmosi sharafiga nomlangan. Uning nabirasi Fridrix fon Xardmut birikma formulasini mukammallashtirdi va 1889-yilda 17 xil darajadagi qattqlikka ega bo'lgan qalam asoslar majmuasini ishlab chiqarishga muvaffaq bo'ldi. Xartmutga bog'liq bo'lmagan ravishda, 1795-yilda fransiyalik olim va ixtirochi Nikola Jak Konte¹ xuddi shunday tarzda grafit changidan qalam tayog'chasini oldi. Xartmut va Konte haqli ravishda zamonaviy qalam asoslarining teng darajadagi ixtirochilari hisoblanadilar. XIX asrning o'rtalariga qadar, bu texnologiya barcha Yevropa mamlakatlarida keng tarqalgan natijada Staedtler, Faber-Castell, Lyra va Schwan-Stabilo kabi Nyurnbergdagi mashhur qalam zavodlarining paydo bo'lishiga olib kelgan. Olti burchakli qalam tanasi Faber-Castell fabrikasi sohibi, graf Lotar fon — Faber-Kastel tomonidan 1851-yilda taklif etilgan. Chunki dumaloq shaklli qalam ko'pincha yozish uchun mo'ljallangan. Biroq tekis yuzalardan pastga dumalab tushib ketavergan. Ushbu shakldagi qalamlar hali ham turli ishlab chiqaruvchilar tomonidan ishlab chiqarilmoqda.²

Zamonaviy toshqalamlarda (grifel) polimerlar qo'llanilib, ular yordamida kerakli darajadagi mustahkamlik va moslashuvchanlikni birlashtirishga erishiladi. Bu mexanik qalamlarga juda nozik (0,3 mm gacha) o'q asos ishlab chiqarish imkonini beradi. Oddiy qalamni tashkil qiluvchi materialning qariyb uchdan ikki qismi uni uchlayotganda chiqindiga ketadi. Bu amerikalik Alonso

¹ *Nikola Jak Konte* (fransuzcha Nicolas-Jacques Conté; 1755-yil 4-avgust — 1805-yil 6 dekabr) — fransuz mexanigi va rassomi.

² <https://ru.wikipedia.org>

Taunsend Krossning 1869-yilda mexanik qalamni yaratishiga turtki bo'ldi. Grafit asos (sterjen) metall naychaga joylashtirildi va zarur bo'lganda uni tegishli uzunlikka cho'ziltirish mumkin edi. Bu kashfiyot bugungi kunda hamma joyda foydalanilayotgan mahsulotlarning butun bir guruhini rivojlantirishga ta'sir ko'rsatdi.

Eng oddiy tuzilishga ega bo'lgan qalam — bu o'qi, ya'ni toshqalami (grifeli) 2 mm bo'lgan, asosi metall qisqichlar — sangalar (metall kesuvchi stanokda ishlanadigan detal yoki asbobni qisib turadigan moslama) bilan ushlab turiladigan mexanik qalamdir. Qalamning oxiridagi tugmacha bosilganda, qisqichlar ochiladi va bu foydalanuvchiga asosni (grifelni) kerakli uzunlikka cho'zish imkonini beradi. Zamonaviy mexanik qalamlar yanada mukammaldir — tugmani har bir bosishda avtomatik ravishda bir tomonga itaruvchi moslama asos — grifelning bir qismini itarib chiqaradi. U qisqich o'rnida asos — grifelni ushlab ham turadi. Bunday qalamlarni o'tkirlash, ya'ni uchlash shart emas, ularning ichiga o'chirgich o'rnatilgan (odatda qo'rg'oshinni surib chiqarish tugmasi ostida) asos diametri kengligi turlicha (0,3 mm, 0,5 mm, 0,7 mm, 0,9 mm, 1 mm) qilib belgilangan.

Tayyorgarlash jarayoni: grafit, birlashtiruvchi modda (qaynatilgan kraxmal¹), qovrilgandan so'ng grifellar kokos yoki kungaboqar moyiga solinadi, eritilgan mum², parafin³, stearin⁴, hayvon yog'i, taxtachalar uchun yog'och (qandog'och, terak (past sifatli)), jo'ka daraxti (o'rtacha sifatli), qarag'ay, kedr(ignabargli doim yashil yirik daraxt (oliy sifatli)), mahkamlash uchun elim (PVA⁵, sintetik (SV yelimlash).

¹ *Kraxmal-turli* o'simliklar xloroplastlarida fotosintez paytida yorug'lik ta'sirida sintezlanadigan modda. U donalarining tuzilishi, molekularning polimerizasiya (past molekulari organik birikmalardan yuqori molekulari organik birikmalarining hosil bo'lishi) qilinishi darajasi, polimer zanjirlarning tuzilishi va fizik — kimyoviy xossalari bilan birmuncha farq qiladi.

² *Mumlar* — o'simlik va hayvonot dunyosida keng tarqalgan oddiy lipidlarning (yuqori yog' kislotalari va yuqori makro molekulyar spirtlarning murakkab efirlari) aralashmasi. Mumlarni tashkil qiluvchi lipid molekularining tarkibi (shu kabi tuzilishga ega bo'lgan yog'lardan farqli o'laroq) glitserinni o'z ichiga olmaydi.

Grafit qalamlar grifel asosining qattiq-yumshoqligiga qarab, farqlanadi. Odatda, bunday ma'lumot qalam sirtida ko'rsatilgan bo'ladi M (yoki B – inglizchadan blackness (ma'nosi -qoralik) – yumshoq) va T (yoki H – inglizchadan hardness (qattqlik) – qattiq) harflari bilan belgilanadi. Standart (qattiq – yumshoq) qalam TM yoki HB harf birikmalari bilan belgilanadi. F harfi (inglizchadan fine point (nozклик, yupqalik) – bu NV va Nlar orasidagi o'rtacha tus. Shuningdek, bir xil markirovkadagi qalamlarning tusi uni ishlab chiqargan firmaga qarab ham farq qilishi mumkin. Yevropa va Rossiyadan farqli o'laroq Amerika Qo'shma Shtatlarida qattqlikni ko'rsatish uchun raqamli shkaladan foydalaniladi.⁶

Tus	AQSh	Evropa	Rossiya
	#1	B	M
	#2	HB	TM
	#2?	F	-
	#3	H	T
	#4	2H	2T

9H 8H 7H 6H 5H 4H 3H 2H H F HB B 2B 3B 4B 5B 6B 7B 8B 9B

117-rasm. Qattqlik shkalasining uning jadvali⁷

³ Parafin (asosan neftdan olinadigan mumsimon mahsulot), (lotin. *parum* – kamva. *affinis* – o'xshash) – yuksak uglevodorodlarning (alkanlarning) mumsimon aralashmasi, ko'pincha normal tuzilishga ega bo'lib, tarkibi S18N38 (oktadekan) dan S35N72 (pentatriokontan)gacha bo'ladi.

⁴ Stearin (fransuzchadan *stearine*; qadimiy yunonchadan $\sigma\tau\epsilon\alpha\rho$ – hayvon yog'i) – olein va boshqa to'yingan va to'yinmagan yog'li kislotalardan iborat aralashma, listearin kislotalari trigliseridlarining umumiy nomi.

⁵ PVA – plastifikator va maxsus qo'shimchalar bilan polivinilasetatning suvdagi eritmasi. O'ziga xos turli materiallarni bir-biri bilan birlashtirish, yelimlash uchun ishlatiladi.

⁶ <https://ru.wikipedia.org>

⁷ <https://ru.wikipedia.org>

Grafit qalamlarning turlari



118-rasm. Rassom uchun oddiy qalamlar¹

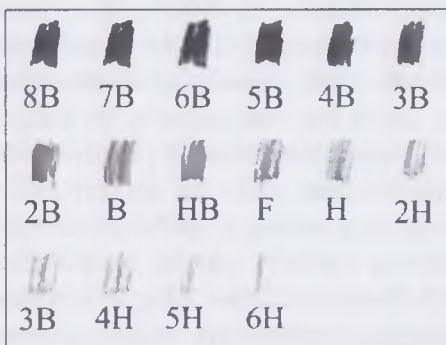

119-rasm. Import qalamlarning qattiqlik shkalasi²

Grafit uglerodning bir shaklidagi mineraldir. U turli tog' jinslaridan ajratib olinadi. Uning sun'iy analoglari (*o'xshash moddalar*) yaratilgan. Sun'iy grafit uchun yuqori haroratda qizdiriladigan karbidlar yoki, sekin sovitiladigan *cho'yan* temir ham xomashyo bo'lishi mumkin.

Qalamlarni qattiqligi bo'yicha asosiy bo'lish shkalasi quyidagicha: «H» — qalamlar va «B» — qalamlar. «H» — qalamlari qattiq bo'lib, ularning raqami qanchalik yuqori bo'lsa (ular harfli belgilar bilan birga joylashtiriladi, masalan, 1N yoki 2N), chiziqlar tusi shunchalik ochiqroq bo'ladi. 6H raqamli qalamga qaraganda, 2H raqamli qalam bilan chizish ancha yengilroq. «B» harfli qalamlar yumshoq bo'lib, ularning raqami qanchalik yuqori bo'lsa, u shunchalik to'q tUSDagi chiziqlar va shtrixlar qoldiradi. Bu rus markirovkasidagi «T» (qattiq), «M» (yumshoq) belgilariga to'g'ri keladi. Rasm chizish uchun, odatda, bizningcha, «V» yoki «M» yumshoqlikdagi qalamlardan foydalaniladi.

Quyida keltirilgan sxemada g'arbda qabul qilingan grafit qalamlarining qattiqligiga barcha diapazonilar ko'rsatilgan bo'lib, biz ham doimo ularga duch kelamiz. «NV» ruschadagi ma'nosi

¹ <https://ru.wikipedia.org>

² <https://ru.wikipedia.org>

va xususiyatlari bo'yicha «TM» — qattiq-yumshoq markirovkasiga to'g'ri keladi.

Undan tashqari shkalaning o'rtasi hisoblanadi. «F» markirovkasi esa «TM» ga to'g'ri keladi, lekin u kamroq ishlatiladi. Eng qora grafit esa eng qimmat bo'lishiga qaramasdan unda intensiv (to'q) qoralik etishmayd. Lekin grafitlarga hos bo'lgan yaltirash xususiyati bor.

Ayniqsa, qattiq grafit bilan ishlangan rasmlar yaltirab ko'rinadi. Shuning uchun, ayrim rassomlik asarlarida chizish uchun mo'ljallangan ko'mir bilan almashtiradilar, chunki ko'mir bilan ishlangan rasmlar to'q va quyuq qora rangi bilan ajralib turadi va yaltiramaydi. Grafit faqat kichikroq, asosan, peyzaj rasmlari uchun mos keladi, ular fiksatsiz ham yaxshi saqlanib qoladi (agar rasm chizish uchun juda yumshoq grafit olinmagan bo'lsa).



120-rasm. Qalamni to'g'ri uclash (o'tkirlash)

◆ 2.2. Rassomchilikka oid grafitlarning boshqa turlari

Rasm chizishda grafitning yana boshqa ikkita shakli keng qo'llaniladi: yog'och qobiqsiz grafit qalam va chorqirra qayroqtosh grafit, ya'ni grafit tayoqcha.

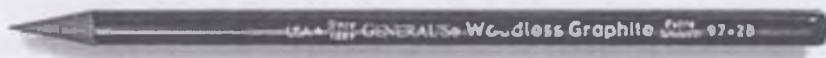

121-rasm. Yog'och qobiqsiz grafitqalam,
yoki «lakdagi grafit»

• **Yog‘och qobiqsiz grafit qalam.**

Bu yog‘och qobiqsiz grafit bo‘lib, odatda u sotuvda «lakdagi grafit» yoki «grafitli tayoqchalar» (bunda ular lak bilan qoplanmagan bo‘ladi) nomi bilan keng tarqalgan. Ular asosan, grifel dumaloq shaklda bo‘ladi.

Yog‘och qobiqsiz qalamlarni oddiy qalamtarashlagich bilan o‘tkirlash mumkin. Ular chizmachilik va rasm chizish uchun mo‘ljallangan bo‘lib, odatda shkalaning yumshoq tomonida bo‘ladi, ko‘proq HB, 2B, 4B, 6B va 8B da. Shunga qaramay, turli ishlab chiqaruvchilar qattqlikning har xil darajalarini taklif qiladi. Yog‘och qobiqsiz qalamlar bilan ingichka chiziqlardan tashqari bilan bir qatorda, uch tarafidagi qiya yon tomoni bilan keng shtrixlarni ham chizib olish mumkin.



122-rasm. Grafitovye risovalnie bruski (palochni)

Ular katta tasvirlarni chizish va rasmdagi katta yuzalarni tezroq bo‘yash uchun juda qulaydir.

Ular shuningdek har xil darajada qattqlikda ishlab chiqariladi va Caran d’Ache (yuqoridagi 122-rasmda) kabi ba‘zi ishlab chiqaruvchilar ularni turli xil o‘lchamlarda ham tayyorlaydilar.

◆ **2.3. Rassomchilikka oid ko‘mir qalam**

Ko‘mir (ma‘nosi agnis — olov) turli navli daraxtlarning (Gretsiyada oq tol, yong‘oq, mirta, Italiyada olxo‘ri, jo‘ka, qayin va rozmarin(xushbo‘y moy olinadigan buta; olmaning bir navi) kabi)po‘stlog‘idan tozalangan novdalarini germetik yopilgan idishlarda, yuqori haroratlarda kuydirish jarayonida olingan ingichka shakldagi tayoqchalar ko‘rinishidagi rasm chizish uchun mo‘ljallangan chizish vositasidir.

Bu jarayon yog'ochni karbonizasiya qilish (havosiz qizdirib, ko'mirga aylantirish), yoki koksga aylantirish deb nomlanib, unda har qanday material, ya'ni novdacha hamda tayoqchanning strukturasi (tuzilishi) o'zgarmasdan qoladi. Bu chizish uchun yaroqli vositaga aylanadi.

Chennini «Rangtasvir haqida risola»¹ asarida ushbu usulning XV asrdagi holatini quyidagicha tasvirlaydi: majnuntol novdachalari bir dasta qilib bog'lanadi va sopol idishlarga solinadi, ularning og'zi mahkam berkitilib, yaqin-atrofdagi novvoyxonalar pechiga (o'chog'iga) joylashtirilgan, keyin ularni ertalabgacha, to kuyib to'liq ko'mirga (o'ta qora ranga kirguncha) aylangunicha, shu yerda qoldirganlar. Muallif bu yerda vaqt omilining ahamiyatiga alohida ishora qiladi: haddan ziyod kuydirish natijasida tayyor bo'lgan ko'mir qalamcha foydalanish paytida maydalanib ketadi. Ikki asrdan keyin Volpano² qanday qilib, yog'och bo'laklari quvur shaklidagi temir idishga joylanib, issiq kul bilan qoplangani, keyin qaynoq cho'g' bilan qizarguncha ushlab turilgani va sovutish uchun suvga botirilgani jarayonini tasvirlagan.

Dastlabki ta'riflarda ko'mir qalamlarni freskalar uchun tasviriy rasmlar chizish yoki taxtalarda rangtasvir asarlari yaratish vositasi sifatida ishlatilganligi nazarda tutilgan. Hozirgi bizning zamona-mizda esa ko'mir qalam hali ham avvalgiday rangtasvir jarayoni avvalidagi rasm chizish vositasi sifatida ishlatilishiga qaramay, u haqli ravishda alohida, mustaqil va juda ifodaviy chizish vositasi hisoblanadi.

Uyg'onish davri rassomlari ko'mirning foydali xususiyatlarini kashf etishdi. Masalan, rasm chizishning turli jarayonlarda u bilan solingan tasvirni osongina tuzatish, to'g'rilash va o'zgartirish mumkin bo'ladi.

V XIX asrda qattiq «presslangan» ko'mir keng tarqaldi. Uning asosini hosil qilish uchun ko'mir kukuni o'simlik elimi bilan aralashtirilgan. Bu ko'mir chuqur, baxmalga o'xshash mayin

¹ *Chennini Chenino*. Rangtasvir haqida risola. — S-Pb., 2008. — 67s.

² Gabriele Volpano.

yumshoq shtrixlarni bera oladi, lekin u mahkamlashni talab etadi. Chunki u asos yuzasi bilan juda sust ravishda birikadi va uqalanib ketadi.

Ko'mirdan grafikada foydalaniladi. Ko'mir qalam bilan chizilgan rasmlar baxmal tusga ega bo'ladi. Ko'mir fakturani yaxshi bera oladi, nur va soyani berishda katta tasviriy xususiyatlar va imkoniyatlarga ega bo'lib, uning yordamida siz realistik tasvirni yaratishga imkon beruvchi, bir qancha tuslar gradatsiyasini (bir bosqich yoki holatdan ikkinchi bosqich yoki holatga o'tishdagi izchillik) olishingiz mumkin. U bilan natyurmortni ham, peyzajni ham, portretni ham chizish mumkin. Ko'mir chizgilar va tonal effektlarni yagona badiiy yechim bilan birlashtirishga imkon beradi.



123-rasm. Ko'mir qalamchani 45° burchak ostida o'tkirlash

Rasm chizish uchun mo'ljallangan ko'mir faqat bir 45° burchak ostida o'tkirlanadi. Bu ingichka va yo'g'on chizgilar tortish imkonini beradi. Ko'mir qalam uchun eng yaxshi asos havo rang yoki, kul rang g'adir-budir qog'ozdir. Ko'mirning qattiq — yumshoqligi chizish uchun mo'ljallangan ko'mir qalam tayyorlangan yog'och turiga qarab farqlanadi. Turli turdagi ko'mirdan foydalana turib siz, xira kul rang tusdan (toza ko'mir) to'q qora ranggacha (presslangan ko'mir) bo'lgan yanada kengroq tuslar

palitrasini (turli ranglar mutanosibligi) olishingiz mumkin. Rassomlar ko'mir qalamdan kartinalarni tayyorlashda, xomakilar va dastlabki loyihalarni bajarishda, eskizlar (suratniig dastlabki, taxminiy, xomaki nusxasi, namunasi) va kartonlarga qo'shimcha rasmlar chizishda, asarlarni, ayniqsa, katta o'lchamdagi polotnolarni rangtasvir uchun asosga ko'chirishda foydalanadilar. Ko'mirda chizilgan tasvirlarni osonlik bilan tuzatish mumkin. Shuning uchun badiiy ta'lim jarayonida juda kerakli vositalardan biri hisoblanadi. Ko'mirni yumshoq o'chirgich yoki oddiy mato bilan o'chirish mumkin. Tusni, rangni zaiflashtirish uchun rastushka yoki qattiq mo'yqalamlardan foydalanadilar. Ko'mir bilan ishlaganda, o'chirgich – «klyachka» dan foydalaniladi, uni qog'oz sirtida dumalatib siljiriladi.

Ko'mirni qog'ozga ishqalab bo'lmaydi. Vaqt o'tishi bilan ko'mir bilan chizilgan rasmlar qorayib ketadi. Ko'mir bilan ishlash uchun ko'mirni o'zida yaxshi ushlab qoladigan g'adir-budir qog'oz



Tokdan (uzum) tayyorlangan ko'mir



Majnuntoldan tayyorlangan ingichka ko'mir



Majnuntoldan tayyorlangano'rta diametrli ko'mir



Majnuntoldan tayyorlangan katta diametrli ko'mir



Ko'mir qalam

124-rasm. Rassomchilikka oid ko'mirning har xil turlari

ishlatish kerak. Ko'mir qalam turli shakllarda, turli xil yog'och navlaridan ishlab chiqariladi. Majnuntol yog'ochining nozik to'qimasi ko'mir qalamlarini ishlab chiqarish uchun eng yaxshi hisoblanadi. Diametri 4 mm dan 10 mm.gacha bo'lgan novdachalardan, odatda, etyudnik o'lchamidagi rasmlar ishlash uchun kerakli bo'lgan sterjen-tayoqchalarni ishlab chiqarishda foydalaniladi. Bezovchi-rassomlar uchun esa yirikroq ko'mir-qalam kerak bo'ladi.

• **2.4. Presslangan ko'mir** — bu soxta ko'mir bo'lib, chiroq qurumi (qorakuya) pigmentidan bog'lovchi modda bilan aralash- tirib tayyorlanadi. Keyin tayoqchalar to'g'ri to'rtburchak yoki, silindrsimon shaklda siqib, presslanadi. U shuningdek, qalam shaklida ham ishlab chiqariladi.

Majnuntol ko'miri bilan solishtirganda, presslangan ko'mir — juda zich va og'ir. U kuchli, chuqur qora tusdagi «baxmalsimon» chiziqlar qoldiradi. «Bargli» chuqur qora ohang chizig'ini hosil qiladi. U moybo'yoqlarada ishlanadigan rangtasvir asarlarining dastlabki chizmalari uchun yaroqli emas. Chunki asos yuzasidan yaxshi o'chirilmaydi va bo'yoqlarning qoplamini qoraytiradi. Biroq presslangan ko'mir mustaqil badiiy, ya'ni rassomchilik materiali sifatida tengsizdir. U takrorlanmas qora chizgilarni beradi va mukammal yumshoq, quyuc ranglarni, tuslarni hosil qiladi. Majnuntol ko'miri bilan bo'lganiday, u bilan ham qog'ozda barmoqlar va rastushka yordamida manipulyatsiya qilish mumkin. Hozirgi kunda majnuntol (yuqori sifatli rassomchilik ko'miri ishlab chiqarishda ishlatiladigani) kultivatsiya qilingan plantasiyalarda o'stiriladi. Qish oylarida kesib olinadi. Salix triandra — odatiy navlarning eng oddiy turi bo'lib, chizish uchun mo'ljallangan standart ko'mir tayoqchalarning (qalamlarning) asosidir. Majnuntol novdalari yoz oylarida tabiiy sharoitda ikki metr uzunlikda o'sadi hamda kichik, o'rta va katta diametrli qalin o'zak — tayoqchalarni beradi.

Majnuntolning boshqa navi — Osier (*S. vimlnalis*) — har ikki yilda bir marta kesib olinadi va yana ham kattaroq diametrli o'zak

tayoqchalari uchun xomashyo sifatida ishlatiladi. Bunday ko'mir qalamlar juda katta hajmli asarlar yaratishda ishlatiladi. Kesilgan majnuntol novdalari sifatiga qarab ajratib olingandan keyin, ular to'p qilib bog'lanadi. To'qqiz soat davomida (po'stlog'ini yumshatish uchun) suvda qaynatiladi. Keyin novdalar maxsus mashinalarda aylantirilib, qobig'i shilib olinadi va ochiq havoda quritiladi. Quritilgan novdachalar, keyin yana to'p-to'p qilib bog'lanadi va standart uzunlikda kesiladi, tayyor bo'lgan yarim mahsulot kuydirish uchun temir qutilarga – tigellarga (o'tga chidamli gildan qilingan qozon) qadoqlanadi.

Tigellar¹ tebranuvchi moslamalarda pechda kuydirish davomida havo kirishini oldini olish uchun qum bilan to'ldiriladi. Kuydirish jarayonida novdachalar torayadi va bo'shagan joylar yana qum bilan to'ladi. Keyin tigellar qopqoq bilan yopiladi va havo kirib qolmasligi uchun loy bilan shuvaladi. Kuydirish jarayoni 3–5 soat davomida 300° C haroratda amalga oshiriladi.

Novdachalarni kuydirish jarayonining to'xtatilishi qopqoqdagi nazorat tuyukchalari orqali chiqadigan karbon dioksidning ko'kimsir tutuni bilan belgilanadi. Yigirma to'rt soatdan keyin material soviydi va qadoqlash uchun tayyor bo'ladi. Chizish uchun mo'ljallangan presslangan ko'mir mayda tuyilgan yog'och (qayin) ko'miri (50% dan 72% gacha), loy (26% dan 50%gacha), gaz qurumi² (3% dan 8%gacha) va ozroq miqdordagi ultramarin³ (3% dan 5%gacha) aralashmasidan tayyorlanadi¹.

Kuydirish jarayoni 2–4 soat davomida 500–800° haroratda amalga oshiriladi, bu esa turli qattiqlikdagi ko'mir ishlab chiqarish

¹ *Tigel (nemischadan Tiegel – xurmacha, idish)* – bu turli xil materiallarni qizdirish, kuydirish, quritish yoki eritish uchun mo'ljallangan maxsus idish.

¹ *Qurum* – bu amorf, ya'ni kristallanmagan shaklsiz uglerod bo'lib, u uglevodorodlarning nazoratsiz sharoitlarda to'la yonib bo'lmagan yoki termik parchalangan mahsulidir.

¹ *Ultramarin* – bu sintetik natriy alyumosilikati va natriy polisulfidlarining aralashmasidir. o'zining tarkibiga qarab u oq, yashil, ko'k, binafsharang va qizil bo'lishi mumkin.

imkonini beradi. Ko'mir qalamning turlari, uning tarkibidagi moddalar nisbatiga qarab o'zgaradi. tabiiy ko'mirga qaraganda presslangan ko'mir yanada qora rangni beradi.

Presslangan ko'mirning tarkibidagi moddalar nisbati (% larda)

• **Intensiv qora rang**

I. Oqqayin ko'miri — 60

Gil (loy) — 30

Gaz qurumi — 10

II. Oqqayin ko'miri — 31

Gil (loy) — 52

Gaz qurumi — 12

Ultramarin — 5

• **O'rta intensiv qora rang**

I. Majnuntol ko'miri — 70

Gil (loy) — 27

Ultramarin — 3

II. Majnuntol ko'miri — 72

Gil (loy) — 25

Gaz qurumi — 3

◆ **2.5. Rassomchilikka oid ko'mir qalamni uy sharoitida tayyorlash uslubi**

Novdalarni kuydirish uchun uzun konserva bankasidan foydalanishingiz mumkin, buning uchun siz idishga novdchalarni vertikal joylashtirib, undagi havo hajmini kamaytirish va tayoqchalarni bir tekisda kuyishi uchun idishni quruq qum bilan to'ldirishingiz kerak.

Banka qopqoq bilan yopiladi va loy bilan mahkam qilib shuvaladi, undan chiqayotgan karbonat angidrid gazi orqali kuydirish jarayoni to'xtatiladi. Bu jarayon uchdan besh soatgacha davom etadi. Kuydirishdan so'ng, banka 24 soatgacha sovitilishi kerak.

Agar ko'mir butunlay kuydirilmagan bo'lsa, unda u qog'ozda zaif kulrang iz qoldirib ketadi, shuningdek, to'la kuymagan ko'mir qog'ozni qirib tashlaydi.

◆ 2.6. Yog'li ko'mir ishlab chiqarish

Yog'li ko'mir chuqur chiziqlarni hosil qiladi, uning tarkibi sezilarli darajada uqalanib yoki qatlamlarga ajralib ketmaydi. Odatdagi ko'mirga o'xshab qog'ozda ko'mir changini qoldirmaydi. Uni tayyorlash uchun, zig'ir moyi kabi quriydigan o'simlik yog'i bilan ko'mirni shimdiring. Mayda ko'mir bo'lakchalarini kichik o'lchamdagi germetik yopiq idishga joylashtiring. Idishga quriyotgan o'simlik moyini soling. Yog'ni ko'mir bilan singdirish jarayoni biroz vaqt talab etadi. Ammo bu yog' hech qachon to'liq so'rilmaydi. Shuning uchun, ko'mirni moyli yopiq idishda qoldiring va kerak bo'lganda foydalaning. Foydalanishdan oldin ortiqcha yog'ni sochiq bilan artib tashlang.

◆ 2.7. Ko'mir qalam bilan ishlangan rasmlarni qotiradigan fiksativlar

Birinchi marta ko'mirni XVI asrda Venetsiyadagi ustaxonalarda fiksativlar yordamida qotira boshladilar. Ko'mirni qotirish uchun fiksativlar sifatida shellak,¹ mastika² yoki kanifol³ kabi spirtli eritmalar ishlatilgan.

Mahkamlovchi fiksativlarning zamonaviy turlari. Fiksativlarning zamonaviy turlari aerosol⁴ bankalarda chiqariladi va o'zi

¹ *Shellak* (niderlandcha — schellak) — tabiiy elim, Hindiston va Janubiy-Sharqiy Osiyodagi ayrim tropik va subtropik daraxtlarda parazit bo'lib yashovchi (boshqa organizm hisobiga), Kerriidaehasharotlar oilasiga mansub urg'ochi qurtlarning tabiiy qizil rangli ajratmasi.

² *Mastiúka* — mastika daraxtidan ajralib chiquvchi xushbo'y yelim (*Pistacia lentiscus*). daraxtning tanasini yoki yirik shoxlarni tilib qo'yganda, yopishqoq suyuqlik ko'rinishida ajralib chiqadi, qurish jarayonida yaltiroq va shaffof sharchalar hosil qiladi. Efir moylari, skipidar va spirtida yaxshi eriydi. Chaynalganda yumshaydi va oqimtir rangga kiradi.

³ *Kanifoól* lotincha — colophonia resina) — kolofon smolasi(elimi) — mo'rt, shishasimon, amorf (kristallanmagan, shaklsiz), o'ziga xos chig'anoqsimonqirralivashishasimon jilvali, to'q qizildan och sariqqacha bo'lgan rangli modda.

⁴ *Aerozoól* — dispers (mayda zarralarga bo'lingan)tizim, gazli (dispers) muhitda, odatda havodamuallaqholdagi mayda zarrachalar (dispers faza).

bilan tezda bug'lanadigan asetat erituvchidagi polivinilatsetatli eritmalar turini namoyon etadi. Ular kichik o'lchamdagi rasm va chizmalarni qoplash uchun juda mosdir.

Akrilli¹ emulsiya² fiksativ (qotiruvchi) sifatida. Fiksativ o'rniga alternativa (o'rnini bosuvchi) sifatida akril emulsiyaning ikki yoki uch qatlamini ishlatish mumkin. Uni purkagich yordamida yuza qismiga sepiladi va mustahkam germetik qoplam hosil bo'ladi. Emulsiya (bir-biriga singmaydigan ikki xil suyuqlikning qarishmasi) ko'mirni asl holatida saqlaydi va qog'ozni qirilishining oldini oladi.

Har bir akril qatlamni keyingi qatlamni sepishdan oldin to'liq quritish kerak. Rasmga purkashdan avval emulsiyani taxminan 10 foiz suv bilan aralashtirish kerak. (Fiksativsifatida, shuningdek, polivinilasetatli emulsiyani ham qo'llash mumkin, lekin u vaqt o'tishi bilan sarg'ayishi mumkin.

♦ **2.8. Sangina** — (*fransuzchada* — Sanguine; lotinchada — *sanguis* — *qonday qip-qizil*) — asosan kaolin va temir oksididan³ tayyorlanadigan tayoqchalar shaklidagi rasm chizish uchun mo'l-jallangan materialdir.

Sangining rang diapazoni jigarrangdan qizilga yaqin bo'lgan ranggacha o'zgaradi. Uning yordami bilan yalang'och inson tanasining rang-tuslari yaxshi beriladi. Shuning uchun sangina yordamida yaratilgan portretlar juda tabiiy ko'rinadi. Ish paytida sanginani namlash, shtrixlarning (chiziqlar) qalinligi va zichligini o'zgartirsa bo'ladi. Sanginani qog'ozga uqalab surish bilan nozik va shaffof qatlamlarni hosil qilish ham mumkin.

Sangina yordamida tabiatdan chizish usuli Uyg'onish davridan (Leonardo da Vinchi, Rafael) beri ma'lum. Bu vaqtda Yevropada minerallarga mansub tabiiy sangina («qizil bo'r») ishlatilgan. Italiyada oxra (sariq yoki qizil tusli mineral bo'yoq) va bo'yoqlar (ko'pincha Siyena tuprog'i) aralashmasi kuydirilgan va shu usul

¹ *Akril* — sintetik material.

² *Emulsiyalar* — bir-biriga singmaydigan ikki xil suyuqlikning qarishmasi.

³ <https://ru.wikipedia.org>

bilan och va to'q tusli, binafsha-qizil rangli sanginalar olingan. Zamonaviy sanginalar esa sun'iydir.

Sangina ayniqsa, XVII–XVIII asrlarda tabiatdan rasmlar ishlashda va portretlar yaratishda keng tarqalgan (P. Rubens, A.Vatto, J. Fragonar,¹ J. Sharden²). Sanginaga bo'lgan qiziqish keyingi paytlarda ham saqlanib qoldi. Biroq, XX asrning boshlarida ijod qilgan rassomlar sanginaga boshqalardan ko'ra ko'proq murojaat qilishgan. Ayni paytda portretning bir turi paydo bo'lib, unda tasvirlangan shaxsning faqat boshi va qo'llari (odatda, o'tirgan holdagi) mukammal ishlangan. Figuraning qolgan qismlari bir necha shtrixlar bilangina berilgan.

K. Somov, M. Dobujinskiy, V. Shuxayev,³ A. Yakovlev⁴ kabi rassomlarning bu usuldagi portretlari juda mashhur.

Sangina qalamlari uch xil turda ishlab chiqariladi:

1. To'rt qirrali, uzunligi 50–60 mm va diametri 7–10 mm bo'lgan, to'rtburchak tayoqchalar shaklida. Bu ajoyib yorqin qizil rangga ega bo'lgan sanginalar tabiiy sangina bo'laklaridan kesib olinadi; u Armaniston hududidagi Axta qishlog'i yaqinidagi konlardan qazib olinadi.



¹ *Jan Onoreë Fragonar* (fransuzcha — Jean-Honoré Fragonard; 1732-yil 5-aprel, Grass — 1806-yil 22-avgust, Parij) — fransuz rassomi va gravyurachisi. Rokoko uslubida ishlagan. 550 dan ortiq kartinalar muallifi (rasm va gravyuralarini hisobga olmaganda).

² *Jan Batiüst Simeoôn Shardeën* (fransuzcha — Jean Baptiste Simeon Chardin; 1699–1779) — fransuz rassomi, XVIII asrning eng mashhur rassomlaridan biri va rangtasvir tarixidagi eng yaxshi kolorist (ranglar uyg'unligidan ustalik bilan foydalanuvchi, ranglarni xillashga usta rassom), o'z ishlari bilan natyurmort va janrli rangtasvir sohasida shuhrat qozongan.

³ *Vasily Ivanovich Shuxayev* (1887-yil 12 (24) yanvar), Moskva — 1973-yil 14-aprel, Tbilisi) — rus va rassomi, grafik, ssenograf, pedagog, Gruzniyada xizmat ko'rsatgan san'at arbobi

⁴ *Aleksandr Evgenyevich Yakovlev* (1887-yil 13 (25) iyun, Peterburg — 1938-yil 12-may, Parij) — rus rassomi va grafigi.

2. Uzunligi 58 mm va diametri 7–10 mm bo‘lgan silindr ko‘rinishidagi tayoqchalar, ular mayda uqalangan va tuyilgan sanginadan shaklga keltiriladi.



3. Avvalgiday o‘lchamli silindr shaklidagi tayoqchalar ko‘rinishidagi. Lekin 65% kuydirilgan siyena va 35% chasovyar loyining mayda qirindilaridan tayyorlangan bo‘lib, tarkibida yasama sangina ham mavjud. U o‘zining sifati va asosan rangi jihatidan tabiiy sanginadan ancha pastda turadi.



125-rasm. Presslangan, sun‘iy sangina

Tabiiy sanginadan tayyorlangan qalam bilan chizilgan shtrixlar qog‘ozga mustahkam yopishib, unga yaxshi yotadi. U bo‘yash ishlari uchun juda mos.

Qog‘ozda sangina bilan ishlayotganda, uni o‘chirg‘ich bilan olib tashlashga harakat qilmang. Chunki, keyin bu joyda «taqir dog‘» (yaltiroq) ko‘rinishdagi hech nima bilan o‘chirib bo‘lmaydigan iz qoladi.

Chizmalar, xususan, portret janridagi rasmlar faqat sangina-ning o‘zi bilan yoki italyan qalami, ko‘mir yoki, sous bilan birgalikda qo‘shilgan sangina bilan amalga oshirilishi mumkin.

Faqat sangina bilan chizilgan rasmlar ustida ishlayotganda, uni odatda shtrixlar yordamida amalga oshiradi, rastushyovka

qilinmaydi, ya'ni bo'yalmaydi. Sangina yoki, italyan qalami bilan ishlayotganda berilayotgan shtrixlar rastushyovka qilinadi. Bunday ish usulni qo'llaganda, juda ajoyib, qiziqarli tasviriy natijalarga erishish mumkin. Chunki, sangina va italyan qalamini aralashtirib, ularni qog'ozda rastushyovka qilganda, juda ko'p inson tanasining tarkibiy va o'tish ranglarini hosil qilish mumkin. Ular yalang'och tanani tasvirlashda juda qo'l keladi. Bundan tashqari, rassom ixtiyorida har doim o'zi chizayotgan qog'ozning oq rangi hamda sarg'ish-qizil rangli sangina va qora qalam bo'ladi. Bunday kombinatsiyadan (birikma)mohirona foydalangan rassom, ajoyib natijalarga erishishi mumkin.

Sanginani sous yoki, ko'mir bilan birga ishlatib, yaxshi natijalarga erishishning yorqin misoli sifatida V.N. Meshkovning¹ portret asarlarini keltirishimiz mumkin. Odatda, u sanginani shtrixlar tarzida surtib, keyin rastushka(tushlash uchun moslangan lo'p-chiksimon qalam) yoki barmoqlar bilan bo'yagan va bu bilan rassom sanginani yanada quyuqroq ko'rinishiga erishgan. Unga yana sous yoki, ko'mir qo'shish orqali Meshkov inson tanasini tasvirlash uchun sovuq yoki, issiq ranglarning xilma xil gammasini hosil qila olgan.

Sanginaning o'zi yoki, sous, italyan qalami va yoki ko'mir bilan birga ishlatilgan sanginalarda yaratilgan asarlarni saqlash uchun, ularga fiksativ surtish shart emas. Odatda, bunday rasmlarni faqat oyna ostiga joylashtiradilar.

Shu bilan birga, sanginadan foydalanish shakllari bo'yicha aniq maqsadli tadqiqotlar ajoyib, qiziqarli ijodiy yechimlarni berishi mumkin. Masalan, bir kartinada tabiati bo'yicha turli materiallarni birlashtirish, o'zgaruvchan asosni tanlash, syujet mavzusini qisqartirish kabilar buning isbotidir. Zamonaviy texnik vositalar shunchaki oddiy qalam bilan chizilgan rasmni sanginada ishlangan rasmday qilib chiqarishga imkon beradi, tajribasi uncha katta bo'lmagan rassom asarining ham badiiy qiymatini oshiradi. Lekin

¹ *Vasilij Nikitich Meshkov* (1867/1868–1946) — rus rangtasvirchi rassomi va grafigi. San'atshunoslik fanlari doktori, Butunrossiya badiiy akademiyasi professori.

bu sangina emasku! Agar shunday bo'lsa, unda bema'lol murakkab badiiy jarayonning mazmuni va shu bilan birga materialga bo'lgan qiziqish va ishqivozlik ham yo'qoladi. Adabiyotda, ya'ni, kitoblarda ayniqsa, muzeylarda sanginada ishlangan janrli sahnalar (asarlar) juda kam uchraydi. Chunki buning o'z to'siqlari mavjud. Ammo sanginada ishlangan portretlar juda ta'sirli ko'rinadi. Shu joyda sangina uchun tag asos haqida bir necha so'z aytishimiz kerak. Bu, avvalo, sirtning (yuzaning), sezilarli g'adir-budirligidir. Turli materiallar har xil sirtga ega va quyidagilar sangina uchun tag asos bo'lishi uchun mos keladi: jilvir qog'iz, torshon qog'oz, devor qog'ozi, o'rash uchun qog'ozlar, qalam uchun shaffaf qog'oz (kalka) va shunga o'xshashlar. Sirtning bu sifatidan foydalanish, suratkashni odatiy taassurotlarga taqlid qilishga bo'lgan havasini, istagini cheklab qo'yadi. Uni faqat sanginaning o'ziga xos xususiyatlarini izlashga majbur qiladi.

♦ **2.9. Sous (qayla)** — bu yog'och qobiqsiz, asosining uzunligi 56–60 mmli, diametri 10–12 mm bo'lgan silindr shaklidagi jigarrang, kul rang va qora rangli, uzunligining 3/4 qismi staniol (qalay) qog'ozga o'ralgan yumshoq qalamlardir.

Qora sous — 75% gaz qurumi, 10% kaolin¹ va 3% maydalangan yog'och ko'mir (yoki gaz qurumi) va 5–7% berlin lazuri² (havo rang bo'yoq) aralashtirib tayyorlangan nam massani presslash orqali hosil qilinadi.

Jigarrang sous -kuydirilgan siyenaning bu tusi 30% kuydirilgan siyena, 60% kuydirilgan tillarang oxra, 2% gaz qurumi va 8% kaolindan iborat namlangan aralashmani presslash orqali olinadi. Sepiyaga yaqin bo'lgan jigarrang sous esa 70% tillarang oxra³,

¹ *Kaolín* — oq rangli gil loy, kaolinit mineralidan tarkib topgan oq rangli gil modda. Granitlar, gneyslar va boshqa tarkibida dala shpatlari (birlamchi kaolinlar) bo'lgan tog' jinslarining emirilishi (nurashi) natijasida hosil bo'ladi.

² *Berlin lazuri* — ko'k pigment, geksasiano ferratlar aralashmasi.

³ *Oxra* — tabiiy pigment, temir oksidi gidratiningl oy bilan aralashmasi. Oxraning rangi — och sariqdan, jigarrang sariq va to'q sariqqacha bo'ladi.

20% jigarrang mars, 5% gaz qurumi va 5% kaolin aralashmasidan olinadi.

Kulrang sous – 90% mayda uqalangan bo`r, 5% gaz qurumi va 3–5% haykaltaroshlik loyi yoki kaolinni aralashtirish orqali hosil qilingan namlangan massani presslash orqali tayyorlanadi.



126-rasm. Qora sous 127-rasm. Jigarrang sous 128-rasm. Kulrang sous

Sousning oqdan qoragacha bo`lgan boshqa ranglari ham mavjud.



129-rasm. Sousning har xil ranglari

Sous bilan chizishning ikki xil usuli mavjud: quruq va nam. Birinchi holatda qog`ozga sous tayoqchasi bilan chiziladi, bunda shtrixlarni barmoq bilan yoki, rastushka yordamida bo`yaladi. Shu tarzda tasvirlanayotgan predmet shakli bo`yoq berib yasaladi. Detallarni ishlab chiqish italyan qalami bilan tugatiladi.

Ikkinchi holatda, sousni chinni havonchada yoki, idishda suv bilan aralashtiriladi va u bilan mo`yqalam yordamida xuddi akvarelda ishlangan kabi chiziladi. Ushbu usulda ishlayotgan paytda katta yuzalar, odatda, sous bilan dag`al junli mo`yqalam

yordamida ochiladi va rasmning mayda detallari akvarel yoki, olmaxon yungidan qilingan mo'yqalam bilan ishlab chiqiladi.

Sous bilan nam usulda ishlash quyidagicha amalga oshiriladi: sous qurish jarayonida qog'ozga qisman yopishib qoladi va bunda keyinchalik bo'yash uchun imkon yaratiladi. U o'chirgich yordamida oson o'chiriladi. Bu usulda ishlangan rasmlarning yuzasi jilosiz yaltiramaydigan bo'ladi va u fiksatsiyalashni talab qilmaydi.

Sous inson terisi rangi va tuslarini juda yaxshi beradi. Shuning uchun ko'pincha portretlar ishlashda qo'llanadi. Baxmal tusli ranglarga ega bo'lgani, bois, souslar yaxshi rastushyovka qilinadi (bo'yaladi). Qog'oz va material yuzasida yaxshi tarqaladi. Sangina yoki sepiya bilan bo'lgan holatlardagi kabi sous bilan g'adir-budir qog'ozga rasm chizish maqsadga muvofiq bo'ladi, masalan pastel uchun maxsus karton yoki najdachka (jilvir qog'oz)¹ (nulyovka) bunga juda mos keladi.

Sous bilan ishlash oson emas. Chunki uni ko'p marta tuzatish, artish va o'chirish mumkin emas. Agar rassomning qo'li qaltirab ketsa, u holda rasmda sousdan juda yog'li dog' qoladi. Uni tuzatish juda qiyin kechadi. Shuning uchun sous bilan faqat siqish bosish darajasini nazorat qila oladigan, rejali, o'ta ziyrak va puxta usta rassomlar ishlaydi. Karton yoki matoga surtilgan souslar hech qachon butunlay qurimaydi, hattoki, pastel kabi nam usulda ishlaganda ham.

Shuning uchun sous bilan ishlangan asarlarni pasteldagi kabi maxsus fiksativlar bilan qotirish yoki, sangina va sepiyadagi kabi ramadagi oyna bilan yopish kerak. Agar bunday rasmlar albomda saqlanadigan bo'lsa, ularning ustini yupqa va yumshoq qog'oz bilan yopib qo'yish lozim.

¹ *Abraziv jilvir yoki jilvir qog'oz* (najdachka) alohida listlar yoki o'ramlar ko'rinishida ishlab chiqariladi. Jilvir qog'ozning asosi bo'lib, qog'ozning o'zi yoki, mato, yoki ularning birikmasi xizmat qilishi mumkin. Abraziv sifatida jilvir qog'oz asosiga har xil turdagi materiallar suriladi: sun'iy olmos (AS harflari bilan belgilanadi), elektro korund (E harfi), oq rangli elektrokorund (EB), qora va yashil kremniy karbidi (KCh va KZ harflari bilan belgilanadi), borning kubik nitridi (KNB) va boshqalar.

♦ **2.10. Sepiya** — bu mayda qalamlar bo‘lib, ular bilan rasm chizishni o‘tgan asr rassomlari juda yoqtirganlar. Sepiya ayniqsa, shunisi bilan mashhur ediki, u jigarrang va qizg‘ish ranglarning och va o‘rta jigarrangdan issiq to‘q jigarranggacha bo‘lgan chiroyli tuslarini berardi.

Sepiya bilan ishlangan rasmlar odatda juda jonli, issiq fakturaga ega bo‘lib, ishlangan portretlar juda qiziqarli chiqadi. Sepiya tarkibi jihatidan sanginaga o‘xshaydi. Bu kuydirilgan siyena yoki temir oksidi va tuproq aralashmasi bo‘lib, tarkibiga kiruvchi pigmentlarning miqdoriga, shuningdek, qovurish darajasi va sepiya quritilgan haroratga qarab, uning rangi turlicha bo‘ladi.

Sepiya bilan chizish usuli sangina yoki presslangan ko‘mir bilan chizish usulidan farq qilmaydi. U bilan ishlaganda, karton yoki, matoda och ranglarni (eng ko‘p ishlatiladigan material och kulrang yoki, och jigarrang rang hisoblanadi) hosil qilish, rasmni barmoqlar bilan bo‘yash, bir tusdan ikkinchi tusga ravon o‘tish yoki chiziqlar va fakturalarda yarim shaffof effektlar yaratishingiz mumkin. Agar rasm sangina yoki sepiya bilan chizilgan bo‘lsa, uni ozgina paxta momig‘i bilan ishqalansa, shaffof va yorqin rangni hosil qilish mumkin.

Sepiyaning terracotta tusi bilan «nyu»¹ (yalang‘och) uslubidagi portretlarni, shuningdek, sangina va sepiyaning turli ranglarini aralastirib inson yuzi yoki, tanasini juda jonli va chiroyli tasvirlash mumkin. Bunday ranglar, aynan inson tanasini berishga mos keladi. Sepiyada chizilgan tana, juda iliq va haqiqiy ko‘rinadi. Sepiyaning sovuq tuslari bilan peyzajlar yaratiladi. Sepiya bilan portret yoki peyzajlar chizishda eski suratning jigarrang, kul rang effektini olish mumkin. Bu usul ko‘pincha zamonaviy portretchi rassomlar tomonidan qo‘llaniladi. Sepiyaning presslangan yoki, tabiiy ko‘mir bilan aralastirganda, sovuq va iliq ranglarning juda ajoyib, jonli va qiziqarli tuslarini olish mumkin.

¹ *NYu* (*fransuzcha nu* — yalang‘och, echintirilgan), yalang‘och tanani tasvirlash; tasviriy san‘atning bir janri bo‘lib, yalang‘och tanani tasvirlash orqali go‘zallik, dunyoviy hissiy borliq qadriyatlarini ochib berishga xizmat qiladi.



130-rasm. Chorqirra shaklidagi to‘q sepiya

131-rasm. Chorqirra shaklidagi och sepiya

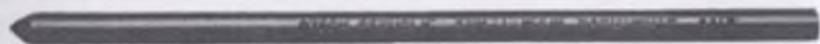

132-rasm. Sterjenli sepiya



133-rasm. Kukunsimon sepiya

◆ **2.11. Italyan qalami, yoki qorabo‘r** — mustaqil qalamlarning bir turi; qora gilsimon slanes yoki, presslangan qurumning elim bilan aralashmasi. Undan portretlar, shuningdek, yalang‘och inson tanasini tasvirlash uchun foydalaniladi. U uch turda ishlab chiqariladi: qattiq, o‘rta va yumshoq. Qalam qog‘ozda osongina bo‘yaladigan, qalin, jilosiz, baxmalsimon mayin qora rangni beradi. U

qoldirgan chizgilarda nisbatan zaif qoramtirlik bo'ladi. Allaqachon trecento davridan foydalanilgan; Chennino Chennini uni o'zining risolasida¹ eslatib o'tadi; XV asrning oxirida italiyalik rassomlar tomonidan tamoman o'zlashtirilgan. U bilan Italiyaning shimolida, Lombardiyada Leonardo da Vinchi maktabida va Venetsiyada Rim va Florensiyadagiga qaraganda ko'proq qiziqishgan. Ko'mir va italyan qalamining paydo bo'lishi bilan chizmatasvirning ba'zi turlari va janrlarida muhim o'zgarishlar yuz beradi. Birinchidan, kichik shakldan katta shaklga o'tish mayda va aniq chizish uslubidan kengroq va noaniq tasvirlashga o'tish yuz berdi.

Ikkinchidan, rasmda chizgilarga emas, balki nur va soyaga, yasash jarayoniga, yumshoq yuzani silliqlashga katta e'tibor qaratila boshladi. Rasmdagi chiziqlar shunday kengayib ketdiki, ular bir tusga aylandi yoki, bo'yoq berish jarayonining yumshoq tumanida yo'qolib ketdi.

Chiziq shaklning nafaqat chegara nuqtasini, balki uning burilish joylarini, uning atrofidagi fazo va havo bilan aloqasini ifodalaydi. Rim va Florensiya qat'iy chizikli rasmlarning markazlari hisoblanib, ular italyan qalamiga qarshi edi. Lekin shunga qaramasdan Italiya shimolida, Lombardiyada Leonardo da Vinchi maktabida va Venetsiyada bu qalamga bo'lgan qiziqish katta edi. Italyan qalami bilan ishlashning eng yirik ustalari Kichik Golbeyn va fransuz qalamli portreti rassomlari edi.

Risunki Golbeyn rasmlari o'zining aniq va lo'ndaligi hamda shu bilan bir vaqtda chizgilarining yumshoqligi bilan farq qiladi. Fransiyalik portret ustalarining rasmlari juda xilma-xildir: F. Kluening chizgan suratlari chizgilarining nozikligi va o'ziga xos bashangligi bilan ifodalansa, Lanoning² chizgilari o'zining quyuqligi va g'adir-budirliigi bilan ajralib turadi. Italyan qalamini Tintoretto ba'zida kuchli bosim bilan, ba'zida qisqa dumaloq shtrixlarni qo'llab, ba'zan esa to'satdan chiziqni kesib tashlab, ajoyib tarzda ishлата olgan.

¹ *Chennino Chenino*. Traktata o jivopisi. — S-Pb., 2008.

² *Nikola Lano*. XVI asr fransuz rassomi va grafigi. XVI asr fransuz qalamli portreti. — M.: «Iskra» 1978. 206s.

Barokko davrida italyan qalamining mashhur ustasi P. Rubens bo'lgan. XIX asrning boshlarida fransiyalik rassom P.P. Pryudon¹ italyan qalamidan ajoyib yumshoq, nafis va jozibali effektlar chiqarishga muvaffaq bo'ldi.

Italyan qalamining oddiy navlari qora gilsimon slanesning butun bo'laklaridan tayyorlanadi; eng yaxshi navlar uchun qora bo'r kukunga aylantiriladi, yuviladi, so'ngra presslanadi va qandaydir yopishtiruvchi moddalar yordamida shaklga keltiriladi.

Italyan qalamini ishlab chiqarish uchun quyidagilardan foydalaniladi:

1. grafit — 1 qism,
2. gaz qurumi — 1 qism,
3. qora neytral qurum — 1 qism,
4. gips² — 1/3 qism,
5. 8 foizli elimli aralashma ko'rinishidagi kraxmal yoki, dekstrin — 7 qism.

Qalam uchun pigmentlarni kolloid tegirmonida juda maydalab uqalash kerak. Olingan massadan odatda to'g'ri to'rtburchaklar



134-rasm. Yog'och qobiqli
italyan qalami

¹ *Per Pol Pryudoon* (fransuzcha Prud'hon, Pierre Paul, 1758–1823) — fransuz rassomi va grafigi.

² *Gips* — sulfatlar sinfiga kiruvchi mineral, tarkibi bo'yicha — $\text{CaSO}_4 \cdot 2\text{H}_2\text{O}$. Gipsning tolali turi — selenit, donador turi esa alebastr deb nomlanadi.

shaklidagi qalamlar qirqib olinadi. Ular presslanadi va 2–4 soat davomida 150–250 °C haroratda qizdiriladi. Kuydirish vaqtining davomiyligiga qarab, har xil qattqlikdagi qalamlarni olish mumkin.



135-rasm. Qobiqsiz italyan qalami

◆ **2.12. Bo‘r** — yumshoq va mayin, suvda erimaydigan, oq rangli cho‘kindi jins, kelib chiqishi bo‘yicha organik (zoogen) modda hisoblanadi. Bo‘r qalamlarni o‘tgan rassomlari chizishda ishlatgan. Bo‘r shunisi bilan ayniqsa, mashhur ediki, u yorug‘likda chiroyli shakllar bergan va bermoqda. U fransuz rassomlari tomonidan XVII asrda keng qo‘llanilgan. Rasmda ishlatilgan bo‘r odatda juda jonli fakturani beradi, ayniqsa, portretlar va yalang‘och tanalar qiziqarli chiqadi. Bo‘rni mustaqil ravishda cheklangan hollarda ishlatish mumkin, u mustaqil ravishda faqat asos qora fonda bo‘lganda ishlatiladi. Bo‘r badiiy maqsadlar uchun quyidagi tamoyilga ko‘ra tayyorlanadi: yaxshilab qirilgan (maydalangan) va ivitilgan bo‘r elimli eritmalar bilan aralashtiriladi. So‘ng qolipga quyiladi va quritiladi. Bo‘r ikki turda: kvadrat va qalamcha shaklida ishlab chiqariladi.



136-rasm. Bo‘r qalam



137-rasm. Kvadrat shakldagi bo‘r

◆ **2.13. Pat qalam (pero) bilan rasm chizish** – Chizmas-tasvirning bunday turi eski ustalar davridan beri ma'lum. Kim Leonarda da Vinchi, Mikelandjelo, Dyurer, Golbeyn, Goye, Rembrandt va boshqa buyuk rassomlarning ushbu qurol bilan mohirona ishlangan asarlarini bilmaydi deysiz. Pat qalam bilan chizish boshqa materiallar bilan chizishdan nafaqat texnik, balki estetik jihatdan ham farq qiladi: qog'ozlarning hamma qalin turlarida ishlash mumkinligiga qaramasdan, avvalo, qog'ozni to'g'ri tanlay bilish kerak, eng yaxshisi – silliq oq Bristol qog'ozu yoki xrom erzas kartonidir. Bunday qog'ozlarda pat qalam qoldirgan shtrixlar aniq ko'rinadi va uzilib ketmaydi. Vatman, aleksandriyskaya yoki, torshon kabi qo'pol qog'ozlar pat qalam bilan ishlashga xalaqit beradi. Jarayonning o'zi yoqimsiz va zerikarli bo'ladi. Qog'ozning oq rangi naqshning aniqligiga yordam beradi va bu faqat pat qalam bilan chizishga xosdir.

◆ **2.14. Tush va siyoh** – odatda pat qalam bilan suyuq siyoh yordamida chiziladi. Buning uchun eng yaxshi material yong'oq (oreshkovie) siyohi hisoblanadi. Ish boshida siyohning ranggi bir qadar ko'kish tusda bo'ladi. Havo va yorug'lik ta'sirida ular uch-to'rt kundan keyin baxmalsimon qora rangga aylanadi. Ushbu siyohning afzalligi shundaki, ular patqalamdan tush yoki sepiyaga qaraganda osonlik bilan ajralib tushadi.



138-rasm.

a) Qora rangli suyuq tush. b) Qizil rangli suyuq tush

◆ **2.15. Patqalamlar** — chizish uchun ishlatiladigan patqalamlar juda xilma-xildir. G‘oz, qamish va turli o‘lchamdagi qattiqlik darajalaridagi po‘latdan yasalganlari bo‘ladi. Bunday patqalamlarning qo‘llanilishi rasmning hajmi katta-kichikligi bilan bog‘liq. Agar rasm katta bo‘lsa, qalin shtrix qoldiradigan patqalamlarni, qamish yoki, g‘oz patlaridan yasalganlarini tanlash kerak. Agar rasm katta shaklda bo‘lmasa, unda har xil navdagi po‘lat patqalamlardan foydalanish lozim. Patqalam bilan ishlashda shundaylarini tanlash kerakki, ular o‘zlaridan yumshoq iz qoldirsinar va qog‘ozni tirnamasin. Bir rasmning o‘zida har xil patqalamlarni ishlatish mumkin. Orqa plan uchun mayda po‘lat patqalamlar, oldingi plan uchun esa qalin va yorqin shtrix qoldiradigan yirik patqalamlarni tanlash lozim.

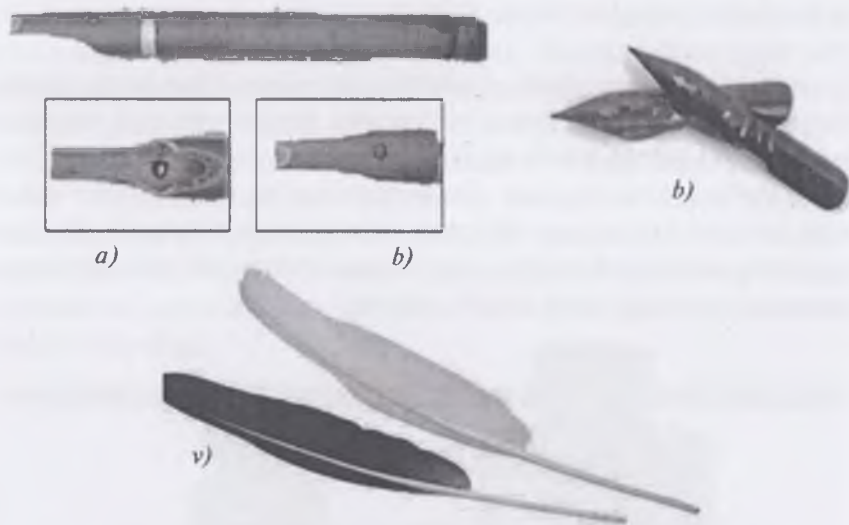

139-rasm. a) Qamish perolar. b) Po‘lat perolar. v) G‘oz pati.



140-rasm. Pero uchun ushlagich

Pero bilan ishlash usuli — avvalo, tasvirlanayotgan obyektning konturi bilan qog'ozda qo'rg'oshin yoki kumush qalam yordamida amalga oshiriladi. Bu turdagi qalamni shtrixlar bilan qoplash osonroq, grafit qalamlar pero bilan rasm chizishda tayyorgarlik ishlari uchun mos emas. Grafit shtrixlar siyoh, tush va sepiya bilan deyarli qoplanmaydi. Pero bilan ishlashning uch bosqichi bor: soyalar qalin shtrixlar bilan, ba'zan esa siyohni quyish bilan amalga oshiriladi, yarim tonlar yengil, lekin qalin intervalli shtrixlar bilan beriladi. Yengil yarim tonlar nozik yarim shaffof shtrixlar bilan beriladi.¹

♦ **2.16. Pastel** (rassomlikda ishlatiladigan rangdor yumshoq qalamlar) — grafika va rangtasvirda ishlatiladigan (zamonaviy muzey tasniflagichiga asosan, pastel bilan ishlash grafikaga tegishlidir) badiiy buyumlar guruhi. Odatda, dumaloq yoki, kvadrat ko'rinishidagi qobiqsiz qalamchalar shaklida ishlab chiqariladi.



a)

b)

141-rasm. Quruq pastelning har xil shakldagi turlari:
a) Kvadrat shahidagi pastel. b) Dumaloq shaklli pastel

Pastel nomini ilk bor ilk bor XVI asr italyan rassomlari, jumladan, Leonardo da Vinchi ham qo'llagan. Bir vaqtning o'zida ham qora italyan qalami, ham qizil sangina yoki boshqa rangli qalamlar bilan bo'yash usulning nomi bo'lgan. «A pastello» so'zidan olgan. XVIII asrda esa pastel mustaqil uslubga aylandi hamda vaqt o'tib, Fransiya va Angliyada ham mashhur bo'ldi. Keyinchalik shunday paytlar keldiki, rassomlar pastelni unutdilar. Unga bo'lgan qayta qiziqish faqat XIX asrning ikkinchi yarmidan boshlab uyg'ondi. Ba'zi yetakchi impressionist rassomlar pastellarni

¹ И. С. Самокиш. «Рисунок пером» 11—18 с.

bajonidil ishlatishdi. Uning tuslarining yangiligi va tez ishlashiga imkon berishini qadrlashdi. Rassomning kashfiyotlaridan biri rasmini bug' (par) bilan qayta ishlashdan iborat bo'lib, undan so'ng pastel yumshagan va uni mo'yqalam yoki barmoqlar bilan bo'yash mumkin bo'lgan.

Pastel uch turda bo'ladi — moyli va quruq mumsimon.

Quruq — pastel, xuddi shu usul bilan, faqat moy aralash-tirmasdan olinadi.

Moyli — pastel zig'ir yog'i va pigment (tabiiy bo'yoq mod-dasi)dan presslash yo'li bilan olinadi.

Mumli — pastel, oliy navli mum va pigmentlardan iborat. Yog'li pastel o'quv materialini hisoblanadi, uning quruq analogi esa o'quv maqsadlari bilan bir qatorda, badiiy asarlar yaratish uchun ham ishlatiladi.

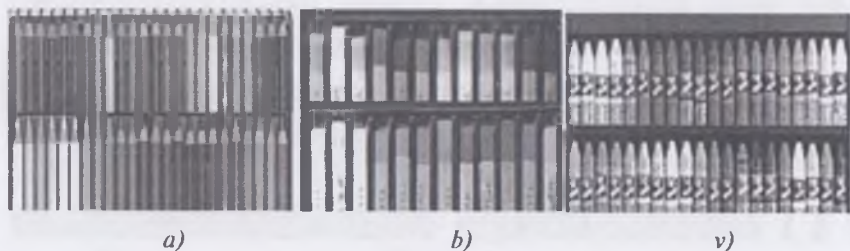

142-rasm. Pastel turlari:

a) Yog'och qobiqli yog'li pastel; b) Quruq pastel; v) Mumli pastel

Quruq pastellarning ikkita asosiy turi mavjud: qattiq va yumshoq. Yumshoq pastellar asosan sof pigmentdan iborat bo'lib, unda oz miqdorda elimlovchi moddalar mavjud. Ular keng va to'yingan shtrixlar uchun mos keladi. Qattiq pastellar mustahkam bo'lib, ularning tarkibida elim moddasi ko'proq, shuning uchun u unchalik sinib ketavermaydi. Chizish uchun juda yaxshi mos keladi, chunki uning tayanch tomoni tuslar uchun, uch tomoni esa nozik chiziqlar va detallarga ishlov berish uchun foydalanishi mumkin.

Pastel bilan chizish uchun pigmentni ushlab turadigan teksturali sirt kerak. Pastel chizmalar odatda rangli qog'ozda amalga

oshiriladi. Qog'ozning rangi chizmaning vazifalarini hisobga olgan holda alohida tanlanadi. Oq qog'oz asosiy ranglarning to'yinganligini baholashga to'sqinlik qiladi.

Pastel bilan ishlash uchun qog'ozning uch turi mavjud:

1. Jilvir qog'oz – badiiy maqsadlar uchun mo'ljallangan, katta shakli varaqlar shaklida sotiladi;

2. Pastel uchun taxta – po'kakning juda mayda zarralaridan tayyorlanadi;

3. Baxmal qog'oz – mayin va silliq yuzaga ega.

Bunday qog'ozlar mahkamlovchi fiksativlardan juda kam miqdorda foydalanishga imkon beradi. Shuningdek, akvarel uchun mo'ljallangan qog'ozlardan ham foydalanish mumkin. Agar kerak



a)

b)

v)

143-rasm. Pastel uchun qog'oz turlari:

a) Baxmal qog'oz. b) Jilvir qog'oz. v) Pastel uchun taxta

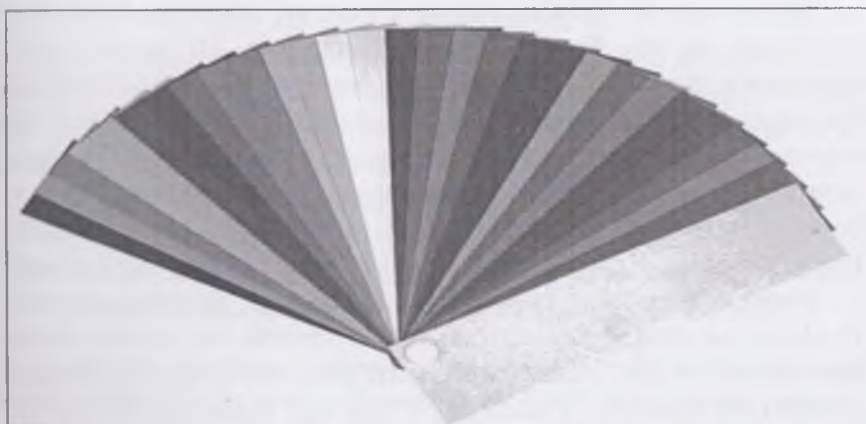

144-rasm. Pastel uchun mo'ljallangan qog'ozlarning rang shkalasi

bo'lsa, ularga choy yoki, qahva yordamida ishlov berish lozim. Tuzatishlar odatda chizish jarayonining dastlabki bosqichlarida amalga oshiriladi. Ko'p miqdordagi rangni o'chirish uchun dag'al jundan qilingan keng cho'tkalaridan foydalaniladi. Shu bilan birga, rasm qo'yilgan planshet vertikal holda tutilishi kerak, bu ortiqcha zarralarning pastga tushishiga va qog'ozga surilmasligiga imkon beradi. Bundan tashqari, o'chirgich yoki, bir bo'lak nondan (oddiy oq non) bir qism ishlatiladi.

Biroq bu usul jilvir va baxmal qog'oz bilan ishlaganda qo'llanilmaydi. Bu paytda ustara tig'i bilan ingichka chiziqlarni qirib tashlash mumkin. Pastel bilan ishlangan rasmni chaplanish va to'kilishdan himoya qilish uchun uni fiksativ bilan mustahkamlash lozim. Buning uchun oddiy soch spreyi yoki maxsus fiksativ keladi. Bir — ikki marta ulardan birini yengil sochish kifoya qiladi. Mustahkamlangan rasm o'zining pastel ranglarini biroz yo'qotadi, ranglar yanada chuqurlashadi.

◆ 2.17. Pastelning badiiy xususiyatlari

Pastelning yumshoq qalamchalari bilan ishlash rangli changni ushlab qoladigan g'adir-budir yoki tukli asosni talab qiladi. Pastel bilan chizish va yozish mumkin.

Ba'zan rassom shaklni asosan chiziqlar, shtrixlar, konturlar yordamida beradi. Butun rang yechimini esa, bir necha tuslar yordamida biroz rang berish bilan amalga oshiradi. Natijada, bo'yalgan rasm hosil bo'ladi. Biroq, pastel bilan tabiatdagi rang munosabatlarining murakkab turlarini bera oladigan haqiqiy rangtasvir asarini ham yaratish mumkin. Pastel bo'rga nisbatan kamroq siqiladi va qog'ozga yuqori rang zichligi bilan tushadi. Unda yumshoq, g'ovak qirrali baxmalsimon shtrixlarni hosil qiladi.

Pastel chizmatasvir va rangtasvir o'rtasidagi chegarada turadi. U chiziq va rangni birlashtiradi. Bilan chizish va yozish, shtrix hamda tasviriy dog' bilan ishlash, nam yoki, quruq mo'yqalamdan foydalanish mumkin. Pastelning o'ziga xos xususiyati shundaki, uning tarkibidagi bog'lovchi moddalar minimal darajada bo'lgan taqdirda, bo'yovchi massa pigmentning alohida zarralaridan tashkil

topgan bo‘ladi. Ulardan aks etayotgan yorug‘lik esa har tomonga tarqab, rang qatlamiga nur, baxmal effekti va maxsus «pastel»ga xos yumshoqlikni beradi. Pastel juda to‘yingan va juda zaif ranglarni berishi mumkin. Biroq uning juda katta kamchiligi bor. Yuzaga surtilgan pastel qatlamining umri juda qisqa va xiyolgina teginish tufayli to‘kilishi mumkin.

Bunga yo‘l qo‘ymaslik uchun, rasm yuzasiga himoya qiluvchi maxsus birikma bilan ishlov beriladi. Ammo bunda ranglar sezilarli darajada xiralashadi.

Rassomlarni doimo asarlarni saqlash muammosi xavotirga solib keladi. Bu muammo ko‘plab ilmiy asarlar mavzusiga aylangan. Turli fiksativlar (mustahkamlovchi) kashf qilingan, lekin hattoki ularning eng yaxshi, mukammali ham pastelning birlamchi rangini o‘ziday saqlab qola olmagan. Uning jozibadorligi va tabiiy babaxmalsimon ko‘rinishiga putur yetkazgan. Pastelni eng ishonchli saqlash usuli – bu uni qirrasiz chiroyli hoshiyali oyna ostiga joylash.

Bu holatda pastel asari o‘zining jozibasini yo‘qotmasdan, asrlar osha yashashi mumkin. Bunga mashhur «Go‘zal shokoladchi qiz»¹ asari misol bo‘la oladi.

Biroq, pastelning texnik jihatdan afzalligi ham bor. Pastel quyoshda sarg‘ayib ketmaydi, qoraymaydi va yorilib ketmaydi. Harorat o‘zgarishlaridan qo‘rqmaydi. Pastel bilan ishlashda pigmentni shunday bo‘yash yoki uni asosga shunday kiritish kerakki, bir-biriga yaqin joylashgan bir qancha shtrixlar yoki, dog‘lar to‘la aralashib ketmasdan, birlashishi va unda ranglar o‘ynashi lozim. Bunda eng yaxshi natijaga barmoqlar yordamida erishish mumkin. Hech qanday boshqa qurol va vositalar u bilan tenglasha olmaydi. Rassomning o‘z asariga yaqinligi, ularning uzviy bog‘liqligi, sodir bo‘layotgan hodisalarning chuqurligi va nozikligini bildiradi.

¹ «Go‘zal shokoladchi qiz» (fransuzchada *La Belle Chocolatière*, nemischada *Das Schokola denmädchen*) XVIII asr shveysar rassomi J.E. Liotarning juda mashhur asari, unda patnisda qaynoq shokolad olib ketayotgan xizmatkor qiz tasvirlangan. Pergament qog‘ozda pastel texnikasida ishlangan.

Pastel, albatta, juda yaxshi yorug'likni talab qiladi. Shundagina rang tuslarning cheksizligi, shaffof qatlamlarning rang o'yini namoyon bo'ladi. Eng yaxshisi — kunduzgi yorug'lik. Lekin u tarqoq va urinma chiziq ostida tushayotgan bo'lishi lozim. Turli xil yoritish bilan tasviriy asar butunlay boshqacha taassurot qoldirishi mumkin. Yangi nur yoki, boshqa burchak ostidan nazar va siz yangi ranglar va yangi unsirlarni ko'rasiz. Bu o'ziga tortadi hamda tomoshabinni hayratda qoldiradi. Yaxshi va o'rinli yorug'lik berilganda pastel asari jonlanib ketganday bo'ladi.

◆ **2.18. Rasmlar uchun fiksativlar.** Sangina, sous, italyan qalami, ko'mir va shunga o'xshagan materiallar yordamida gruntlangan xolst va kartonga ishlangan suratlar, uning qismlarini yopish va silliqlash uchun biror turdagi fiksativdan foydalanishni talab qiladi.

Eng ommalashgan fiksativ turlari

1. Ko'mir, italyan qalami va pastel yordamida chizilgan rasmlar uchun jelatinli¹ fiksativ 2% iste'mol jelatini va 98% suvni aralash-tirib tayyorlanadi. Jelatin qaynoq suvda eritiladi hamda hosil bo'lgan kuchsiz aralashma taxminan 18–20 °C haroratgacha sovutiladi. Unga 10% dan 30% gacha bo'lgan 96°C haroratli etil spirti² qo'shiladi (etil spirtini denaturat³ bilan almashtirish mumkin).

2. Ko'mir yordamida ishlangan rasmlar uchun kanifolli fiksativ 10% kanifolga 90% — 96% li spirt qo'shib tayyorlanadi. Kanifol avval maydalanib, so'ngra spirt bilan shisha idishga solinadi va

¹ *Jelatin* — elimshak (fransuzchada — *gêlatine*, lotinchada — *gelātus* «muzlatilgan»; elimshakning kam tarqalgan shakli) — duradgorlik elimi (suyak elimi), rangsiz yoki sarg'ish tusli qisman ili imeyushchiy jeltovatiy ottenok chastichno gidrolizlangan kollagen oqsil, shaffof yopishqoq modda, hayvonlarning biriktiruvchi to'qimalarini (kollagen) qayta ishlash (denaturasiya) natijasida hosil bo'luvchi mahsulot.

² *Etül spirti* — metilkarbinol, vüno spirtiyoki alkogol (sodda til bilan aytganda oddiy «spirt»).

³ *Denaturasiyalangan spirt* — iste'mol qilib bo'lmaydigan, unga ko'k-binafsha rang beruvchi bo'yoqlar qo'shilgan, yoqimsiz hid va ta'mga ega etil spirti.

issiq joyga qo'yiladi, keyin spirtda erigunicha kutiladi, undan so'ng doka yordamida suzib olinadi.

3. Kazeinli¹ fiksativdan ko'mir, sangina, sous, italyan qalami² va pastelda ishlangan nasarlardan foydalaniladi. U quyidagichatayyorlanadi: 750 ku Q. sm issiq suvda 10 g karbonat ammoniy eritiladi, keyin 15 gr kazein kukuni qo'shiladi va 30–35° C haroratgacha isitilib, kazein eriguncha eritma to'xtatmay asta aralashtirib turiladi, bundan keyin 550 ku Q. sm. 96% li etil spirti (yoki denatura) quyiladi va yana qorishma aralashtiriladi, so'ng 2–3 kunga qo'yib qo'yiladi.

4. Kazeinli fiksativdan ko'mir, italyan qalami, sangina va sousda ishlangan suratlarni mustahkamlashda foydalaniladi. U ushbu retsept asosida tayyorlanadi: 400 ku Q. sm. issiq suvda 9 gr bo'r (oq, kul rang, sarg'ish rangli mineral) eritiladi, hosil bo'lgan aralashmaga 22 gr kazein kukuni sepiladi va to'xtatmasdan qorishma aralashtiriladi, kazein to'liq eriguncha kutiladi.

5. Kanifolli – shellakli (tabiiy smola) fiksativdan ko'mir, sangina, sous, italyan qalami va pastelda ishlangan asarlarni mustahkamlashda qo'llaniladi va u 18 gr oq shellak (lok, surgich, plastmassalar ishlab chiqishda foydalaniladigan tabiiy smola) 6 gr kanifol va 400 ku Q. sm 96° C haroratli tozalangan etil spirtidan iborat. Shellak va kanifol spirtida issiq suvli vannada isitgan holatda aralashtiriladi, so'ng qog'oz yordamida filtrlanadi.

6. Ko'mir, sangina, sous, italyan qalami va pastel yordamida yaratilgan asarlarda fabrikada ishlab chiqarilgan fiksativdan

¹ *Kazein* (lotinchada-caseus – pishloq) – murakkab oqsil, kazeinning bir turi, sutning ivishidan hosil bo'luvchi kazeinogendan olinadi. Kazein (kazeinogen)sut tarkibida kalsiy tuzi sifatida birikma holda uchraydi. (kalsiy kazeinati).Kazeinning sutda ivishishirdon sharbati va sut kislotasi bakteriyalari (tvorog) ishlab chiqaruvchi kislotaning (pishloq) proteolitik fermentlari ta'siri ostida yoki to'g'ridan-to'g'ri kislotaga (texnik kazein) qo'shish orqali sodir bo'ladi.

² *Ammoniy karbonati*, ammoniy angidrid, $(\text{NH}_4)_2\text{CO}_3$ – ko'mir kislotasining ammoniy tuzi.

foydalaniladi. Uning asosi 2,5% metilkarbinol «MBK-10» smolasi,¹ 1,25% etil tselluloza², 0,25% dibutifalat³ va suyultirgich, 10% uayt-spiriti⁴ va 86% etil spiriti asosida tayyorlanadi.

Bu fiksativ mustahkam, elastik, sarg'aymaydigan va oqib, yoyilib ketmaydigan shaffof plyonka hosil qiladi, u qog'oz yuzasiga yaxshi yopishadi.

Fiksativlarni 1–1,5 metr oraliq masofada bir tekis ingichka qatlam qilib rasm yuzasiga pulverizator (purkagich)da sepib ishlatiladi.

◆ 2.19. O'chirg'ich (Lastik)

Chizmalarni o'chirish vositalari (qurollari) 6 xil turda bo'ladi: Nonning o'rtasi (ya'ni, yumshoq joyi), lastik (klyachka), formoplast, qalamlar uchun o'chirgich, yumshoq qalamlar uchun o'chirgich, qiyin o'chiriladigan materiallar uchun qattiq o'chirgich.

Odatda oldingi qalam ustalari rasmdagi xatolarni oq bo'lka noni yoki sayka (bug'doy noni turi) bilan o'chirishgan. Bu usul hozirda tonni oqartirish uchun qo'llaniladi, bunda nonning yumshoq joyi rasm ustiga uqalanadi, planshet yotgan holatda bo'lishi kerak, non uvoqlari rasm yuzasida kaft bilan yengil dumalatiladi, aylanayotganda non uvoqlari sangina, sous, ko'mir, grafit kabi yozuv materiallarini o'ziga shimib oladi.

1791-yilda o'chirg'ich paydo bo'ldi. O'sha paytda u o'chirish uchun elastika deb yuritilgan. Lastik (rezinka) – kanselariya tovari bo'lib, pastel rasmlari va burchaklarni ochartirish va tuzatish, sayqallashda, kalka va plyonkadagi kirlanish va dog'larni o'chirish uchun ishlatiladi. Qo'llanilayotganda u o'zida grafik materiallarning

¹ *Metilkarbinol* – sintetik sun'iy yelim.

² *Etilsellyuloza* – sellulozaning etil efiri. Lok, surgich, plastmassa va elektroizolyatsiya materiallari va b.larni ishlab chiqarishda foydalaniladigan tabiiy smola.

³ *Dibutilfalat* (dibutilbenzol – 1,2-dikarbonat) $C_6H_4(COOC_4H_9)_2$ – ftal kislotasining dibutil efiri.

⁴ *Uayt-spirit* (ingl. White Spirit – so'zma-so'z tarjima qilinganda «oq ruh» (uayt-spirit); boshqa nomi – nefras-S4-155/200-yoki erituvchi.



145-rasm. Ranglarni o'chirish va ketkazish uchun ishlatiladigan oq bo'lka non

ortiqcha qismini qog'oz sifatini buzmay va rasm bo'yalib ketmay, o'ziga tortib oladi.



a)



b)

146-rasm. a) G'ilofdagi o'chirgich, b) Yangi (och rangdagi) va ishlatilgan (grafitdan qorayib ketgan) o'chirgichlar.

Lastik-formoplast — chizmada yumshoq materiallar uchun foydalaniladi, shakl plast oxirigacha o'chirmaydi, u tonni oqartiradi, lastik bilan solishtirganda klachkaning kamchiligi shundaki,



a)



b)



v)

147-rasm. a) Formoplast o'chirgich. b) Qalamlar uchun o'chirgich. v) Qora grafit qalamlar uchun yumshoq o'chirgich

formoplast vaqt o'tishi bilan o'zidan smola (yog') chiqaradi va bu rasm uchun to'g'rilab, o'chirib bo'lmaydigan dog' qoldirganligi bilan xavfli bo'lib, qalamlar bilan birga, ayniqsa, plastmassadan qilingan idishlar saqlamaslik tavsiya etiladi (chunki u plastmassani yemiradi).

◆ **2.20. Rastushevka** — pastellar, sanginalar, sous, italyan qalamlari bilan ishlashda shtrixlash uchun qo'llaniladi. U qog'oz yuzasi bo'ylab rang moddasini bir tekis tarqatish uchun xizmat qiladi. Ular uzunligi 12 sm va diametri 0,8–1,0 sm li silindrsimon shaklda bo'lib, odatda uchi konussimon sterjen ko'rinishida bo'ladi va yumshoq charm yoki yelimlanmagan kul rang o'rov qog'ozidan qilinadi.

Charm yoki yelimlanmagan kul rang o'rov qog'ozidan qilingan rastushkalar eni 1–1,2 sm va uzunligi 1,5 metrgacha bo'lgan qirqilgan tasmani diagonal bo'ylab aylantirish orqali tayyorlanadi. Tasmani shunday zich qilib o'raladiki, keyingi har bir o'ram avvalgisini yarmigacha yopishi lozim bo'ladi. Konussimon yuqorigi uch tarafidan boshlab, sekin-asta o'rtasigacha o'rab boriladi, keyin esa yana ostki tarafidan xuddi shu ish takrorlanadi. Bog'lam uchun sterjenlar o'rov qog'ozlardan qilinadi. Tasmalarning osti sterjenga yelimlanadi.

Qaynatilgan va yumshatilgan buzina (marjon butasi) o'zagidan qilingan rastushkalar quyidagicha tayyorlanadi: marjonning

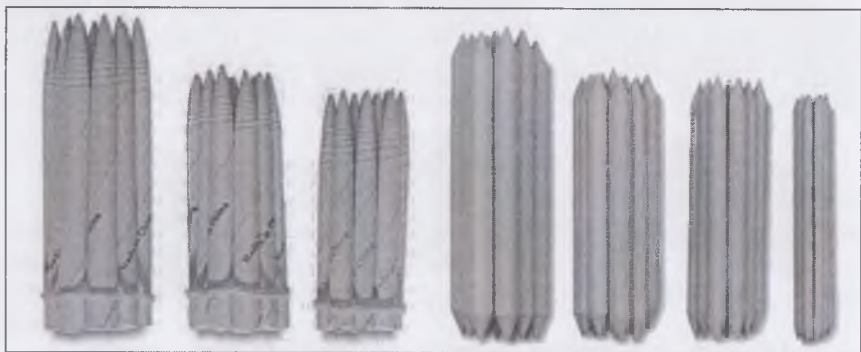

148-rasm. Qog'ozdan yasalgan rastushkalar

o'rtasidagi yumshoq qismi kulrang o'rov qog'ozidan qirqib tayyorlangan tasmalarga joylashtiriladi va qattiq siqib o'raladi, silindrsimon sterjen shakliga keltiriladi, keyin qog'oz tasmaning oxiri buralgan sterjenga yelimlanadi.

Probkadan qilingan rastushkalar probkaning butun plastinasidan qirqib olinadi, oxiri esa konus shaklida uchlanadi.

◆ **2.21. Tutqichlar va uzaytirgichlar.** Sanginalar, ko'mir, sous, italyan qalamlari va sterjenli grafit qalamlar uchun maxsus tutqichlar va uzaytirgichlar ishlab chiqariladi. Tutqichlarning eski turlari metallardan, mis va jezdan yasalgan reysfeder(kalta qalamni suqib ishlatiladigan maxsus naycha) shaklida bo'lgan, ba'zan ularni bambuk yoki qamishdan tayyorlashadi. Tutqichlarning yangi mexanik turlari foydalanish uchun juda qulay. Uzaytirgichlar ko'p o'tkirlangan va rasm chizish uchun qulay bo'lmay qolgan qalamlar bandini uzaytirish uchun kerak.



Eski rusumdagi tutqich



Mexanik tutqich



Ikkit omonlama uzaytirgich

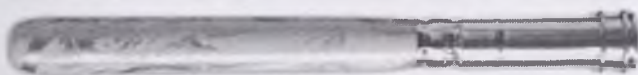

Bir tomonlama uzaytirgich



Grafit sterjenlar uchun mexanik tutqich



0,5 mm li ingichka sterjenlar uchun mexanik tutqich.

149-rasm. Tutqich va uzaytirgichlarning turlari



a)



b)

150-rasm. a) Mexanik kanselyariya pichog'i.

b) Yog'och bandli kanselyariya pichog'i.

◆ 2.22. Rasm chizish uchun qog'ozlar

Bombagia – (bombagiya) so'zi taxminan italyan tilidan olingan bo'lib, paxta, mineral o'g'itli tolali material degan ma'noni anglatadi. Rasm chizish va boshqa narsalarga ishlatish uchun list ko'rinishida bo'ladi, u o'simliklarning sellulozasidan, shuningdek, ikkinchi darajali xomashyodan (churuqlar va makulatura) olinadi.

Qog'ozlarning uch turi mavjud bo'lib, ular quyidagilar: Sellulozadan qilingan, qamishdan qilingan, paxtadan qilingan



a)



b)



v)

151-rasm. Qog'ozlarning turlari:

a) Suv belgisi selluloza qog'oz

b) Qamishdan qilingan qog'oz

v) Paxtadan qilingan qog'oz

Papirus, qayin po'stlog'i, pergament va boshqa shu kabi qulay materiallardan qog'oz tayyorlash texnologiyasi insoniyatga uzoq yillar avval birinchi tasvirni ifodalaydigan «klassik qog'oz» ishlab chiqarilguncha ma'lum bo'lgan.

Tsay Lungacha¹ Xitoyda qog'ozni bambukka o'xshagan materialdan, kanop toladan va yana ham avvalroq yaroqsiz ipak qurti pillasidan tayyorlashgan. Bambuk og'ir bo'lgan, shoyi-ipak esa qimmat bo'lgan. Bunday tolalardan qilingan qog'oz tez nam tortgan, yopishqoq va chidamsiz bo'lgan. Tsay Lunga qog'oz tayyorlashning arzonroq va ishlov berishga qulayroq yangi usulini o'ylab topishni buyurishdi. Izlanishlar uni arilar tomon olib keldi. Arilarning inlari qilinadigan ingichka, ammo mustahkam material oldiga... Arilar uchun qurilish materiallari bo'lib hamma joylardan yig'ib kelingan qurib qolgan yog'och va o'simlik tolalari xizmat qilgan. Bu sellyuloza bilan to'yingan xomashyoni hasharotlar yaxshilab chaynaganlar, keyin yopishqoq, oqsilga boy so'lagi bilan aralashtirganlar.

Tsay Lun har xil tolalarni tuyib aralashtirib, yuzlab tajribalar o'tkazgan va quyidagi xulosaga kelgan: arilar ishlatayotgan materialga o'xshash massani tut daraxti va nasha o'simligi po'stlog'ining tolalari, eskirib ketgan baliq ovlash uchun to'r, eski latta-puttalar va yog'och kulidan tayyorlash mumkin. U yuqorida keltirilgan materiallarni maydalab, suv bilan aralashtirgan va hosil bo'lgan massani shaklga solgan. Uni quyoshda quritgandan so'ng, toshlar yordamida silliqлагan. Natijada yaxshi chidamli qog'oz varoqlari hosil bo'lgan. Klassik uslubdagi yelimplangan qog'oz Tsay Lun tomonidan eramizgacha bo'lgan 150-yili o'ylab topilgan.²

Tsay Lun kashfiyotidan keyin qog'oz ishlab chiqarish texnologiyasini takomillashtirish tezlashib ketdi. Keyinchalik qog'ozning chidamliligini oshirish maqsadida unga kraxmal, tabiiy bo'yoqlar va yelim qo'shishgan.

VII asrning boshida qog'oz ishlab chiqarish uslubi Koreya va Yaponiyada mashhur bo'ldi. 150-yildan so'ng esa ushbu usul askarlar orqali arablarga o'tdi.

VI–VIII asrlarda qog'oz ishlab chiqarish Koreya, Yaponiya, O'rta Osiyo va Osiyoning boshqa bir qator davlatlarida ham yo'lga

¹ *Say Lun* (xit. an'an. 蔡倫, 蔡伦., pinin: *Cài Lún*; 50–121) — Xitoydagi Xan sulolasi amaldori, u qog'ozni ixtiro qilgan deb taxmin qilinadi.

² ru.wikipedia.org

qo'yildi va u yerlarda qog'oz hayvonot pergamentining o'rnini egalladi.

XVII-asr ikkinchi yarmida qattiq moddalarni tuyadigan (maydalab uqalaydigan) roll moslamasining paydo bo'lishi, qog'oz ishlab chiqarishning rivojlanishida juda muhim ahamiyat kasb etgan XVIII-asr oxirlariga kelib, roll moslamalari qog'oz ishlab chiqarishning keskin ko'payishiga imkon yaratdi.

1799-yilda fransiyalik N.L. Rober qog'oz ishlab chiqaradigan uskunani ixtiro qildi, uni quyish jarayonini mexanizatsiyalashtirdi. XIX asr o'rtalariga kelib, bu uskuna murakkab agregatga aylandi.

XX asrda qog'oz ishlab chiqarish sanoatning yuqori darajada mexanizatsiyalashgan uzluksiz konveyer tizimida ishlaydigan sohasiga aylandi.

◆ 2.23. Chizmatasvir uchun qog'ozlarning turlari

Rasm chizish uchun qog'ozning turlari judayam ko'p. Biz ularning eng ko'p ishlatiladiganini ko'rib chiqamiz. Eng mashhur qog'ozlardan biri vatman hisoblanadi.

Vatman GOZNAK (sifatning davlat belgisi), ya'ni markasi A1 bo'lgan qog'oz. Vatman so'zi XX +++_asr o'rtalarida paydo bo'lgan. Bu nomni angliyalik Vatman sharafiga qo'yganlar, chunki aynan u bu qog'ozni o'ylab topgan. Vatman qog'ozi universal bo'lib, fakturasi, zichligi, yelimli sirti bilan barcha chizmatasvir turlari, akvarel, guash, akrilga ham judayam mos keladi, yemirilishga chidamliligi bilan ajralib turadi.

Rasm chizish uchun mo'ljallangan qog'oz turiga kiradi (chizmatasvir va akvarelda qo'llaniladi.). Qog'ozning eni 86 sm., bo'yi 61 sm, hajmi 200 g/m²,

A1 shaklda bo'ladi. Vatman metrli, A1, A3, A4 shaklda ham bo'ladi.

Torshon qog'ozi — fransuzcha «torchon» so'zidan olingan bo'lib, yuzasi g'adir-budur (o'ralgan mato effektini beradi) bo'ladi. Zichligi:275 g/m², 50x65 sm., shakli A1, A3, A4. Qog'oz yorqin oq rangda bo'lib, tarkibida hech qanday kislota yo'q, yemirilishga chidamli.

Akvarel¹, guash², akril va boshqa yumshoq materiallar texnikalarida ishlatiladi.

Kraft qog‘ozi (nemischa *kraft* so‘zidan olingan bo‘lib) kuch degan ma‘noni anglatadi. Qog‘ozning nomi to‘g‘ridan-to‘g‘ri uning xususiyatiga bog‘liq bo‘lib, u quriyotganda eni bo‘ylab qaramaqarshi tomonlarga tortiladi, hattoki xolstlardagi eskirgan nuqsonlarni qayta ta‘mirlashda ishlatiladi, juda ham mustahkam o‘rov

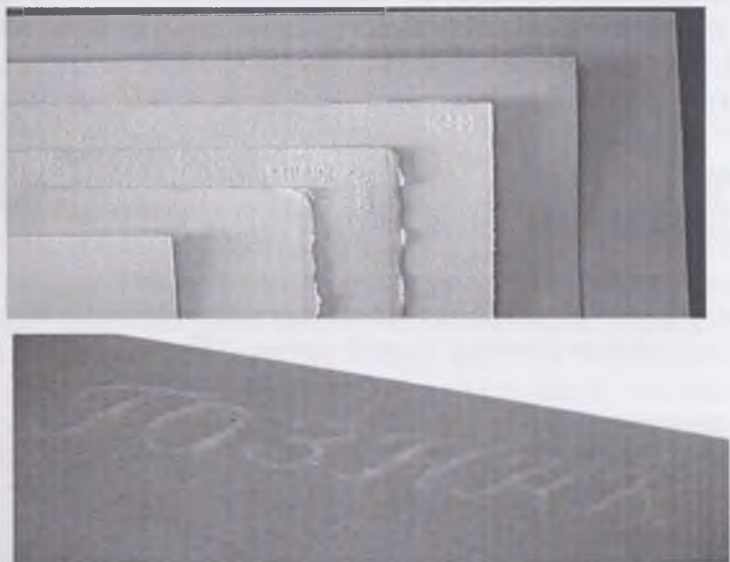

152-rasm. Turli firmalarning turli navdagi qog‘ozlari (burchaklarida suv belgilari va firma emblemalari qo‘yilgan): BOCKINGFORD, FONTENAY, ARCHES Grain Torchon, SAUNDERS WATERFORD BOCKINGFORD. Qog‘ozning og‘irligi 300 g/m., Goznak. 200 g/m.

¹ *Akvarél* (fr. Aquarelle — suvli; ital. acquarello) — rangtasvir texnikasi bo‘lib, unda maxsus akvarel bo‘yoqlaridan foydalaniladi, bu bo‘yoqlar suvda erib, nozik pigmentning shaffof suspenziyasini (qattiq jism zarralari mualliq yurgan suyuqliq) hosil qiladi va buning evaziga yengil va nozik ranglar paydo bo‘ladi.

² *Guàsh* (fr. Gouache, ital. guazzo suvli bo‘yoq) — suvda eruvchan yelimli bo‘yoq turi, tarkibi akvarelga nisbatan zichroq va jilosizroq bo‘ladi.

qog‘ozi bo‘lib, tarkibi bir muncha qaynatilgan uzun tolali sulfat sellulozadan iborat. U daraxt yog‘ochi tarkibidan sulfatli qaynatish yo‘li bilan olinadi. Kraft qog‘ozi to‘q sariq (oxra) rangda bo‘lib, u asosan metrli bo‘ladi. Kartinaga karton qilishda, qoralama va homakilar ishlashda hamda chizmatasvirda keng qo‘llaniladi.

Qog‘ozlarning ko‘pchilik turlari o‘zining qalinligi, og‘irligi va zichligi bilan farqlanadi. Mashhur qog‘oz ishlab chiqaruvchilarning rassomlar uchun maxsus suv belgilari bo‘ladi yoki qog‘ozning chet qirrasida o‘ziga xos siqilgan (yoki bo‘rtma) yozuvi bo‘ladi.



153-rasm. Qog‘ozlarning turlari:
a) Goznak vatmani, b) metrli vatman. v) Kraft qog‘ozi.

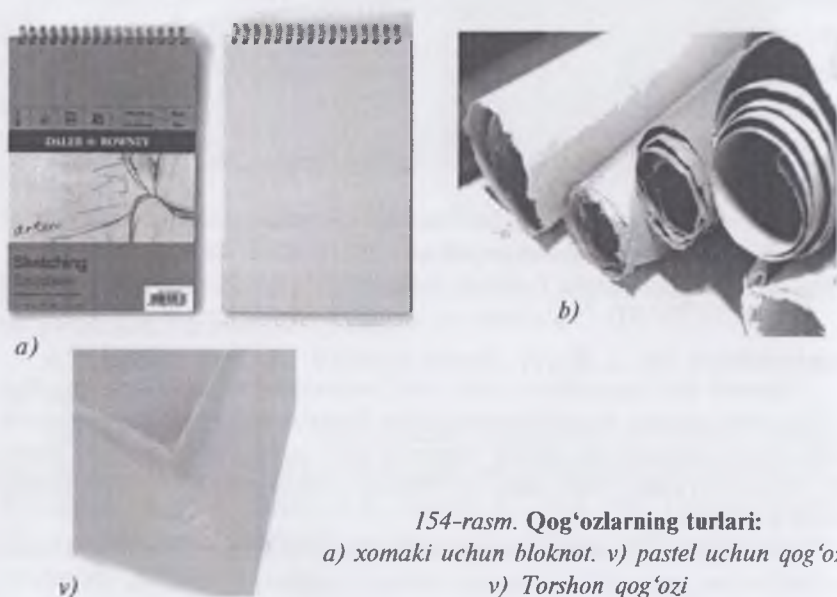

154-rasm. Qog‘ozlarning turlari:
a) xomaki uchun bloknot. v) pastel uchun qog‘oz.
v) Torshon qog‘ozi

♦ **2.24. Planshet** — qalinligi 4 millimetrli tekislangan fanera yoki DVP (Yog‘och tolali polotno, yoki sinonimi — orgalit) dan va uning asosi bo‘lmish podramnik (rassomlikda: oq mato tortib qo‘yiladigan ramka) esa qarag‘ay daraxtining 10% namlikdagi bo‘laklaridan (bo‘laklarning eng yaxshisi 2,5–3 x 4,5–5 sm o‘lchamdagisidir)tayyorlanadi.

Planshetning o‘lchamlari qog‘ozning o‘lchamlariga bog‘liq bo‘lib, u A1 dan A5 gacha bo‘lishi mumkin. Planshet qog‘ozning o‘lchamlariga nisbatan har bir tomonidan 3 sm,(agar qog‘ozni planshetga ko‘ndalang tortish kerak bo‘lsa) yoki 5 sm (agar qog‘ozni planshetga orqa tomonidan tortish kerak bo‘lsa) dan kichikroq bo‘lishi kerak.

Fanera, DVP yoki orgalit bo‘lagini podramnik asosga mix bilan qoqib mahkamlagandan ko‘ra PVA yelimi bilan yelimlagan yaxshiroq, chunki mixlarning o‘rni qog‘ozda bo‘rtib iz qoldiradi va ishning estetik ko‘rinishiga putur yetkazadi. Perimetr bo‘ylab planshet qirralarini jilvir qog‘ozda tekislab olish kerak (chunki tortayotgan paytda uning o‘tkir uchlari qog‘ozga shikast yetkazishi mumkin). Planshetga albatta xari qo‘yish kerak, chunki xari qo‘yilmagan planshet vaqt o‘tishi bilan namdan deshaklsiyalanadi (shakli buziladi). Xari planshetga nisbatan 2–3 mm qavariq, ya‘ni bo‘rtib chiqqan bo‘lmog‘i lozim (bunday shishgan planshet yuzasiga qog‘oz bir tekis yotadi).

A0 dan A6 shaklgacha bo‘lgan qog‘ozlar o‘lchami **ISO 216**¹ belgili xalqaro standartlar bo‘yicha belgilangan. Ularning barchasi Lixtenberg nisbati deb atalmish $1: \sqrt{2}$ tomonlar nisbatiga ega, bunda millimetrlar kattalashtirib olinadi. Asos qilib A0 shakldagi qog‘oz olingan, uning maydoni 1 kvadrat metrga to‘g‘ri keladi, qolgan shakldagi qog‘ozlar esa uni teng bo‘lish (millimetrlarni ham e‘tiborga olgan holda) bilan aniqlanadi.

A0 shaklli qog‘oz 841x 1–189 mm o‘lchamda bo‘lib, bu vatman qog‘ozining o‘lchamidir.

¹ Xalqaro ISO 216 standarti qog‘oz formatlarini belgilaydi. U 1975-yili DIN 476 nomli nemis standarti asosida paydo bo‘lgan va undan yo‘l qo‘yilishi mumkin bo‘lgan kamchiliklari bilan farq qiladi.

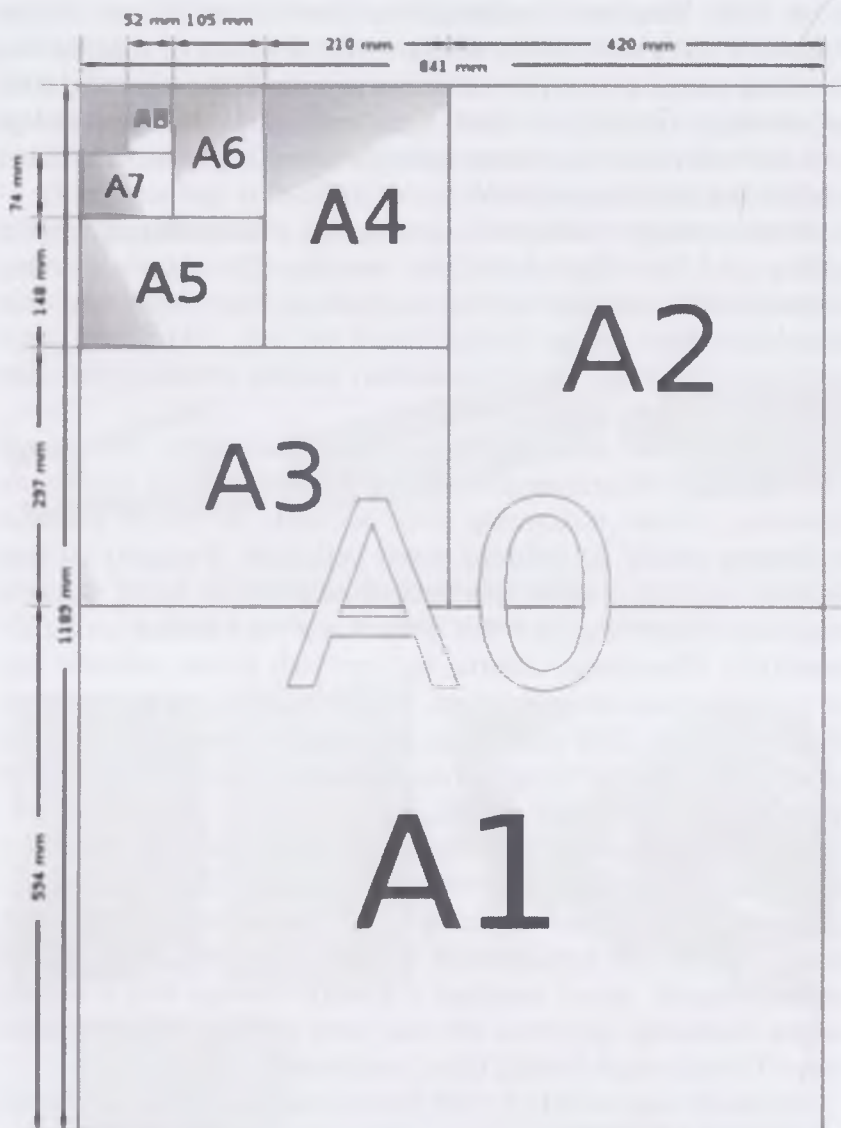

155-rasm. ISO 216 bo'yicha A0 dan A8 gacha bo'lgan shakllar o'lchami

A1 shaklli qog'oz 594x841 mm o'lchamda bo'lib, u A0 qog'ozni teng ikkiga bo'lish va undan qirqish uchun 1 mm ayirishga teng o'lchamda bo'ladi.

A2 shaklli qog'oz 420x594 mm o'lchamda bo'lib, u A1 qog'ozni teng ikkiga bo'lish va undan qirqish uchun 1 mm ayirishga teng o'lchamda bo'ladi.

A3 shaklli qog'oz 297x420 mm o'lchamda bo'lib, u A2 qog'ozni teng ikkiga bo'lish bilan olinadi.

A4 shaklli qog'oz 210x297 mm o'lchamda bo'lib, u A3 qog'ozni teng ikkiga bo'lish bilan olinadi.

A5 shaklli qog'oz 148x210 mm o'lchamda bo'lib, u A4 qog'ozni teng ikkiga bo'lish va undan qirqish uchun 1 mm ayirish bilan olinadi.

A6 shaklli qog'oz 105x148 mm o'lchamda bo'lib, u A5 qog'ozni teng ikkiga bo'lish bilan olinadi.



a)



b)



v)

156-rasm. Planshetlarning turlari:

a) bir xarili planshet.

b) Planshetlarning standart o'lchamlari

v) ikki xarili planshet

◆ 2.25. Qog'ozni planshetga tortish

Qog'ozni planshetga tortishning asl mohiyati shundaki, qog'oz ish jarayonida va undan keyin ham yuzasining tekisligi bir xilda saqlab qolishi kerak.

Qog'ozni planshetga tortish uchun quyidagi ashyolar kerak bo'ladi: qog'oz, planshet, PVA yelimi (polivinilasetatning suvdagi eritmasi-emulsiya) knopka yoki stepler, gubka va suv. (Agar yelim, knopka va skobkalar bo'lmagan taqdirda, un sirachi yordamida eski uslubdan foydalanishimiz mumkin, buning uchun yarim stakan sovuq suvga 3–4 qoshiq un qo'shib, unli massa shishib chiqqunicha, bir maromda aralashtirib past olovda qizdiramiz.



a)



b)



v)



g)

157-rasm. Qog'ozni planshetga tortish uchun kerakli ashyolar:

a) kanselyar knopkalar. b) PVA polimeri.

v) stepler g) skobkalar

Qog'ozni planshetga ikki xil usulda tortish mumkin. Birinchi usul — qog'ozni xo'llash, keyin planshet ustiga qo'yish va yengil tortgan holda planshetning yon tomonlariga yelim bilan mahkamlash kerak. Ikkinchi usul — quruq qog'ozni planshet ustiga qo'yish, uni tortib qo'l kaftlari bilan tekislagan holda planshetning yon chetlariga yelim yordamida mahkamlash. Keyin suv bilan qog'ozni ho'llash kerak, shunda qog'oz planshetga tekis va yaxshi tortiladi.

Biz qog'ozni planshetga tortishning birinchi usulining bosqicharini ko'rib chiqamiz.

Birinchi bosqich: Planshetni foydalanishdan oldin uni avval qo'llanilgan knopka va qog'ozlardan tozalab olish kerak. Planshet qiyshiq va botiq bo'lmasligi va shikastlanmagan bo'lishi kerak. (Agar planshetda botiq joylar bo'lsa, u holda rasm chizayotgan paytda qog'oz ostidagi bo'sh joy evaziga, u yirtilishi yoki teshilishi mumkin. Qog'ozga qo'l bosib ishlanayotgan paytda shunday holat yuzaga kelishi mumkin. Yoki qog'oz tortilganda, botiq joy tepasida qog'oz to'lqinsimon bo'lib qolishi mumkin). Planshetning yuza qismini nam gubka bilan artib olish kerak. Shunda u qog'ozning bir tekisda qurishiga yordam beradi va qog'oz deshaklsiyasining oldini oladi.

Ikkinchi bosqich: Qog'ozni tayyorlash bosqichi. Qog'oz o'lchamiuning planshetga qay tarzda tortilishiga bog'liq. Agar qog'oz planshet ramasining yon tarafiga yopishtiriladigan bo'lsa, u holda uning o'lchamlari planshet o'lchamlaridan shu tomonning eni barobarida kattaroq bo'lishi lozim. Agar qog'oz planshet ramasining orqa tarafiga yopishtiriladigan bo'lsa, u holda uning o'lchamlari planshet o'lchamlaridan shu tomonning eni barobarida ikki marta kattaroq bo'lishi kerak.

Uchinchi bosqich: Qog'ozni planshetga tortish jarayoni tezkor bo'lib, u tartibli harakatni talab etadi. Qog'ozning planshet yuzasiga yotadigan tomonini gubka va suv yordamida ho'llash lozim, bunda qog'oz gorizontal holatda bo'lishi kerak. Boshida suv qog'ozning yuza qismida bo'ladi va ozroq vaqt o'tgandan so'ng qog'oz suvni o'ziga shimib oladi. Qog'oz namni tortib olayotgan paytda, planshetning yon tomonlariga yelim surib olish kerak (yelimsiz, knop-

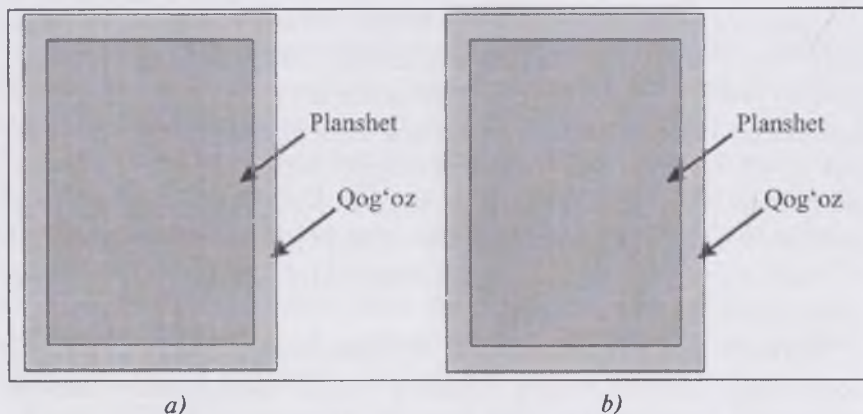

158-rasm. A) qog'oz planshetdan yon tomoni eni barobarida katta
 b) qog'oz planshetdan yon tomoni eni barobarida ikki marta katta.

kalar yoki skobkalar yordamida ham mahkamlash mumkin. Planshet chetlariga yelim surib olingandan keyin, uning ustiga qog'ozni chetlarini bir hil kattalikda chiqarib qo'yish kerak. Qog'ozni planshetga tekis qo'ygan holda o'rtasidan chekkasiga tomon bir nuqtadan qo'l kaftlari yoki toza material bilan sidirib tekislanadi va tortiladi. Qog'ozni planshetga mahkamlash uning o'rtasidan boshlanadi. Avval to'rttala yon tarafning o'rtasiga, keyin chetlariga va oraliqlarga mahkamlanadi.

Qog'ozni planshetga mahkamlab bo'lgandan so'ng uning yuza qismini tepaga qaratib qo'ygan holatda xona haroratida quritiladi, bu vaziyatda fen yoki boshqa quritish vositalaridan foydalanish, hattoki quyosh nurida quritish ham qog'ozning shikastlanishiga olib keladi.

◆ 2.26. Qog'ozga ishlov berish

Qog'ozga ishlov berish usul va texnikalari juda xilma-xildir. Har bir maktabda, har bir davrda va har bir madaniyatda rassomlar qog'ozga ishlov berish bo'yicha o'zlarining turli usul va texnikalarini kashf qilganlar va yillar davomida uni rivojlantirib borganlar. Dastlab u kitob grafikasi va miniatyurada qo'llanilgan. Qog'ozga ishlov berish sabablari uch asosiy tamoyillardan iboratdir.



159-rasm.

- a) Planshet yonlarini yelimplash jarayoni.
 b) Qog'ozni tortish jarayoni v) Mahkamlash jarayoni

1. Rasmni estetik idrok qilish.

2. Rassom uchun yordam sifatida (ishlov berilgan qog'oz rassomning ishini yengillashtiradi).

3. Texnik jihatdan (material turi va foydalanilayotgan asboblardan bilan bog'liq).

Eski ustalar rasm uchun qog'ozga ishlov berishga katta e'tibor qaratganlar. Chennino Chennini o'zining rangtasvir haqidagi risolasida¹ qog'ozga ishlov berish texnologiyasini juda aniq ta'riflab bergan. Dionisiy Furnoagrafiot o'zining «Erminiya» nomli risolasida qog'ozga ishlov berish haqidagi fikrlarini bildiradi². Texnik va estetik qarashlar tasviriy san'atda katta ahamiyatga ega. Tuslangan qog'oz bu — birinchidan, tus grafit qalam uchun juda ham muhimdir, qalamning o'tkirlangan uchi qog'ozga bir hil maromda tus berishni va tusdagi munosabatlarni qiyinlashtiradi. Tuslar qonuniga binoan eng yorqini — bu toza oq, eng to'qi esa toza qora bo'ladi, tusni berishda o'ta oq (shu'lardan tashqari) va o'ta darajada qora ranglardan foydalanmaslik maqsadga muvofiq bo'ladi. Har xil materiallar uchun har xil tusdagi qog'oz ishlatiladi. Qog'ozga ishlov berish jarayoni qog'ozplanshetga tortilgandayoq darhol amalga oshiriladi, aks holda erkin holdagi qog'ozga ishlov berilganda, u deshaklsiyalanadi. Tuslashdan oldin qog'oz quruq yoki ho'l bo'lishi mumkin, bu ishlatiladigan materiallarga bog'liqdir. Suv qog'ozga gubka yoki valik yordamida bir xil maromda surtiladi. Keyin esa keng fleys, gubka yoki valik yordamida tus beriladi. Tuslovchi aralashmani fleys yordamida qog'ozga surtish (planshetning boshidan oyoq gorizont va vertikal yo'nalishlarda) maqsadga muvofiq bo'ladi, chunki bunda u qoldirgan izlar o'ziga xos fakturaga ega bo'lib, ishni estetik jihatdan boyitadi. Qog'oz tuslangandan so'ng uning yuza qismini tepaga qaratib qo'ygan holatda xona haroratida quritiladi, bu vaziyatda fen yoki boshqa

¹ *Chennini Chenino*. Rangtasvir haqida risola. — S-Pb., 2008., 10,18, 19, 20, 21, 22, 26-boblar.

² *Dionisiy Furnoagrafiot*. Erminiya yoki rangtasvir san'atidagi o'gitlar. — Kiyev. V tipografii Kiyev-Pecherskiy Lavrasi bosmaxonasi. — 1867. III. Epilog (Xotima). 32-bob .

quritish vositalaridan foydalanish, hattoki quyosh nurida quritish ham qog'oz shikastlanishiga olib keladi.

Grafit qalamlar uchun tushlashda eng maqbuli — bu qora choy, sous, kofe va tushdir (choyni tanlaganda ko'k choydan foydalanmaslik ma'qul, chunki u sariq — limon rangini beradi va grafit qalamlar bilan chizilgan rasmni idrok qilishda ko'zga xalal beradi). Ishlov berilgan qog'ozning tusi eng qattiq markali (№ T yoki N9) grafit qalamning tusidan yuqori bo'lmasligi kerak. Sangina, sepiya, ko'mir, retush, italyan qalami, tush va sousda chiziladigan rasmlar uchun, qog'ozga o'sha foydalanilayotgan ashyoning aralashmasi bilan (masalan, tush aralashmasi bilan ishlov (tus) beriladi va tush bilan chiziladi) yoki boshqa material bilan (masalan, sous bilan tus beriladi va sangina bilan chiziladi) ishlov beriladi, bu rassomning didiga bog'liq.

Chizilayotgan materialning o'rta tusidan pastroq ranglarda tus berish mumkin va keyin ish davomida tusni to'ldirib yoki o'rta tusdan yuqori ranglarda tus berish va yana ish jarayonida tusni o'chiruvchi materiallar yordamida olib tashlash ham mumkin. Yumshoq materiallar uchun ishlov berilgan qog'ozning tusi rassomning g'oyasiga bog'liq bo'ladi. Pastel uchun qog'ozga maxsus tamoyil asosida ishlov beriladi, chunki quruq pastel o'z tabiatiga ko'ra mo'rt va sochilib ketadigan bo'ladi, bunda qog'ozga ishlov berish shunday bo'lishi kerakki, unda materialning nafaqat estetik va yordamchi xususiyatlarini yaratish zarur, balki ishlatiladigan materialning xavfsizligi va chidamliligini ham saqlash lozimligini e'tibordan chetda qoldirmaslik lozim. Buning uchun tuslovchi materialdan tashqari aralashmaga mayda uqalangan pemza (ko'piktosh) yoki mayda elangan kvars qumi, yoki tuxum po'chog'i qo'shish yoki fakturali qog'ozlardan bo'lmish Torshon qog'ozini ishlatish maqsadga muvofiqdir.

Pastel rangli material bo'lganligi sababli, uni rassomning g'oyasiga qarab, har xil ranglar bilan bo'yash mumkin, buning uchun tupik akvarel bo'yoqlar, guash, akril, batik uchun bo'yoqlardan foydalanish mumkin. Yuqorida sanab o'tilgan usullardan tashqari, qog'ozga turli ranglar bilan fakturali ishlov

berish usullari ham mavjud bo'lib, ular faqat estetik yoki ijodiy tabiatga ega bo'lgan vazifani bajaradi.

• **Grafit qalam, siyoh va retush uchun qog'ozga ishlov berish.**

1. Qora choy damlanadi, sovitiladi, quruq qog'ozga bir maromda surtiladi.

2. Kulrang yoki quyuq kulrang sous uqalanadi, unga iliq suv qo'shiladi, 100 ml suvga bir chorak choy qoshiq sous kukuni va PVA yelimidan ikki necha tomchi qo'shib tayyorlanadi va namlangan qog'ozga bir maromda surtiladi.

3. Qahva qaynatiladi, sovitiladi va quritiladi va quruq qog'ozga bir maromda surtiladi.

4. Tush suv bilan aralashtiriladi, 100 ml suvga 3–4 tomchi tush qo'shiladi va quruq qog'ozga bir maromda surtiladi.

• **Yumshoq materiallar uchun qog'ozga ishlov berish.**

1. Sangina uqalanadi va iliq suvga qo'shiladi, 100 ml. suvga bir choy qoshiq sangina kukuni va ikki tomchi PVA yelimidan qo'shib, namlangan qog'ozga bir maromda surtiladi.

2. Sepiya — uqalanadi va iliq suvga qo'shiladi, 100 ml. suvga bir choy qoshiq sepiya kukuni va ikki tomchi PVA yelimidan qo'shib, namlangan qog'ozga bir maromda surtiladi.

Qolgan usullarning hammasi ham mana shunday bir xil tarzda amalga oshiriladi.

• **Pastel uchun qog'ozga ishlov berish.**

1. Rassomning g'oyasiga asosan pigment bo'yoq (akvarel bo'yoq, guash, akril, batik uchun bo'yoq) kerak bo'ladi, u suv bilan aralashtiriladi, 100 ml suvga 3–4 choy qoshiq bo'yoq va bir choy qoshiq PVA elimi, no'xotday pemza bo'lagi (maydalab) yoki kvars qumi qo'shiladi va quruq qog'ozga bir maromda valik yoki fleyts yordamida 2–3 qatlam qilib surtiladi.

• **Qog'ozga fakturali ishlov berish.**

Avvalgi bosqichlardan keyin namlangan yoki yarim quritilgan-qog'ozga siyoh, qahva, toza suv, yoki biron-bir bo'yoqni rassomning didi va g'oyasiga qarab, tomchilatish yoki sepush mumkin.

1. Siyoh (tush) quyilgan shishachani olib, uning og'zidan katta va chiroyli tomchilar tomdiring.

2. Dag'al jundan qilingan qurilish cho'tkasini oling. Uni rangli tush (qahva yoki suv)solingan idishga botirib oling. Va barmog'ingiz bilan qog'oz ustida cho'tka tutqichiga yengil-yengil uring. Natijada qog'ozda mayda-mayda qatra tomchilar paydo bo'ladi.

3. Oddiy sintetik yoki olmaxon yungidan qilingan mo'yqalamni qahva, siyoh (tush) yoki suvga botirib, qog'oz ustida ushlang va tomchilarni hosil qiling, aniqrog'i og'irlik kuchi natijasida tomchilar o'zi qog'ozga tushadi.

4. Yuqorida keltirilgan «purkash-tomizish» usullariga qo'shimcha ravishda yana siz g'ijimlangan va namlangan qog'oz salftkani

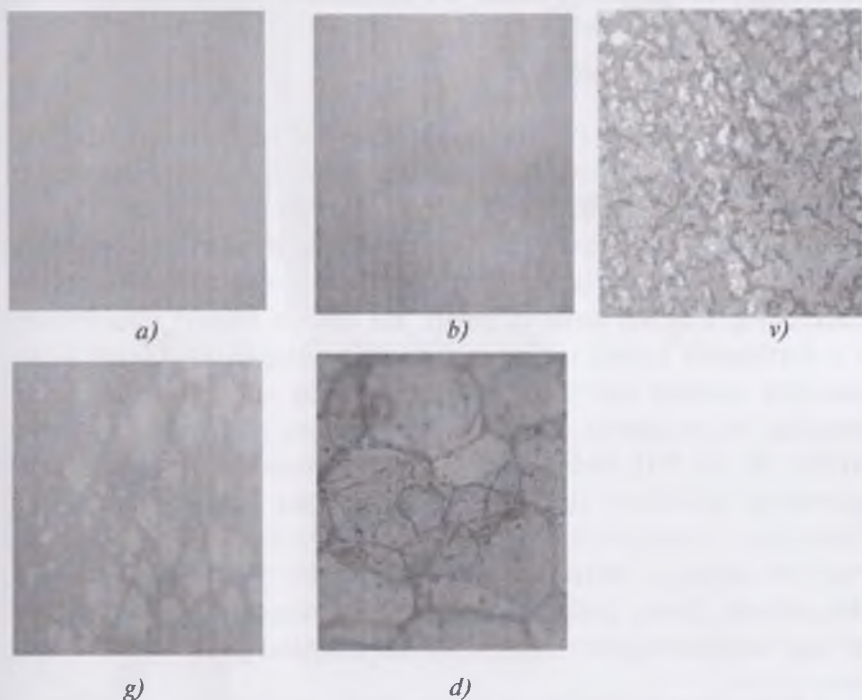

160-rasm. Ishlov berilgan qog'oz turlari:

- a) Qora choy bilan ishlangan qog'oz
- b) Suv va qahva bilan ishlangan qog'oz.
- v) Sous va qahva bilan ishlangan qog'oz, tepasiga tuz bilan ishlov berilgan
- g) Karkade (Qizil choy) va bo'yoq tomchilari bilan ishlangan qog'oz
- d) Siyohlar va sovun ko'pigi bilan ishlov berilgan qog'oz

olib, uni tomchilar ustiga tekkizib chiqsangiz, tush va qahvaning rangi ketib, ular biroz ocharadi va dog'lar to'q fonda yanada yorqinlashadi. Yana toza suvni bir necha qatlam qilib purkash mumkin, bunda suv tomchilaridan qolgan dog'lar bir-birining ustiga tushib, o'ziga xos fakturani hosil qiladi.

5. Rasmlarda o'ziga xos fakturani hosil qilishning yana bir keng tarqalgan usuli — bu nam qog'ozda osh tuzidan foydalanishdir. Bu juda oddiy va ajoyib effekt beradigan usul. Qahva yoki tush bilan namlangan qog'ozga tuzning alohida kristallarini sepamiz. Bir joyda ko'p tuzlarning to'planib qolishi, qatlamlar hosil bo'lishiga olib keladi, chunki tuz qurigandan keyin kristallanadi va qog'ozda qatlamlar ajralib, to'q hoshiyali kichik-kichik yorqin fakturalar paydo bo'ladi.

◆ **2.27. Molbert** (nemischa *Malbret* so'zidan olingan bo'lib, rasm chizish uchun doska degan ma'noni bildiradi) — taglik, u odatda yog'ochdan yasalgan bo'ladi. Dastlab molbert so'zi moy-bo'yoqda ishlangan kartinalarning taxta yoki misdan tayyorlangan asoslariga nisbatan ishlatilgan. Molbert so'zi birinchi bo'lib eramizning I asrida qayd qilingan. Bu davrda Pliniy¹ rassomning o'z kartinasini uning ustiga qo'yib olib chizgan tayanchli katta paneliga molbert deb ta'rif bergan. So'nggi antik davrning misr tasvirlari va vizantiya ikonalaridan tashqari molbertlar birinchi bo'lib, XI va XII asrlarda cherkov ibodatxonalarining mehrob qismidagi tagliklarni (lotincha — *Retabulus*) yoki darpardalarni (lotincha — *Antependium*) yasashda ishlatilgan va XVI asrda yog'och ramaga tortilgan xolst paydo bo'lishi bilan u siqib chiqarilgan. Biroq golland rassomlari va ularning izdoshlari esa so'nngi davrlarda g'am molbertlardan foydalanganlar. XIX asrga

¹ *Pliniy Stārshiy* (lotinchada *Plinius Maior*, haqiqiy ismi — Gay Pliniy Sekund, lotinchada — *Gaius Plinius Secundus*; eramizning 22 va 24-yillari orasi, Noviy Kom — eramizning 79-yilining 24-yoki 25 avgusti, Stabiya) — qadimiy rim bilimdoni va yozuvchisi. Antik davrning yirik ensiklopedik asari bo'lmish «Tabiiy tarix» muallifi sifatida mashhur bo'lgan; uning boshqa asarlari bizgacha yetib kelmagan.



161-rasm. Molbert turlari: a) Lira molberti, b) Uch oyoqli yog'och molbert, v) Stol ustiga qo'yiladigan molbert

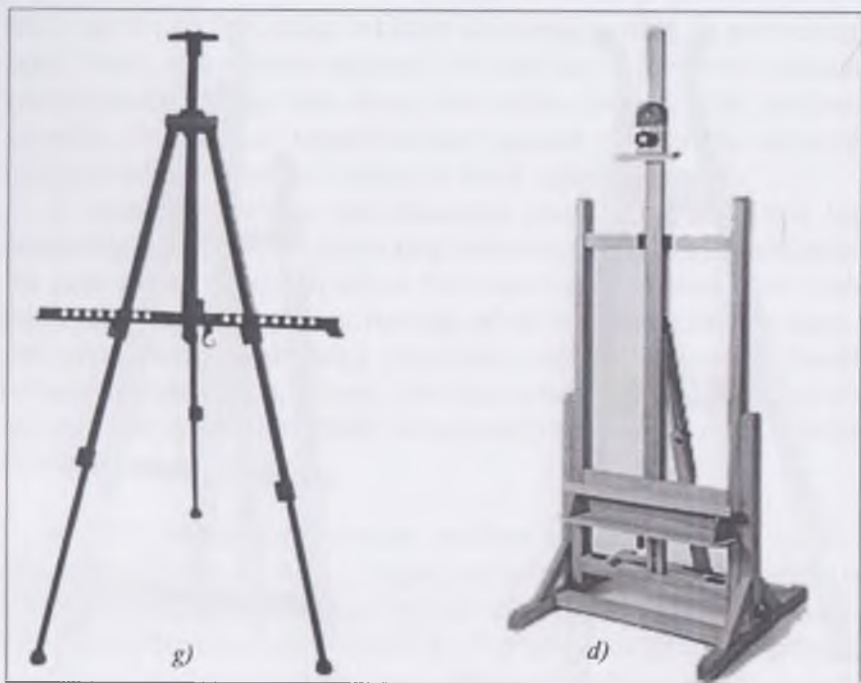

161-rasm. Molbert turlari:
g) Uch oyoqli metall molbert. d) Dastgohli molbert

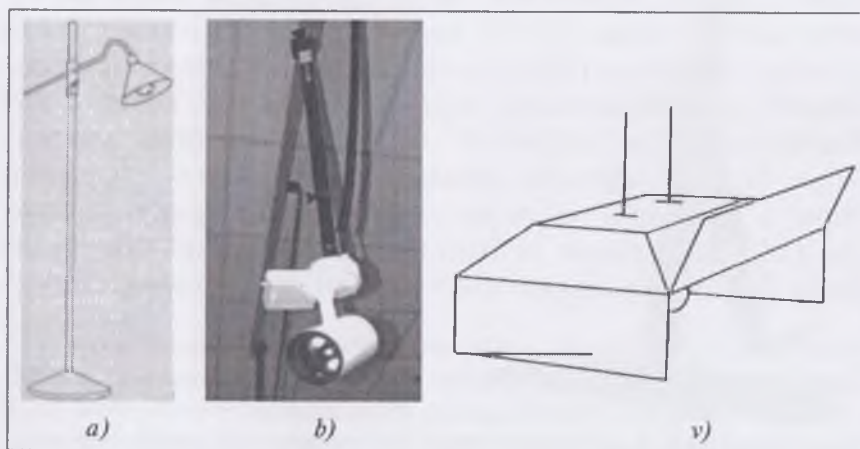

162-rasm. Sofit turlari:
a) Tik turadigan sofit. b) Osma sofit. v) Yon devorlari ochiladigan sofit.

kelib, molbertlar sifatida deshaklsiyalarga chidamli bo'lgan yog'och qirindilaridan ishlangan plitalar qo'llanila boshladi va mukammal darajada ishlab chiqarila boshlandi.

◆ 2.28. Sofit

Sozlama (sozlama) uchun maxsus sun'iy yoritgich. Sun'iy yorug'lik birinchi bor M. Karavadjoning asarlarida qo'llanilgan, keyinchalik u barokko usulining asosiy effektiga aylangan. Dastlab mum shamlardan foydalanishgan, keyin elektr lampalari ixtiro qilinguncha yog'li, kerosinli yoritgichlardan foydalanishgan.

Asosan sofit akademik chizmatasvirda ishlatiladi, ba'zi hollarda qarama-qarshilikni kuchaytirish uchun undan rangtasvirda ham foydalaniladi.

Sofitdan shaklning soya va rangidagi qarama-qarshiligini bo'rttirib ko'rsatib berish uchun foydalaniladi. Sofitlar turli xil bo'ladi: Uzun shtangada (metal asos) turadigan sofit, bortlari ochiladigan osma sofit, o'zgaruvchan konstruksiyali trosda osilib turadigan sofit, qisqichli sofit.

◆ 2.29. Podium

Podium (lot., yunon. terassa) naturani balandroqqa ko'tarish uchun ishlatiladigan moslama. Podium ikki xil bo'ladi: model

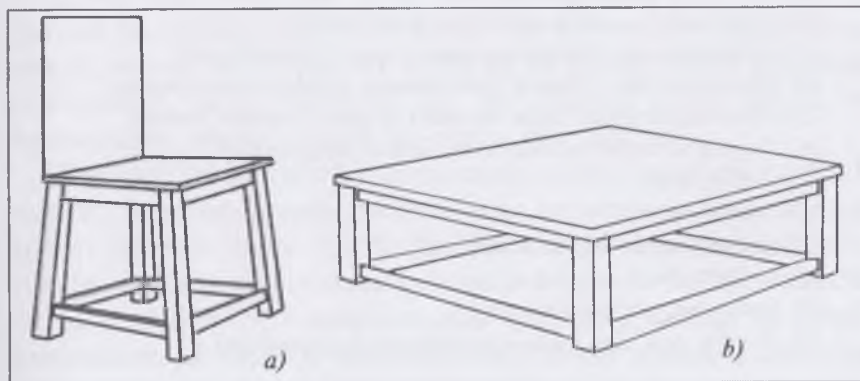

163-rasm. Podium turlari:

a) Model uchun podium. b) Natyurmort uchun podium

uchun va natyurmort uchun. Podium naturani gorizont chizig'iga nisbatan qanday joylashganini aniqlash uchun kerak(masalan, rassom o'ziga qulay joydan turib qaraganda naturani gorizont chizig'iga nisbatan yuqorida yoki pastda bo'lishi). Model uchun podiumning balandligi shunday bo'lishi kerakki, uning ustida turgan modelning yarmi tik turgan holatdagi rassomning ko'rish nuqtasidan o'tishi kerak. Natyurmort uchun podium, rassom natyurmortni qanday qo'yishi bilan bog'liq (gorizont chizig'idan pastda, yuqorida yoki u bilan teng).

NAZORAT SAVOLLARI

- 1) *Qalamtasvir uchun zarur materiallarning texnik xususiyatini bilish nima uchun kerak?*
- 2) *Grafit qalam nima?*
- 3) *Rasm chizish uchun mo'ljallangan ko'mir nima?*
- 4) *Sangina nima?*
- 5) *Sous nima?*
- 6) *Sepiya nima?*
- 7) *Italyan qalami nima?*
- 8) *Patqalam bilan chizilgan chizmatasvir boshqa chizmatasvirilardan nimasi bilan farq qiladi?*
- 9) *Tushli siyoh nima?*
- 10) *Pero (patqalam) nima?*
- 11) *Pastel (yog'li qalam) nima?*
- 12) *Pastel uchun qanday qog'ozdan foydalaniladi?*
- 13) *Chizmatasvirida fiksatoridan nima uchun foydalaniladi?*
- 14) *Chizmatasvirida o'chirish asboblarning qanday turlari mavjud?*
- 15) *Rastushkaning(tush bilan bo'yash) vazifasi nimadan iborat?*
- 16) *Tutqich va uzaytirgichdan nima uchun foydalaniladi?*
- 17) *Qog'oz nima?*
- 18) *Planshet nima?*
- 19) *Qog'ozga nima uchun tus beriladi?*
- 20) *Molbert nima?*
- 21) *Sofit nima vazifani bajaradi?*
- 22) *Tasviriy san'atda podiumdan nimaga foydalaniladi?*

3. CHIZMATASVIRDA NUR VA SOYA BERISHNING TEXNIK USULLARI

Chizmatasvirda nur va soya berishning texnik usullari tusga bog'liq bo'ladi, hattoki bu oddiy bir chiziq bo'lsa ham. «Chiziq ingichka, qalin va konturli bo'lishi mumkin. Chiziqli — makonli tasavvurimizdagi konturlar orasida biz faqat tomoshabinning tasavvuridagina gavdalanadigan o'lik zonalarini belgilaymiz. Bu asosan katta hajmdagi konturli chizmatasvirda yaqqol seziladi. Kontur shaklining tabiatini, harakat plastikasini, bir-biriga nisbatlarini va ritmini beradi».¹

Tusdagi har qanday xato, to'q yoki och dog'ning yaqqol ko'zga tashlanishiga, rejalar ketma-ketligini buzilishiga olib keladi. Chizmatasvirdagi o'quv sozlamalarida o'rganiladigan tus masalasi, shakl ustida ishlashda muhim ahamiyatga ega.

Tush bilan bo'yash va shtrix berish nur va soyani berish vositasi bo'lib xizmat qiladi, shu bilan birga chizmatasvirdagi sozlamaning hajmini ko'rsatib berishda yordam beradi. Shtrixlar, odatda, xuddi rangtasvirdagi bo'yoqlar kabi, tasvirlanayotgan sirt yuzasining burilish yo'nalishiga qarab qo'yiladi. Nur va soyani berishda ishni avvalo asosiy soya joylarni o'rtacha to'qlikda yopib olishdan boshlashadi, keyin rasmning har bir detaliga ishlov berish va kuchaytirish uchun, ularga bir-necha bor qaytiladi.

Realistik chizmatasvir texnikasini ongli ravishda egallash uchun, fazodagi hajmli predmetning umumiy qonuniyatlarini o'zlashtirib olish zarur. Quyidagi ikki omil qabul qilish va o'zlashtirishga katta ta'sir ko'rsatadi: tomoshabingacha bo'lgan masofa va havo qalinligi — boshqacha qilib aytganda, chiziqli va havoli perspektiva. Ushbu bob umuman rasm chizish qonun-qoidalariga emas, balki nur va soya berishning texnik usullariga bag'ishlangan

¹ A. Deyneka. «Uchites risovat» — M.: — 1971.— 147s.

ekan, demak, bu yerda obyektning tuzilishi va perspektiva qonunlari o'rganiladi. Shaklni beruvchi nur va soyaning barcha elementlari, shtrix berish texnikasini o'zlashtirishga va shtrixning estetik tashqi ko'rinishiga bog'liq.

◆ 3.1. Shtrixlash turlari

Shtrix (*nemischa Strich-chiziq, kertma belgi; lotinchada strictus – ensiz, siqilgan*) – bu birgina qo'l harakati bilan beriladigan chiziqdir. Shtrix tasviriy san'atning asosiy vositalaridan biri bo'lib, undan asosan grafikaning ko'plab turlarida foydalaniladi, shuningdek rangtasvirning alohida ko'rinishlarida – asosan amaliy,

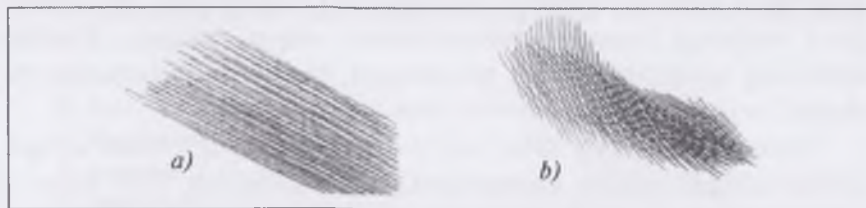

164-rasm. Shtrixning asosiy turlari:

a) qiya holdagi (bir tomonlama), b) bir-biri bilan kesishgan



165-rasm. Amaliyotda bajarilgan shtrix namunalari:

a) qiya holdagi (bir tomonlama), b) bir-biri bilan kesishgan¹

¹ <http://gallerix.ru/read/filmy-o-xudozhnikax/>

mahobatli va naqsh san'atida foydalaniladi. Uning yordamida predmet va figuralarning shakli va hoshiyasi beriladi.

Shtrix chizmatasvirning asosiy elementlaridan biri. U o'zida qo'lning birgina harakati bilan bajariladigan kalta chiziqni ifodalaydi. Chiziqlarning yo'nalishiga qarab, akademik chizmatasvirda shtrixning ikki turi farqlanadi: qiya holdagi (bir tomonlama) va bir-biri bilan kesishgan (burama).

Chizmatasvirning ifodali va o'ziga xos chiqishida, shtrixning qalinligi, uzunligi, o'zgarishi katta ahamiyatga ega. Shtrix bilan ishlash shtrixovka yoki shtrixlash deyiladi. Shtrix nur va soya effektlarini hosil qilishda katta yordam beradi.

Yumshoq qalam, ko'mir, sangina, sousdan foydalanilganda shtrixning strukturasi (tuzilishi) yo'qolib ketadi. Bu usul endi tushyovka qilish deb ataladi. Tushyovka qilish yordamida mayin va ravon gradasiyalar (bir bosqich yoki holatdan ikkinchi bosqich yoki holatga o'tishdagi izchillik) hosil bo'ladi, qog'ozda yumshoq chizish materiallarini surtish jarayonlari sodir bo'ladi.

Shtrix ayniqsa pero texnikasida yanada aniqroq namoyon bo'ladi. Har qanday tasviriy san'at texnikasida barcha texnik elementlari masshtablarining yozilmagan qonun-qoidalari bo'ladi. Masalan, bo'yoqni surtish (mazok) kartina shakliga mutanosib bo'ladi.

Bezak elementlari, panno, mozaika (qadama naqsh) masshtablari ularni ko'rish mumkin bo'lgan masofa va atrofdagi me'moriy muhitning yoritilganligi darajasi bilan aniqlanadi. Chizmatasvirda chiziqlar, yorug'lik-shu'la, bo'sh joylar va rasmning umumiy hajmi va o'lchamlari o'rtasida ma'lum bir mutanosiblik bo'lishi muhim, lekin bu albatta muallifning shaxsiy dastxatiga (uslubiga) xalal bermasligi lozim. Chiziqlar, shtrixlar, oq va qora dog'lar rassom xohishiga bo'ysunibgina qolmay, balki unga ham o'zining ba'zi talablarini qo'yadi.

Rassomning chizish texnikasi elementlari ko'ziga yaqqol tashlanmasligi lozim, lekin shu bilan birga umuman sezilmaydigan bo'lib qolmasligi ham kerak. Bunday muvozanat juda zarur. Bir rassom buni aqlan tushunsa, boshqasi buni qalbi bilan sezadi.



166-rasm. Tushyovka qilish

167-rasm. Tushyovka qilish texnikasida
ishlangan Qiz portreti¹

Tusli chizmatasvirda shtrixning qalinligi va tabiatining turlicha bo'lishi predmetning sirti qanday bo'lishiga bog'liq.

Shtrixning tabiati qalamni qanday kuch bilan bosib ishlashga bog'liq. Shtrixlar nisbatan kalta chiziqlardir. Bir joyda ko'p, boshqasida kamroq yig'ilishiga qarab, shtrixlar chizmatasvirda bir-biridan farq qiladigan tuslarni hosil qiladi.

Chizmatasvir qismlarining turli shtrixlar bilan to'ldirilishi, tasvirlanayotgan predmetning shakli va hajmini to'la ko'rsatish imkonini beradi.

Bir-biridan uncha uzoq bo'lmagan masofada parallel va bir-birini kesib o'tadigan shtrixlardan, shtrixlangan dog' hosil bo'ladi, u och yoki to'q bo'ladi, ya'ni qandaydir tusni hosil qiladi. Shtrixli dog' tasvirlanayotgan shaklning tabiatiga bog'liq ravishda asta-sekin ochdan to'qqa qarab ketishi, shuningdek turli joyda turli tusga ega bo'lishi mumkin. Shuning uchun chizmatasvirda shtrix berish — bu nur va soya hamda tuslarning nisbatini ko'rsatib

¹ <http://gallerix.ru/read/filmy-o-xudozhnikax/>

beruvchi vosita sanaladi. Tusni kuchaytirish shtrixlarni yoʻnalishini oʻzgartirish, ustma-ust qoʻyish, qalamni bosish kuchini oʻzgartirish orqali amalga oshiriladi. Berilayotgan shtrix tabiatini predmetning shakliga moslashtirish kerak.

Bu nafaqat chizmatasvirdagi shaklni muvaffaqiyatli chiqishga yordam beradi, balki predmetning tuzilishini boʻrttirib koʻrsatish imkonini ham beradi. Shtrixlarni «shakl boʻyicha qoʻyish» kerak deb aytish juda yoqimli. Bu degani, chizmatasvirning xayoliy fazoda idrok qilish va predmetning shaklini aniqlashda shtrix «uning sirt yuzasiga tegishli boʻlishi» kerak. Har qanday tasodifiy yoʻnalishdagi shtrix, chizmatasvirda shaklga halal beruvchi, gʻayritabiiy boʻlib koʻrinishi mumkin.

Tekis yuzali tasvirlar uchun toʻgʻri chiziqli shtrixlardan, notekis yuzali tasvirlar uchun esa qiyshiq chiziqli shtrixlardan foydalaniladi. Shtrix tanlashda tasvirlanayotgan fazodagi predmetlarning nisbatan qanday joylashganligini hisobga olish kerak.

Tasviriy sanʼatda shuningdek shtrixlash, yaʼni shtrix berishning maʼlum bir texnikasi ham qoʻllaniladiki, bunda barcha shtrixlar umumiy bir tusdagi dogʻga aylanadi. Shtrixlash orqali nur va soyani bir holatdan ikkinchi holatga oʻtishi ifodalanadi, shaklning hajmli boʻlishiga erishiladi. Tasvirlanayotgan predmet yuzasini buzadigan, chizmatasvirga simli toʻr shaklidagi yoqimsiz koʻrinishni beradigan, qattiq va katta burchaklar ostida siyrak va dagʻal kesishadigan shtrixlar berishdan qochish kerak.

◆ 3.2. Toʻgʻri shtrixlashning toʻrt tamoyili

1) Birinchidan chiroyli shtrix, dadil va tezkor harakatlar bilan amalga oshiriladi. Ular oʻz-oʻzidan emas, balki shtrix elementi sifatida kerak. Chizmatasvirda bu chiziqlar juda yaxshi koʻrinadi. Shtrixlar toʻgʻri chiqishi uchun, qalamni toʻgʻri ushlab kerak. Ishonchsiz, qaltiroq qoʻllar bilan chizilgan chiziqlar chiroyli koʻrinishi amrimahol.

2) Bir-birini kesib oʻtuvchi chiziqlar, bosish kuchi bilan va qalin shtrixlar orqali tus hosil qilinadi. Lekin birinchi navbatda shtrixlarni aynan iks holatida berish — qarangki, qogʻozning eng

to'q joyida ham shtrixlar orasidan qog'oz ko'rinib turadi. Bu umumiy tozalik taassurotini beradi.

3) Shtrix, shakl bilan mutanosiblikda tahlanadi.

4) Asosan, oldi planda joylashgan narsalar diqqat bilan ishlab chiqiladi, u yerda nur va soya qarama-qarshiliklari darajasi yuqori bo'ladi. Orqadagi tusalarning biridan ikkinchisiga o'tishi bir tekis. xuddi tumanda qolgandek teng bo'ladi – havoli perspektiva shunday ko'rsatiladi.

Shtrixning o'ziga xos xususiyatlari ko'pincha insonning fe'l-atvori, temperamentiga ham bog'liq bo'ladi. Bu xuddi rassomning dastxati kabi.

• **To'g'ri va chiroyli shtrixlash uchun mashqlar.**

Chizmatasvirni shtrixlashda nima muhim? Shtrixlash boshida qalamning qog'ozga urilishi natijasida sezilarli darajada qalinlashib ketadigan uzuq-yuluq shtrixlar qilmaslikka harakat qiling. Shtrixning chiziqlari qalinligi va tusi bo'yicha bir hilda bo'lishini nazorat qiling. Buning uchun qalamni yaxshilab ochib olish zarur. Faqat bir yo'nalishda shtrixlang, qog'ozni qarama-qarshi tomoniga qalam yurgizmang. Shuningdek yana boshqa bir texnika ham bor. Yuqorida aytganimizdek, shtrixlarni turli burchak ostida va yo'nalishlarda ustma-ust qo'yish kerak, masalan, 30, 45-yoki 90 gradusli burchak ostida. Lekin panjara shaklida shtrixlash kerak emas. Bunday shtrixlash chizmatasvirni panjaraning o'ziga o'xshash tasavvurni hosil qiladi va rasmdan tomoshabinni chalg'itadi, shuningdek estetik jihatdan yaxshi ko'rinmaydi. Chiroyli shtrixlashni o'rganib olish uchun ba'zi mashqlarni bajarish kerak bo'ladi. Eng avvalo panjalar harakati (motorikasini) ozgina ishlab chiqish kerak, qo'lni chizishga «odatlantirish»ga majbur qilish kerak.

Buning uchun ba'zi mashqlar kerak bo'ladi.

1-mashq.

Qog'oz varog'ida yuqoridan boshlab to'g'ri gorizontaal chiziqlar chizasiz. Chiziqlar orasida katta bo'lmagan bir xil masofa qoldirgan holda butun varaqni shu chiziqlar bilan to'ldirib chiqishga harakat qiling. Shtrixni bitta uzun chiziq bilan tez chizing, qancha sekin chizsangiz, chiziq shuncha qiyshiq bo'ladi. Huddi shu varoqda

tepadan pastga to'g'ri vertikal, o'ngdan chapga va chapdan o'ngga to'g'ri diagonal chiziqlar chizing.

2-mashq.

Varoqni vertikal va gorizontal chiziq bilan to'rtta teng bo'lakka bo'ling. Bu qismlarni vertikal, gorizontal, diogonal (chapdan o'ngga va o'ngdan chapga) chiziqlar bilan to'ldiring.

3-mashq.

Varoqni taxminan o'rtasida kvadrat chizing. Uni to'rtta to'g'ri ideal chiziq bilan chizishga urunmang, siz kvadratni kvadrat bo'lmaguncha uning tomonlarini qo'shimcha chiziqlar bilan chizishingiz kerak. Kvadratga aylana chizing. Aylana bo'ylab qalamni erkin yurg'azing, birinchi tegilgan nuqtadan kvadrat tomoni bo'ylab boshqa nuqtagacha. Aylanani o'ngdan chapga va chapdan o'ngga bo'lgan diagonal chiziqlar bilan shtrixlang.

4-mashq.

Qo'lning birgina harakati bilan to'rtta nuqtadan birdaniga aylana yoki ellips shaklini chizing. Talab qilinayotgan shaklga kelguncha, sekin-astalik bilan kvadrat yordamida(yoki ellips uchun to'g'ri to'rtburchak yordamida), burchaklarni kesib va ko'pburchak qirralarini ko'paytirib kerakli egri chiziqni hosil qiling.

5-mashq.

Bu mashqning maqsadi, shtrix qilinayotgan yuzani dog'li yoki notekis bo'lib qolmasligini, shtrixni bir xilligini rivojlantirishdir. Tekislikda tusni asta-sekinlik bilan kuchaytirish yoki kamaytirish bilan bog'liq bo'lgan mashqlarda qiyinchilikning umuman boshqacha darajalari namoyon bo'ladi.

Odatda talabalar ikkita xatoga yo'l qo'yadilar. Birinchisi shundan iboratki, tusning kuchayishi yoki kamayishi sekin-astalik bilan emas, balki sakrashlar bilan amalga oshiriladi, shuning uchun yuza pala-partish va kir bo'lib ko'rinadi, tekis yuza taassurotini bermaydi.

Ikkinchi xato: shtrixni bir xilligi haqida ortiqcha qayg'urishi natijasida, suratkash tekislikning ma'lum bir tomoniga qarab tusini yetarli darajada kuchaytirishga erisholmaydi va yuza bir xil tusda

qoladi. Shtrix berishning ikki usuli bor: bir-biriga parallel va bir-birini kesib o'tuvchi. Birinchi bosqichda bir-birini kesib o'tuvchi shtrixlardan foydalangan afzal, bunda berilgan mashqning shartini bajarish oson kechadi. Perependikulyar krest shtrixlardan qochish kerak, keyingi qatlamdagi shtrixlarning burilish yo'nalishini 15–30 gradusgacha o'zgartirish o'rinli.

6-mashq.

Botiq va qavariq yuzalarni shtrixlash. Bu yerda birinchi o'ringa shtrix yo'nalishini shakl burilishiga qarab o'zgarishi chiqadi. Mashq nur va soyabi lan ishlashni nazarda tutmaydi, bu keyinchalik, hozir esa qo'lni avtomatik tarzda shakl burilishini kuzatishga o'rgatish va shtrix qilayotgan paytda qo'l harakatini qulay bo'lishini hosil qilish muhimroqdir.

Bir-birini kesib o'tuvchi shakldagi shtrixlarda bir qancha qiyinchilik tug'iladi, unda yo'nalishda adashib ketish mumkin, lekin bir qancha mashqlardan so'ng bu muammo o'zi hal bo'ladi – har bir shtrixlanayotgan qatlam qavatini shakl va burilish bo'ylab qo'yish yetarli bo'ladi.

7-mashq.

Tushyovka, ya'ni aniq ifodalangan shtrixlarsiz bo'yash va tus berish. Qalam izi keng va yumshoq bo'lishi uchun, bu mashq grifel (tosh qalam)ning yon tomoni bilan oson bajariladi. Buning uchun qalam uchi uzun bo'lishi, qalamning yog'och ko'yilagi xuddi grafitnikidekalbatta o'sha buchak ostida ochilishi kerak.

Mashqning mohiyati tekis va notekis yuzalarga tusi qatlamlarini berishdan iborat. Shtrixli qatlamlar berishdan farqli ravishda bu yerda qalamning qanday yo'nalishda harakatlanayotgani ahamiyatli emas, ish mutlaqo qulaylik jihatidan amalga oshiriladi, lekin shunda ham shakl harakatiga tayanish kerak bo'ladi. Fazo qariga ketayotgan yuzani tushyovka orqali tasvirlashda, ishni birinchi plandan boshlash kerak, keyin esa bosimni oz-ozdan kamaytirish orqali tusini sekin astalik bilan qog'oz oqligiga yetguncha ochartirib borish kerak.

Qiyshiq chizikli yuzani tasvirlayotganda, eng to'q tusdan ochga qarab borish kerak.

Bunday ketma-ketlik – eng to‘qdan ochga qarab borish–chizmatasvirni yengil, havoli bo‘lishiga yordam beradi. Barcha boshlang‘ich mashqlarni yengib o‘tgan talaba chizmatasvirning barcha texnikasini, qiyinchilik darajasi va qo‘llaniladigan materiallari bo‘yicha o‘zlashtirishga tayyor bo‘ladi.

◆ 3.3. Chizmatasvirda shtrixlashning turlari

• *Shtrix chiziqlarini umumlashtirib birlashtirish.*

Tasviriy san’atda odatda tasvirlanayotgan predmetning shakli bo‘ylab «tahlanadigan» beriladigan kalta shtrixlar ko‘proq qo‘llaniladi. Lekin, masalan, devor yuzasini kalta shtrixda qanday ishlash mumkin?

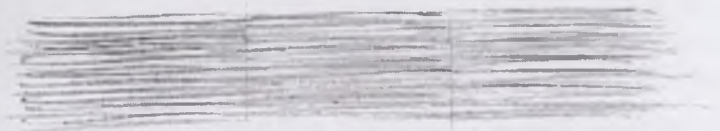

168-rasm. Shtrix chiziqlarini yaxlit umumiy qilib bog‘lash

• *Keng va o‘tkir chiziqli shtrixlarning mutanosibligi.*

Chizmatasvirning yana bir muhim jihatlaridan biri qalam uchining o‘tkirligi va uning yuzani ishlashdagi mutanosibligida ko‘rinadi. Shtrixlar yumshoq, «momiqday», ya’ni keng va chetlari o‘pirilgan bo‘lishi mumkin. Qirrali va o‘tkir ham bo‘lishi mumkin. Shtrixlashda bunday yondashuvlarning har biridan foydalaniladi: ba’zida alohida, ba’zan birga, bir-biri bilan mutanosiblikda.

Birinchi usul. Keng shtrixlar bilan chizmatasvirning asosini tayyorlab olamiz – bu birinchi qavat bo‘ladi. Ustidan ikkinchi qavatda o‘tkir shtrixlar bilan detallarga ishlov beriladi.

Ikkinchi usul. Keng va o‘tkir shtrixlar qo‘shnichiligi qiziqarli fakturani hosil qiladi. Agar shtrixni kalta va turli yo‘nalishda berilsa, unda daraxt usti shox-shabbalaridagi barglari massasini ishlab chiqarish mumkin.

Uchinchi usul. Yumshoq gazlamalar materiallari, mo‘yna, mex, barg va h.k.lar – yumshoq, keng shtrixda ishlab chiqiladi. U bunday yuzalarning moddiyligini yaxshi ko‘rsatib beradi.

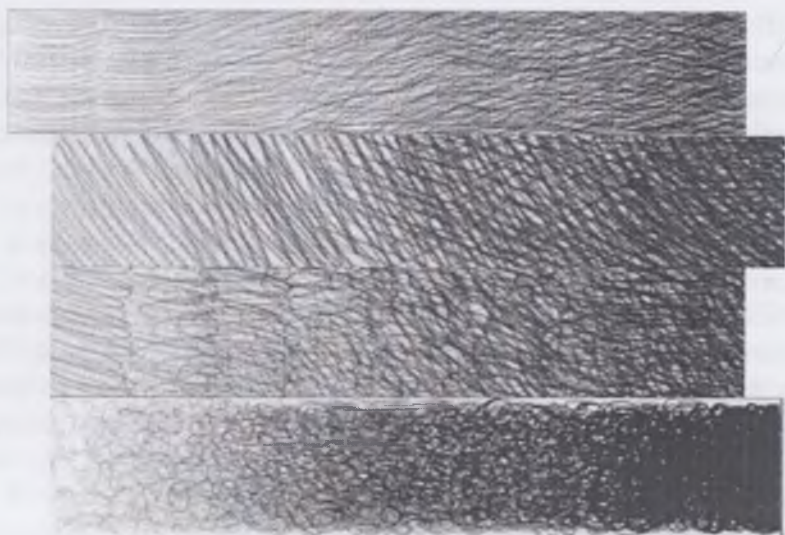

169-rasm. Keng va o'tkir chizikli shtrixlarning mutanosibligi

O'tkir shtrixlar yordamida metallardan, oynadan, gipsdan bo'lgan predmetlarning tasviri ishlanadi. Klassik shtrixdan tashqari, turli fakturali shtrixlar ham bor, ulardan ijodiy chizmatasvirda foydalaniladi.

◆ 3.4. Chizmatasvir texnikasi

«Chizmatasvir — tor ma'noda-chiziq, chegara, tashqi kontur; tom ma'noda esa bu nafaqat chegara, borliqqa javob bera oladigan haykaltaroshlik shaklini yasash me'yoridir».

Kramskoy¹

Naturadan chizish bo'yicha o'quv akademik chizmatasvirning maqsadiga, nafaqat realistik rasm chizish qonun-qoidalarini o'zlashtirish, balki rassomlik mahoratini oshirish ham kiradi. Natu-

¹ N.N. Rostovsov. Risunok, Jivopis, Kompozitsiya. — M.: «Prosvesheniye» 1989., 49 s.

radan chizish realistik chizmatasvir qonun-qoidalarini o'rganish bilangina chegaralanib qolmay, u eng avvalo, bo'lajak rassomni kelajakdagi ijodiy faoliyatga tayyorlashi ham kerak. P. Chistyakov shunday yozgan edi: «San'at — bu faqatgina ilm-fan emas, san'at ilm-fandan foydalanadi, san'at qonunlar va bilimlarni amalda qo'llashni bilishi kerak, shuning uchun ham u san'at — mahorat deyiladi».¹

Tasviriy san'atning asos qonuniyatlarini bilish rassom uchun ko'rganini to'g'ri tasvirlash, tabiatdagi shakllar qurilishini qonunuyatlarini tushunish va to'g'ri ko'rish imkonini beradi. Suratlash naturadan chizishning asosiy qonunlarini yaxshi tushunishi va eslab qolishi mumkin, lekin olingan bilimni amalda qo'llay olmaydi. Shifokorlar inson tanasi anatomik tuzilishini yaxshi bilishadi, lekin bu ularga inson figurasini tasvirlay olish imkonini bermaydi. Rassom bilimlari bilan bir qatorda mahoratga ham ega bo'lishi kerak.

Rassomlik mahoratini o'zlashtirishda hal qiluvchi omillardan biri bu texnika sanaladi. Suratlashdan turli chizish materiallaridan foydalanishda did, katta malaka va texnik mukammallik talab etiladi. Ish jarayonida chizmatasvir texnikasi, qo'l bilan ishlash usullarini o'rganish masalalari juda jiddiy masala sanaladi.

San'at tilini yaxshi tushunib olgan, uni erkin va yuksak mahorat bilan egallagan rassom, ijodga o'zini butunlay bag'ishlay oladi, ijodiy g'oyalarni osongina tasvirga ko'chiradi va katta natijalarga erisha oladi.

Tasviriy san'at texnikasini yaxshi egallamagan rassom, o'zining o'y-hayollarini bor kuchi bilan tasvirlay olmaydi va uning harakatlari chegaralangan bo'ladi.

Iqtidorli rassom egallagan yuksak texnik mahorat uning uchun katta muvaffaqiyatlarga erishish garovidir. Shuning uchun naturadan chizishni o'rganayotganda, rassomlik mahoratini ham o'rganish muhim. Va, shu o'rinda chizmatasvir texnikasiga ko'p-

¹ P.P. Chistyakov. Pisma, zapisnie knijki, vospominaniya. — M.: 1953., 334 s.

roq e'tibor qaratgan eski rassomchilik maktabiga haqli ravishda yuksak baho berish joizdir. Ishning mohiyatiga ko'ra, rasm chizishni o'rgatish, avvalo texnik usullarni o'rgatishdan boshlangan – bular asl nusxalar va namunalardan ko'chirishdan iborat bo'lgan.

Masalan J. Q. Gryozning¹ chizmatasvirlaridan nusxa olayotib va undagi shtrix va chiziqlarning ifodaliligini kuzata turib, o'quvchi chizmatasvir san'ati tilini o'rganadi va uni tushunishni boshlaydi, shaklni chizmatasvir vositalari yordamida yasashni o'rganadi. Agar biz chizmatasvirda rassom tomonidan peshona, yuz va soch kokillari shakllarini qanday talqin qilinishini diqqat bilan kuzatsak, uning o'quv tarbiyaviy ahamiyati yaqqol ko'rinadi.

Rassoomning ijodiy ishidagi chizmatasvir texnikasi, xuddi sportchi, musiqachi va aktyorning ijro texnikasi kabi, muhim ahamiyatga ega. Kasbga oid texnikani past egallagan rassom, mukammal rassomlik obrazlarini yaratolmaydi va oldiga qo'yilgan vazifani muvaffaqiyatli hal qila olmaydi.



*170-rasm. J. Gryoz.
Qariya portreti.
1765-yil.
Q., tus., san²*

¹ *Jan-Batist Gryoz* (fr. Jean-Baptiste Greuze; 21 avgusta 1725, Turnyu, Burgundiya – 4 marta 1805, Parij) – fransuzskiy jivopises-janrist.

² <https://ru.wikipedia.org>

I. Repin yozgan edi: Shu fikrimga qo'shilingki, har bir narsa o'zining vazifasiga ko'ra qanchalik sermazzmun bo'lmasin, agar u kuchsizlangan (tasvirlangan) bo'lsa, muallif kirishgan o'sha ajoyib g'oyaga nisbatan ham nafrat uyg'onishi mumkin. Esimda Kramskoy shunga o'xshash narsalarga nisbatan shunday derdi: «Shunday ajoyib syujet buzilgan va ancha vaqtgacha buzilgan».¹

Barcha san'at turlarida ijro texnikasiga jiddiy e'tibor qaratishadi. Shuningdek, rassomlarda ham texnik jihatdan mohirlikni tarbiyalash badiiy ta'limida muhim o'rinni egallashi kerak.

Go'yoki texnika o'zidan-o'zi paydo bo'ladi deb o'ylash mumkin emas. Chizmatasvir texnikasi — bu ish usullarining maqbul yig'indisi, — bu o'rganish kerak bo'lgan san'at. To'g'ri tashkil qilingan mashg'ulotlar va diqqat bilan ishlab chiqilgan ish usullari natijasida kerakli texnikaviy malakani o'zlashtirish mumkin. «Usul» va «chizmatasvir texnikasi» tushunchalarini adashtirmaslik kerak.

Usul — bu rassomning tabiati, fe'l-atvori, temperamenti bilan bog'liq bo'lgan ijodiy dastxati. Usul hammada o'ziga xos bo'ladi.

To'xtalib o'tilgan masala yuzasidan biz eng avvalo chizmatasvir texnikasi iborasi ostida nimani tushunishimiz kerakligini aniqlab olishimiz kerak. Texnika — bu ijro san'ati, «topqirlik», ushbu usuldan foydalanganda hosil bo'lishi mumkin bo'lgan taassurotlarni oldindan sezishdir. Texnika — bu nafaqat shtrixni shtrixga nozik o'tkazishning o'ziga xos tarzi, balki u yana nafis ifodalash usuli hamda shakl tabiatini bera olish demakdir.

Chizmatasvirni texnik jihatdan ishlab chiqishda, rassomga tasvir vositalari ustida o'ylanmasdan, natura ustida chuqur tahlil olib borish imkonini beradigan, qo'l va ko'zning reflektor harakati sodir bo'ladi.

Har bir shtrix, har bir chiziq, har bir dog' shakl hajmini, tabiatini ishonarli va haqqoniy tasvirlayotgan chizmatasvirning tub mohiyatini uzviy ravishda tushunish bilan bog'liq bo'lgan chizmatasvir texnikasigina qoniqarli deb hisoblanishi mumkin.

¹ *N.N. Rostovsov. Risunok, Jivopis, Kompozitsiya. — M.: «Prosvisheniya» 1989. 34 s.*

Shuning uchun chizmasvir texnikasini rassomga abadiy berilgan andaza, qolip deb hisoblab bo'lmaydi.

Chizish bilan shug'ullana boshlay turib, deyarli hamma, odatda ishning tashqi tomoni bilan qiziqadi — xususan texnika bilan emas, usul bilan qiziqadi. Shak-shubhasiz, ijodiy xususiyatlarning rang-barangligi va har bir rassomning ijodiy uslubining o'ziga xosligi muhim ahamiyatga ega, lekin ular bilan maktab ta'limi vazifalarini aslo alishtirib bo'lmaydi. O'z davrida P. Chistyakov shunday degan edi: «Uslubiylik (ya'ni uslub) hammaga tabiatan beriladi, shunday ekan, bu yerda o'qitadigan narsaning o'zi yo'q. Faqat qonunlarni, to'g'ri yo'lni o'rgatish kerak, usul esa hammada o'ziniki qoladi. Hamma narsani tabiati turlicha, qonun esa bitta».¹

Texnikaning asosiy vazifasi — rassom ko'rganini va his qilganini tomoshabinga iloji boricha ifodali yetkazib berish, lekin texnika hech qachon o'z ehtiyoji uchungina bo'lmasligi kerak. U maqsadga erishish uchun vosita sanaladi.

Maqsad esa haqiqiy real tasvirlashdan iborat.

Qalam, sangina va shunga o'xshash boshqa materiallar bilan ishlashning turli texnik usullari mavjud. Davomli va astoydil o'tilgan mashg'ulotlar davomidagina, talaba chizmasvirning ma'lum bir texnikasini o'rganadi. Texnikaning har bir turi o'ziga hos xususiyatlarga ega va shuning uchun rassom ko'mir, sangina, qalam yodamida nimalarga erishish mumkinligi va qanday qilib bir materialning o'zidan turli taassurotlarga erishish mumkinligini-bilishi kerak. Masalan ko'mir yoki sangina bilan ishlayotganda chizmasvirning turli texnikalarini qo'llash mumkin. Ba'zi bir holatda faqat shaklni tusda yasash bilan chegaralanish mumkin, boshqasida esa — shtrix bilan tusli qavatni uyg'unlashtirish kerak. Yorug'da shakl yengil tus qavatlari bilan yopiladi, soya va yarim-soyada — peshona, iyak, yanoq shtrix bilan yopiladi.

Yosh rassomga chizmasvir mahoratini tezroq o'zlashtirish imkonini beradigan turli materiallar ichida tush va pero o'ziga xos e'tiborga loyiq.

¹ P.P. Chistyakov. Pisma, zapisnie knijki, vospominaniya. — M.: 1953. 364 s.



a)



b)

171-rasm. a) Shaklni tusda ishlash:

a) Danlu. Profildagi qiz portreti. 1798-yil. Q., ko'mir, italyan qalami.

b) Shtrixning tus bilan mutanosibligi. F. Beato Anjeliko.¹

Ruhoniy portreti. Q. Tus. Kulrang qalam

¹ *Fra Beato Andjĕliko* (Anjeliko, italyanacha – Fra Beato Angelico, ma'nosi – «farishtalardek muloyim va ma'sud og'a», haqiqiy ismi Gvido di Petro, italyanacha – Guido di Pietro, rohiblikka qabul qilingandan keyingi ismi Djovanni da Fezole; 1400–1455) – ilk uyg'onish davri italyan rassomi, dominikan rohibi.

Pero ingichka, chiroyli chiziq va detallarni aniq chizish imkonini beradi. Bundan tashqari, pero bilan ishlayotganda chizuvchidan ishiga diqqat bilan yondashishga, har bir chiziqni o'ylab, o'lchab keyin chizishga o'rgatadi, chunki kichik xato ham shaklni buzilishiga olib kelishini, chizmatasvirni to'g'irlayotganda dog' va kirlarning paydo bo'lishini talaba bilishi kerak. Pero o'quvchini juda tartib-intizomli qiladi, ish jarayonida boshqa narsalar haqida o'ylashga yo'l qo'ymaydi, qo'l harakatlarining yengil bo'lishiga yordam beradi.

Shuning uchun Uyg'onish davri rassomlari, shuningdek, bizning milliy miniatyura san'ati ustalari pero bilan ishlashga katta ahamiyat berishgan.

Gutavo Dore² va Charlz Gipsonning³ chizmatasvirilarida rassom usta mohirlik bilan peroning hamma imkoniyatlarini ishga sola oldi. Biz bu yerda «quruq, chiziqli» chizmatasvirni emas, balki chizgilarning ifodali ijrosini ko'ryapmiz.

Rassomlar, obrazlar yuzini aniq, ingichka chiziqlar bilan qurishadi; sochlarni esa — yorqin, tezkor shtrixlarda namoyon etishadi.

Odatda rassomlar chizmatasvirda sangina va qora ko'mir qalamdan foydalanishadi. Materiallarning bunday mutanosibligi chizmatasvirda ifodaviylikni kuchaytirish, material va uning fakturasini haqqoniy tasvirlash imkonini beradi. Ko'mir va sanginaning mutanosibligi rassomga ifodaviylikni oshirish imkonini beradi. Sanginaning issiq tusi ko'mirning sovuq tusi bilan yaxshi uyg'unlashadi.

Mahorat va texnika haqida gapirganda biz eng avvalo hayol, hajm, fakturani tasvirlash vositalarini nazarda tutamiz, ular

¹ *Pol Gyustav Doré* (fr. *Paul Gustave Doré*; 1832-yil 6-yanvar, Strasburg — 1883-yil 23-yanvar, Parij) — fransuzskiy gravyorchisi, illyustrator va rangtasvirchi rassom.

² *Charlz Dana Gibson* (ingl. Charles Dana Gibson; 1867-yil 14 sentabr — 1944-yil 23 dekabr) — amerika rassomiva illyustratori, XIX–XX asrlar chegarasida go'zallik timsollari bo'lgan «Gibsona qizlari» fenomeni muallifi sifatida mashhur bo'lgan.



**172-rasm. Q. Mikelanjelo. Satir¹ portreti.
1530-yil. Q.,tus.,tush, pero**

yordamida rassom chizmatasvirda yuqori ifodaviylik va yorqin taassurotlarga erishadi. Chizmatasvirda badiiy shakl turli xil texnik usullar yordamida ifoda etiladi.

Akademik chizmatasvirning maqsadi — amaliyotda oʻzini oqlagan ish usularini koʻrsatish, ushbu texnik usullarini ochib berish. Shunday qilib, masalan, grafitli qalam uchun chizmatasvirda shtrixli texnikasi mos boʻlib, bunga misol qilib, I.E. Repin nomidagi

¹ *Satiralar* — yunon mifologiyasida oʻrmon xudolari, serhosillik iblisleri [2], yunon orollarida yashovchi xushchaqchaq echki oyoqli jonzotlar. Satir yalqov va axloqsiz, u vaqtini kayfu-safo va nimfalar ortidan quvish bilan oʻtkazadi.



173-rasm. Riza-iy Abbosiy¹. Uxlayotgan qiz.
1620-yil. Q., tush, pero

Sankt Peterburgdagi badiiy akademiya talabalarining ishlarida ko'rish mumkin. Ko'mir, sous, sangina kabi chizish vositalari uchun keng, rangtasvirli tus qatlamlari to'g'ri keladi. Texnikani o'zlashtira turib, chizish materiallaridan to'g'ri foydalanishni ham o'rganish juda muhim. Qalam uchun J. Engrning aniq, yorqin, zarblichizma tasvirlari tabiatlidir.

Ko'mir, sangina, sousni ishqalab surilganda turli taassurotlar kelib chiqadi va bu usul bilan moddiylikni ko'rsatish ham mumkin. Bu usul rassomga yorug'dan soyaga ravon o'tishni topishda yordam beradi. Lekin asosan, akademik chizmatasvirda e'tibor predmet shaklining tahliliga qaratilgan bo'lishi kerak. Chizmatasvir texnikasini akademik chizmatasvirning asosiy vazifalaridan ajratib

¹ Riza-iy-Abbosiy (fors. رضا عباسی — Reza-ye Abbasi; tahm. 1565-y. tug'ilgan-1635-y. vafot etgan) — fors rassomi.



174-rasm. Ch. Gibson.
Qiz portreti.
1905-yil. Q. Tush. Pero.



175-rasm. G. Dore. Balzakning
«Shoʻx hikoyalar»i uchun chizilgan
rasmlar.
1855-yil. Q., tush, pero



176-rasm. A. Vatto.¹ Figuralar qoralamasi.
1716-yil. Q. Tus. Ko'mir, san.

¹ *Jan Antuan Vatto*, *Antuan Vatto* (fr. Jean Antoine Watteau, 1684-yil 10-oktyabr, Valansen — 1721-yil 18-iyul, Nojan-syur-Marn) sifatida yanada mashhur bo'lgan — XVIII asrning birinchi yarmi fransuz rassomi, uning ijodi umumevropa rokoko usulining debochasi bo'lgan.



a



b



v

*177-rasm. a) Grafiteli qalamda ishlangan portret.
b) Sanginada ishlangan portret. v) Ko'mirda ishlangan portret¹*

¹ https://vk.com/academic_drawing



178-rasm. J. Engr. «Marosim idishi oldida turgan Madonna» asari uchun qoralama. Parcha. 1867-yil. Q. Tus. graf. qalam, mel.

bo'lmaydi, u yuzadagi shaklni ishonarli va yaxshiroq ko'rsatib berishga yordam berishi kerak. Rassom shtrix yoki qalam harakatidagi tuslar bilan ishlayotganda va bunda mutanosib ravishda qo'l fazodagi har bir yuza yo'nalishiga mos bo'lishi kerak, shakl yuzasining har bir burilishini belgilashni va ko'rsatib berishni bilishi kerak.

- **Qalam bilan ishlash uslubini ko'rib chiqamiz.**

Qalamning tus berishdagi imkoniyatlaridan foydalanish usullari quyidagicha. Avvaliga talaba qalam bilan juda ehtiyotkorlik bilan,



a)



v)



b)

179-rasm. a) Sanginada ishlangan chizmasvir. N. Pussen. Avtoportret. 1630-yil. Q. Tus. San.

b) Ko'mirda ishlangan chizmasvir. I.Repin. Bola portreti. 1894-yil. Q.,ko'mir.

v) Sousda ishlangan chizmasvir. N. Bloxin. Ayol boshi. Q.tus. sous. 2005-yil.

qog'ozga asta-asta teginib ishlaydi. Asosiy rasm belgilab olingandan keyin va shaklni bo'rttirish rejalashtirilgan bo'lsa, rassom qog'ozga qalamning bosimini oshira boshlaydi. Keyinchalik u rasmga urg'u beradi, qalamni to'liq kuchi bilan ishlatib, yanada yaxshiroq ifodani topishga harakat qiladi. Ushbu masala bo'yicha, Kramskoy shunday yozgan edi: «Ular, texnika qayerdadir, kimmikidadir javondagi mixda osilib turadi va texnikani o'zlashtirish uchun faqat kalit qayerda ekanligini ko'rib olib; uni cho'ntagiga solib qo'yib, kerak bo'lganda olib ishlatib ketaverish mumkin deb o'ylashadi».¹

Bu yerda nafaqat muntazam ravishda doimiy ishlash, balki ilmiy poydevorga ham ehtiyoj bo'lib, uning asosida talaba rasm chizish texnikasini muvaffaqiyatli egallashi mumkin.

Akademik chizmatasvirning barcha qoidalarini ilmiy jihatdan o'rganish zarurati haqida German Chistyakov shunday yozgan edi: «Agarda yuksak san'at ilmsiz mavjud bo'lmas ekan, u holda uning texnikasi ham yuksak darajada rivojlangan, faol, g'ayratli va o'z o'rnida ishlatiladigan bo'lmog'i lozim. San'atda texnikaga qoidaga binoan yechilishi lozim bo'lgan vaifa sifatida qarash — bu oliyjanoblikdir»².

Boshqacha qilib aytganda, agar rassom, yuksak mahoratga ega bo'lganidan keyin, uni har kungi mashqlar bilan ushlab turmas ekan, bunday mahorat tezda g'oyib bo'ladi; va aksincha, agar rassom qisqa tanaffusdan so'ng o'z ustida tinmay mehnat qilsa, mahorat tez vaqtda yana tiklanadi. Shuning uchun chizmatasvirning barcha buyuk usta rassomlari bejizga o'z talabalaridan har kuni tinimsiz mehnat qilishni talab etmaganlar. Apelles³ shunday der edi — «Biron chiziqchiz biror kun ham o'tmasligi lozim». Chennino Chennini shunday yozadi: «Doimo, biror kunni ham

¹ *Н.Н. Ростовской. Рисунок, Живопись, Композиция.* — М.: «Провешение» 1989. 45 с.

² *П.П. Чистяков. Письма, записные книжки, воспоминания.* — М.: 1953. 334 с.

³ *Apellēs, Apell* (qadimiy yunonchada Ἀπελλᾶζ, lat. *Apelles*, eramizgacha bo'lgan taxminan 370–306-yillar) — qadimiy yunon rassomi, Iskandar Zulqarnaynning do'sti.

o'tkazmay, muntazam ravishda nimanidir chizish kerak, chunki maqsadga yetishishing uchun arziyas bo'lib tuyulgan narsaning o'zi yo'q: bu senga juda katta foyda keltiradi¹».

Texnikada hech qanday tushuntirib bo'lmaydigan jihatlar va inson erisholmaydigan hech qanday sirlar mavjud emas. Texnika maxsus mashqlar orqali ishlab chiqiladi. Uning asosiy uslubiyo qoidalari tabiatshunoslikning qat'iy ilmiy ma'lumotlariga asoslanadi. Texnik usullarning ishlab chiqilishi va rivojlanishi asab tizimi va miya faoliyati bilan chambarchas bog'liq. Rassom qo'l harakatlarining avtomatizmini (g'ayriixtiyoriy harakatlanishini) pianinochi kabi uzoq yillar davomida ishlab chiqadi va keyin harakatlar zo'r berilmasa ham o'z-o'zidan ro'y beradi.

Grafit qalam. To'g'ri o'tkirlangan grafit qalam bilan ishlash texnikasi ishning tabiatiga ta'sir qiladi. O'tkir uchlangan qalam rassomga formaning kichik detallarini chizish hamda jiddiy va nozik tasvir yaratish imkoniyatini beradi.

Misol sifatida J. Engr tomonidan ishlangan rasmlarni keltirish mumkin. Dumaloq shaklda o'tkirlangan qalam chiroyli va ifodali chiziqlar qoldiradi va rassomga ajoyib taassurotlarga erishishiga yordam beradi. Yassi uchlangan qalam nozik va keng chiziqlar qoldirishga imkon beradi va o'ziga xos ish texnikasini talab etadi.

Chizmatasvir materiallari bilan ishlash texnikasiga ega bo'lish, yosh rassomning ijodiy jarayonining cheklab qo'yishi mumkin emas, aksincha, u barcha diqqatni obrazning yorqin va ishonarli chiqarishga qaratilishi kerak. Mashqlar o'z maqsadlariga erishishi uchun, quyidagi talablarga javob berishi kerak:

1. Talabalar o'quv mashqlari natijasida nimalarga erishish kerakligini aniq bilishlari kerak: sinchkovlik va puxtalik, tezkorlik va boshqalar.

2. Har bir ma'lum mashqdan keyingi kelib chiqadigan natijalarni, o'zining nimaga erishganligini bilishi, rivojlanayotganligini

¹ *Ченнини Ченнино*. Книга об искусстве или Трактат о живописи. Учебное пособие. Искусстве Трактат о живописи. Учеб. пособие. «Вивлиролис». С-Пб., 2008. XXVIII боб. 50 с.



*180-rasm. J. Engr. Ch. Fransuaz portreti. M. 1867-yil.
Q., tus., graf. qalam*

sezishi va qanday boshqa kamchilik yoki xatolarni to'g'rilashi kerakligini bilishi lozim.

3. Mashqlar imkon qadar har xil bo'lishi kerak, ya'ni talaba chizishning faqat bitta turini o'rganish bilan chegaralanib qolmasligi, turli xil texnik usullar bilan tanishishi kerak. Turli xil mashqlar nafaqat rasm chizishga bo'lgan qiziqishni kuchaytiribgina qolmay, balki umuman rasmni tushunish ko'nikmalarini ham chuqurlashtiradi, chunki turli xil ish shakllari orqali realistik tasvirni yaratish

tamoyillarining birligi va umumiyliigi yanada kuchliroq namoyon bo'ladi.

4. Tasviriy san'atda turg'un va barqaror bilim, ko'nikma va malakalarni yaratishda mashqlarning soni katta (agar hal qiluvchi bo'lmasa) o'rin egalladi. Malaka qanchalik qiyin bo'lsa, shunchalik ko'p mashqlar talab etiladi. Mashqlar soni haqida gap ketganda, quyidagi ikkita xatoga yo'l qo'ymaslik kerak:

a) mashqlarga yetarlicha baho bermaslik va natijada ishning bir bosqichidan ikkinchisiga shoshilib o'tib ketish;

b) boshqalarning ish uslubini o'zlashtirishga olib keladigan alohida ish usublari ustida keraksiz ko'p mashqlar bajarish.

5. To'g'ri va barqaror malakani shakllantirishda nafaqat mashqlar soni, balki ularning vaqt oralig'ida to'g'ri taqsimlanishi ham katta ta'sir ko'rsatadi.

6. Mashqlarda har gal murakab texnik malakani o'stiruvchi biror bir element yoki qandaydir qiyinchilikni qo'yish kerak. Bir vaqtning o'zida ikki yoki undan ko'p qiyinchiliklarni yengib o'tish kerak emas. Har qanday murakkab malakali mashqni bajarishdan oldin, ushbu texnikaning tarkibiy elementlarini yaxshi o'zlashtirib olishingiz kerak.

7. Har bir keyingi malakaga, oldingilarini puxta o'zlashtirib bolgandan keyin o'tish kerak, chunki navbatdagi malaka avvalgisiga asoslangan bo'ladi. Texnik ko'nikmalarni rivojlantirishda rasmdan nusxa ko'chirish juda yaxshi foyda berishi mumkin. Bizning akademik chizmatasvir bo'yicha o'quv dasturimiz shuni nazarda tutadi.

Qalam, ko'mir va boshqalar bilan ishlash uslublarini o'rgata turib, yosh rassom mahorati yangi ish usublari bilan boyitiladi, uning ijodiy imkoniyatlari kengaytiriladi. Eski Badiiy Akademiyada namunalardan nusxa ko'chirish yosh rassomlarning mahoratini oshirishga ma'lum miqdorda yordam berdi. Turli uslubiy qo'llanmalar va ko'rsatmalarda berilgan qushlar, hayvonlar, tabiat manzaralari va inson figuralarining qismlaridan nusxa ko'chirishni tavsiya etgan holda, o'qituvchilar chizmatasvirning turli xil usullarini ochib berdilar. O'quvchi bu namunalar orqali chizma-

tasvimi u yoki bu usulini qoʻllaganda, qanday natijalarga erishish mumkinligini yaqqol koʻrdi.

Chizmatasvir texnikasi — fikr yoki gʻoyani badiiy ifoda etish vositasidir. Adabiyotda yozuvchi oʻz fikrlarini soʻzlar bilan ifodalagani kabi, chizmatasvirda ham rassom oʻzining har bir shtrixi, chiziq-lari, nuqta va dogʻlari bilan obyektning shakli haqidagi oʻz fikrini bayon etadi.

Qoʻl harakati — bu rassom aqlining ishidir. Texnika va usul — bu sanʼatkor fikrini beruvchi vositadir. Shtrix, chiziq, nuqta — bu rassom fikrlarini ifodalash vositasidir.

«Texnika, — degan edi P. Chistyakov, — bu rassomning tilidir, uni yuksak mahorat choʻqqisiga yetmaguncha tinmay rivojlantiravering. Uningsiz hech qachon odamlarga orzularingizni, tajribangizni, siz koʻrgan goʻzalligingizni yetkazib bera olmaysiz.»¹

Rassom har bir material oʻziga xos xususiyatlarga, oʻzining tabiatiga ega ekanligini bilishi kerak. Har bir materialning yosh oʻrganuvchi rassom bilishi kerak boʻlgan oʻz imkoniyatlari bor.

Chizmatasvir madaniyati materiallar, ularning sifati va xilma-xilligini bilish bilan chambarchas bogʻliq. Misol uchun, koʻmir, sangina, sous uchun qogʻoz gʻadir-budir va gʻovakli boʻlishi kerak, shunda chizish materiali qogʻozning gʻovaklariga kirib, toʻkilib ketmaydi. Koʻmir, sous, sangina oʻrta yumshoqlikda va bir xil tarkibga ega boʻlishi va qogʻozni tirnamasligi kerak.

Chizmatasvirni oʻrganish jarayonida yosh rassom oʻz kartinasi orqali tomoshabinga taassurotlari va hissiyotlarini tasviriy sanʼatning aniq va ishonchli tilida yetkazish uchun, har bir chizish materialining oʻziga xos ifodaviy xususiyatlarini oʻrganib bilishi kerak.

Realist-rassom zamondoshlarining qiyofasini ishonchli va jonli tarzda tasvirlay olishi uchun chizmatasvir madaniyatini oʻrganishi, materiallar texnikasi va texnologiyasini oʻzlashtirmogʻi lozim. Misol uchun, portret ustida ishlaganda, koʻmir chiroyli chizish materiali

¹ П.П. Чистяков. Писма, записные книжки, воспоминания. — М.: 1953. 323 с.



181-rasm. A. Garsia. Qo'iqop. 1964-yil. Q., ko'mir

bo'lib xizmat qiladi. Bunga misol qilib buyuk usta rassomlarning ishlarini keltirish mumkin. Ko'mir bilan siz yorug'likdan soyaga juda nozik o'tishga erishishingiz, moddiylikni yetkazishingiz mumkin.

O'quv rasmida ko'mir talabaga uning temperamenti, didi va ijodiy intilishlariga mos ish uslublarini topish imkoniyatini beradi. Qalamdan farqli o'laroq, ko'mir oson harakatlanuvchi va yumshoq material bo'lib, u qog'ozdan latta bo'lagi yordamida yengil o'chiriladi va rastushka yordamida qog'oz g'ovaklariga yaxshi surtiladi.

Qadim zamonlarda, ko'mirning bu qimmatbaho xususiyatlaridan foydalangan holda, har qanday shakl tasvirini, hattoki qalam bilan chizishdan oldin, avval ko'mir bilan boshlanganlar. Ko'mir ajoyib chizish materiali sifatida o'quv akademik chizmatasvirda ham, professional rassomlar ijodida ham o'zini yaxshi namoyon etdi. Odatda talabalar ko'mirni, qadimiy qo'llanmalarda aytilganidek, qalamga o'xshatib uchlab oladilar. Darhaqiqat, eski

davrlarda ko‘mir tayoqchalar yog‘ochdan yasalgan bo‘lib, ular qalam kabi o‘tkirlanishi mumkin bo‘lgan.

U davrlarda mutaxassis ko‘mirsozlar bo‘lib, ular samovar, dazmol, xonalarni isitish uchun dumansiz ko‘chma pechkalar uchun maxsus ko‘mir turlarini tayyorlaganlar va shuning bilan birga rassomlarga rasm solish, rangtasvir va amaliy san‘at uchun turli xil ko‘mir tayoqchalarini ham tayyorlab berganlar.

Bugungi kunda ko‘mir tayoqchalari katta yog‘ochlardan emas, balki asosi uqalanib ketadigan g‘ovak yog‘och shoxlaridan ishlab chiqarilmoqda, ularni uchli qilib o‘tkirlash mumkin emas.

Shuning uchun bunday ko‘mir tayoqchalarni asosini yon tomonga qilib, qiyalatib uchlash lozim¹.

Bunday o‘tkirlangan ko‘mir qalam bilan rassom juda nozik (qirradi bilan) va keng qalin chiziqlar berishi mumkin. Katta yuzalarga tus berishda ko‘mirning keng yon tomoni bilan ishlanadi. Nozik chizgilarning keng berilgan tus bilan mutanosibligini biz N. Feshinning² ko‘plab rasmlarida uchramiz. Bunday rasmlarda rassom nozik chizgilarni nafaqat shaklni aniqlashtirish, balki sochlar va kiyimlarni talqin qilishda tasviriy taassurotlar chiqarish uchun ham foydalangan.

Agar rassom mayda detallar ustida ko‘mir bilan ishlashda qiynalsa, mana shu rasmning o‘zida yana ko‘mir qalamdan ham foydalanishi mumkin. Shakl tusining yanayam nozik ishlanishi uchun, baxmalsimon charm, layka (mayin teri) va qog‘ozdan qilingan rastushkalardan³ foydalanish mumkin. Rasmdagi shaklni ishlab chiqishda ko‘mirni o‘chirishda, ya‘ni kerakli joylarga nur (yorug‘lik) kiritish uchun rezinka o‘chirgichdan foydalanish mum-

¹ 2.3. «Chizmatasvir uchun materiallar va vositalar» bobidagi «Ko‘mir» bo‘limiga qarang.

² *Nikolay Ivānovich Fēshin* (1881-yil 26-noyabr [8-dekabr], Qozon — 1955-yil 5-oktyabr, Santa-Monika, Kaliforniya; 1976-yil Qozonga qayta ko‘milgan) — rus va amerika rassomi. Rangtasvirchi, grafik, haykaltarosh, o‘ymakor, predstavitel impressionizm va moder yo‘nalishlari vakili.

³ 2.3. «Chizmatasvir uchun materiallar va vositalar» bobidagi «Rastushka» bo‘limiga qarang.



182-rasm. N. Feshen. Ayol portreti.

1923-yil, Q., ko'mir

kin emas. Buning uchun eng yaxshisi, klyachka yoki oq nonning yumshoq joyini ishlatgan afzal. Oq nonning yumshoq bo'lagini barmoqlar bilan yumshating va u bilan kerakli joylarni oqartiring, har safar qog'oz kirlanmasligi uchun, uni yana qaytadan barmoqlaringiz bilan almashtirib ezing.

Detallarning yanada nozik joylariga ishlov berish uchun, non bo'lagidan uchlik qalamcha yasang va tusning kichik yuzalarini o'chiring. Ko'mirda ishlash uchun, g'ovakli va g'adir-budir qog'ozdan foydalanish kerak. Agar bunday qog'ozni topib bo'lmasa, silliq chertej (chizma)qog'ozidan ham foydalanish mumkin, lekin unga avvaldan ishlov berish kerak: qog'ozni planshetga tortib,



*183-rasm. V. Serov. I. Levitanportret.¹
1900-yil. Q., ko'mir*

suyuq kleyster (un yoki kraxmal), ozroq guashli beliladan qo'shsa ham bo'ladi, aralashma bilan uni gruntlang. Biroq bunday ishlov berilgan qog'ozda ishlash biroz qiyinroq kechadi, chunki ko'mir bunday yuzadan oson ketmaydi.

¹ *Исаак Илч Левитан* (3 (15) октября 1860[2] или 18 (30) августа 1860 — 22 июля (4 августа) 1900) — русских художник, мастер «пейзажа настроеная». Академик IAX (1898).

Chizishni tugatganingizdan so'ng, uni mustahkamlash kerak. Mustahkamlash bir necha bosqichda amalga oshiriladi, har safar rasmni quritib olish lozim. Purkagich rasmdan bir metr uzoqlikda bo'ladi va yirik tomchilar tushishiga yo'l qo'yilmaydi. Katta yuzalarga tus berishda, ko'mir qalamning katta yon tomoni bilan ishlanadi. Ushbu usul bilan V. Serov tomonidan I. Levitan portreti



*184-rasm. I. Kramskoy. Rassom F. Vasilev portreti¹.
1817-y. Q., tus., sous, qalam, mel*

¹ *Fyodor Aleksàndrovich Vasúlev* (1850-yil 10 (22) fevral, Gatchina [1], Rossiya imperiyasi – 1873-yil 24-sentyabr [6-oktyabr], Yalta) – ruspey-zajchi rassomi.

ishlangan. Bunda rassom nafaqat ko‘mirning katta yon tomonini ishlatgan, ba‘zi joylarda esa ko‘mirni asta ko‘tarib, uning boshqa tomoni bilan qog‘ozga tayoqcha cheti bilan bosgan. Ko‘mirni boshqa materiallar — mel, sangina, rangli qalamlar bilan birga ishlatish mumkin.

Sous — o‘zining baxmalsimon fakturasi bilan rassomga juda chiroyli chizmalarini bajarishiga imkon beradi. Sous bilan chizish bo‘yicha mahoratli usta rassom I. Kramskoy edi. U o‘z zamon-doshlarining sousda ishlangan rasmlarining butun bir galereyasini yaratdi.

Biroq sous bilan ishlash biroz qiyin, uni ko‘p martalab tuzatib bo‘lmaydi, qog‘ozdan o‘chirilishi qiyin kechadi, qog‘ozga qattiqroq bosilganda esa ortiqcha qoramtir dog‘ hosil bo‘ladi. Sous bilan ishlash rassomdan juda ehtiyotkorlik, yuqori darajadagi e‘tibor va ishdagi uslubiylikni talab qiladi.

• **Sous bilan ikki xil usulda ishlash mumkin — quruq va ho‘l.**

Quruq sous bilan ishlash uslubi quyidagilardan tashkil topgan: kichik bir qog‘oz parchasida sous tayoqchasi uqalanadi, hosil bo‘lgan kukun bilan rastushka yordamida asosiy rasm chizib olinadi, keyin tus asta-sekinlik bilan kuchaytiriladi va rasm quruq sous tayoqchasi bilan tugatiladi.

Ho‘l usul rassomga chizmatasvirda chiroyli tasviriy ohangni topish imkonini beradi. Ho‘l sous bilan ishlash uslubi quyidagicha: biron bir idishda sous bo‘lakchasi uqalanadi va suv bilan ivitiladi, keyin quruq sous bilan rastushyovka yordamida bosh rasmi chizib olinadi, so‘ng mo‘yqalam bilan, xuddi akvarel bilan ishlagandagi kabi, suyuq sous bilan asosiy tus munosabatlari berib chiqiladi. Rasm yana quruq sous bilan yakunlanadi. Ho‘l sousning afzalligi shundaki, u bilan qo‘yib chiqilgan yarimtuslarni rasm qurigandan keyin qayta ishlab chiqish, ya‘ni masalan, yorug‘lik va shu‘lalarni tanlash, kerakli joylarda tusni kuchaytirish mumkin.

Rezinka o‘chirg‘ich kabi chizmatasvir materiali ham o‘ziga katta e‘tiborni talab qiladi. Rezinani mohirlik bilan ishlatish kerak; chizmatasvirda rezinka o‘chirg‘ichdan faqat to‘g‘ri va ehtiyotkorlik bilan qo‘llanilgandagina u ishimizga yordam beradi. Aks holda, u

dushmanimiz bo'ladi. Misol uchun, qalam, sangina, sous bilan ishlashda, ayniqsa, ipak, mo'yna, metall, shisha fakturalarini yetkazishda u tengsiz hisoblanadi.

Ko'mir, bistr va «Negro» turdagi qalam bilan ishlaganda, rezinka o'chirg'ich — dushman, bu paytda uni qo'llab bo'lmaydi, u qog'ozga shikast yetkazib, uni buzadi, o'zidan keyin tuzatib bo'lmas iz va dog'larni qoldiradi.

Qalam bilan ishlaganda faqat shaklni aniqlab olish, noto'g'ri qo'llanilgan chiziqlarni yo'q qilish, shu'lani tanlash kerak bo'lsa-gina, rezinka o'chirg'ichdan foydalanish mumkin.

Shaklni tekislash yoki shtrixlarni yumshatish kerak bo'lsa, tUSDagi kerakli joylarni ajratib ko'rsatish, kuchaytirish yoki biroz kamaytirish kerak bo'lsa, rezinka o'chirg'ichdan foydalanmagan yaxshi. Bu yerda yaxshisi klyachka yoki oq non bo'lagidan foydalangan afzal.

Shuningdek, talabalarning diqqat-e'tiborini qog'oz yuzasini ehtiyot qilishga ham qaratish kerak: uni iflos qilmaslik, rezinka bilan ko'p o'chirmaslik lozim, uning donador fakturasiga ham zarar yetkazmaslik kerak.

Qog'oz beparvolikka toqat qilmaydi. Tus bilan ishlash, faqat qog'oz yuzasi rasm chizish vositalari yoki materiallaridan noto'g'ri foydalanish oqibatida suiiste'mol qilinmagan taqdirdagina, shakllar aniqligini, nur va soya harakatlarining ravonligini hamda soyaning shaffofligini bera oladi. Materiallarning barcha texnologik jihatlari bilan, san'atkor amaliyotga yaxshi tanish bo'lishi kerak.

Materiallarning mana shu barcha texnologik jihatlari bilan, rassom amaliyotda yaxshi tanishishi kerak. Chizmatasvir materiallari texnikasi va texnologiyasi haqidagi suhbatni yakunlar ekanmiz, sangina va pastel (rangli mellar) haqida ham bir necha og'iz so'z aytib o'tish lozim.

Sangina bilan ishlash usuli xuddi ko'mir bilan ishlash texnikasi kabi bo'lib, uning yordamida barmoqlar, mato bo'lagi va yumshoq charm, teri, qog'ozdan qilingan rastushovkalar bilan shtrixlash, bo'yash mumkinligi haqida biz yuqorida aytib o'tdik. Uyg'onish davri rassomlari sangina bilan ishlashni juda yoqtirganlar.



*185-rasm. Ya. Pontormo.
Erkak portreti.
1505-y. Q., sangina*



*186-rasm. J.Gryoz.
Ayol portreti.
1770-y. Q., sangina*



*187-rasm. J. E. Liotar. Mariya van
R.F. Fraberke portreti.
1756-y. Q., pastel*



*189-rasm. J. Vatto. Erkak portreti.
1720-y. Q., pastel*



190-rasm. Z. Serebryakova. Ayol portreti.
1941-y. Q., pastel

Ko'pincha sangina boshqa chizish materiallari bilan birgalikda ishlatilgan — ko'mir, italyan qalami, pastel bilan.

Pastel bilan ishlash juda qiyin bo'lib, talaba u bilan ishlashga shoshilmasligi kerak. Gap shundaki, chizmasavir qonunlaridan tashqari bu yerda yana rang haqida ham o'ylash kerak. Yuqori kurslarda, qo'llar ishga o'rganganda, u bilan ishlash tavsiya etiladi. Pastel rezinka o'chirg'ich bilan o'chirishni yoqtirmaydi va juda ko'p o'chirishlar qog'oz yuzasining kirlanishiga olib keladi.

Mustaqil ishni boshlashdan oldin siz J. Liotar,¹ A. Vatto,² Z. Serebryakov³ kabi pastel ustalarining ishlaridan ko'p marta nusxa ko'chirishingiz kerak. Avvalo me'yorida rang berish va

undan keyin to'g'ri shtrixlar bilan shakl olish va rang berishni o'rganish yaxshi natijalarni beradi.⁴

NAZORAT SAVOLLARI

1. *Nur va soyani yetkazishning texnik usullarini nima belgilaydi?*
2. *Shtrix nima?*
3. *Tushyovka nima?*
4. *To'g'ri shtrixning nechta tamoyillari bor?*
5. *Shtrixlashning qanday to'rtta tamoyillarini bilasiz?*
6. *To'g'ri shtrixlashni qanday o'rganish mumkin?*
7. *To'g'ri shtrixlashni qanday yettita mashqi mavjud?*
8. *Akademik shtrixlarning qanday turlari mavjud?*

¹ *Jan Etèn Liotâr* (fr. *Jean-Étienne Liotard*; 1702-yil 22-dekabr, Jeneva – 1789, Jeneva) – shveysar rassomi, «qirollar va go'zal ayollar rassomi».

² *Jan Antuàn Vattò*, Antuan Vatto nomi bilan yanada mashhur bo'lgan (fr. Jean Antoine Watteau, 1684-yil 10-oktyabr, Valansen – 1721-yil 18-iyul, Nojan-syur-Marn) – XVIII asr birinchi yarmi fransuz rassomi, uning ijodi umumyevropa rokoko usulining debochasi bo'lgan.

³ *Zinaída Evgènevna Serebryakó* va (qizlik familiyasi Lansereé; 1884-yil 28-noyabr [10-dekabr], Rossiya imperiyasi, Xarkovguberniyasi, Neskuchnoye qishlog'i – 1967-yil 19-sentyabr, Parij, Fransiya) – rus rassomi, «Mir iskusstva (San'at olami)» birlashmasi a'zosi, rangtasvir tarixiga kirgan birinchi rus ayollaridan biri. Osip Braz shogirdi.

⁴ *H.H. Ростовцев. Рисованные головы человека.* – М.: Изобразительное искусство. 1989. 1–104 с. matn muallif tomonidan to'ldirilgan va boshqa illyustratsiyalar qo'shilgan.

4. CHIZMATASVIRNING ASOSIY TUSHUNCHALARI

*Chizmatasvir ilohiy g'oya deb atalmish
falsafaga o'xshaydi «disegno» («rasm») «signo di
Dio in noi» — «bizdagi Xudoning belgisi»¹*

Fediriko Sukkoro²

«Chizmatasvir» soʻzi eski slavyan tilidagi «belgi», «ramz» soʻzlarining oʻrniga kelgan. Tasvirni yaratish texnikasiga qaratilgan «obraz yaratish» va «chizma yaratish» maʼnolarini bildiradi.

XVIII asrdan boshlab «chizmatasvir» soʻzi obyektlarning belgisini: sanʼatning barcha turlarida ifodalanadigan shakl, hajm va harakatning goʻzalligini tasvirlaydigan atama boʻlib qoldi.

◆ 4.1. Chizmatasvir

Chizmatasvir — bu turli tushunchalar va tasavvurlar, hissiyotlar, oddiy va subyektiv munosabatlardir. Chizmatasvir haqiqatni bilish va oʻrganish vositasidir, u koʻz bilan chamalab, qoʻl bilan amalga oshiriladi, u koʻrgazmali boʻlib, shaklning asosiy tashqi belgilari, moddiyligi, hajmi, yoritilishi va fazoda joylashishini, shuningdek obyektlar ichki mazmunini va ularning atrof-muhitini xayolan tasvirlab beradi. «Rasm chizish har doim bizni boshqaradigan, ranglar ummoniga choʻkib ketayotgan va najot topmoqchi boʻlib, topolmayotgan koʻpchilik uchun choʻktirishga yoʻl qoʻymaydigan qutb va kompas boʻlib xizmat qiladi», deb yozadi fransuz rassomi Sharl Lebren³.

¹ *Stepanov A.* Iskustva epoxi vozrojdeniya. Italiya XVI v. S-Pb. «Azbuca — klassika» nashriyoti. — 2007 2-jild. 49 s.

² *Federiko Sukkaro* (ital. *Federico Zuccari*, 1542-yil Santʼ Andjelo-in-Vadoda tugʻilgan — 1609-yil 20-iyulda Ankonada vafot etgan) -manerizm davri italyan rassomi va sanʼat nazariyotchisi.

³ *Аркина Д.* Мастера об искусстве. OGIZ. — М.; — 1933. ИЗГИЗ. 1-jild. 207 с.

Chizmatasvir ba'zilarida o'rganish jarayonining tahliliy jihatlarini ochib beradi, muhandislik yoki ilmiy vazifalarni bajaradi (asbob-anjomlar, mashinalar, qurilish inshootlari, o'simliklar, hayvonlar, tabiat hodisalarining tuzilishi). Boshqa obrazli ta'sirchan rasmlarda, tomoshabinning kayfiyatiga, his-tuyg'ulariga ta'sir qiladigan, ularning kechinmalari ifodalangan tasvirlar aks ettiriladi (portretlar, manzaralar, tarixiy rasmlar va urush manzaralari, illyustratsiyalar, afishalar va boshqalar). Chizmatasvir qalam, sangina, sepiya, sous, ko'mir, bo'yoq qalam, siyoh va patqalam, bo'yoqlar yoki boshqa materiallar bilan bajariladi.

Loydan yasalgan idishda chizmatasvir o'yiladi, uni yana metall simlardan terib yasash, cho'yandan jimjimador panjaralarni bolg'alab yasash ham mumkin. U iplar va iplardan to'qiladi. Ushbu raqam turli millat vakillari tomonidan tushuniladigan ramziy til hisoblanadi. Chizmatasvir texnikasi oddiy va murakkab elementlarni ajratib olish bilan boshlanadi.

Bir qarashda sodda elementlarni ajratib olishning uzluksiz jarayoni badiiy vazifalarga aloqasi yo'qday tuyulsa-da, ushbu elementlar bilan tanishish mahorat sirlarini ochishda start maydonchasi bo'lib xizmat qiladi.

Har qanday chizmatasvirquyidagi uchta asosiy element yordamida quriladi: nuqta, chiziq, tus.

◆ 4.2. Nuqta

Nuqta — bu chizmatasvirdagi ko'rinadigan aniq tasvir: bu qalamning uchidan qolgan iz (biror narsaning boshlanishi) yoki ikkita chiziqning kesishmasidir (formaning aniq bir joyi). Oq rangli qog'oz varog'ini ko'z oldingizga keltiring, u qandaydir bir oq rangdagi tekislikni o'zida namoyon etadi. Unga qo'yilgan nuqta bilan, hali obyeksiz shartli fazodagi nimaningdir birlamchi tasviri bo'ladi. Nuqta qog'ozdagi tekislik uchun tashkiliy lahza hisoblanadi.

Agar nuqta bo'lsa, qog'oz endi bo'sh emas. Endi u bo'sh va mazmunsiz yuza emas, balki u oxiriga qadar aniqlanmagan makon.

Nuqta ikki jihatdan ko'rib chiqilishi mumkin: ham eng kichik predmet yoki bo'lmasa bir mayda sanchib teshilgan joy sifatida.

Birinchi holda, qog'oz nuqtaga nisbatan makon bo'ladi, ikkinchisida – qog'oz nuqtadagi teshikka (makon) nisbatan predmet bo'ladi. Nuqta – bu chizmatasvirning eng muhim unsurlaridan biri bo'lib, undan balandlik, kenglik, chuqurliklarni belgilash yordamida tuzilgan shaklni idrok qilish boshlanadi; nuqtadan nuqtaga qarab, mutanosibliklar, nisbatlar va yo'nalishlar aniqlanadi.

O'quv chizmatasvirida nuqta juda keng qo'llaniladi va tasvir qanchalik aniq va qanchalik konstruktiv (asosli) tuziladigan bo'lsa, shaklning asosiy joylarini va uning barcha burilishlarini aniq belgilaydigan nuqtaga shunchalik ko'proq ahamiyat beriladi. Rangtasvirdan farqli o'laroq, chizmatasvirda, ayniqsa, chiziqli (shartli) rasmda qog'oz eng faol rol o'ynaydi. Chunki chizmatasvir ko'p hollarda rangtasvirdagi kabi butun tekislikni qoplamaydi, shuning uchun chizmatasvirda qog'ozning rangi badiiy ifoda vositalaridan biri hisoblanadi. Ba'zan ataylab ba'zi joylar to'ldirilmaydi, bu holda qog'ozning rangi tasvirlangan obyektning haqiqiy rangi hisoblanadi.

4.3. Chiziq

Chiziq – bu shaklning shartli ifodasi. Nuqta ma'lum bir yo'nalishdagi harakatda – gohi to'g'ri, gohi sinq bo'lsin, u chiziq bo'ladi. Nuqta va chiziqning organik birligi u aniq. Nuqta bilan keltirilgan misolni tasdiqlab, to'q va och ranglar kontrasti (farqi) buni yanada yaqqol namoyon qiladi. Qog'ozdagi bir-biriga yaqin turgan chiziqlar ancha yorqinroq tuyuladi. Bu kontrast qonuni. Ammo bu qonun, yoyilgan qora chiziqlar yanada bir-biriga yaqinlashtirilsa, yanada yaqqolroq namoyon bo'ladi. Quritilgan shtrixlarning yaqinidagi qog'oz maydoni siyrak tuslar yonida ancha yorqinroq ko'rinadi. Chiziq chizmatasvirning mohiyatini tashkil etadi, o'qlarni aniqlaydi, o'z yo'nalishini o'zgartirib, shakl plastikasini aks ettiradi.

Chiziq mustaqil estetik qiymatga ega. U chiroyli, kuchli yoki kuchsiz, sust, nozik, sokin, qo'pol, asabni qo'zg'atadigan, aniq, butun, yirtilgan va hokazo bo'lishi mumkin. Ikki nuqtani birlashtiruvchi chiziq – to'g'ri chiziq, uch yoki undan ortiq nuqtani

birlashtiruvchi chiziq esa — siniq chiziq. Bu o‘quv mashg‘ulotining dastlabki bosqichidagi birinchi texnik usul.

◆ 4.4. Shtrix

Shtrix — chiziqqa nisbatan qisqa bo‘ladi. Chiziq yolg‘iz o‘zi mustaqil ma‘nolarga ega bo‘lishi mumkin, shtrix esa — faqat boshqa shtrixlar bilan birgalikda.

Rasmda chiziq va shtrix ko‘pincha bir xil vazifalarni bajarsada, ammo bizni ko‘proq ularning o‘rtasidagi farq qiziqtiradi. Chiziq hoshiyalaydi, shtrix esa o‘z navbatida ko‘plab tuslar va ranglarni hosil qiladi, lekin ba‘zi bir o‘zgartirishlar bilan, chiziq va shtrix o‘z vazifalarini o‘zgartiradi (masalan, chizikli qoramada tus va rang uni chizayotgan materialning qalinligi va unga berilayotgan bosimga bog‘liq) yoki bir-birini to‘ldiradi. Shubhasiz, chiziq tasvirning anchagina mustaqil elementi hisoblanadi. U formaning chegaralarini aniqlash uchun mo‘ljallangan. Shtrixlar chiziqlardan tashkil topgan. Biroq uning asosiy vazifasi — shakl, dog‘ va tusalarni berish ekan, aniqki u ko‘p hollarda mustaqil ma‘noga ega bo‘lmaydi va uning sifati uning miqdoriga bog‘liq. Qo‘l harakati imkoniyatlari muvofiq qog‘oz ustiga bar liniyasi qisqa qo‘l harakatlari yuqoriga va qalam farqli o‘laroq, chiziqdan farqli o‘laroq, shtrix qo‘l va qalamning qog‘oz bo‘ylab qo‘l panjalarining mumkin bo‘lgan harakatlari imkoniyatiga mos ravishda hosil bo‘lgan qisqa chiziqlardan iborat bo‘ladi.

Shunday qilib, shtrixlash qo‘lning qisqa va tez harakatlari natijasidir: shtrixlar juda xilma-xildir. U chiziqning qalinligi, uni chizish usuli va qog‘ozning rangiga nisbatan qanday joylashganligi, ya‘ni qalamning quyuqlik darajasi va bosimi bilan bog‘liq. Shtrixlar akademik rangtasvirdagi asosiy texnik ko‘nikmalardan biri hisoblanadi. To‘g‘ri shtrixlashga erishish uchun ko‘psoatli bir qolipdagi mashqlar qilish kerak. Shtrixlashning ikkita asosiy turlari bo‘lib, bular bir taraflama va to‘rsimon yoki boshqacha qilib aytganda, buralgan turi bo‘ladi. (Shtrixning turlari va texnik usullari haqida «Chizmatasvirda nur va soyani berishning texnik usullari» bobida batafsil to‘xtalib o‘tamiz.)



*191-rasm. Bir taraflama shtrixlar.
Leonardo da Vinchi.
Grotesk obrazlar. Parcha.
1490-y. Q., tus, pero, siyoh¹*



*192-rasm. To'rsimon shtrix
(shakl bo'yicha shtrix)
Mikelandjelo.
Yalang'och erkak figurasi.
1504-y. Q., tus.. pero, tush,
siyoh, bo'r²*

Bir tomonlama shtrixlash chapdan o'ngga yoki teskarisi bo'ylab — diagonal ravishda, chiziqlarni bir-birining ustiga terib amalga oshiriladi, asta-sekin tus hosil qilinadi, lekin rasm bo'yalmasligi kerak. Bir tomonlama shtrixlash chiziqqa bevosita bog'liq bo'lib, chizishning barcha bosqichlarida chiziq bu kabi shtrixlash bilan birga bo'ladi.

To'rsimon (burama) shtrix shakl bo'yicha amalga oshiriladi, shtrixlar diagonal bo'ylab biri ikkinchisini berkitadigan qilib, bir-

¹ Пундика Я. Шедевры графики. Леонардо да Винчи. — М.: «ЕКСМО». — 2007 г. 65 с.

² Жил Нере. Микеланджело. Тасчтн, АРТ — Родник. — Германия. 2001 г. 14 с.

birining ustiga qo'yiladi. Har bir shtrix qabariq, bo'rtgan shaklni hosil qilish uchun, yengil buralib, o'ralib bir-birining ustiga asta yotqiziladi.

To'g'ri ko'ndalang shtrixlar fon tekisliklari, tekis predmetlar va h.k.lar uchun ishlatiladi. (Shtrixning turlari haqidagi to'liq tahlil va izohlarni «Chizmatasvirda nur va soyani berishning texnik usullari» bobidagi «Shtrix turlari» bo'limida batafsil to'xtalib o'tamiz.)

◆ 4.5. Tus

Tus nur va soyadan iborat bo'ladi — faqat yoritilgan obyekt ko'rinadigan bo'ladi. Ko'zning to'r pardasiga turli predmetlardan aks etayotgan va ularni har xil tezlikdagi nurlar kelib tushadi va ularning barchasi birlashib nur va soyani hosil qiladi. Nur va soya refleksning (tirik organizmning tashqi ta'sirga javoban beixtiyor ko'rsatadigan reaksiyasi) quyidagi elementlaridan: o'zining soyasi, yarimtus, yorug'lik va shu'la, shakl yaratishda ular juda katta ahamiyatga ega. Bu yerga biz yana, ushbu turdagi soyalar obyektning hajmini shakllantirishda bevosita ishtirok etmasalar ham, tushayotgan soya va chuqur soyalarni ham qo'shishimiz kerak. Yengil va soyali haqiqiy obraz tasvirining ikkita umumlash-tirilgan qismidir.

Nur va soya tasvirlanayotgan real obyektning ikki umumlash-gan qismi hisoblanadi. Yorug'lik va soyaning barcha qismlarini tasvirlash uchun gorizontalk tekislikda joylashgan sharni ishlatish juda qulay. Sharning eng yorqin qismi — bu shu'la.

◆ 4.6. Shu'la

Shu'la — bu manbadan kelayotgan yorug'lik nurlarining to'liq shakllanishidir. Oq gips sharda shu'la ortiqcha ko'zga tashlanmaydi, u jilosiz xira oq rangda bo'ladi va rasmda bu joy shtrixlanmasdan qoldiriladi.

◆ 4.7. Yorug'lik

Yorug'lik — bu rasmdagi predmetning yorug'lik nurlari bilan yoritilgan qismidir. U rasmda yorug'lik tusini beruvchi, yo'qolib

boruvchi yorug'lik deb atalmish, ya'ni yuzaning burilish joyidagi yoritilgan qismining biroz qoraytirilgan qismiga asta-sekinlik bilan o'tadigan yengil, zo'rg'a seziladigan chizgilar bilan hosil qilinadi. Tus soyaga yaqinlashgan sari yanada qoraytiriladi.

◆ 4.8. Yarimsoya

Yarimsoya — nur va soyaning elips shaklidagi chegarasidir, u yorug'lik nurlariga perpendikular bo'ladi, chizmatasvirda shakl yaratishning eng mas'uliyatli va muhim qismi hisoblanadi va shu yerdan tus soya tomon qoraya boshlaydi va yorug'lik tomon yorqinlashadi: shu yerdan predmetning o'zidagi soya boshlanadi.

◆ 4.9. Obyektning o'zidagi soya

Obyektdagi soya, asosan, hajmni qurishda faol ishtirok etadi. Yorug'lik bilan yaqin chegaradagi soya ancha to'q (yorug'likni bo'lish chizig'i)bo'ladi, u sharni chetlari xiralashgan kamar shaklida o'rab oladi va yorug'likka qarab xiralashib boradi, lekin shu bilan bir vaqtda asta-sekin kuchsizlashib, yorug'likka qarama-qarshi tomonga ham qarab ketadi.

◆ 4.10. Refleks

Refleks — ya'ni asos (tayanch) tekislikdan aks etayotgan ikkilamchi yoritgich nuri.

Refleks — har qanday bo'lganda ham, bu soya; u sharning yoritilgan qismidagi eng to'q yuzadan ham to'qroq bo'ladi, yarimtusdan ham to'qroq.

◆ 4.11. Tushayotgan soya

Tushayotgan soya — bu tasvirlanayotgan predmetdan tushayotgan soya, tushayotgan soyaning chegarasi oldingi planga yaqinlashgan sari to'qroq, lekin predmetning o'zidagi soyaga qaraganda ochroq bo'ladi. Orqa planga chuqurroq kirib borgan sari yorqinlashadi, lekin refleksga nisbatan to'q bo'ladi.

◆ 4.12. Chuqur soya

Chuqur soya — bu predmetni ta'kidlaydigan soya bo'lib, ikki predmetning o'rtasida joylashadi. U predmetning tayanch tekislik

bilan xuddi teginib turgan joyda bo'ladi, uning tusi tushayotgan soya chegarasidan to'qroq, predmetning o'zidagi soyadan ko'ra ochroq bo'ladi.

Qirralangan tekisliklardagi nur va soyaning o'zaro munosabatlari qirralardagi keskin o'tishlar, o'zgarishlar va shuningdek, yoritilgan qirralarning aniq gradatsiyasi bilan farq qiladi: eng to'qi – soyali qirra – yorug'lik manbaiga qarama-qarshi tomondan, eng yorqini yorug'lik manbai tomon qaratilgan bo'ladi, oraliq qirralar esa – yarim tusda bo'ladi – har bir qayrilishda tusni zinapoya tarzida o'zgartiradi.

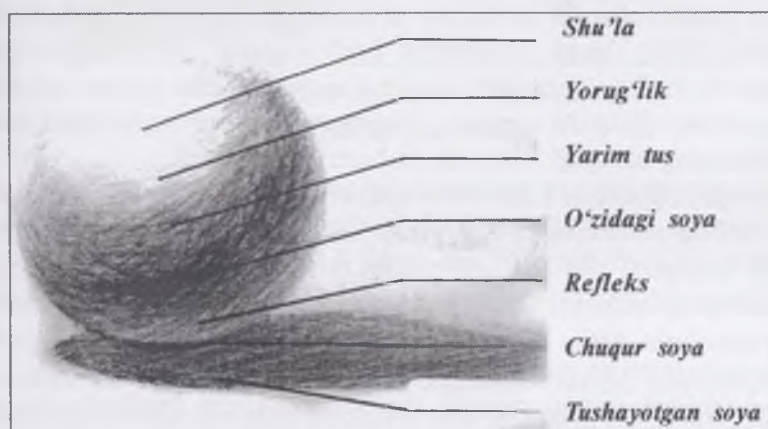

193-rasm. Sharning tusal tahlilda tasvirlanishi¹

◆ 4.13. Hajm va makon

Hajm va makon – realistik chizmasvir texnikasini o'rganish uchun, hajmli (uch o'lchovli) obyektни fazoda (makonda) idrok qilishning umumiy qonuniyatlarini o'rganish zarur.

Idrok qilishga ikki omil hal qiluvchi ta'sir ko'rsatadi: tomoshabinidan kartinagacha bo'lgan masofa va havo qatlami, – boshqacha qilib aytganda, chiziqli va havo perspektivasi. O'quv qo'llanma akademik chizmasvirga bag'ishlangan ekan, biz chizmasvir perspektivasi tuzilishini tushirib qoldiramiz, chunki bu fanga alohida soatlar ajratilgan.

¹ Muallifning tusal tahlili.

Bu fan perspektivani tushuntiradi, unga izoh beradi, biz faqat chizmatasvirdan chiqib keladigan asosiy xulosaga to'xtalish bilan chegaralanamiz: tomoshabindan uzoqlashgan sari predmetning o'lchamlari kichrayganday bo'ladi.

Predmetlarning haqiqiy uzoqlashish darajasi tasvirdagi uzoqlashish darajasi bilan mos kelishi uchun, ularni taqqoslash kerak: agar, masalan, kuzatuvchining nigohi past buta fonida uzoqda turgan daraxtning uchi mana shu buta o'rtasidan tepaga ko'tarilmas ekan, — demak, rasmda bu o'zaro nisbatni qayd qilib, so'ng birin-ketin uzoqdagi predmetlarning ulardan yaqinroqda va ularni yopib turgan predmetlarga nisbatan o'lchamlari aniqlab chiqiladi. Shunday qilib, unda joylashgan predmetlarni tasvirlash orqali ma'lum bir makon yaratiladi. Lekin chizmatasvirda makon yanada ishonarliroq chiqishi uchun, kuzatuvchidan uzoqlashgan sari obyektning aniqligi susayishini bera olish kerak.

Uzoqda obyektlar katta havo qatlami orqali ko'rinadi, bu havo o'zi hech qanday rangga ega emas, lekin u quyosh nurlarini har tarafga tarqatib, bir zangori rangga kiradi va xud nur va soya qarama-qarshiliklarini yashirganday bo'ladi. Uzoqdagi reja nafaqat yaqindagisi bilan qarama-qarshi, balki, odatda, ancha yorqinroq hamdir. Mana shuning o'zi havo perspektivasi deb ataladi.

Ma'lum bir obyektning uch o'lchovli (hajmli) tasviri shuningdek, chiziqli va havo perspektivasi qonunlari yordamida yaratiladi. Obyektda yaqin va uzoqdagi reja bo'ladi, lekin ular juda ham aniq bo'lmas-da, lekin har qalay sezilarli. Chuqur makondagi birinchi plan predmetning tomoshabinga yaqin tarafida yanada aniq va batafsil ko'rinadi. Birinchi planning keskinligi ikkin-chinikiga qaraganda ancha kuchliroq bo'ladi. Rassom bu aniqlikdagi farqni topish uchun ancha tajriba orttirishi kerak bo'ladi.

Ta'limning dastlabki bosqichida, chiziqli va havo perspektivasi bo'yicha ma'lum bir obyekt ko'lamida biroz mushohadali fikrlash, rejalaridagi farqni qo'rqmasdan kengaytirib ko'rsatish tavsiya etiladi. Obyektning hajmi, uni idrok qilish nur va soya bilan bog'liq. Shaklni beruvchi yorug'lik va soyaning barcha elementlari ham, shuningdek, makonning chuqurligiga nisbatan o'zining ko'lamiga



194-rasm. Efremov A.V.Eski uy.

2003-yil. Q., ital. kalami'

ega, shuning uchun ularning to'yinganligi tomoshabindan uzoqlashgan sari o'zgaradi. Bu to'yinganlik qay darajada masofa bilan va qay darajada yoritilganlik bilan bog'liqligini aniq bir predmet misolida aniqlanadi, shaklni yasash usullari bilan mutanosiblikda, albatta.

Akademik chizmasvir kursi tasviriy san'at bo'yicha amaliy mashg'ulotlarni o'z ichiga oladi. Butun o'quv mashg'ulotlari davomida talabalar turli tasviriy materiallar bilan ishlash usullari va texnologiyalari bo'yicha amaliy ko'nikmalarni egallaydilar, akademik chizmasvir grafik texnikalarining keng spektrlarni o'zlashtiradilar, qog'oz tekisligini tashkil qilishning asosiy qonunlari, chiziqli va havo perspektivasi tuzilishlarini o'rganadilar.

Haqiqiy shaklni yaratish, yorug'lik va atrof-muhit sharoitlariga qarab, tabiat va undagi obyektning turli holatini ko'ra olish va yetkazish qobiliyatlarini o'stirishga alohida e'tibor qaratiladi.

Haqiqiy realistik san'at uslubi, borliqni, voqelikni haqqoniy ifodalash usuli akademik chizmasvirda tabiatdan chizish orqali amalga oshiriladi.

¹ <http://vserisyut.mirtesen.ru/blog/43095365040/Efremov-Aleksey.-Voshitelnaya-grafika-akvarelniyimi-karandashami>.

Zamonaviy akademik chizmatasvir maktabi jahon va o'zbek madaniyatining eng yaxshi an'analarini meros qilib olgan, ta'lim berish usullari asosida esa tabiatdan chizish yotadi. Chizmatasvirni tasviriy san'atning asosi sifatida ko'rib chiqa turib, akademik chizmatasvir kursi bizni o'rab turgan tabiat unsirlarini to'g'ri kuzatish va idrok qilishni o'rgatishni o'zining oldiga vazifa qilib qo'ygan, chunki tabiatdan chizish – bu eng avvalo, haqiqiy borliqni idrok qilish jarayonidir. Akademik chizmatasvirning asosida yotgan dunyoni bilishning realistik usuli talabalarga tabiatni to'g'ri idrok qilish va tahlil qilishni o'rgatadi, bizning his-tuyg'ularimizga bog'liq bo'lmagan, obyektiv tarzda mavjud tabiat shakllarining tuzilish qonuniyatlarini tushunishga yordam beradi.

Narsalar tufayli his-tuyg'ular emas, balki his-tuyg'ular orqali narsalar mavjud bo'ladi. Akademik chizish nafaqat bizning subyektiv tuyg'ularimizdan, balki haqiqatning obyektiv qonunlaridan ham foydalanishga o'rgatadi.

Akademik chizmatasvir nafaqat subyektiv (shaxsiy) his-tuyg'ular, balki haqiqiy borliqning obyektiv qonuniyatlaridan kelib chiqishni o'rgatadi. Maktablarni isloh qilishning asosiy yo'nalishlarida maktabning bosh vazifasi – talabalarga chuqur bilim va malakalar berish, haqiqiy dunyoqarashni shakllantirish ekanligi ko'rsatib o'tilgan. Shu bilan birga Akademik chizmatasvir bo'yicha o'quv kursi o'rganuvchi rassomni tasviriy savodxonlik bilan qurollantiradi, uni rassom sifatida tarbiyalaydi va takomillashtiradi, yanada mustaqil ijodiy faoliyati uchun zamin hozirlaydi, ilmiy bilimlar rassomga san'atda katta yordam beradi, rassom ishini yengillashtiradi, uning ijodi yanada yuksak va teran bo'lishiga yordam beradi.

Afsuski, hatto «akademik» atamasi ham ko'pchilik tomonidan juda salbiy narsa deb qabul qilingan. San'atning boshqa barcha sohalarida bunday emas.

Baletmeyster(raqslarni sahnalashtiruvchi rahbar), oliy darajadagi mahorat maktabini ta'kidlash uchun, «akademik balet maktabi» deb aytadi, aktyor ham faxr bilan akademik teatrda ishlayotganini aytadi; hatto musiqachilar ham «akademik» iborasini

keng qo'llamoqdalar — «Davlat akademik simfonik orkestri», «Akademik xor» va boshqalar.

Bizning badiiy maktabimiz eski akademik maktablar tizimida mavjud bo'lgan eng yaxshi narsalarni qo'llashi, o'tmishdagi yuqori natijalarni bergan tamoyillar va uslublarni rad etmasdan, aksincha, ularni yanada rivojlantirishlari kerak.

Ushbu qo'llanma insonni haqqoniy tasvirlashning metodologik tamoyillarini ochib beradi va talabalarni tabiatni yanada chuqurroq o'rganishga yo'naltiradi.

Uslubiy tavsiyalar dunyo va o'zbek chizmasvir maktablarining eng yaxshi an'analariga asoslanadi va tasviriy materiallar shakl tuzilishining qonuniyatlarini ko'rgazmali tarzda aniq bayon qiladi.

Qo'llanma badiiy o'quv muassasalari o'quvchilari uchun ishlab chiqilgan yangi o'quv dasturlari asosida ishlab chiqilgan, shuningdek, undan chizmasvirni mustaqil o'rganuvchilar ham foydalanishi mumkin. Chizmasvir uch turga bo'linadi: Akademik, ijodiy va texnik. Ushbu turdagi rasmlarni ishlash konstruktiv, shartli, yarim shartli va shartsiz usullar asosida amalga oshiriladi.¹

Chizmasvirning bu turlari bo'yicha mahoratga erishish uchun, qo'lni o'rgatish, ko'z bilan chamalashni bilish, eng yaxshi vaziyatni topishni o'rganish, chizilayotgan har bir shaklni butun tafsilotlari bilan kuzatib, o'rganib chiqish va shu bilan birga ishni yaxlit butun ushlab turishni bilish kerak bo'ladi. Buning uchun quyidagi bo'limlar sizga yordam beradi: tabiatdan, atrof-muhitdan, predmetlardan turli vaziyatlarda xomakilar chizish. Bu sizga bo'yoqlar bilan dadil ishlashingizda katta yordam beradi.

◆ 4.14. Akademik chizmasvir

Akademik chizmasvir — bu rasmning shaklini o'rganish, modelning tuzilishini va undagi nur va soya munosabatlarini batafsil tasvirlab berish maqsadidagi uzoq davom etadigan chizish jarayonidir, u rasm chizishni o'rgatish maqsadida amalga oshiriladi.

¹ I.E. Repin nomidagi RXADAI Chizmasvir kafedrası professori I.V. Govorkov sistemasi asosida.



*195-rasm. Akademik chizmatasvir. M. Klionskiy.
Yalang'och erkakni o'tirgan holati. 1950-yil. Q., tus., grafit qalam¹*

◆ 4.15. Ijodiy chizmatasvir

Ijodiy chizmatasvir — bu rassomning fikrlari, his-tuyg'ulari va dunyoqarashini ifoda etuvchi san'at asaridir. Rassomning dastxati, uning chizish uslubi va qo'l harakatlari ular takrorlanmas uslubini yaratadi va bu bilan biz asar kimniki ekanligini oson bilib olamiz.

¹ www. 1__upload_iblock_816_816f416c27a4cc0b60aa5285fc77a457



196-rasm. Ijodiy-rasm. Lyusen Freyd. Qiz portreti.
1980-yil. Q., grafit qalam¹

◆ 4.16. Texnik chizmatasvir

Texnik chizmatasvir — bu ilmiy bilishga oid rasm boʻlib, uning vazifasi predmetlar, ularning qismlari va tafsilotlari haqida aniq maʼlumotlar berish hamda ularni yanada kengaytirilgan koʻrinishda koʻrgazmali namoyon etishdir.

¹ <http://artguide.com/news/186-syn-lius-iena-frieida-osparivalet-zavieshchaniie-otsta>

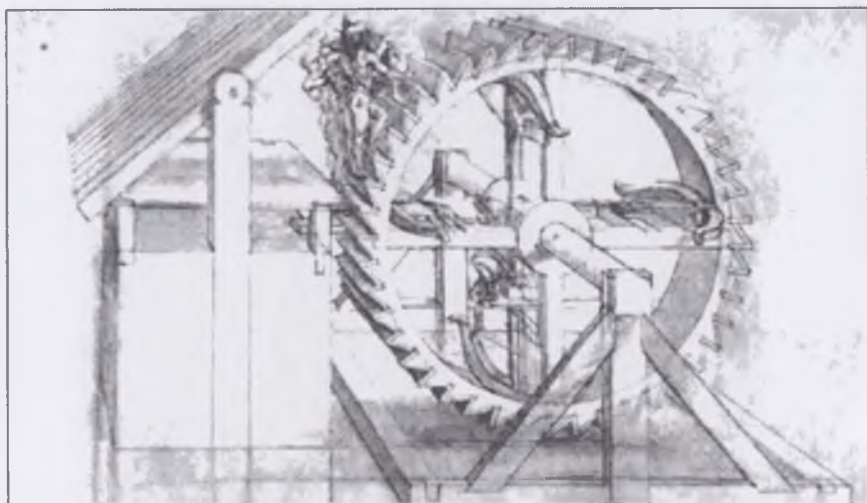

197-rasm. Texnik-rasm. Leonardo da Vinchi. Arbalet xomakisi.¹
1485-yil. Q., tus., pero, siyoh²

Undan ko‘rib chiqilayotgan predmet shaklini tezda izohlab berishda, uni aniq tasvirlashda foydalaniladi. Texnik chizmasvir deb, mavjud yoki loyihasi ishlab chiqilayotgan predmetning chertyoj, ya‘ni chizmachilik vositalarisiz, ko‘z chamasi bilan, qo‘lda, uning nisbatlarini va uni tashkil qiluvchi unsurlar o‘lchamlarini e‘tiborga olgan holda ishlangan ko‘rgazmali tasvirga aytiladi. Konstruktorlik amaliyotida qo‘llaniladigan texnik rasmlar o‘z fikrini ko‘rgazmali shaklda yanada aniq ifodalash uchun xizmat qiladi.

Bu murakkab pedmetlarning chizmasini yanada oson va hamma tushunadigan qilib aniq ifodalashga imkon beradi. Texnik chizmasvirni qo‘llash texnik g‘oya va takliflarni ifoda etishga ko‘maklashadi. Bundan tashqari texnik tasvirni qo‘llash, detallarni o‘ziday qilib xomakilarini ishlashda juda foydali. Texnik rasmni predmetning kompleks chizmasi asosida ham bajarish mumkin.

¹ *Ballist Arbalèti* — harbiy va sport — uloqtirish quroli, o‘q-yoyini otish uchun moslangan kamon ko‘rinishida bo‘lgan.

² <http://class-fizika.narod.ru/leo3.htm>

◆ 4.17. Konstruktiv chizmatasvir

Konstruktiv chizmatasvir — bu predmetning tashqi konturlari (hoshiyalari) tasviridir. Ular ko‘rinadigan va ko‘rinmas bo‘lib, asosiy quruvchi chiziqlar yordamida bajariladi. Siz aynan o‘zingiz chizishni istagan obyektning «karkas» — qobirg‘asini yaratasisiz. Lekin siz aynan shu obyektning qobirg‘asini yaratishingiz uchun uni yaxshilab o‘rganib, tahlil qilib chiqishingiz kerak.



198-rasm. Konstruktiv tasvir. A. Dyurer. Boshning tuzilish sxemasi. Qadimiy qo‘lyozmadan olingan-rasm.¹ 1519-yil. Q., kumush qalam²

¹ A. Dyurer. Qo‘lyozma kitobi. <http://ittzjjgckjcs.vent-al.ru/img?keyword=albreht-dyurer-knigi&charset=utf-8>

² <http://paintmaster.ru/stroenie-golovy.php>

Konstruktiv chizmatasvir birinchi navbatda berilgan predmetni yaxshilab tahlil qilishdan, shakl qurilishini tekisliklar bo'yicha eng sodda geometrik shakllarni o'rganishdan boshlanib (Obyekt yoki subyekt nimadan tashkil topgan? Qanday geometrik shakllardan tuzilgan? O'zi qanday geometrik shakllar bor? Bu kubmi, sharmi, silindrmi, konusmi yoki prizmani? A. Dyurnerning boshning sxematik tuzilishi haqidagi qo'lyozmalarini eslaymiz), to tasviriy san'atning navbatdagi barcha qonuniyatlari asosida bosqichma-bosqich plastik shaklni yarata olishgacha davom etadi.

Agar musavvir atrof-muhitdagi narsalarni geometrik shakllar orqali ko'rishni o'rganib olsa, unda u hamma tasvirlanayotgan predmetlarni karkasini, yoki yana ham aniqroq aytganda, konstruktiv tasvirni yarata oladi.

Konstruktiv rasm chizmatasvirning har bir turida o'zi bilan simbiozni (ikki organizmning bir muhitda yashashi) namoyon qiladi, u ilmiy anatomiyani san'at bilan birlashtiradi. Konstruktiv chizmatasvir haqida tushunchaga ega bo'lmagan rassom, obyekt-dan ko'r-ko'rona nusxa ko'chiradi va shaklni to'g'ri yaratish bo'yicha yaxshi natijalarga erisha olmaydi.

◆ 4.18. Shartli tasvir

Shartli chizmatasvir — bu shaklni barcha mavjud vositalar yordamida o'rganish maqsadida ishlanadigan chiziqli tasvir. Ushbu tasvir chiziqlar, nur va yarimtuslar yordamida ifodalanadi. Bunda shu'la, o'zidagi soya, refleks, tushuvchi va chuqur soyalar ishtirok etmaydi, fon shartli bo'ladi.

Tasviriy san'atda Uyg'onish davrigacha rangtasvir uchun yordamchi xomaki sifatida keng qo'llanilgan. Rangtasvirda bu turdagi tasviriy usul, shuningdek, internasional gotika uslubidan tortib hamma turdagi miniatyuralar va naqshlarda ham ishlatilgan.

Chiziqli tasvirlar akademik xomakilar va qoralamalarda, ijodiy va texnik tasvirlarda, eskizlarda, me'moriy chizmalarda va naqshlarda qo'llaniladi.



199-rasm. Shartli tasvir. G.Golbeyn,¹ I. M. sum Xazen portreti, 1516-yil. Q., tus., kumush qalam²

¹ (Kichik) Gans Golbeyn (nem. *Hans Holbein der Jüngere*; 1497-yil, Augsburg – 1543-yil, London) – buyuk nemis rassomi. Ushbu sulolaning eng mashhur vakili.

² <http://kuzdra.livejournal.com/191-17.html>

◆ 4.19. Yarim shartli tasvir

Yarim shartli tasvir — bu obyektning o‘ziga xos xususiyatlarini o‘rganish maqsadidagi uch o‘lchamli shaklidir. U shu‘la, nur, o‘zidagi soya, refleks ishtirokida yaratiladi, makon shartli bo‘lib qoladi. Tushayotgan va chuqur soyalar bu modelda ishtirok etmaydi, faqat ba‘zan modelning mustahkamligi va turg‘unligini ko‘rsatish uchun tekislik bilan teginib turgan tushayotgan soya shartli ishlanadi. Chizmatasvirning bu turini hamma avvalgi musavvirlar qo‘llaganlar, undan yana rangtasvirida ham foydalan-ganlar. Yarim shartli tasvirlar akademik chizmatasvirida, davomiy xomakalarda, rangtasvir uchun ishlatiladigan chizmalarda, qisqa damom etadigan tabiatdan olib ishlangan tasvirlarda keng qo‘llaniladi.



200-rasm. Yarim shartli-rasm. L.Teopolo. Avtoportret.
1755–1760-yy. Q., tus., san., bo‘r¹



201-rasm. Rangtasvir uchun yarim shartli-rasm. V.A. Serov.
F.I. Shlyapin portreti.² 1905-yil. Parcha. X., ko'mir³

◆ 4.20. Shartsiz chizmatasvir

Shartsiz tasvir — bu tasviriy san'atdagi mavjud bo'lgan shakllar va makonning, barcha tabiat qonunlarini o'rganish maqsadidagi, to'liq tavsifi. Ushbu tasvir shu'la, nur, o'zidagi soya, refleks,

¹ <http://www.liveinternet.ru/users/2010239/post26500561-1/>

² *Fyodor Ivānovich Shalyāpin* (1873-yil 13-fevral, Qozon — 1938-yil, 12-aprel, Parij) — rus opera va kamer kuychisi (yuqori bas).

³ <http://vestishki.ru/content/%D0%B2-%D0%B0-%D1%81% D0%B5% D1%80%D0%BE%D0%B2>

tushayotgan va chuqur soyalar hamda chiziqli va havo perspektivalar yordamida yaratiladi.

Akademik chizmatasvirda keng qo'llaniladi. Bu usul bizga shaklni yaxshilab o'rganishga yordam beradi. Bunday usulni birinchilardan bo'lib o'z asarlarida ishlatgan musavvir Leonardo da Vinchidir, undan keyin uni maneristlar va pirovardida dunyodagi barcha akademik maktablar foydalana boshladilar.



202-rasm. Shartsiz-rasm. Leonardo da Vinchi. Bibi Maryamning bosh qismi («Madonna s mladensam i Svetoy Annoy» asaridan parcha).¹
1499–1500-yy. Q., tus., ko'mir, bo'r²

¹ *Leonardo da Vinchi* Italiyada kam tarqalgan «Anna-vtroyom» nomi bilan mashhur bo'lgan syujetdan foydalangan. Bunda Bibi Maryam o'z onasi Annaning quchog'ida qo'lida chaqalog'i Iso bilan o'tirgan holda tasvirlanadi. Bu usul bilan mise en abyme effekti hosil qilinad, ya'ni Bibi Maryam uni dunyoga keltirgan Anna quchog'ida, Iso bo'lsa uni dunyoga keltirgan Bibi Maryam quchog'ida.

² *Pundika Ya. Shedevri grafiki. Leonardo da Vinchi.* – M.: «EKSMO». – 2007. 174 s.

◆ 4.21. Xomaki (tarh)

Xomaki — bu buyumlar olamining monoxrom ranglar bilan to‘liq bo‘lmagan, qisqa davom etuvchi va umumlashtirilgan tasviridir. Odatda qisqa, ba‘zan esa juda qisqa, o‘ta chegaralangan vaqt oralig‘ida bajariladi, bu vaqt ko‘pincha rassomga bog‘liq bo‘lmaydi.

Shu bilan birga ishni tezlashtirish maqsadida, eng kam miqdordagi chiziq bilan bajariladigan grafik vositalardan foydalaniladi, ba‘zi hollarda esa rasm shtrixlash yoki uni surkash bilan to‘ldiriladi.

Rassom A. Deyneka (1899–1969) aytgan edi: «Konturli rasm mahorat va katta tajribani talab qiladi — tasvirlanayotgan narsa ishonarli va shartli chiqishi uchun»

◆ 4.22. Qisqa muddatli xomakilar

Qisqa muddatli xomakilar — bu turdagi chizmalar bir necha o‘n sekundlar davomida amalga oshiriladi, uni chizish uchun rassom holatni anglab olish kerak. Bunday chizmalar harakatni tezda va butunligicha anglab olishga o‘rgatadi.

◆ 4.23. Chiziqli xomaki

Chiziqli xomaki — bu turdagi xomakilar shartli chiziqlar yordamida bajariladi. Soya joydagi chiziqlar qalin, yarim tusda — yorqin, yorug‘ joylarda esa ingichka nozik bo‘ladi. Ammo ba‘zi paytlarda chiziqlar bo‘lmaydi.

Bu turdagi xomakilar qo‘lni mashq qildirib, o‘rgatib borish uchun ishlatiladi. Chunki, rassomning qo‘llari uning fikrlaridan orqada qolmasligi kerak.

◆ 4.24. Tus bilan ishlangan xomaki

Tus bilan ishlangan xomaki — bu turdagi xomakilar rassomdan etiborli bo‘lishni talab etadi, ko‘zini tekislik bo‘yicha ko‘ra olishga o‘rgatadi.

Nur va soya katta yuzalar yordamida chiziladi. Qisqa vaqt mobaynida shakl va makon yaratiladi.

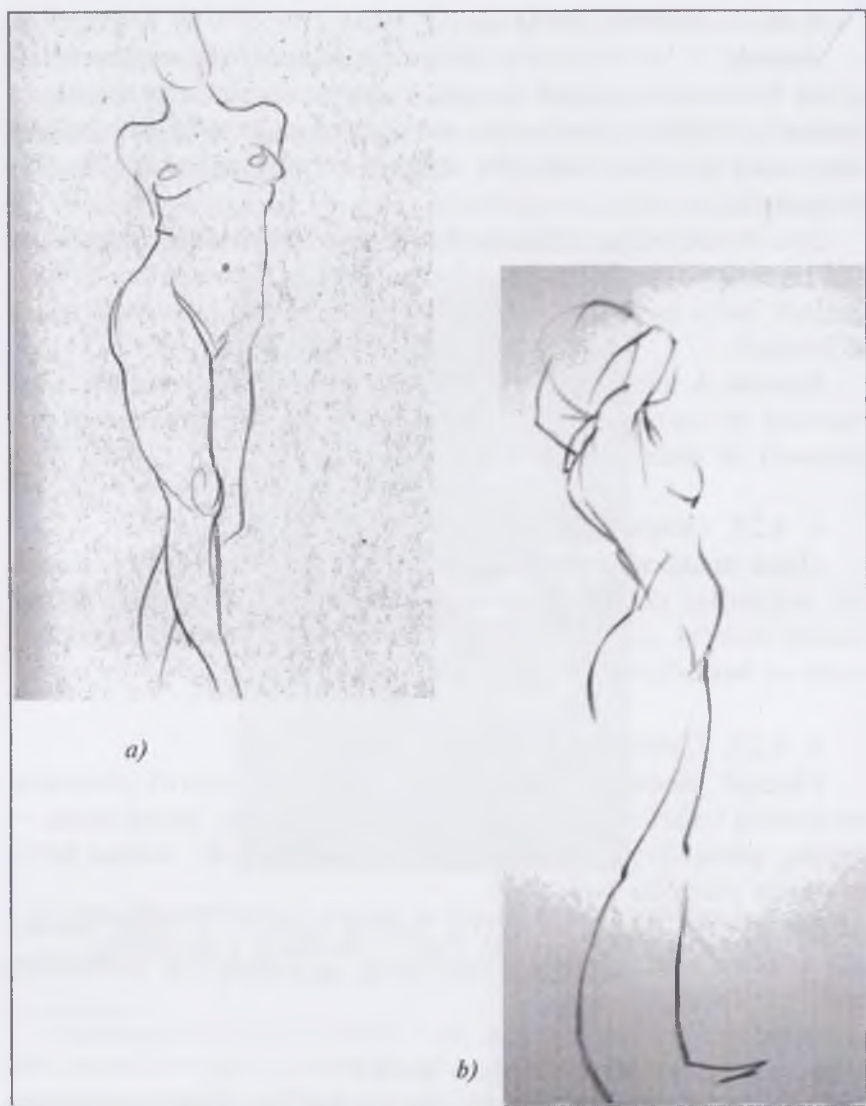

**203-rasm. Qisqa muddatli xomakilar. Turgan holdagi ayol figurasi.
Q., tus., kar. a.¹, b².**

¹ <http://gallerix.ru/read/filmy-o-xudozhnikax/>

² <http://gallerix.ru/read/filmy-o-xudozhnikax/>



204-rasm. Chiziqli xomaki. M.Nuriddinov:

a) O'tirgan holatdagi ayol figurasi.

b) Choyxona. Yo'l xotiralari turkumidan. 1985-87-yy. Q., sharikli ruchka.



a)



b)

205-rasm. Tus bilan ishlangan rasm:
a) O'tirgan ayol figurasining old ko'rinishi.¹
b) O'tirgan ayol figurasining orqa ko'rinishi²

¹ <http://gallerix.ru/read/filmy-o-xudozhnikax/>

² <http://gallerix.ru/read/filmy-o-xudozhnikax/>

◆ 4.25. Davomiy xomaki

Davomiy xomaki – bu chiziqli va tusli xomakilar majmui bo‘lib, unda musavvir shaklni eng mayda unsirlarigacha o‘rganadi. Shaklni modellashtirish yordamida bajariladi. Chiziqlar bilan hamda shtrixlash va ishqalash orqali amalga oshiriladi.



a)



b)

206-rasm. **Davomiy xomaki:**

a) O. Vereyskiy. *belkurak bilan avtoportret*. 1986-y. Q., ko‘mir.¹

b) V.Fedeev. *Surxandaryolik motosiklchi*. Q., ko‘mir²

¹ <http://kid-book-museum.livejournal.com/976274.html>

² <http://kid-book-museum.livejournal.com/976274.html>

◆ 4.26. Siluetli xomaki

Siluetli xomaki – bo‘lajak rassomning ko‘zini predmet shaklni dog‘ sifatida ko‘rishga o‘rgatadi, shakl uyg‘unligining butunligini ifodalash maqsadida. Bunday rasmlar katta yorqin, kulrang va to‘q dog‘lar yordamida bajariladi. Ularni chizishda mo‘yqalam va yumshoq materiallar ishlatiladi.



a)

b)

207-rasm. Siluetli xomaki:

a) O‘tirgan ayol figurasi. Q., mo‘yqalam, akvarel.¹

b) Tik turgan ayol figurasi. Q., mo‘yqalam, tush²

¹ <http://gallerix.ru/read/filmy-o-xudozhnikax/>

² <http://gallerix.ru/read/filmy-o-xudozhnikax/>

◆ 4.27. Eskiz

Eskiz — bu natura (odam qomati)ni diqqat bilan oʻrganish boʻlib, uning har bitta qismini alohida oʻrganib chiqish tahliliy tasvir orqali amalga oshiriladi. Ijodiy rasm yoki kartina yaratish uchun naturadan xomakilar sifatida jonli material toʻplanadi. Shuningdek kompozitsion dogʻlardan iborat eng yaxshi variantlar. Izlanadi (dogʻ — monoxrom yoki rangli tusni izlash, tekislikda tasvir yaratishning asosiy vositasi). Mana shu vazifalarni echish eskiz yaratish deb aytiladi, bu jarayon dastlabki eskizni yaratishdan boshlanadi.

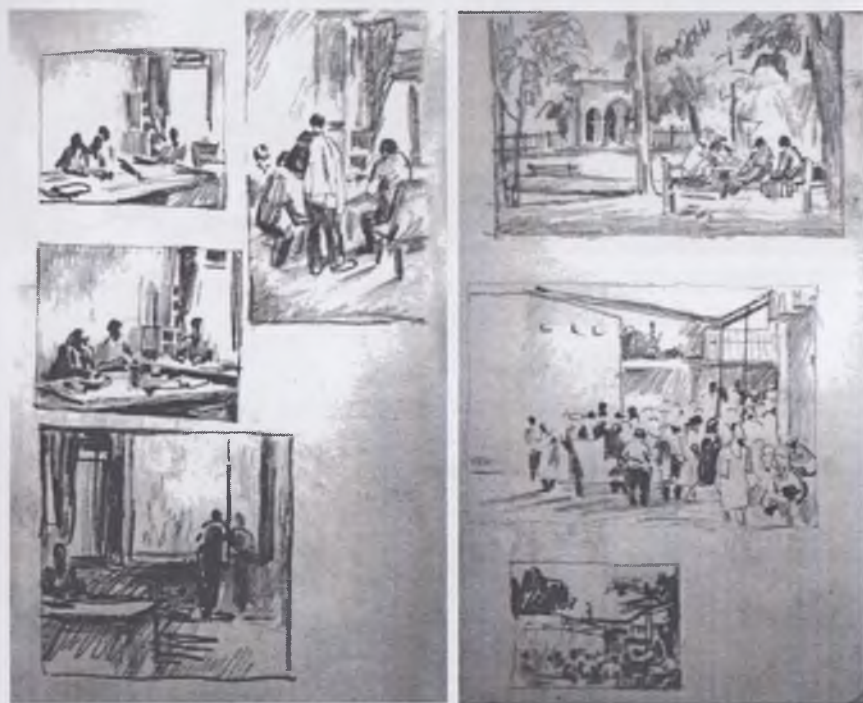

208-rasm. Eskizlar, kompozitsion dogʻlar variantlar.

M. Nuriddinov. Yoʻl xotiralari turkumidan.

1987-90-yy. Q., qalam¹

¹ Muallif arxividan foto



209-rasm. Naturadan eskiz xomakisi. M. Nuriddinov. Bozor.
Yo'l xotiralari turkumidan. 1987-yil. Q., shar. ruch¹

◆ 4.28. Xomaki rasm

Xomaki rasm — qoralama rasmning bir turi bo'lib, musavvirning obraz ustida ishlashida yordamchi vosita sifatida xizmat qiladi. E'tibor qaratsak, so'zning o'zi uning ma'nosini ochib beradi. Uning mohiyati shundaki, bunday rasmlar juda kerakli, lekin esda qolmaydigan narsalarni grafik tasvirlarda mustahkamlab qo'yish vazifasini bajaradi. Bu keyingi ishlar uchun qo'shimcha material sifatida kerak bo'ladi.

¹ Fotoiz arxiva avtora.

² *Monmajur* — Monmajur abbatligidagi Sen-Mor cherkovi atrofi. Cherkov ansambli ibodatxona (XX asr), O'rta asrga oid binolar (XII asr), soqchilar minorasi (XIV asr) va klassitsizm uslubidagi inshootlarni (XVIII asr boshi) o'z ichiga oladi. Bu Arl shahri chetida joylashgan yirik cherkov. u tepalikda joylashgan bo'lib, atrofi botqoqliklar bilan o'ralgan.

³ <http://vangogh-world.ru/risunki/van-gogh2.php>



210-rasm. Xomaki rasm(zarisovka). V. Van Gog. Skala u Monmajur yonidagi qoya². 1888-y. Q., qalam



211-rasm. Xomaki rasm (zarisovka)., obyektни qismlarga bo'lib o'rganish. M. Nuriddinov. Yo'l xotiralari turkumidan. 1987-yil. Q., shar. ruch³

◆ 4.29. Karton

Karton deb bo'lajak asar o'lchamlarida (dastgohli rangtasvir², freskadagi rangtasvir,² mozaika³, vitraj,⁴ shpaler,⁵) ko'mir yoki qalam (yoki ikki — oq va qora qalam) yordamida keyinchalik rangda ishlanadigan qog'oz yoki gruntlangan xolstda bajariladigan katta o'lchamdagi yordamchi tasvirga aytiladi. Karton rangtasvir asarining aniq chiqishiga hizmat qiladi. Ba'zan bo'yoqlar bilan ishlanayotgan rasm ustiga qo'yilib, rasmning aniq bajarilayotgani tekshiriladi.

¹ *Dastgohli rangtasvir* — rangtasvirning bir turi bo'lib, undagi asarlar mustaqil ma'noga ega bo'ladi va atrof-muhitdan alohida idrok qilinadi. Tom ma'noda, rangtasvir — molbertda bajarilgan asardir.

² *Frëska* (ital. *fresco* — *musaffo*), affresko (ital. *affresco*) — nam suvoqqa ishlangan rangtasvir asari, devorga tasvir chizish usullaridan biri, «a sekko» (quruq suvoqqa tasvir ishlash) usuliga qarama-qarshi. Qurish jarayonida suvoq tarkibidagi ohak kalsiyning nozik va shaffof qatlamini hosil qiladi va bu asarning mustahkamligini saqlaydi. Freskachi rassomlar tomonidan bajariladi.

³ *Mozäika* (fr. *mosäique*, ital. *mosaico* lotin. (*opus*) musivum — (*asar*), *posvyashchyonnoye muzam*) — turli janrdagi mahobatli va amaliy bezak san'ati bo'lib, bu turdagi asarlar tasvirni yuzaga har xil rangli toshlar, smalta (rangli xira shisha), sopol plitka va boshqa materiallarni terish, qadash va mahkamlash (qoida bo'yicha — tekislikda) shakllantirish yordamida yaratiladi.

⁴ *Viträj* (fr. *vitre* — oyna shishasi; loin. *vitrum* — shisha) — mahobatli san'atning bir turi bo'lib, uning asarlari biron-bir me'moriy inshoot devoridagi teshiklar, odatda, deraza o'rnini rangli bezatilgan oyna bilan to'ldirish va uni tabiiy yoritish maqsadida yaratiladi.

⁵ *Gobelën* (fr. *gobelin*), yoki shpalera (devorga osib qo'yiladigan suratli gilam), — amaliy bezak san'atining bir turi bo'lib, bu — devoriy tuksiz gilam unda naqshli yoki syujetli kompozitsiya aks ettiriladi. Iplarning qo'lda ko'ndalang usulda to'qish bilan yaratiladi. To'quvchi arqoq ipini asos orasidan o'tkazib, bir paytning o'zida ham tasvirni, ham matoni yaratadi. Brokgauzning Ensiklopedik lug'atida Efrona gobeleni «rangli jun iplar yoki ipaklar bilan qo'lda to'qilgan gilam, unda biron bir kartina yoki mashhur bo'lgan-bo'lmagan rassomning tayyorlagan kartoni aks ettiriladi» deb izohlanadi.



212 – rasm «Bozor» asari uchun ishlangan karton.
M. Nuriddinov. 2015-yil. Q., tus., qalam¹

Dastlab bunday rasmlar faqat freskalar uchun qilingan. Rasm chizilgan qalin qog‘ozda konturlar bo‘lab, teshiklar qilingan, uni freska uchun gruntlab, tayyorlangan yuzaga qo‘yib, ustidan teshiklarga ko‘mir kukuni sepilgan va natijada gruntida kuchsiz qora kontur paydo bo‘lgan.

NAZORAT SAVOLLARI

- 1) *Chizmatasvirning nech-i turi mavjud?*
- 2) *Akademik tasvir deb nimaga aytiladi?*
- 3) *Ijodiy tasvir nima?*
- 4) *Texnik tasvir nima?*
- 5) *Tasvir yaratishning nechta usullari bor?*
- 6) *Konstruktiv tasvir nima?*

¹ Fotoiz arxiva avtora.

- 7) *Konstruktiv tasvir qaysi usullar bilan amalga oshiriladi?*
- 8) *Shartli tasvir nima?*
- 9) *Shartli tasvir qaysi usullar bilan amalga oshiriladi?*
- 10) *Yarim shartli tasvir nima?*
- 11) *Yarim shartli tasvir qaysi usullar bilan amalga oshiriladi?*
- 12) *Shartsiz tasvir nima?*
- 13) *Shartsiz tasvir qaysi usullar bilan bajariladi?*
- 14) *Chizmatasvirda mahoratga erishishning qanday usullari bor?*
- 15) *Xomaki rasm nima?*
- 16) *Xomakining qanday turlari bor?*
- 17) *Qisqa muddatli xomakining vazifasi nima?*
- 18) *Qisqa muddatli xomaki qanday usulda amalga oshiriladi?*
- 19) *Chiziqli xomaki vazifasi nima?*
- 20) *Chiziqli xomakining qaysi usullar bilan amalga oshiriladi?*
- 21) *Tusli xomakining vazifasi nima?*
- 22) *Tusli xomakilar qanday bajariladi?*
- 23) *Davomiy xomakining vazifasi nima?*
- 24) *Davomiy xomaki qaysi usullar bilan amalga oshiriladi?*
- 25) *Siluetli xomakilarning vazifasi nima?*
- 26) *Siluetli xomakilar qaysi yo'l bilan amalga oshiriladi?*
- 27) *Zarisovka nima?*
- 28) *Xomaki rasm vazifasi nima?*
- 29) *Eskiz nima?*
- 30) *Eskizning vazifasi nima?*
- 31) *Karton nima?*
- 32) *Kartoning vazifasi nima?*

5. CHIZISHGA TAYYORGARLIK

«Tasvir degani – kontur chiziqlarni chizish degani emas: tasvir faqat chiziqlardan tashkil topmaydi».¹

J.O.D. Engr²

Tasvir bilan ishlashda avval ish joyimizni to'g'ri tashkil qilishimiz va kerakli shart-sharoitlarni yaratib olishimiz kerak:

1. Ish vaqtida gavidani bukmasdan to'g'ri o'tirib olish yoki turish talab qilinadi. O'ng qo'l panjalari qog'oz yuzasiga sal-pal tegib turadi, qo'lning o'zi esa yarim bukilgan holda deyarli osilib turadi. Qo'lning bunday joylashuvi juda qulay bo'lib, bizga turli yo'nalishdagi to'g'ri chiziqlarni tortishda yordam beradi.

2. Yorug'lik qog'ozga yuqori va chap tarafdin tushishi kerak, chunki chizayotgan odamning soyasi tasvirni to'smasligi zarur. Planshet molbertda stol yoki pol yuzasiga nisbatan 90° burchak ostida turishi lozim. Planshetning markazi ko'z sathi bilan baravar bo'lishi lozim, chunki rassom planshetning butun yuzasini ko'rib turishi kerak.

3. Planshet bilan qog'ozning oralig'idagi masofa cho'zilgan qo'l uzunligi bilan barobar bo'lishi shart.

4. Qalamni xuddi ruchkadek ushlash noto'g'ri bo'ladi. Akchinch, uni uchlanmagan tomoniga yaqinroq joyidan qo'lga olamiz. Pastidan to'rtta barmoq bilan qisib ushlaymiz. Bunday holat tasvirni to'la ko'rib turishga imkon beradi. Bu chizayotgan odamga rasmdagi xatolarni payqash va ularni tuzatib borishga imkon yaratuvchi to'g'ri chizmatasvirning asosiy shartli qoidalaridan biridir.

¹ *N.N. Rostovsev.* Risunok. Jivopis. Kompozitsiya. – M. «Prosveshcheniye». 1989. 101 s.

² *Jan Ogyóst Dominúk Engr* (1780–1867) – fransuzrassomi va grafigi.

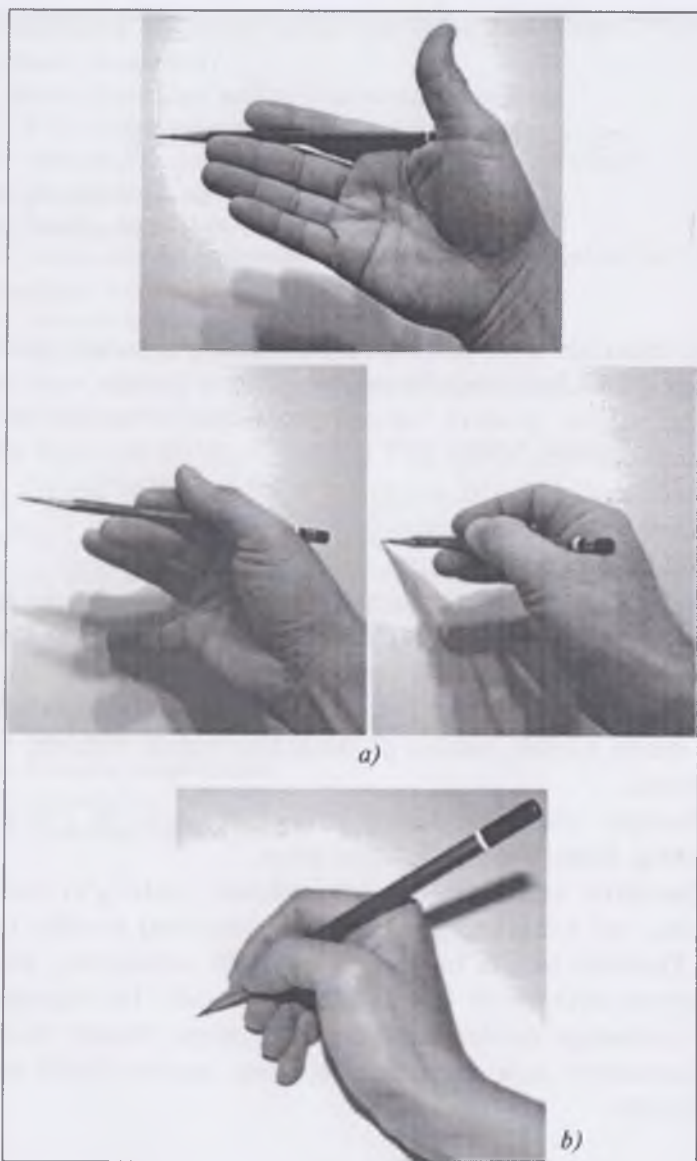

213-rasm.

a) Qalamni to'g'ri ushlash. b) Qalamni noto'g'ri ushlash

6. AKADEMIK CHIZMATASVIRLARDA KOMPOZITSION ECHIMLARNI MODELLASHTIRISHDA BADIY DIDNI TARBIYALASH VA RIVOJLANTIRISH

Chizmasvir — ko‘z bilan idrok qilinadigan borliqni tekislikda ifodalashga xizmat qiluvchi san’atlarning plastik asosi va barcha plastik, yoki boshqacha qilib aytganda tasviriy san’atlarning birlashtiruvchisidir.¹

D.N. Kardovskiy²

◆ 6.1. Joy tanlash

Akademik chizmatasvirlardagi kompozitsion echimlarni modelashtirishda badiiy didni tarbiyalash va rivojlantirish — bu individual ta’limiy yo‘nalish bo‘lib, u akademik chizmatasvir va naturadan chizishni o‘zlashtirish bilan bog‘liq maqsad va vazifalardan kelib chiqadi.

Bunday naturadan chizishga o‘rgatish uslubi ko‘z bilan idrok qilish va qo‘l harakatlarini o‘zaro muvofiqlashtirishga asoslangan. Ushbu kursning asosida rasm chizish tabiatini har tomonlama o‘rganish asosida ishlab chiqilgan uslubiyat yotadi.

Keyinchalik esa naturadan chizishning asosi bo‘lmish tahliliy chizishni o‘zlashtirish kerak bo‘ladi. Savodli chizishga o‘rgatishdan tashqari fanning oldida yana rassom, metafizik va ijodkorni tarbiyalash vazifasi ham turadi.

Ustozimiz prof. A.A. Chugunov³ aytganidek: «San’atga har doim ikkita mahluq — usta bo‘lmagan rassom va rassom bo‘lmagan

¹ *Dmútriy Nikolàevich Kardòvskiy* (1866–1943) — rus grafigi va pedagogi, professor. Akademik IAX (1911).

² *Dmútriy Nikolàevich Kardòvskiy* (1866–1943) — rus grafigi va pedagogi, professor. Akademik IAX (1911).

³ *Chugunov Andrey Aleksandrovich*. Rodilsya 1965 g. v Sankt-Peterburgda. Professor. Rassom monumentalist.

usta — xavf solib turadi».¹ Chizmatasvir bo'yicha har qanday vazifaning maqsadi oq qog'oz varog'i yuzasida hajmli shaklni savodli, konstruktiv va ifodaviy ifodalashdir.

Ishlash jarayonida quyidagi asosiy qoidalarga amal qilish talab etiladi:

1. Komponovka (to'g'ri joylashtirish) — modelning o'lchamlarini to'g'ri olish va qog'oz varog'ining chetlariga nisbatan rasmni to'g'ri joylashtirish.

2. Proportsiya — katta massali hajmlarning aniq va tekshirib chiqilgan nisbatlarini aniqlash.

3. Hajmlarning harakati. Hajmlarning fazoda (makonda) o'zaro bir-biriga va tomoshabinga nisbatan harakati va bo'linishi.

4. Nur va soyaviy modellashtirish — boshning yoritilgan yuzasidagi to'g'ri qo'yilgan nur va soya munosabatlari va gipsdan ishlangan materialning shtrixlash texnikasi bilan to'g'ri (savodli) ishlash.

Mana shu qo'yilayotgan savollarga mutaxassis rassom aniq va ravshan javob bera olishi realistik san'atning uslubiy asoslari va uning keyingi rivojlanish yo'llarini yaxshi tushunishi kerak. Bular bilan bog'liq ravishda ushbu qo'llanma o'z oldiga nafaqat akademik chizmatasvirning ma'lum bir qonun-qoidalarini bayon qilishni maqsad qilib qo'yishi, balki yosh rassomga realistik chizmatasvir asosini o'zlashtirishning turli usullarini tushunishni ham o'rgatishi kerak.

Rasm chizish uchun to'g'ri joy tanlashda talaba sozlama qancha vaqtga qo'yilganini (masalan 27 soat akademik va 16 soat mustaqil mashg'ulotlar uchun), sozlama qanday qo'yilganini (masalan, kontrast yoruhlikda erkak boshi), bu sozlamada pedagog tomonidan qo'yilgan vazifani (masalan, qo'yilgan sozlama yarim shartli chizmatasvirda grafit qalamlar yordamida bajarilishi kerak), ishdagi yorug'lik manbaining yo'nalishini (masalan, molbert bilan planshetni kontrajurda qo'yish mumkin emas. Sun'iy yoritgich-

¹ Арутюнан (руководитель), В.И. Стесенко А.А. Чугонов. Дополнительная общеобразовательная программа 2014. 2-с.

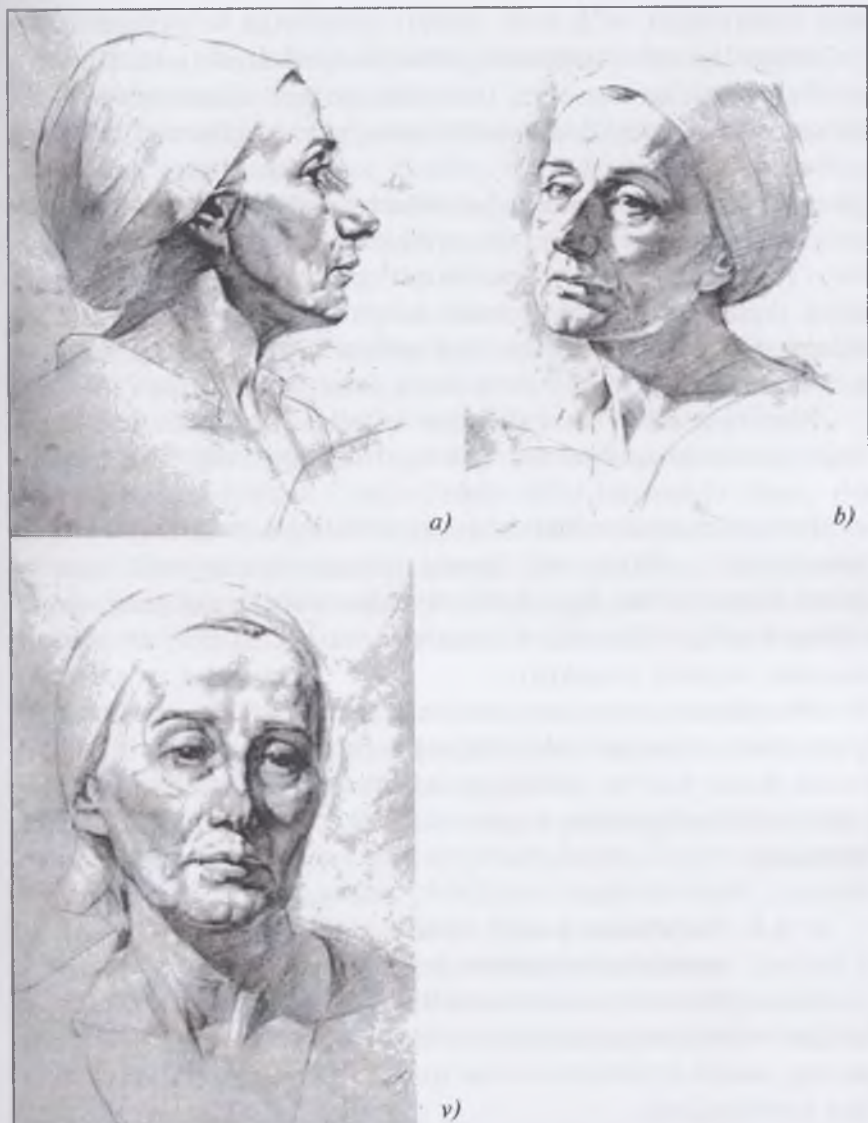

214-rasm. Portret chizish uchun qulay nuqtalar (holatlar):

a) Ayol boshining profildan (yon tomondan) ko'rinishi.

b) Ayol boshini to'rtidan uch qismini chizish.

v) Ayol boshining to'g'ridan ko'rinishi

dan tushayotgan va quyosh nurlari planshetga to'g'ridan-to'g'ri yo'nalganligi ish jarayonini murakkablashtiradi), sozlama va molbert orasidagi masofani (masalan, portret uchun odam boshi bir metrdan yaqin va ikki metrdan uzoq bo'lmasligi kerak), modelga nisbatan planshet qanday holatda joylashganligini (masalan, planshet model boshi sathida), molbertni modelga nisbatan qanday qo'yilishini (masalan, rasm chizayotgan odam yuzi bilan sozlamaga va o'z ishiga faqat ko'zlarini burib qarab turadi, bunday holat ishni tezlashtiradi, atrof-muhit to'g'risida ortiqcha ma'lumot bermaydi, o'z ishini hamma vaqt natura bilan taqqoslay oladi va nisbatlarni to'g'ri oladi) bilishi kerak.

Rasmni qanday rakursdan (tasviriy sanatta: narsaning uzoqdagi qismlarini qisqartirib, kichraytirib tasvirlash) chizilganda, ish yaxshi chiqishini bilib olishi lozim.

Portret rasmlar uchun eng samarali holat-bu profildan (yon tomondan), to'rt dan uch qismni chizish, fasdan (old tomondan) chizish bo'lib, figuralarni chizish esa sozlamalarning qo'yilishiga bog'liq (figurani bir nuqtadan va aylana bo'ylab har tomondan chizish mumkin).

Murakkab rakursni tanlash (modelga nisbatan gorizont chizigidan past yoki yuqoridan chizish) pedagog tomonidan qo'yilgan vazifa bilan bog'liq (pedagog sozlamani yuqori instansiyalar tomonidan tasdiqlangan o'quv – uslubiy qo'llanma asosida tashkil qilinadi).

◆ 6.2. Naturadan amaliy ishlash madaniyatining asoslarini o'zlashtirish

Akademik chizmatasvirda turli badiiy materiallar, texnikalar, usullar va vositalarni qo'llash ta'lim dasturidagi uslubiy jarayonlarning asosini o'zlashtirish bilan uzviy bog'liqdir, quyidagi usullardan foydalaniladi:

Bo'limning boshida —

Ma'lumot manbalari va uni taqdim etish usullari bo'yicha:

1) og'zaki

2) ko'rgazmali,

3) amaliy;

Tabiati va o'rganish faoliyatining darajasi bo'yicha usullar:

1) ko'rgazmali tushuntirish,

2) bo'lim oxirida — reproduktiv (esda qolgan narsani tasvirlash).

Talabalar faoliyatining tabiati bo'yicha:

I. Faol, II. Amaliy, III. Ijodiy.

Didaktik vazifalarning tabiati bo'yicha:

1) bilim, ko'nikma va malakalarni egallash usullari,

2) aqliy faoliyatni rivojlantirish yo'llari va natijali-amaliy sifatlarni shakllantirish usuli,

3) ijodiy faoliyat sifatlarini shakllantirish usuli.

Har bir bo'lim ohirida talabalarning ijodiy ishlarining ko'rgazmasi tashkil qilinadi.

Mashg'ulotlarning texnik jihozlanishi: molbertlar, natura ashyolari (qadimiy yunon davriga oid gips shakllar, odam boshi qismlarining gipsdan ishlangan antyklari, gipsdan ishlangan bosh, modellar va h.k.), proyektor, mavzuviy taqdimotlar uchun interaktiv doska va kompyuter.¹

Bundan tashqari pedagog uchun sozlamani qanday tarzda qo'yilishi ham juda muhim, chunki talabaning natura bilan ishlashga xohishi va intilishi shu bilan bog'liq.

Sozlama shunday qo'yilishi kerakki, u talabani qiziqтира olishi, unda ishlashga bo'lgan ishtiyoq uyg'otishi lozim. To'g'ri qo'yilgan sozlama, uni o'ylamasdan chizilgan taqdirda ham, yaxshi ko'rinaveradi.

Akademik chizmatasvir uchun sozlamalarning turi (portret i figura) 8 turi mavjud bo'lib, ulardan 5 tasi sozlamani rakursiga tegishli bo'lib, qolgan 3 tasi esa sozlamani tasi bilan bog'liq bo'ladi.

¹ *Arutyunyan (raxbar), V. I. Stesenko A. A. Chugunov. 2014. 2–6-s. (muallif tomonidan qo'shimchalar va tuzatishlar kiritilgan).*

◆ 6.3. Sozlamalarning turlari

• *Sozlamalardagi rakurslar*

1. Sozlama $45-50^\circ$ burchak ostida qo'yilgan, talabalar mana shu diapazonda (doirada) joylashishlari mumkin. Mana shu doiradan tashqarida sozlama pedagog tomonidan qo'yilgan vazifaga mos kelmaydi (bunday sozlama portret va figuralarga mos keladi).

2. Sozlama 180° burchak ostida qo'yilgan, talabalar yarim doira shaklida joylashishlari mumkin (bunday sozlama portret va figuralarga mos keladi).

3. 360° da qo'yilgan sozlama, talabalar doira shaklida joylashishlari mumkin (bunday sozlama faqat shartli va yoki erkin fondagi figuralarga mos keladi).

4. Garizont chizig'idan yuqoridagi holatda qo'yilgan sozlama, talabalarning joylashuvi yuqorida keltirilgan me'zonlar bilan bog'liq holda aniqlanadi.

5. Gorizant chizig'idan pastda joylashgan sozlamada ham talabalarning joylashuvi yuqorida keltirilgan me'zonlar bilan bog'liq holda aniqlanadi.

• *Tus bilan ishlangan sozlamalar.*

1. Tarqoq yorug'likdagi sozlama (ushbu sozlamada tushuvchi soya bo'lmaydi).

2. Kontrast yorug'likdagi (ushbu sozlamada aniq ifodalanuvchi tushuvchi soya ishtirok etadi).

3. Intererdagi sozlamalar. (bunday turdagi sozlamalar yuqori mahoratni talab etadi. Chunki bunda joy tanlashi bir muncha keng ko'lamda amalga oshiriladi. Uni bajarish ko'proq talabaga bog'liq bo'lib, odatda bunday sozlamalar oxirgi bosqichlarda qo'yiladi).

Chizmatasvir bilan bog'liq ta'lim yo'nalishlaridagi Akademik chizmatasvir bo'yicha qo'yilgan sozlamalar boshqa fakultetlardagi sozlamalardan tubdan farq qiladi. Ko'pincha ustozlar mahobatli rangtasvir yo'nalishi talabalari va dastgohli rangtasvir talabalari uchun qo'yilgan sozlamalarni almashtirib yuboradilar. Mahobatli

rangtasvirchi rassomlar uchun qo'yiladigan sozlamalar, ayniqsa, yuqori bosqichlarda, ularning mahobatli rangtasvirga oid vazifalari bilan bog'liq bo'ladi, ya'ni ular tus va kontrast munosabatlar bilan bog'liq bo'lgan vazifalarni bajaradilar va ularda ko'pincha fon bilan bog'liq vazifalar tekislikka oid bo'ladi.

Dastgohli rangtasvir yo'nalishi bo'yicha vazifalar esa umuman boshqa me'zonlar asosida qo'yiladi: ko'pincha model tahlil qilinadi va rasmlar shartli yoki yarim shartli, kam hollarda shartsiz usullarda bajariladi.

Dastgohli rangtasvir yo'nalishida chizmatasvir haddan ortiq darajada murakkab, to'q, ko'p ishqalangan bo'lmasligi, aksincha engil, aniq, konstruktiv va anatomik jihatdan echimga ega bo'lishi kerak.

7. AKADEMIK CHIZMATASVIRNING ODDIY QOIDALARI

*«Haqiqatlarning eng oliysi —
bu borliqni tasvirlashdir.»*

I.E. Repin¹

«Akademik chizmatasvir» o'quv-uslubiy qo'llanmasi turli mavzular bo'yicha ish olib borishda oddiydan murakkablik sari o'tishga yordam beradi. Qo'llanma bo'yicha ish olib borilar ekan, eng avvalo, ishni inson kallasini, tana qismlari, qo'l bilan portretni tasvirlashni o'rganishdan boshlab, rasmni ikkilamchi shakllar bilan yakunlashni o'rganish mumkin. Mahoratli rassom bo'lish uchun eng avvalo, akademik chizmatasvir qoidalarini mukammal egallash kerak.

Akademik chizmatasvir ko'nikmalarini egallash uchun uni chizishda ishning metodik ketma-ketligiga qat'iy rioya qilish zarur.

Ishning barcha jarayonlari bosqichma-bosqich, aniq maqsadlarni belgilagan holda amalga oshirilishi shart.

Ishning o'rta qismlari uzluksiz va mazmunli, muhim vazifalar bilan boyitiladi. Shuning uchun ish bosqichlari tasvirni belgilash vazifasining murakkabligiga qarab uch, to'rt, besh, olti ... qismdan iborat bo'lishi mumkin.

Grafik va texnologik tabiatdagi oraliq topshiriqlarni bajarish ishning muayyan bosqichlarini yakunlashdan iboratdir. «Har bir yosh rassom oldida mashg'ulot vaqtida u hal qilishi kerak bo'lgan ikkita asosiy vazifa bo'ladi: tasvirni aniq, alohida va ketma-ketlik asosida ko'ra olish.

Birinchi vazifa fqatgina bitta yo'l bilan hal qilinishi mumkin — ko'p narsalarni chizish va homaki tasvirda mashq qilish. Buning

¹ *N.N. Rostovsev. Risunok Jivopis Kompozitsiya. — M.: «Iprosvishcheniya». 1989. 250 s.*

uchun uzluksiz va uzoq muddatli tayyorgarlik talab qilinadi. Astasekin tafakkur rivojlanadi va his-tuyg'ulr ishga tushadi. Bu erda hamma narsa talabning xohish-istaklari darajasiga bog'liq. Ikkinchi vazifani hal qilish uchun mahorat maktabi ko'makka shaylanadi». ¹

◆ 7.1. G'oya

Bir qarashda oddiydek tuyulgan g'oyalar sizga ko'p jihatdan yordam berishi mumkin. U xoh murakkab inshootlar loyihasi bo'ladimi yoki oddiygina natyurmort, peyzaj va chizmatasvir ishi bo'ladimi, barchasida eng avvalo g'oya birlamchi hisoblanadi.

Eng avvalo qo'yiladigan modelning go'zalligini ko'ra olish kerak. Shuni unutmaslik kerakki, siz tomoshabinga nimani taqdim qilmoqchisiz, ana shuni bilib olishingiz zarur. Buning uchun esa avvalo, ishni g'oyaning homakisini chizib olishdan boshlang. Nigohingiz bilan xayolan tasvirni ifodalang. Undagi har bir detalning o'z o'rnida qo'llanilayotganligiga e'tibor qarating.

Sizga eslatmoqchimanki, bu fikr plastik ifodadan tashqarida mavjud emas. Tasviriy san'atning chinakam asosi — uning o'ylamasdan qayta tiklanishi emas, balki hayotning ohangdor tushunchasidir. Shuning uchun ham har qanday chizmatasvirni o'rganishda ta'lim olish jarayoniga befarq bo'lmaslik kerak.

◆ 7.2. Material tanlash

O'quv va akademik chizmatasvir texnikasi, tasviriy vositalar va tasvirni suratga olish usullari muallifning g'oyalariga asoslanadi.

Muallifning g'oyalarini amalga oshirishga xizmat qiladigan asosiy manba bu chizilgan rasmdir. Tasviriy san'atga qoidalari esa unga bo'ysunuvchi vositalardir. Miyada shakllangan g'oyani yashirib, uni amalga oshirish uchun muallif avvalo o'zi uchun kerakli bo'lgan sharoitlarni yaratadi va ish unumdorligiga xizmat qiladigan texnikalarni shay holatga keltiradi.

O'quv va akademik chizmatasvirning turli xil turlari mavjud. Ular ko'mir, qalam, pero, cho'tka va boshqalar bilan tasvirlangan



215-rasm. S. Rafael. Avtoportret
1499-yil. Q., tus., san²



216-rasm. D. Parmadjanino.
O'smir portreti.
1530-yil. Q., tus., san³



217-rasm. D. Dyumuste.⁴
Ayol portreti.
1590-yil. Q., tus.,
kumush qalam., san⁵

¹ V.A. Mogilevsev, I.E. Repin nomidagi S. Peterburg Badiiy akademiyasi professori (RXMI). «Osnovi risunka» 2012-yil. 5 s.

^{2,3} 368. <https://ru.wikipedia.org>

⁴ *Kosm II Dyumuste* (fr. Cosme II Dumoustier, do 1545–1605, Ruan, Fransiya) — fransuz portret ustasi, Ekaterina Medichi, Genrix III, Margarita Valua, Navarra qirollig'ining, Genrix IV larning saroy rassomi.

rasmlardir. Tasviriy san'atning o'ziga xos ko'rinishlaridan biri chizmatasvir hisoblanadi.

Ayniqsa, tasviriy san'at ko'nikmalarini o'zlashtirayotganda dastlab ish chizmatasvirdan boshlanadi. Materiallar sifatida qalam ta'lim amaliyotida keng qo'llaniladi, chunki grafit yaxshi joylashtirilgan va qog'ozga tegib turadi, cho'kmaydi, yumshoq kauchuk bant bilan osongina o'chirish mumkin.

Shuningdek, materialning tanlovi qog'ozning rangiga, hajmiga, shakliga va chizishning estetik, texnik jihatdan rivojlanishiga bog'liq.

(1.3-bo'limdan rasm uchun materiallar va substratlar haqida batafsilroq ma'lumot olasiz. 4.2-bo'limdan chizma materiallari va aksessuarlar, «Qog'ozga ishlov berish» haqida ma'lumot olasiz.

◆ 7.3. Rasmning xomaki nusxasi (eskiz)

Ishni boshlashdan oldin, uning zalvorini oldindan his qilishingiz kerak. Birinchidan, tabiatni har tomondan ko'rib chiqing va shakl bo'yicha eng qiziqarli va foydali jihatlarini tanlab oling. Uning shaklini aniqlang, dastlabki xomaki nusxalarni chizib oling.

Bu yerda ijodkorning kelajakdagi g'oyalari bilan bog'liq bo'lgan birinchi fikrlari, asarlari ifodalangan bo'ladi. Xomaki nusxa ijodkorning g'oyalarini sinchkovlik bilan o'rganishdan oldin sinab ko'rishga imkon beradi. Engil materiallar vaqt cheklovlari sababli eskizlar uchun afzalroqdir.

Bu asosan materiallar (qalam, cho'tka, qog'oz va hokazolar)ni tanlashda aniqlanadi. Rasmning xomaki nusxasi asarning yakuniy natijasini ko'rsatish uchun amalga oshiriladi. Bu yerda to'rtta muhim jihat ustuvordir: rasm detallarining joylashuvi, proporsiya, tabiat, materialni tanlash va bajarish tartibi (shartli, yarim shartli, shartsiz).

Rasm detallarining o'zaro joylashuvi modelning tabiatiga, chizmaning g'oyasiga ta'sir qiladi. Masalan: rasm grafit qalamda, shartli ko'rinishda ifodalangan.



218-rasm. Kichik Golbeyn.
Iakova Meyera sum Xazen.
1516-yil. Q., kumush qalam. kar.,¹



219-rasm. F. Bushe.²
Ayol boshi. 1750-yil.
Q., tus., ital. qal., belila³



220-rasm. O. Dome.⁴
Ayol portreti.
1830-yil. Q., graf., kar.⁵

¹, 368, 370. <https://ru.wikipedia.org>

³ *Fransu Bush* (fr. *Françoia Boucher*, 1703-yil 29-sentyabr, Parij – 1770-yil – 30-may) – fransuz rassomi, gravyurachi, dekorator. Rokoko badiiy madaniyatining yorqin namoyondasi.

⁵ *Onoreo Viktorén Dome* (fr. *Honoré Victorin Daumier*; 1808-yil 26- fevral – 1879-yil 10-fevral) – fransuz grafik rassomi, rangtasvirchi va haykaltarosh, XIX – asr siyosiy karikaturasining yirik ustasi



a



b



v



g

221-rasm. Komponentka golovi naturshchisi:

a) Плохо скомпованное крупное изображеные.

b) Плохо скомпованное мелкое изображеные.

v) Плохо скомпованное изображеные в центре при развороте $3/4$

g) Хорошо скомпованное.¹

¹ https://vk.com/academic_drawing (Muallif tomonidan format bo'lingan va qayta ishlangan)

◆ 7.4. Xomaki loyiha

Agar xomaki nusxa tez va aniq bajarilsa, yaxshi ko'nikma darajasiga ega bo'ladi. Xomaki loyihalar tufayli tabiat bilan tanishamiz, uning harakatini izlaymiz, alohida belgilarini ko'ramiz, shaxsiy xususiyatlarini ko'zdan kechiramiz. Bu kelajakdagi katta bir san'at asarlarining yaratilishiga asos bo'lib xizmat qiladi. Bunday eskizlar tugagan ishni aniq, jonli va qiziqarli qiladi.

Ta'kidlanganidek, eng muhimi, ko'rilayotgan mavzuni tahlil qilish, ya'ni tabiatdagi asosiy va tabiatli xususiyatlarni tanlash. Bu nafaqat asosiy jihat, balki obyektning konstruksiyasi, siluyeti, balki ko'zni tortadigan narsalarni tanlashdir.

Tasvirlanayotgan naturaning o'ziga xos bo'lgan jihatlariga alohida to'xtalish kerak. Kerak bo'lsa agar uning ko'zlari chiroyli bo'lsa, nega diqqat qilmaslik va ana shu ko'zlarni yanada kattaroq qilib tasvirlash mumkin emas. Ba'zi hollarda, kimnidir xafa qilmaslik, yoki uning nuqsonlariga ko'z yumib ketish kerak bo'ladi. Tasvir jarayonida ana shu nuqsonlarni bartaraf qilish kerak bo'ladi. Birinchidan, konsepsiya tabiatning «tirik» tuyg'usini, eng kichik detallarni aks ettirish kerak bo'lgan asosiy belgilar tushuniladi.

Naturani qo'yishdan avval uni 20–30 daqiqaga qo'yib qo'ying. so'ngra soat oralig'ini kamaytiring va yana kamaytiring. Bu esa sizning ijodiy o'sishingizga xizmat qiladi. Ijodkor ahli borki, har qadamdan go'zallik axtaradi. Ayniqsa, qiziqarli vaziyatlar va unutilmas lahzalarni muhrlashni istaydi. Agar ular tasvirlangan bo'lsa, avvalo, ish xomaki nusxalarni yaratishdan boshlangan bo'ladi. Shu sababli, ko'pgina rassomlar o'zi bilan birga kichik bir cho'ntak albomini olib yurishni maslahat beradi. Ana shunda doimo yoningizda unutilmas lahzalar muhrlangan rasmlarni olib yurganingizni his qilasiz. Yaxshi darajadagi malakaga erishish uchun har kuni kamida 1–2 soat mashq qilish kerak.

Har doim harakatlanuvchi modellarning rasmi tasvirlangan xomaki nusxa tomoshabinlarda katta qiziqish uyg'otgan. Buning uchun rassomdan juda katta mahorat talab qilinadi. Suratlash eng avvalo modelning asosiy xususiyatini aniqlaydi, uning harakatini tahlil qiladi, ikkita uch qatorni manipulyatsiya qilish orqali tez va

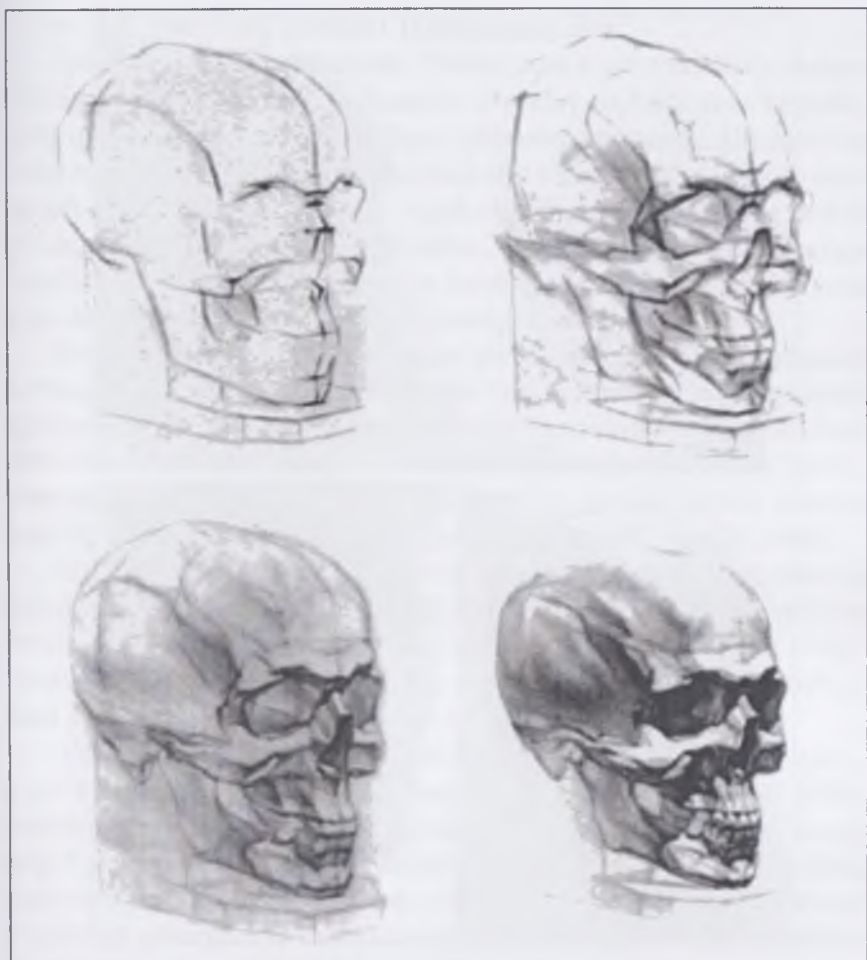

**222-rasm. Naturadan chizishdagi izchillik.
Bosh chanog'ini chizishdagi izchillik¹**

aniq harakat qiladi. Chizilayotgan rasmning xususiyat va asosiy jihatlari xotira yordamida amalga oshiriladi. Xomaki nusxalar amaliyotida dastlab qalamdan foydalanishingiz mumkin, u ochiq-oydin kulrang iz qoldirib, o'chirg'ich bilan osongina o'chiriladi.

¹ <http://gallerix.ru/read/filmy-o-xudozhnikax/>



**223-rasm. Naturadan chizishdagi izchillik.
Ayol boshini chizishdagi izchillik¹**

Tasviriy san'at istiqbolida siz xomaki nusxalar bilan ishlashda ko'mir, sanguin, pastel, akvarel va tusdan foydalanishingiz mumkin. Chizishni boshlashdan avval, xomaki nusxani yaratib olish kerak. Shu zayl qalamkash o'z his-tuyg'ularini qog'ozda bayon qilishni boshlashi mumkin

¹ http://gallerix.ru/read/филмий_художниках

◆ 7.5. Asarning qurilishi (kompozitsiyasi)

Tasvirni qog'ozga tushirish. Ushbu bosqichdan boshlab rasmni chizish ishlari boshlanadi. Rasmni shunday joylashtirish kerakki, toki qog'ozning biror qismi ham ishlamay qolmasin. Ilk suratlar uchun uchun to'rtburchaklar shaklidagi standart shakldan foydalanish oqilona echim bo'ladi. Agar chizilayotgan rasmning hajmi gorizontal yo'nalishga to'g'ri kelsa, qog'ozni ham ana shunga moslash kerak bo'ladi. Qog'ozga nisbatan tasvirlanayotgan qiyofa juda kichik yoki juda katta bo'lmasligi kerak.

Bundan tashqari, u har qanday yo'nalishda harakatlanmasligi kerak. Qog'oz to'g'ri o'rnatilgan bo'lishi, taxminan o'rta qismini egallashi zarur. Taqdim etilgan tasvirlar vazifaning boshlanishidan oldin kompozitsion eskizlar sifatida qaralishi mumkin. Har holda, obyektlar orasidagi nisbat tasvirlangan va grafik yuzasi hamda qog'oz tasviri sohalarida butun maydonni tashkil qilishi kerak.

Vizual san'atning tarkibiy element shakllari hamda rasmning qismlarini anglatadigan individual elementlar bilan bog'liq bo'lishi kerak. Tomoshabinning diqqati markazga qaratilgan bo'lishi zarur. O'quv adabiyotidagi tasvirdan biz faqat kompozitsiyaning individual elementlarini ko'rib chiqamiz.

O'quv modeli tarkibini tanlash, ular nuqtai nazarini topish, qog'oz o'lchamini aniqlash va rasmni qog'ozga joylashtirish bilan boshlanadi. Rasmning kompozitsion yechimini topish — bu uning to'g'ri joylashishini, rasm va fonning eng qulay nisbatlarini topishni anglatadi. Yaxshi tashkil etilgan, chizilgan rasmda siz hech narsani o'zgartira olmaysiz va butun tasvirning yaxlitligi va muvozanatini buzmasdan uni bekor qila olmaysiz. O'qitish modelini yaxshiroq joylashtirish uchun bir qator xomaki nusxalarni tayyorlash tavsiya etiladi.

Qog'oz ustida tasvirni joylashtirish rasmi chizilayotgan manzaraning cheklovchi ramka shaklidagi qurilma yordamga keladi. Buning uchun kartus yoki og'ir qog'oz parchasi kesib olinadi. Tanlangan qog'oz proportsional holatda bo'ladi. O'quv modelini tuzishning asosiy talabi — ko'rsatilgan varaqlarning balansdagi pozitsiyasi. Rasmning tarkibini tanlayotganda tasvirlangan narsalarning rasmini



224-rasm. Qiziqarli tarzda ishlangan kompozitsion yechimlar¹

¹ [http://gallerix.ru/read/фильмий художниках/](http://gallerix.ru/read/фильмий_художниках/)

ham hisobga olish kerak. Rasmdagi qorong‘i joyni muvozanatga keltirish uchun ko‘proq yorug‘lik nuqtasi kerak.

◆ 7.6. Nisbatlar va harakat

Rasm kompozitsiyasini hal qilgach, ular shakl va qurilishni konstruktiv tahlil qilish uchun amalga oshiriladi. Bu bosqich bir-biriga bog‘liq bo‘lgan vazifalar majmuidir. Tasvirni yaratishda, shaklning ko‘rinishi va tabiatini, uning nisbatlarini va tanlangan nuqtai nazardan kuzatilgan istiqbolli o‘zgarishlarni hisobga olish kerak. Avvaliga yorug‘lik chiziqlari orqali ular tuzatilishi mumkin, umumlashtirilgan bo‘sh shaklda, tabiatning butun shakli konturi ko‘rsatiladi. Keyinchalik, asosiy katta qismlar va tabiiy bo‘linishlar nisbatlarini aniqroq ko‘rsatish kerak. Obyektlarning asl konturlarini asta-sekin qayta ishlash modeldagi rasmni tuzishda xatoliklarning oldini olish uchun xizmat qiladi. Ularni «shaffof» deb ko‘rgandek, «chizish» orqali tasvirlashingiz kerak. Masalan, antura orasidagi eng qisqa masofani bosib o‘tishga intiluvchi harakatni jalb qilish uchun ba‘zi yordamchi inshootlarni yaratish zarur. Bu ularning shakllanishidagi to‘g‘riligini tekshirishga yordam beradi. Shakldagi tasvirning to‘g‘riligi uchun rasm chizish jarayonini tomosha qilsangiz, ularning nisbatlarini aniqlashtirish uchun ishlashni to‘xtata olmaysiz. Shu bilan birga, prinsipni saqlab qolish kerak: birinchi navbatda, katta qismlarning nisbati, keyinroq kompozitsiya, kichik detallar aniq bo‘lishi kerak.

◆ 7.7. Tusdagi munosabatlar

Bo‘yoqdorlik yordamida shaklning hajmini aniqlash — ularning nisbatlarini belgilab beradi. Avval naturadagi eng engil va eng qorong‘u joyni aniqlash kerak. Bu ikki tomonni eslatib turadigan bo‘lsak, bu orqali yorug‘lik nurlarining yo‘nalishini, shuningdek, tabiat obyektlarining yuzasiga tushish usullarini izlab topish mumkin. Rasmdagi soyalar mavjud bo‘lgan joyni kuzatib boring, shunda yorug‘lik va rasmdagi chegaralarni osongina topasiz.

Birinchidan, hech qanday gradussiz barcha soyalarni eslatish oson. Shundan keyin, bir xil, yengil rangda, soyaning mavzulariga e‘tibor bering. Soyalar, mo‘ljallangan rasmning kengaytma

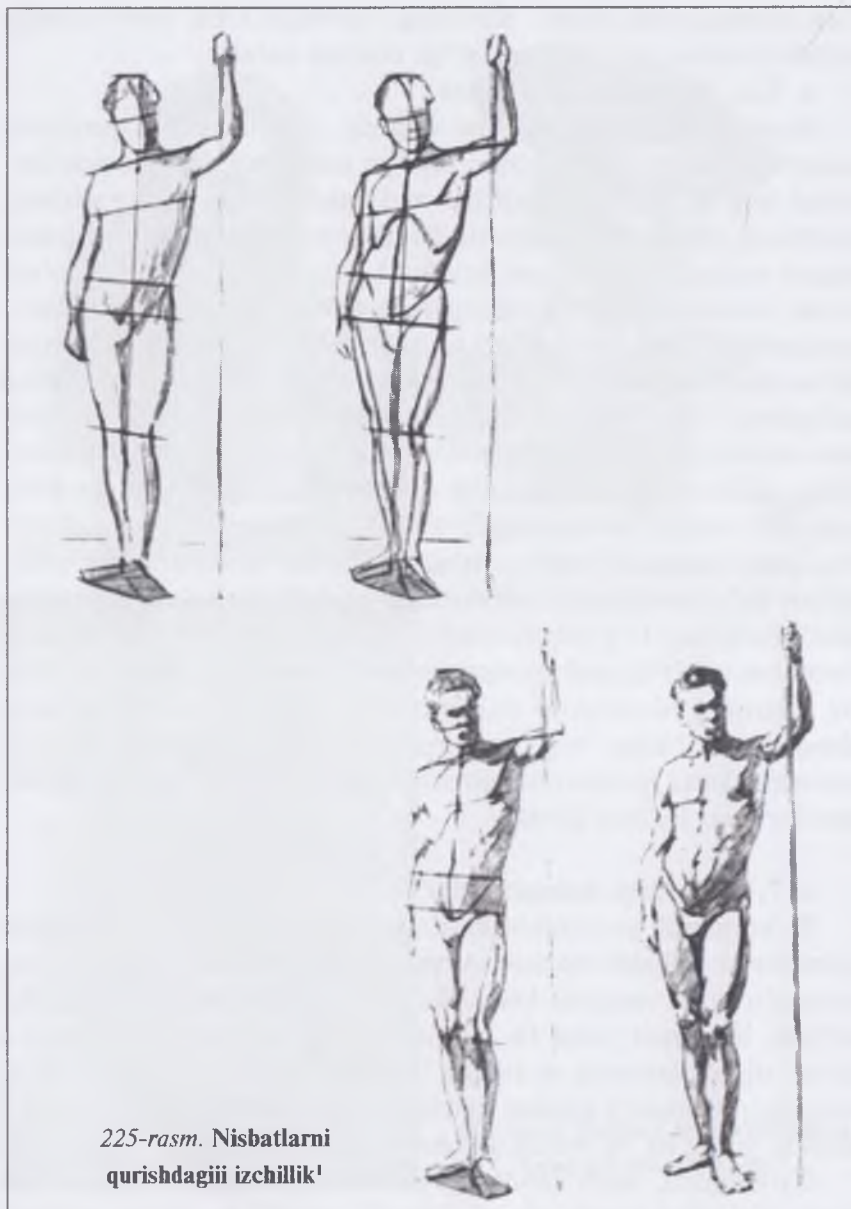

225-rasm. Nisbatlarni
qurishdagii izchilik¹

¹ A. A. Deyneka. Uchites risovat. — M.: 1961. 39 s.

chuqurligida taassurot qoldiradi. Tekislikni «yo‘q qilish», soyalar tasviridagi obyektlarning nisbatlarini natura obyektlarining nisbati bilan taqqoslash imkonini beradi. Buning sababi shundaki, rasm va tabiatni taqqoslash uchun shartlar yaqinlashadi. Chunki chizilgan yorug‘lik va soya tufayli bo‘shliqqa oid tushuncha hosil qiladi.

Maydon va natura munosabatlarida tasvirlangan obyektlarni solishtirish uchun imkoniyatlar mavjud. Har bir obyektning massasi va uning nisbatan joylashuvi ko‘rinadi.

Tasvir xususiyatlarini o‘zaro bog‘lashning aniqligi sezilarli darajada oshdi. Shuning uchun, hozirgi vaqtda nisbatlarini tekshirish va aniqlashtirishni istalgan rasmning eng yaxshi holatiga ko‘ra bog‘lash mumkin.

Ko‘p sonli yorug‘lik chiziqlari, zarbalar, yorug‘lik ohanglari – bularning barchasi keyinchalik tasvirning aniqligini ta‘minlash uchun suratga tushirilgan qismlarini qayta takrorlashimiz kerak



226-rasm. Shaklni modellashtirish va tus nisbatlari¹

¹ http://gallerix.ru/read/фильмий_художниках/

bo'lgan vaqtga nisbatan ishning bu bosqichida yanada osonroq tuzatish imkonini beradi. Belgilangan ish vaqtida rasmdagi obyektlarning nisbati raqam va tabiatning yorug'lik hamda qorong'u joylarining o'lchamlari, konfiguratsiyasi nisbati bilan taqqoslab tekshirilishi kerak. Qon tomirlarini qo'llash usuli hamda yorug'lik va soyaning qonunlari to'g'risidagi ma'lumotlarni ishlatish bilan ular shaklidagi narsalarning hajmini aniqlay boshlaydi. Ob'ektlarning shakliga mos keladigan zarbalar o'zlarining soyalari bilan kuchaytiriladi. Asta-sekin qora-oq rangli munosabatlar naturaning munosib aloqalarini to'g'ri aks ettiradi.

◆ 7.8. Rasm detallarini aniq tasvirlash

Detallarni modellashtirish quyidagicha amalga oshiriladi: detallar va ularning o'zaro bog'liqligini, to'g'ri bo'yoqli munosabatlarni (yorug'lik, yarim tusn, soya, refleks) topish va avvalgi



227-rasm. Inson yuzining qismlarini aniq chizish¹

¹ http://gallerix.ru/read/фильмий_художниках/

hamma narsalarni umumlashtirish uchun yakuniy bosqichda shakl o'yinini kuzatib borish kerak.

Aytgancha, chizilgan rasmning har bir bosqichi teng darajada javobgardir. Shuning uchun talabdan ish tartibiga to'liq amal qilishni talab etish kerak.

Noto'g'ri shtamplash, qorong'ulik, shaklning haddan tashqari yaxlitlanishi, bo'yoq munosabatlaridagi chalkashlik, naqshni noto'g'ri tasavvur qilishdan, ishda izchillikka rioya qilmaslikdan iborat. Ushbu tafsilotning batafsil tahlilida, modelning yaxlit ko'rinishini saqlab qolish, kichik qiymatlarni katta miqdorga, yorug'likning soyaga, shuningdek fonga doimiy ravishda solishtirilishi juda muhimdir.

◆ 7.9. So'nggi bosqich

Ishlarni umumlashtirish va tugatish. Ushbu bosqich birinchi navbatda tafsilotlarni ishlab chiqishni, tasvirni yaxlitlikka olib kelishini, bo'yoq munosabatlarni aniqlab olishni o'z ichiga oladi. Rasmning yakuniy bosqichida shaklning tafsilotlarini, asosan, oldingi qismini o'rganish kerak. Fikrlashning keskinligini yo'qotmaslik uchun bir narsadan ko'proq ishlatmang. Bir qismni tasvirlashdan charchadingizmi, boshqa qismga o'ting. Keyinroq yana shu qismga qaytasiz.

Rasm ustida ishlayotganda, butun chizilgan narsalarni ko'zdan qochirmang. Yorug'lik va soyaning barcha soyalari o'tishini diqqat bilan kuzatib boring, rasmning umumiy rangini unutmang. Rasmni ishlab chiqishda u turli xil ko'rinishi mumkin. Bunday xatolar umumiy ko'rinishning butunligini ta'minlashga yordam bermaydi. Ushbu bosqichda umumiy ko'rinish holatini, chizilgan rasmni solishtirish foydali bo'ladi. Rasmning holatini aniqlashtirish, ularni kattalashtirmaslik kerak. Naturaning sirtidagi «yonib turgan» nurdan atrofga kerakli holatni kiritish kerak. Aks holda, yorug'lik oq rangga qaraydi.

Bir vaqtning o'zida rasmni solishtirish kerak: qaysi detallar to'qroq rangda bo'lsa; qaysi biri yanada yaqinroq. Agar yorqin mavzular qorong'u subyektlariga nisbatan ko'rsatkichni yangilash



228-rasm. Ishning tugallangan bosqichi³

³ http://gallerix.ru/read/фильмий_художниках/

kerak bo'lsa, butun rasmni soya qamrab oladi. Shunday qilib, nurni va soya o'rtasidagi kontrastni imkon qadar ushlab turish, uning engilligini sindirish kerak emas. O'rta hamda uzoq masofada faqat yorug'lik bo'lishi mumkin, uning soyasini susaytirish kerak. Rasmda oldingi ko'rinishni tasavvur qilish uchun uning ichida yorug'lik va soyaning eng katta kontrastini qo'lga kiritish kerak.

NAZORAT UCHUN SAVOLLAR

- 1) *Tasviriy san'atda g'oya nima?*
- 2) *Chiziladigan materialni qanday tanlash mumkin?*
- 3) *San'at asari nima?*
- 4) *Xomaki nusxa nima?*
- 5) *Kompozitsiya deganda nimani tushunasiz?*
- 6) *Proporsiya nim?*
- 7) *Harakat deb nimaga aytiladi?*
- 8) *Tusli, bo'yoqli munosabat nima?*
- 9) *Detallarni tasvirlash deb nimaga aytiladi?*
- 10) *So'nggi bosqich nima?*

8. TALABALAR FAOLIYATINI TASHKIL ETISHNING BAKALAVR DARAJASIGA MO'ljALLANGAN 4 YILLIK SHAKLINI BOSHQARISH TARTIBI

*Taqqoslash va afzallik – bu tasviriy
san'atning asosi.*

A. Milnikov

Akademik chizmasvir bo'yicha yozilgan mazkur o'quv qo'llanma dunyoning eng yaxshi an'analari va o'zbek realistik maktabi tajribasidan foydalanishga asoslangan bo'lib, talabalarni chuqurlashtirgan holda naturani uzoq muddatli o'rganishga yo'naltirilgan izchil rivojlanish yo'lini belgilaydi. U asosiy metodologik ko'rsatmalar beradi.

Shuningdek, har bir o'qituvchiga umumiy muammolarni hal etishda o'z tashabbusini namoyish etish imkoniyatini yaratadi. Akademik chizmasvirni o'qitish jarayonida o'quv qo'llanma katta rol o'ynaydi. Bunda san'atning uslub va yo'nalishlariga qarab vaqt o'tishi sezilarli o'zgaradi. Chizmachilik va rasm chizish o'zaro yaqin aloqada bo'ladi.

Oliy o'quv yurtlarida ishlashni takomillashtirish chizmachilik va rassomchilik bo'yicha bayonotlarni yanada ko'proq muvofiqlashtirish imkonini beradi. Chunki chizma rasmdan oldin bo'lishi kerak.

Chizmasvir ko'nikmalarini muntazam egallash uchun talaba asta-sekin va ongli ravishda o'qituvchining tamoyillarini aniq belgilab qo'yishi va topshiriqlarning murakkabligini oshirishga qat'iy rioya qilishi muhim ahamiyatga ega. Akademik chizmasvir sohasidagi rassomni tayyorlashning yakuniy maqsadi uning barcha vositalarini bepul egallashdir. Ushbu vazifaga muvofiq naturani chuqur o'rganish va bu bilimlarni ijodiy maqsadlar uchun qo'llash orqali bilim olish ko'nikmalarini yanada oshirish mumkin.

Qo'llanmada har bir bo'lim treyning jadvallari bilan birga olib boriladi. Bu jadval chizishda ishlashning navbatdagi bosqichlarini aniq ko'rsatib beradi.

Ushbu dastur Kamoliddin Behzod nomidagi Milliy rassomlik va dizayn instituti uchun to'rt yillik bakalavr darajasi doirasida «Chizmatasvir» o'quv dasturi negizida tuzilgan. «Chizmatasvir» fanidan ma'ruzalar ketma-ketligi o'quv rejasida ko'zda tutilmagan.

◆ 8.1. Vazifa. 1-bosqich. 1-semestr

Dastlabki o'quv kursi insonning boshini tasvirlashga bag'ishlangan. O'qituvchi talabalarda naturani hajmli makonda idrok qilish malakalarini tarbiyalashi kerak. «Shakl bo'yicha chizish» tamoyillarini ishlab chiqishi hamda mustahkamlashi, ish jarayonida umumiydan asta-sekin izchil ravishda qismlarga o'tishga o'rgatmog'i lozim. Bo'lg'usirassomning akademik chizmatasvirga kelgusidagi yondashuvini belgilovchi asosiy va muhim bo'lim — bu birinchi bosqichdagi kirish o'quv kursidir.

Bu erda analitik (tahliliy) konstruktiv-anatomik chizmalarning asosiy tamoyillari, tekislikda hajmlarni qurish usullari, yorug'lik va soyani idrok qilish qonunlari va tushunchalari yotadi. Makondagi shaklning asosiy nuqtalari, makonda shakllar harakati, kompozitsiyani his qilish, chizgilar va rang-tuslarning go'zalligi tushunchalari shakllantiriladi.

Dastlabki mashg'ulotlarda talaba jonli tabiatdan chizish mobaynida, har doim ko'plab detallar ichidan tanlash didini va yaxlit ko'rish malakalarini rivojlantirish uchun eng muhim narsalarni tanlay olishni bilishi kerak. Buning uchun eng yaxshisi — gips modellar bilan ishlash. Bunday tanlash avval haykaltarosh tomonidan amalga oshirilganligi bois, shaklning umumlashtirilishi qo'shimcha qiyinchiliklarga olib kelmaydi. Haykallarning barcha tafsilotlari bilan chizish ko'zning keskinligini oshiradi va talabalarda tartib-intizomni tarbiyalaydi, har bir detalni, har bir soch gajagini diqqat bilan kuzatishga majbur qiladi. Gipsdan ishlangan oq haykallar chizayotgan odamni turli xil rangdagi yuzalarda tus munosabatlariga chalg'itmasdan, nur va soya yordamida yaratilayotgan shakllarni tahlil qilishga imkon beradi. Klassik (mumtoz) san'at asarlarini tasvirlash o'quvchilarning badiiy didini rivojlantirishga yordam beradi. Shu bilan birga, gips figuralarni chizish—

faqat o'quv mashqlari ekanligini unutmasligimiz kerak. Uni jonli tabiatdan chizish bilan almashtirish mumkin, gips figuralardan-chizish esa hayotni o'rganish o'rnini bosa olmaydi. Jonli naturadan davomli chizish bilan bir qatorda anatomik rasm ham juda katta ahamiyatga ega bo'lib, talabalardan anatomiya bo'yicha jiddiy va chuqur bilimga ega bo'lishni, ularni tabiatdan (naturadan)chizishda amaliy qo'llashni talab qiladi. Anatomik¹ rasmchuqur bilim olishga yo'naltirilgan bo'lishi kerak. Shu maqsadda, insonning chanoq suyagi va Gudon yoki Myunxen torsining boshini chizish kabi mashg'ulotlar birinchi bosqich talabasining bilimini shakllantirishda katta rol o'ynaydi.

***1-sozlama. Odam boshining konstruktiv² yechimi
(Keksa chayir kishi, konstruktiv yechimda,
shartli chizma, sun'iy yorug'likda)***

Odam boshini chizishning bosqichma-bosqich ta'rifi va illyustratsiyalari uchinchi-sozlamada mufassal keltirilgan. Chunki, birinchi va ikkinchi sozlamalar odam boshini chizish bosqichlarining to'la siklini qamrab olmagan. Birinchi sozlamada asosiy urg'u shakl tuzilishining konstruktiv echimiga va uning butun bir yaxlitligiga beriladi. Ikkinchi sozlama esa jonli naturada odam anatomiyasini o'rganish va uni chizmada qo'llashga qaratilgan.

Odam boshining shakli juda murakkab va xilma-xildir. Har bir insonning bosh suyagi tuzilishi va tashqi ko'rinishi, plastik tabiatiga ko'ra o'ziga xos xususiyatlariga ega. Shu bilan birga, boshning umumiy shakli, uning konstruktiv — anatomik asoslari hamma uchun bir xil tuzilish qonuniyatlariga ega. Odam boshini to'g'ri tasvirlash uchun, talaba uning shakl yaratish qonuniyatlarini, butun tarkibiy qismlarning mutanosibligini va ularning o'zaro bog'liqligini yaxshi bilishi kerak.

¹ *Anatomiya* (yunonchadan olingan bo'lib — yangidan, yuqoridan va $\tau\epsilon\mu\nu\omega$ — «so'yaman», «maydalayman», «yoraman») — biologiya vaaynan morfologiyaning bir bo'limi bo'lib, u organizmlar tanasining tuzilishini o'rganadi.

² *Chizmatasvirdagi konstruksiya* — chizikli-konstruktiv sxema.

Dyurerning odam boshi shaklining tuzilishi sxemasi¹ mutlaq haqiqat emas lekin, bu shaklning konstruktiv asosini boshni obrubovka qilish orqali to'g'ri nisbatlarda aniqlaydi. Qadimiy yunon ustalari tomonidan inson yuzini teng uch qismga bo'linishi har bir shaxs uchun mutlaq to'g'ri keladigan nisbati emas, balki uni teng bo'lish uchun bir umumiy qonuniyat sifatida — u to'g'ridir.

Obrubovka qilingan boshning tuzilishi o'rganish, nafaqat tasvirni yaratishdagi uslubiy izchillikni, balki realistik san'at tilini (asosini) harakat yo'nalishini o'rganishga ham yordam beradi.

Talabayuzalarning fazodagi (maydon) yo'nalishini aniqlab, uni chizmatasvirda to'g'ri tasvirlashga harakat qiladi va bu bilan grafik vositalar orqali obyektning obrazini ifodalashni o'rganadi, natijada chizmatasvir asoslarini ham egallab boradi. Obrubovka qilish (kesish usuli) orqali boshning umumiy shaklini tasvirlashda, talabada asosiy narsalarni ko'ra olish malakalari shakllanadi.

Obrubovka qilish (kesish usuli) yordamida boshning umumiy shaklini tasvirlashda talabada asosiy narsani ko'ra bilish, ko'rganlarini mantiqiy ravishda tushunib anglash, ushbu plastik massa tasvirini aniq tasavvur qilish mahoratlari oshadi.

Agar talaba boshning shakl xususiyatlari haqida mantiqiy fikrlamas va uni tasavvur qilmasa, faqat o'zining his-tuyg'ulari va idroki bilan cheklanadigan bo'lsa, bu holda u naturadan passiv ko'chirish, faqat tashqi ko'rinishni tasvirlash yo'lidan boradi.

Obrazli (qiyofali) tasavvurga ega bo'lmagan talaba umumlashtirishga yaqin ham borolmaydi. Chunki bilim nazariyasiga ko'ra tasavvur qilish — bu haqiqatni rasmga olish emas, «sezgilar va idroklarning soyasi emas», balki tabiatning umumlashtirilgan obrazidir.

Obrubovka qilish (kesish usuli), rassomga qog'oz varog'i tekisligida boshning hajmiy shaklini butun bir yaxlit ko'rinishda

¹ *A. Dyurer. Traktati Albrexta Dyurera. — M.: 201—1. Izdatelstvo «Studiya Artemiya Lebedeva», «Chetire knigi o proporsiyax» bo'limidan.*

va yana uning alohida tarkibiy qismlarini to'g'ri tasvirlashga yordam beradi. Bu usul talabaning e'tiborini tashqi detallarga (qoshlar, kirpiklar va boshqalar) emas, balki katta shaklning asosiy mazmun-mohiyatiga qaratishga imkon beradi.

Ushbu vazifani hal qilishni yengillashtirish uchun o'tgan asrning fransuz metodistlari aka-uka Dyupyuilar¹ boshni chizishga



229-rasm. O'quv rasm (F. Dyupyuning bosh modeli)²

¹ Geometriyaga asoslangan bu o'qitish usuli, chizmatasvirning to'g'ri va aniq bajarilishiga yordam beradi. Ushbu usul XIX asrning oxiriga qadar barcha badiiy maktablarda keng qo'llanilgan. Metodistlar aka-uka Dyupyuilar-faoliyatini yuqori bahodaydilar.

² *Sharl Aleksandr* Dyupyui (fr. Charles-Alexandre Dupuy; 1851-yil 5-noyabr, Le-Pyui-an-Vele, Yuqori Luara departamenti, — 1923-yil 23-iyul, Il-syur-Tet, Sharqiy Pireneyalar departamenti) — fransuz siyosiy arbobi, uch bora Bosh vazir lavozimini egallagan. Badiiy Akademiya o'qituvchisi, keyinchalik esa inspektori bo'lib ishlagan.

o'rgatishni boshning umumlashtirilgan gips modelini tahlil qilish va tasvirlashni o'rganishdan boshlaganlar.

Talaba tasvirni yaratishning metodologik tartibini, shuningdek, realistik san'at tilini ham o'rganishi kerak. Talaba fazodagi (makon) tekisliklar yo'nalishini aniqlar va ularni chizmatasvirda to'g'ri ifodalay olar ekan, bunda u grafik vositalar bilan obyekt obrazini (qiyofasini) yaratishni o'rganadi, natijada chizmatasvir tilini ham o'zlashtirib oladi.

Biroq tahlil qilish usulini o'rganish va chizmatasvirda katta shaklni ifodalash ko'pincha talabalar uchun qiyinchiliklar tug'diradi. Boshning umumiy shaklini tasvirlashdan boshlab, talabalar odatda, boshning chiziqli abrisi (tashqi ko'rinish, kontur) bilan kifoyalanadilar va darhol bosh shakli uning hajmi tabiatini aniqlamay turib, detallarni tasvirlashga o'tib ketadilar.

Bundan kelib chiqib, ular detallarni ham shakl asosidan kelib chiqmay, balki burun, ko'z, lablar shakllarining konfiguratsiyasini (tashqi ko'rinishi) tasvirlash bilan kifoyalanadilar.

Shuning uchun, biz avval ta'kidlaganimizdek, katta shaklni obrubovka qilish (kesish usuli) yordamida o'zlashtirishimiz juda muhimdir.

birinchi sozlama — jonli odam boshining konstruktiv tasviri gips obrubovkali naturadan tahlil qilish yo'li bilan chizish, bunday vazifa avval boshning umumlashtirilgan shaklini yaxlit aniqlashni talab qiladi, keyin esa asosiy detallarning katta shakllarini, ya'ni o'z konfiguratsiyalari (tashqi ko'rinishi) bilan burunni tasvirlash emas, balki prizmani tasvirlash, shu kabilarni umumlashtirgan holda tasvirlash. Shu bilan birga, burun prizmasini va ko'zning sharsimon shaklini belgilab olgandan so'ng, endi butun shakl va uning qismlari nisbatlarining mutanosibligini ham diqqat bilan kuzatish zarur.

Bunday mashqlarni bajara turib talaba «obrubovka» bosh shakli tasvirining mavhum va birdan bir maqsadi emasligini, tasvirni qurish bo'yicha ijodiy jarayonning zaruriy boshlang'ich hamda yordamchi bosqichi ekanligini tushunishi kerak. Shuning uchun, «obrubovka»ning soddalashtirilgan talqini bilan bir qatorda, gips

modellarni tahlil qila turib, xuddi shunga o'xshash chizmalarni jonli boshdan ham ishlash lozim.

Naturadan chizish jarayoni bir necha bosqichlardan iborat bo'lib, ularning dastlabkilarida boshning fazoda joylashishi o'rta-dagi chiziq yordamida aniqlanadi boshning burilganligi aniqlanadi, qog'ozga nisbatan uning qiyaligi va uning o'lchamlari belgilanadi.

Boshning tekislikdagi tasvirini joylashtirib olgandan so'ng, asosiy yuz qismlarining o'lchamlari aniqlanadi. Bosh suyagining tepa qismidan qoshning tepasidagi yoylargacha (peshonaning balandligi); qoshning tepasidagi yoylardan burun asosigacha, burun asosidan iyakning pastki chetigacha — pastki yuza qismi.

Qoshning tepasidagi yoylar bilan chegaralangan ko'z chuqur-chalarining birlashgan joyi, yanoq suyaklarining yuqorigi chetlari bilan qanshar orqali tekshiriladi. Keyinchalik, chakka suyaklari, peshona do'nglari, quloq teshiklari, qoshning tepasidagi yoylar va burun asosi oralig'idagi quloqlar belgilanadi.

Yuz qismi kengligi, burun, og'iz, chakka suyaklaridagi o'zgarishlar, yuqorigi va pastki jag'lar o'lchamlari boshning vertikal burilishi bilan bevosita bog'liq bo'lib, bunda ular umumiy hajmning detallari sifatida perspektivada qisqaradi.

Bunday qonuniyatni naturada osongina kuzatsak bo'ladi, bunda biz oldingi va orqa planlarni solishtirishimiz kifoya qiladi. Pastki gorizontdan kuzatganimizda, peshona, burun, jag'larning vertikal tekislikdagi hajmi qisqarganini (kichrayganini) ko'ramiz.

Shu bilan bir vaqtda iyak ostidagi gorizont tekislik burun asosi yonida va ko'z kosalarida kattalashadi.

• *Uslubiy ta'minot*

Dasturni o'tish jarayonida quyidagi usullardan foydalaniladi:

Birinchisi — Axborot uzatish manbai va vositalari bo'yicha:

- 1) so'zli;
- 2) ko'rgazmali;
- 3) amaliy.

Ikkinchisi – Bilish faoliyatining tabiati va darajasi bo'yicha:

- 1) tushuntiruvchi-rasmi;
- 2) reproduktiv (esda qolgan narsani tasvirlashga (tiklashga) oid).

Uchinchisi – Talabalar faoliyatining tabiati bo'yicha:

- 1) faol;
- 2) amaliy;
- 3) ijodiy.

• Ish rejasi:

Tayyorlov bosqichi.

1. G'oya.
2. Ashyo tanlash.
3. Xomaki nusxa.
4. Qoralama nusxa.
5. Asosiy bosqich.
6. Kompozitsiya.
7. Qismlarning mutanosibliigi va harakati.
8. Rang-tuslardagi munosabatlar.
9. Yakuniy bosqich.

(Uchinchi sozlama misolidan kelib chiqib, natura boshi chizmasi bo'yicha olib boriladigan ishning bosqichlari).

Ushbu sozlamaning maqsadi – inson boshi go'zalligini ko'ra bilishga o'rgatish, uni nur va soyani imkon qadar kamroq qo'llagan holda bajarish, gips obrubovkasidan foydalanib aniq maqsadga erishish, chizmatasvirni ko'zga ko'rinmas chiziqlarni tasvirlagan holda konstruktiv bajarishva ularni ish oxirigacha saqlash, boshdagi tekisliklarni yuzalarni va uning qismlarini ko'ra olishni o'rganish.

Berilgan sozlamaning g'oyasi odam bosh qismining go'zalligini ko'rishni o'rganish, nur va soyani minimal darajada bajarish, ko'zlangan maqsadga etish gipsni holatini ko'rsata bilish va rasmni konstruktiv qura bilish, ko'rinmas chiziqlarni ko'rsata bilish va ishni oxirigacha etkaza bilish va odam boshining qismlarining tekisliklarini ko'ra bilishni o'rganish.

• *Sozlama uchun ishlatiladigan ashyolar:*



230-rasm. Gips bosh. Obrubovka¹

Birinchi va ikkinchi kursda Akademik chizmasavir uchun ashyolar tanlovida faqatgina grafit qalam bilan ishlash tavsiya qilinadi, bu ashyoning mohiyati shundaki, u texnik va estetik mohiyatiga ko'ra, qo'llanilishda engillik tug'diradi. Grafit qalam bilan ishlay olgan talaba, boshqa ashyolarni osonlik bilan qo'llaydigan bo'ladi.

Planshetdagi qog'ozni qora choy bilan bir-ikki qatlamda yopish yaxshi natija beradi. Berilgan qatlam to'q bo'lmasligi va uni ko'rib idrok qilishga halal bermasligi kerak u bir holatda bo'lishi hamda chizilayotgan ashyodan yorqinroq bo'lishi lozim.

Ushbu sozlama eskizida inson boshini ma'lum formatda (hajm) to'g'ri kompanovka qilish kerak.

¹ <http://krasnykarandash.ru/>

Avval boshning hajmi belgilanadi. Eskiz qismlarning mutanosibliги hajmga mos kelishi kerak. Buning uchun muqobil planshet hajmi 50 ga 40 sm bo'lishi lozim. Manu shu o'lchamni hisobga olgan holda, inson boshini kompanovka qilamiz. Chizmada u haqiqiy hajmiga (o'lchamlariga) nisbatan kichikroq bo'lishi kerak (agar bosh modelga nisbatan katta bo'lsa, bizning planshetimizga nisbatan u ulkan ko'rinadi, agar u juda kichkina bo'lsa, liliputday mitti ko'rinadi).

Qoidaga binoan, planshetdagi masofa boshning yuz tarafidan ko'proq, orqa qismiga nisbatan esa kamroq qoldiriladi. Ba'zan model tabiati, uning harakati va holati boshqacha kompozitsion qurilishni talab etadi.

Kompozitsiyaning maqsadi, boshning siluet holatidagi dog' ko'rinishini biz eskizda topamiz. Eskizni topib olganimizdan so'ng, uni xuddi eskizdagiday qilib, katta formatga ko'chiramiz. Rasm chizishni qurilishidan emas qoralama nusxasidan boshlash shart. Bu juda ham mas'uliyatli bosqich. Rasmda modeldan olingan taassurotni zudlik bilan ko'rsata olish muhimdir. Bu ko'nikmani doimo qoralama nusxalar chizish orqali shakllantirib borish kerak. Qoramam nusxalarni 5 V dan 9 V gacha bo'lgan yumshoq qalamlarda yoki retushda bajarish lozim. Miyada bajarilayotgan vazifaning asosiy g'oyani ushlab turib (xuddi eskizdagi kabi), uning kompozitsiyasi, mutanosibliги, harakati va tUSDagi yechimini to'g'ri topish kerak.

Mutanosiblik va harakat chizmatasvirning boshlang'ich tayanch unsurlaridir. Biz bilamizki, hamma narsa nuqtadan boshlanadi. O'quv chizmatasvir asari naturadan ishlanayotgani sababli, tasvir qurishni boshlashdan avval kompozitsiyaning markazini topish juda muhimdir. Bu hayoliy nuqtani aniqlab olgandan so'ng, qaysi qismlar mana shu markaziy nuqtaga nisbatan tepada va pastda, o'ng hamda chap tomonlarda ekanligini belgilab olish lozim.

Rasmning umumiy balandligi va umumiy kengligini to'g'rilab, taxminiy mo'ljal nuqtalarini qo'yib olib, konstruktiv tugunlarni aniqlab olgandan keyin, rassom tasvirning keyingi rivoji uchun



**231-rasm. Naturachi boshining qoralama nusxasi,
rakurs variantlarini qidirish**

plasdarm, ya'ni maydon tayyorlab qo'yadi. Chizmatasvir bo'yicha ish jarayonining dastlabki bosqichlarida chiziqni va ba'zi hollarda tusni kiritish, muvaffaqiyatli va muvaffaqiyatsiz chiqqan joylarni ko'rishga, nisbalarni tekshirishga imkon beradi.

Texnik jihatdan, bu holda qurilishni tekshirishning oddiy usulini qo'llash muhimdir.

Ularning har biri nisbatan mustaqil asoslardan, ko'rishning uchta tamoyillaridan kelib chiqadi. Umumlashtirish, ekstra-polyasiya (narsa va hodisaning bir qismini kuzatish asosida olingan xulosalarni uning boshqa qismiga yoyish yoki tatbiq etish) qilish va ketma-ket taqqoslash. Bu narsa har bir usulning tavsifidan keyin aniq bo'ladi.

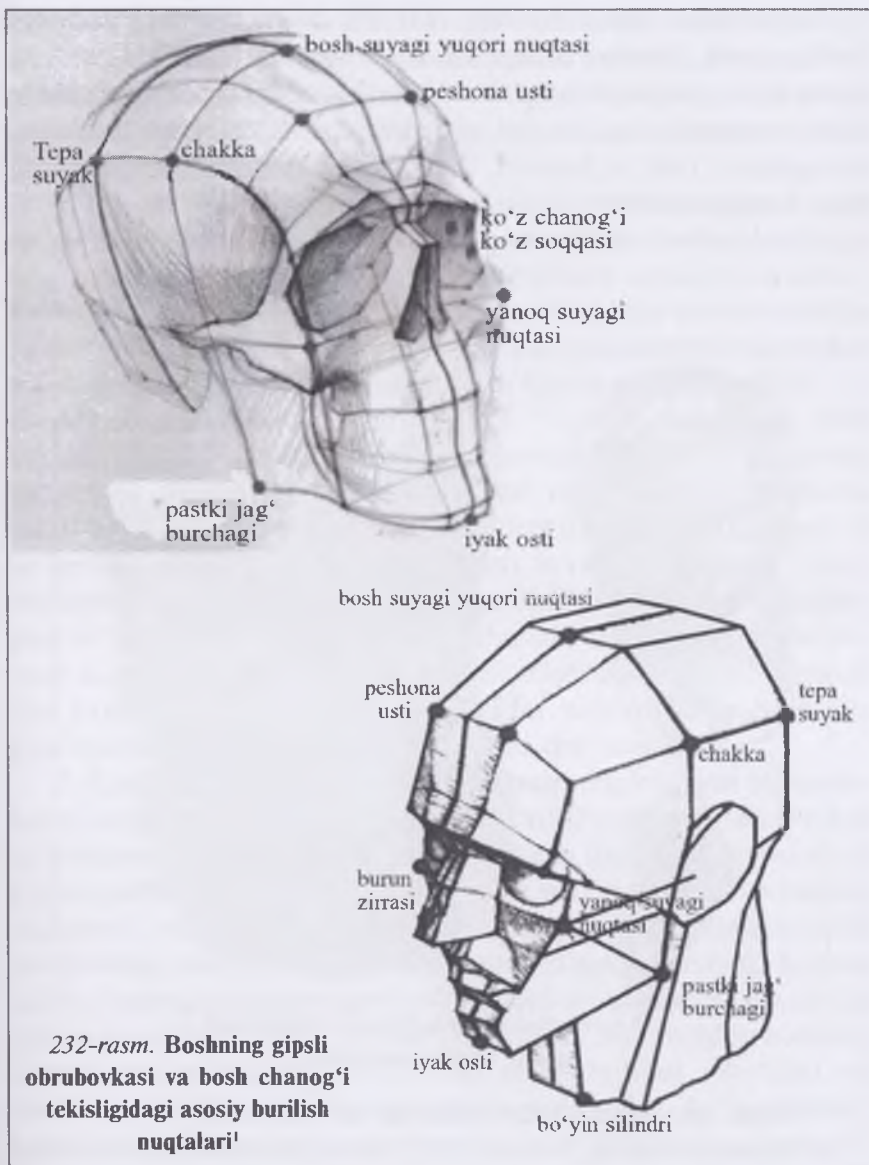

¹ http://paintmaster.ru/Kak_narisovat_golovu_cheloveka. (Odam boshini qanday chizish kerak)

Detallarga o'tishdan oldin, ular o'z joyida turganligiga amin bo'lish kerak. Buning uchun o'rta chiziqni o'tkazamiz. Boshning ma'lum bir nuqtalari bo'ylab o'q tortamiz, ko'z yosh qopchig'i, ko'z chanog'ining yuqori qismini, burun asosini, peshona do'ngliklari, iyak va hokazo. Bunda ufq chizig'i va perspektivani ham hisobga olamiz.



233-rasm. Naturachi boshining tekisligidagi asosiy burilish nuqtalari¹

• **Rasm qurilishini tekshirishning uch xil usuli.**

1. Massa bo'yicha, bu usul ko'z diafragmasini ochib berishni talab etadi. Birona detalga tikilmasdan, biroz e'tiborsiz, diqqatsiz

¹ V.A. Mogilevsev. Osnovi risunka. O'quv qo'llanma. S-Pb. 2016. 45s.

nigoh bilan butun predmetni qamrab olish. Hech qanday o'lovchisiz chizuvchiga ko'plab haqiqatlar ochiladi. Massa, ya'ni predmetning umumiy dog'i, shakl mutanosibligi va tabiatini tezda namoyon etadi. Bosh qismini chizib, bu usulda boshning umumiy siluyetini tekshirish qulay.

2. Fikran shaklning har bir burilishida o'tkaziladigan o'qlar va yo'nalishlar bo'yicha. Masalan, portretidagi boshni bo'yinga to'g'ri bog'lash, ayniqsa, boshning burilishida quyidagicha amalga oshiriladi. Hayolan naturada bo'yin chizig'ini davom ettirish va uzaytirish bu chiziqni bosh bo'ylab uzaytirganimizda qayerdan o'tishi mumkin edi degan faraz bilan ekstrapolyasiya qilish.

Albatta biron-bir mo'ljal topiladi — quloq solinchagi yoki burunning uchi — ular yordamida chizmada bo'yin chiziqlarining yo'nalishi osongina tekshiriladi. O'qlar va yo'nalishlar bo'yicha tekshirish usuli, odatda, chizmatasvirning dastlabki bosqichi so'ngida, detallarni ishlab chiqishdan avval qo'llaniladi. Chizmatasvirning o'rta bosqichi, rasm qurilishi bir muncha tugallangan ko'rinishga ega bo'lganda, barcha tasvirlanayotgan detallarning fazodagi o'zaro mutanosibligini talab qiladi. Ushbu holda eng yaxshisi vertikal va gorizontallar usulini qo'llashdir. Bu usul shartli ravishda koordinatlar usuli deb ataladi.

3. Koordinat usuli. Odam xayolan boshning ma'lum bir qismlarini ketma-ketlikda taqqoslayotganda, u ko'pincha fikran vertikal va gorizont chiziqlarni o'tkazish usulidan foydalanadi. Bunda u nima teparoq yoki pastroq, nima o'ngroq yoki chaproqda ekanligini aniqlaydi. Aslida, bu rasmdagi detallarning to'g'ri joylashganligini tekshirishga mo'ljallangan koordinatali to'rga o'xshaydi. Boshni chizib, bosh qismining o'qlari yo'nalishini aniqlanib, bo'yin asosiy qismlari quriladi, ba'zibir detallar belgilanadi. Shu vaqtdan boshlab, koordinatalar bo'yicha tekshirish shart bo'ladi. Vertikal va gorizont chiziqlardan foydalaniladi, — masalan, ko'z qirralari, burun uchi, elka uzunligi orqali ketma-ket o'tkaziladigan chiziqlar. Mo'ljal-nuqtalarning nisbatan joylashuvini aniqlash avval yo'l qo'yilgan va yuqorida keltirilgan ikki xil uslub yordamida ko'rinmagan noaniqliklarni yo'qotishga imkon beradi.

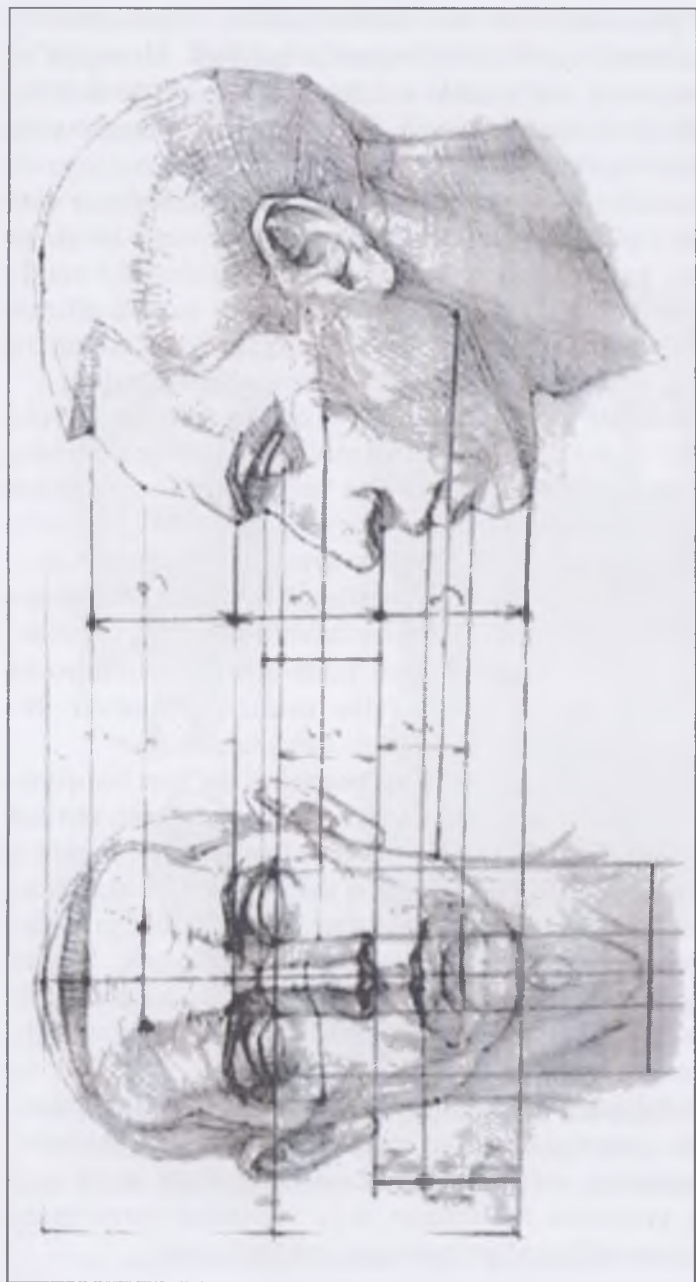

234-rasm. Odam boshining vertikal va gorizontal chiziqlari bo'yicha qismlarining mutanosibligi¹

¹ https://vk.com/academic_drawing

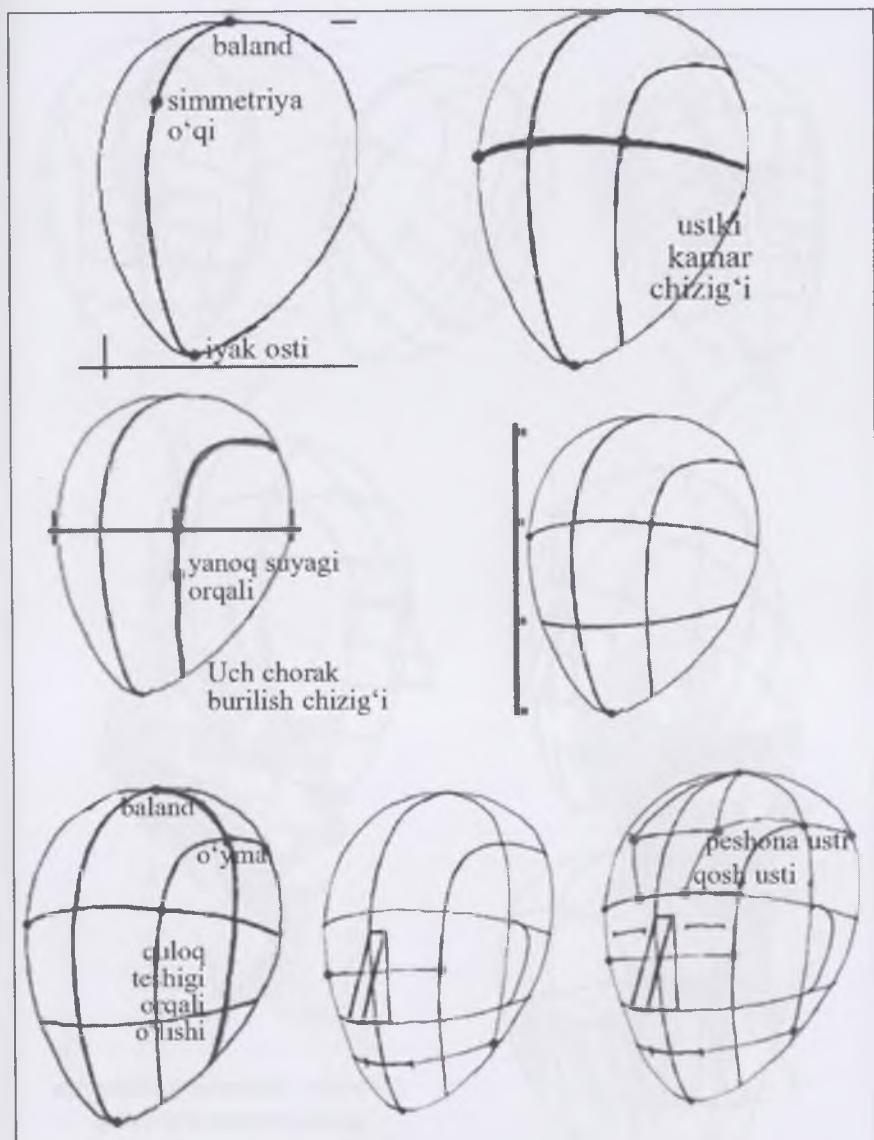

235-rasm. Boshning koordinalari yo'nalishini tekislikdagi burilish nuqtalariga qarab belgilash¹

¹ http://paintmaster.ru/Kak_narisovat_golovu_cheloveka

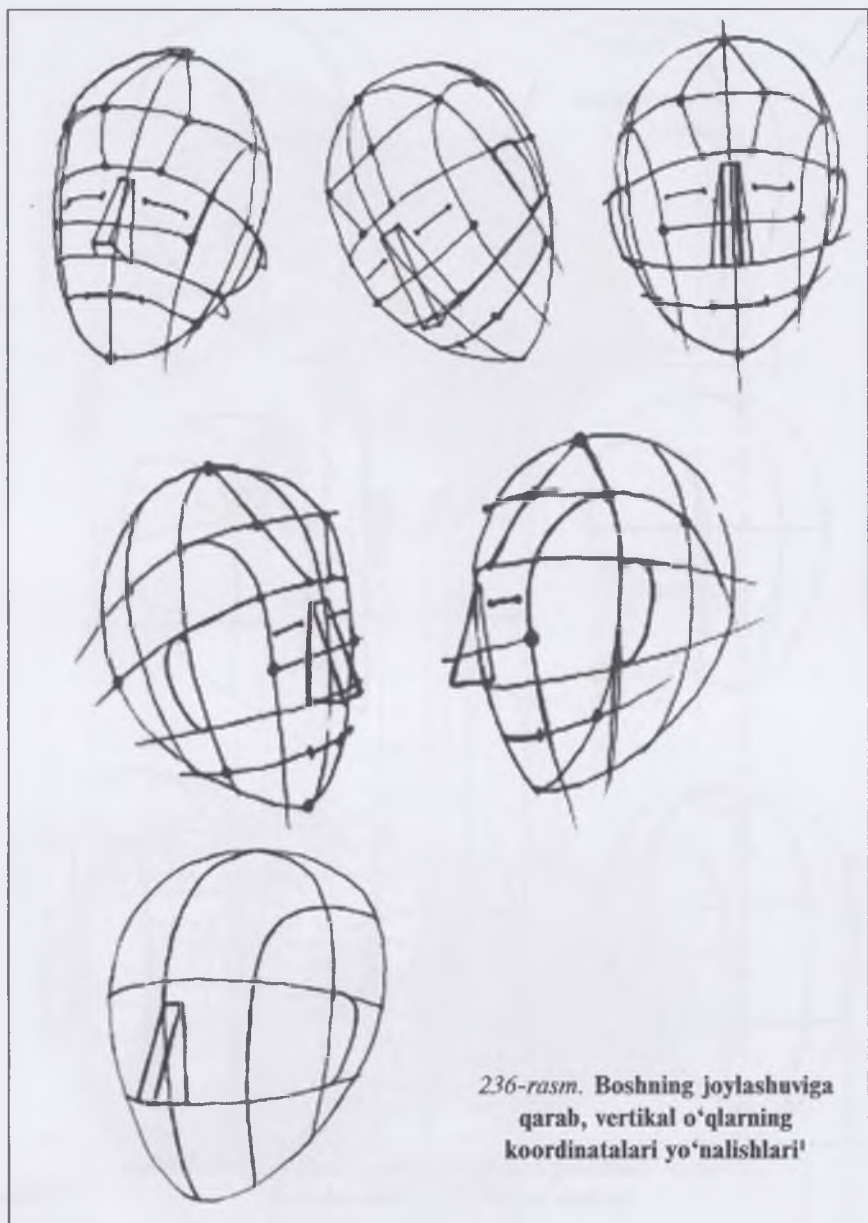

236-rasm. Boshning joylashuviga qarab, vertikal o'qlarning koordinatalari yo'nalishlari¹

¹ http://paintmaster.ru/Kak_narisovat_golovu_cheloveka

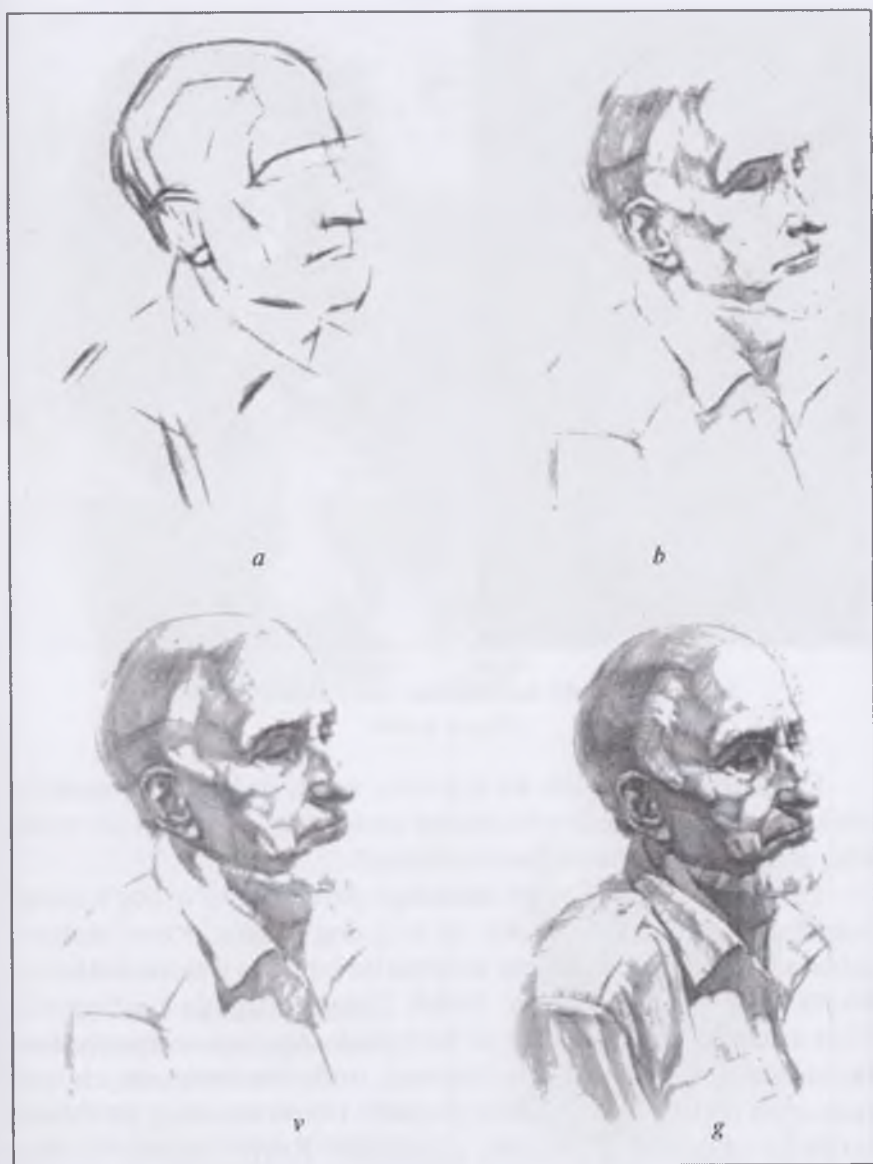

237-rasm. Naturachi boshining bosqichli konstruktiv tasviri¹

¹ https://vk.com/academic_drawing



238-rasm. Velaskis kartinasidan konstruktiv tahlil usulda olingan nusxa¹

Detallarni chizib olish ko'z, burun, og'iz, iyak va peshonadan, shaklni tahlil qilish esa tekislikdagi asosiy burilishlardan bo'yinni elka aylanasiga o'rnatishdan boshlanadi.

Tus munosabatlari — bu boshdagi yorqin va to'q dog'larning orasidagi farqidir. Ushbu och va to'q dog'larning o'zaro munosabatlaridan kelib chiqadigan kontrastlar ham tus munosabatlariga kiradi. Tus munosabatlarini berish homaki rasmda boshlanadi. Ular nisbatlarni anglashga ta'sir ko'rsatadi. Agar tus munosabatlari homakida bir vaqtning o'zida olinmasa, unda detallarni aniq chizish juda qiyin bo'ladi. Avval soyalar beriladi. Ularni soyaning yo'nalishi bo'yicha chegaradan boshlab chizadilar. Keyin nurdagi farqlar beriladi.

¹, 397 https://vk.com/academic_drawing



a

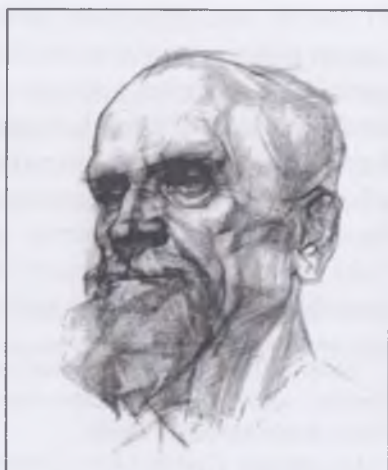

b

**239-rasm. Talabalar ishlaridan
namunalar: naturachi boshining
konstruktiv tasviri.**

*a) ekorsheya va bosh chanoq tahlili
asosida bosh qismning konstruktiv
tasvirlari.*

*b) Qari kishi boshining konstruktiv
shartli tasviri*

Ushbu sozlamada chizmatasvir shartli bo‘lib, bosh tekisligi va undagi qismlarning yo‘nalishi asosan engil nur bilan echiladi. Asosiy vazifani chizgilarning qurilishi amalga oshiradi. Ushbu sozlamaning yakuniy bosqichi detallarni umumlashtirish va ularni g‘oyaga bo‘ysundirishdir.

NAZORAT SAVOLLARI.

1. Nima uchun chizmatasvir vazifalari odam boshini chizishdan boshlanadi?
2. Konstruktiv rasm nimani o‘rgatadi?
3. Gipsdan obrubovka nimani o‘rgatadi?
4. Nima uchun sozlamaga qari chayir kishi natura sifatida qo‘yiladi?
5. Sun‘iy yorug‘lik nima maqsadda qo‘yiladi?

2-sozlama. Odam bosh chanog‘i va Ekorsbening¹ gips boshi (muallif Jan-Antuan Gudon)² yoki Myunxen torsi boshi tahlili orqali odam boshining yechimi. (Poldagi kekxa chayir kishi, konstruktiv yechimda, shartli chizma, sun‘iy yorug‘likda)

Naturachi boshi, chanoq va gipsli anotomik bosh tasviri hammasi bitta qog‘oz varog‘ida ishlanadi. Chanoq va anotomik bosh hamda naturachi boshi bir xil burilishda qo‘yiladi.

Agar oldingi sozlamada butun e‘tibor boshning umumiy qurilishiga asoslangan sozlama chizmatasviriga qaratilgan bo‘lsa, ikkinchi vazifada, o‘rganuvchi detallarni anotomik asoslash orqali, umumiy xulosalarga o‘tishi nazarda tutilgan.

Boshning alohida olingan qismlari plastikasini tushuntira turib, pedagog talabalarga anotomik qurilish qonuniyatini tushuntirib berishi shart. Bosh chanog‘i anotomiyasini amaliy jihatdan o‘rganish muhim ahamiyat kasb etadi.

¹ Ekorshe (fr. *écorché* – «juldur» ot fr. *écorce* – «qobiq») – o‘quv qo‘llanma, odam figurasi va hayvonning teri qoplamisiz, ochilgan muskul-lari bilan haykaltaroshlik tasviri .

² Jan-Antuan Gudon (*Jean-Antoine Houdon*; 1741-yil 25-mart, Versal – 1828-yil 15-iyul, Parij) – fransuz haykaltaroshi, master psixologik portret ustasi.

Bosh suyagi anatomiyasini amaliy o'rganish katta ahamiyatga ega. Bosh suyagi tasvirida talabalarning diqqatini keyinchalik tirik boshni chizishda yordam beradigan tayanch nuqталarga yo'naltirish kerak. Ular bosh suyaklarining tavsiflanishi uchun muhim bo'lgan do'ngliklar va chuqurchalarda joylashgan bo'lib, harakatlanmaydigan asos sifatida boshning tashqi shaklini qurishda hal qiluvchi rol o'ynaydi.

Bosh suyagining qurilishini va ularning o'zaro bog'liqligini bilish boshning umumiy tasvirini qurish, uning tabiatini aniqlash uchun zarur bo'lsa, u holda mushaklar tuzilishini bilish yuzning plastikasi va yuz ifodalarni tushunish uchun zarurdir.

Boshni chizish bilan bog'liq davomli chizmatasvir bo'yicha olib boriladigan ishlar majmuasi quyidagi uslubiy tamoyilga amal qilishi lozim-umumiydan alohidagacha, alohidadan umumiygacha, boshqacha qilib aytganda, tabiatni batafsil tahlil qilish orqali umumiy mantiqiy ifodalashga asoslangan bo'lishi kerak. Ushbu tamoyil chizmatasvir bo'yicha barcha o'quv dasturlarida asos qilib olingan. Badiiy san'at yo'nalishi bo'yicha faoliyat yuritadigan oliygohlarda etakchi o'rinni egallaydi. U barcha talabadan tayyorgarlik darajasi qanday bo'lishidan qat'iy nazar, har bir davomli chizmatasvirni bajarish jarayonida talab etiladi.

Talabalarining uni egallashini va mazmunini yaxshi tushunib olishlarini osonlashtirish uchun, chizmatasvir bo'yicha murakkab ishlar majmuasi alohida bosqichlarga bo'linadi. Bu esa talabalarga metodologik tartibni kuzatib borish, har bir bosqichni alohida-alohida, o'zaro munosabatda tushunish imkonini beradi.

• *Uslubiy ta'minot*

Dasturni o'tish jarayonida quyidagi usullardan foydalaniladi:

Birinchisi — Axborot uzatish manbai va vositalari bo'yicha:

- 1) so'zli;
- 2) ko'rgazmali;
- 3) amaliy.

Ikkinchisi — Bilish faoliyatining tabiati va darajasi bo'yicha:

- 1) tushuntiruvchi-rasml;

2) reproduktiv (esda qolgan narsani tasvirlashga (tiklashga) oid).

Uchinchi – Talabalar faoliyatining tabiati bo‘yicha:

- 1) faol;
- 2) amaliy;
- 3) ijodiy.

• **Ish rejasi:**

Tayyorlov bosqichi.

1. G‘oya.
2. Ashyo tanlash.
3. Xomaki nusxa.
4. Qoralama nusxa.

Asosiy bosqich.

1. Kompozitsiya.
2. Qismlarning mutanosibligi va harakati.
3. Detallarni aniq chizish.
4. Rang-tuslardagi munosabatlar.
5. Yakuniy bosqich.

(Uchinchi sozlama misolidan kelib chiqib, natura boshi chizmasi bo‘yicha olib boriladigan ishning bosqichlari).

Sozlamaning asosiy g‘oyasi shundaki, naturachining boshi, bosh suyagi va ekorshey – barchasining tasvirini bir xil rakursda bir qog‘oz varog‘iga joylash kerak bo‘ladi. Ayni paytda syujet bo‘yicha naturachi boshi asosiy, qolgan ikkitasi esa yordamchi bo‘lishi kerak.

Yordamchi chizmatasvirning (bosh suyagi, ekorshey) modeli konstruktiv ravishda bajariladi.

Quyidagilarga e‘tibor qaratish lozim: boshning miya va yuz qismi nisbatlariga, o‘rta chiziqqa nisbatan boshning juft shakllarining perspektivali qurilishiga, boshning u yoki bu sirtlarini yo‘qotish yoki kengaytirishga.

• *Sozlama uchun ishlatiladiggan ashyolar:*



240-rasm. a) *Bosh chanog'i*; b) *Ekorshe, Myunxen torsining boshi*;
v) *Ekorshe, Gudonning boshi*

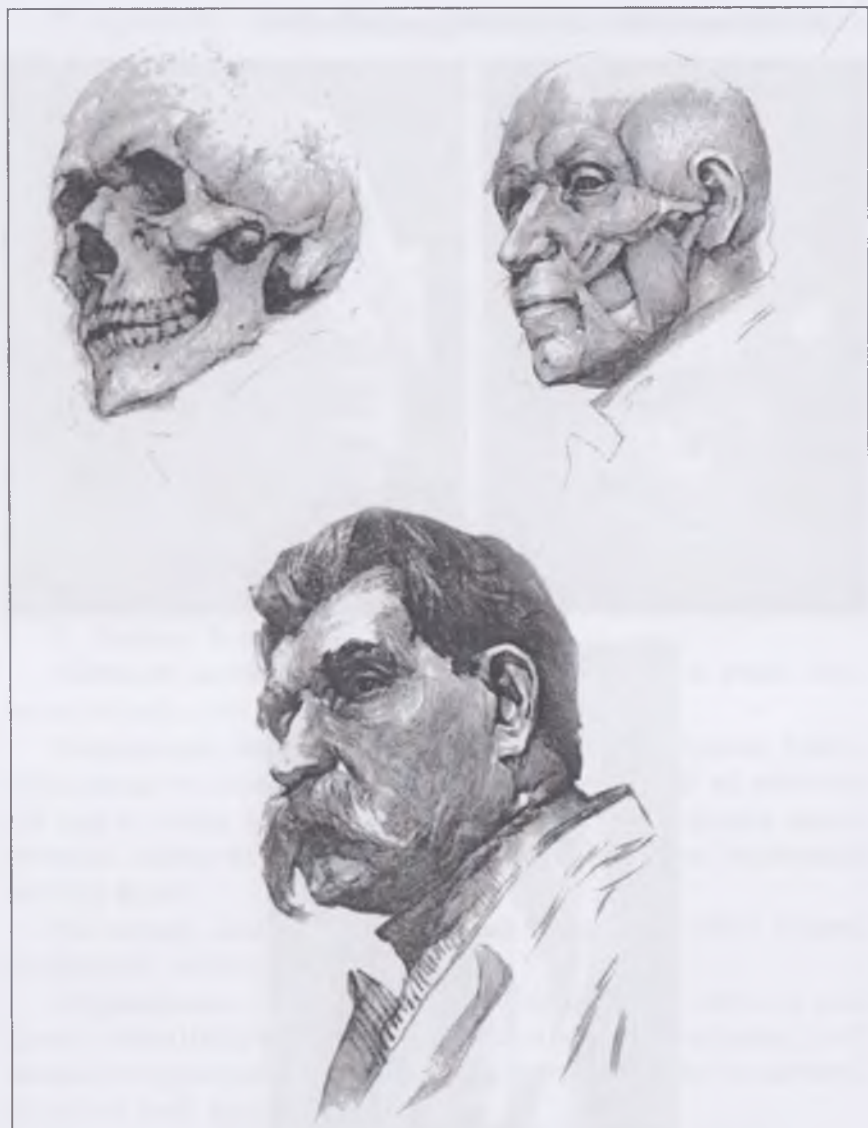

241-rasm. Bosh chanog'i, mushaklar va naturachi boshining bosqichma – bosqich ishlangan tasviri¹

¹ <http://alnicpon.ru/s-chego-nachinat-risunok-golovyi/>

Ashyo tanlovida grafit qalamlarni ishlatish maqsadga muvofiq bo'ladi. Planshetdagi qog'ozni qora choy bilan 2–3 qatlamda yopish.

Berilgan sozlama xomakisi uchun naturachi boshi, bosh chanog'i va ekorshe boshini bir o'lchamda kompanovka qilish kerak. Avval o'lcham belgilab olinadi. Eskiz nisbatlari o'lchamga mos kelishi shart. Buning uchun 50–70–60 sm.li planshet tanlash yaxshidir. Rasmda u tabiiy o'lchamga nisbatan kichikroq bo'lishi kerak.

Kompozitsiyaning vazifasi – siluet dog'larni qog'oz o'lchamiga moslab joylashtirish.

Xomaki nusxalarni 5V dan 9V gacha bo'lgan yumshoq qalamlar yoki retush bilan bajarish maqsadga muvofiqdir. Hayolda quyidagi asosiy g'oyani ushlab turish lozim: kompozitsiya, qismlar mutanosibligi, harakat va tuslar munosabatini ko'rsatib berish. Tasvirni tekislikka eng maqbul (taassurotli) usulda joylashtirish va shakl tuzilishining o'ziga xos xususiyatlari qaysi nuqtai nazardan yaxshiroq ifodalanishini aniqlash uchun, oldindan naturani har tomonlama ko'rib chiqish kerak. Tasvirlanayotgan obyekt qaysi nuqtai nazardan yaxshiroq va ifodaliroq ko'rinishini to'g'ri tanlay bilish, rassomga kompozitsion vazifani muvaffaqiyatli bajarish imkonini beradi.

Rasm chizayotgan talaba qog'oz varog'ini chiroyli va savodli to'ldirishni bilishi kerak. Biroq kompozitsiyada qandaydir bir alohida qoidaga rioya qilish kerak deb o'ylamaslik lozim. Nisbatlar va harakatlar qog'oz varog'ida tasvirni kompozitsiya bo'yicha umumiydan ayrim qismlarga tamoyili asosida joylashtirishdan boshlanadi.

Tafsilotlarni chizishda asosiy e'tibor modelning boshiga qaratiladi va bunda ish ko'z, burun, og'iz, jag' va peshonani chizishdan boshlanadi. Tekisliklardagi asosiy burilishlar shakli tahlil qilinadi, bo'yin elka kamariga joylashtiriladi. Ikkilamchi, chanoq suyagi va ekorshe tafsilotlarsiz chiziladi.

Ushbu sozlamadagi tus munosabatlari va modelning boshi tasviri yarim shartli, bosh suyagi va ekorshe konstruktiv shartli



242-rasm. Talabalar ishlaridan namunalar. Anatomic tahlil asosida chizilgan naturachi boshi

ravishda, yoʻnalishlar va detallar engil nur va soyalar yordamida yechiladi. Bu jarayonda jonli boshni sinchiklab oʻrganish, uni ketma-ketlikda tahlil qilish va anatomik bilimlarni amaliyotda qoʻllay olish muhim rol oʻynaydi. Ushbu sozlamada tafsilotlarni umumlashtirish va bir-biriga boʻysundirish yakuniy bosqich hisoblanadi.

NAZORAT SAVOLLARI.

1. *Nima uchun odam boshining chanogʻi oʻrganiladi?*
2. *Ekorshe nima?*
3. *Bosh mushaklari nima uchun oʻrganiladi?*
4. *Psixologik (ruhiy) portret nima?*
5. *Ifodali portret nima?*
6. *Portretdagi mimika nima?*

3-sozlama. Odam boshining birlamchi qismlariga ishlov berish. (Keksa erkak kishi boshi, sunʼiy yorugʻlikdagi konstruktiv, anatomik va yarim shartli rasm)

Bu sozlama bosh qismi detallarini oʻrganishga moʻljallangan boʻlib, quyidagi model qoʻyiladi: yorugʻ, neytral va silliq fonda yaxshi qari odamning shakllari yaxshi ifodalangan boshi. Yorugʻlik kontrast holatda boʻlishi lozim. Namuna sifati quyidagi qadimiy rasm ustalarining ishlarini koʻrsatish tavsiya etiladi: Leonardo da Vinchi, Rembrant Xarmens van Reyn, Rubens, Van-Deyk, K.P. Bryullov, A. Ivanov, I.E. Repin, Kordovskiy, shuningdek. Ch.Axmarov, R.Axmedov, N. Kuzibayev, A.Abdulayev va boshqa oʻzbek rassomchiligi maktabi ustalarining asarlari.

Birinchi navbatda, oʻrganuvchilar modelning qurilishi va tabiati jihatidan xususiyatlarini toʻgʻri aniqlash maqsadida, uni har tomonidan yaxshilab oʻrganishadi.

Qogʻoz varogʻida boshning kompozitsion joylashganiga alohida eʼtibor qaratishi, baʼzibir anʼanaviy qonuniyatlarni koʻrsatib oʻtishi shart. Fon miqdorining yuqoridan kam va pastdan koʻpligi, bosh profili tasvirining qogʻoz markaziga nisbatan siljishi, yuz qismiga

nisbatan boshning orqa tomoni maydonga yaqinroq joylashganligi. Talaba rasmning usti va ostini belgilab, avvaldan belgilangan o'lchamdan chiqib ketmasligi uchun, berilgan masshtabga rioya qilishi zarur. Bunda u rasmda figurani aniq belgilangan o'lchamda qurishga o'rganadi. Ishning uslubiy ketma-ketligi avvalgi sozlamalarniki bilan bir xildir.

Biz avval aytib o'tganimizdek, tasvir qurish jarayonini alohida bosqichlarini ajratish shartli hisoblanadi u faqatgina talabaga o'quv materialini yaxshi o'zlashtirishi uchun zarur.

• **Uslubiy ta'minot**

Dasturni o'rganish jarayonida quyidagi usullardan foydalaniladi:

Birinchi – Axborot uzatish manbai va vositalari bo'yicha:

- 1) so'zli;
- 2) ko'rgazmali; 3) amaliy.

Ikkinchi – Bilish faoliyatining tabiati va darajasi bo'yicha:

- 1) Tushuntiruvchi-rasml;
- 2) reproduktiv (esda qolgan narsani tasvirlashga (tiklashga) oid).

Uchinchi – Talabalar faoliyatining tabiati bo'yicha:

- 1) faol;
- 2) amaliy;
- 3) ijodiy.

• **Ish rejasi:**

Tayyorlov bosqichi.

1. G'oya.
2. Ashyo tanlash.
3. Xomaki nusxa.
4. Qoralama nusxa.

Asosiy bosqich.

1. Kompozitsiya.
2. Qismlarning mutanosibligi va harakati.
3. Detallarni aniq chizish.
4. Rang-tuslardagi munosabatlar.
5. Yakuniy bosqich.

Ishning uslubiy ketma-ketligi xuddi birinchi sozlamada ko'rsatilgani kabi bir xil o'zgarma qoladi. Biz avval aytib o'tganimizdek, tasvir qurish jarayonini alohida bosqichlarini ajratish shartli hisoblanadi. Ushbu sozlamada biz jonli boshni tasvirlashning to'rtta bosqichini ko'rib chiqamiz:

1. Tasvirni qog'ozda kompozitsion joylashtirish, bosh shaklining umumiy tabiatini hamda butun bo'lak va qismlar orasidagi mutanosiblikni ko'rsatish.

2. Anotomik qurilishga xos xususiyatlarini ifodalagan holda, bosh shaklining mutanosibligi va harakatini aniqlash.

3. Detallarni chizib olish:

4. Tus berishda shaklning tuslari orasidagi munosabat.

5. Moddiylikni tasvirlay olish va ish bo'yicha xulosalarni umumlashtirish. Bu yakunlovchi bosqich. Misol sifatida ayol boshi tasvirini ko'rib chiqamiz.

Bu sozlamaning asosiy g'oyasi naturachi boshi tasvirining qog'ozdagi kompanovkasidir. Perspektiv qurilish va yuz qismlari orasidagi masshtab mutanosibligiga e'tibor berish shart.

Ashyo tanlovi-grafit qalamlar. Planshetdagi qog'ozni 2–3 qatlam qora choy bilan yopish.

Sozlamaning xomakisida naturachi boshini formatda (kerakli o'lchamda) kompanovka qilish kerak. Birinchi bo'lib, o'lchamlarni belgilab olish lozim. Xomaki nisbatlari formatga muvofiq bo'lishi lozim. Buning uchun 50x40 sm o'lchamli planshetni tanlash kerak, rasmdagi nisbatlar aslidagidan kichikroq bo'lishi kerak.

Xomaki nusxalarni 5V dan 9V gacha bo'lgan yumshoq qalamlarda yoki retushda chizish. Boshda g'oyani ushlab turgan holda, kompozitsiya, proportsiya, harakat va jilolar munosabatini ko'rsatish.

Birinchi bosqich — tasvirni qog'ozga kompozitsion joylashtirish, bosh shaklining umumiy tabiati va nisbatlarini ifodalash.

Eng avval, qalamni qog'oz sirtida yengil yurgizib, boshning umumiy shaklini belgilab olamiz. Bu bilan tasvirning kompozitsion vazifasini hal qilamiz. Kompozitsion yechimni ifodalayotgan paytda, avvalo, bosh shaklini sxematik ravishda belgilab olish kerak.



243-rasm. Naturachi ayol boshini tasvirlashdagi birinchi bosqich¹

Bu perspektiva bo'yicha qo'yilgan vazifalarni to'g'ri hal qilishga yordam beradi. Tasvirni qog'oz varog'iga joylashtirib olib, bosh shakli tabiatini, uning burilishi (harakati) va boshning bo'yin va elka kamari bilan bog'liqligini aniqlab olamiz.

P. Chistyakov chizmani quyidagicha boshlashni tavsiya etgan: «Bosh va bo'yin massasining vertikalga nisbatan joylashgan birinchi holati. Keyin darhol garizontal o'qqa nisbatan ko'zning, yuz aylanasi va bo'yin holatlari belgilanadi, chiziqlar bilan emas,

¹ <http://www.mir-kadrov.ru/>

shakllar bilan tasvirni yasash lozim, ya'ni chiziqni tortish, lekin ikki, uch va hokazo chiziqlar ichida mujassam bo'lgan massani ko'rish kerak. Нарисованное поверят вдруг на всю массу».¹

Ko'pchilik esa, qoida bo'yicha, hajmni e'tiborga olmay, bosh siluetiga qarab yo'nalishni aniqlaydi. Masalan, siz kub chizishni oltiqirrali shaklni tasvirlashdan boshlamaysizku, aksincha, siz uning konstruktiv asoslarini aniqlashdan boshlaysiz. Shuningdek, boshning chizmasi ham katta shakldagi konstruktiv asosni aniqlashdan boshlanishi kerak.

Boshning old (yuz) qismini yondagilardan chiziqlar yordamida chegaralab olgandan so'ng, unda profil chiziqlarni belgilash va uning tabiatidan kelib chiqib, yo'nalishini tekshirish kerak. Keyin yuz qismida joylashgan detallarning-burun, dudoqlar, ko'zlar — o'rnini aniqlanish lozim. Profilli chizgilar bilan butun bo'lak va undagi qismlar mutanosibligini va bosh shaklining umumiy tuzilishini ham oydinlashtirish mumkin. Jonli boshni tasvirlashda qo'rqmasdan profil chiziqlarni teng uch qismga bo'lish kerak, bu sizga nafaqat tasvirni to'g'ri qurishga, balki portretning naturaga o'xshashiga ham yordam beradi.

Ishning ushbu bosqichidagi eng muhim narsa boshning umumiy ko'rinishini va uning tabiatini to'g'ri tasvirlashdir. Tafsilotlar (burun, ko'zlar, og'iz) faqatgina belgilanadi; ularni tuslar bilan ishlashga shoshilmaslik kerak, ularning barchasi keyinchalik hamma narsa o'z o'rniga joylashtirilganda amalga oshirilishi mumkin.

Amaliyotning ko'rsatishicha, jonli boshni chizayotganda, ko'pchilik talabalar uslubiy tamoyillarga, umumiydan tafsilotlarga, katta shakllardan kichiklariga amal qilmaydilar. Ular darhol, katta shaklning umumiy tabiatini aniqlamasdan turib, kichik detallar chizishni boshlaydilar.

Bu, o'z navbatida, talabalarni ko'zni ko'rgan hamma narsani passiv tarzda ko'chirishlariga sabab bo'ladi.

¹ E. Belyutin, N. Molev. P.P. Chistyakov. Pisma, zapisnoy knijki, Vos-pominaniya. 1832-1919.— M. Gos. Iz. «iskusstva» 1953. 351 s.

Rasmdagi o'xshashlikka tafsilotlarni tasvirlash (sanab o'tish) bilan emas, balki nisbat munosabatlarini to'g'ri aniqlash, shakl tabiatini to'g'ri tasvirlash, alohida qismlarning organik o'zaro aloqasi yordamida erishiladi. P. Chistyakov shunday deb yozgan edi: «Tasvirdagi yuzga ko'zni juda o'xshatib, faqat chaproqqa yoki pastroqqa qo'yish ham mumkin. Xo'sh unda nima bo'ladi? Ha, ko'z juda o'xshagan, faqat o'z o'rnida emas.»¹ Shuning uchun, biz birinchi galda bosh shaklining umumiy tabiatini va detallarning o'rnini to'g'ri aniqlashimiz lozim va rasmga o'zgartirishlar kiritishni nazarda tutgan holda, tasvirni qog'ozga tushirishni qalamni yengiltegizish bilan amalga oshiramiz va chiziqli-konstruktiv chizmatasvirga o'tamiz.

Ikkinchi bosqich — Nisbatlar va harakatlar. Perspektiva va anatomiya hodisalarini hisobga olgan holda bosh shaklining chiziqli-konstruktiv tasvirini berish. Butun bosh shakli va uning detallari tasvirini chiziqli-konstruktiv va anatomik ravishda tahlil qilishni boshlashdan avval, tomoshabinga hajm qanday yaratilishini yaqqol ko'rsatib berishga harakat qilish kerak. Har bir tekislik turlicha yoritilgan bo'ladi. Tekisliklarning chegaralarini chiziqlar bilan berishdan avval, bosh shaklini va uning detallarini to'g'ri va ishonarli tasvirlab berish mumkin.

Jonli boshini chizayotgan paytda, shaklning konstruktiv qurilishi asosini inobatga olgan holda, bir vaqtda bosh chanoq suyagi xususiyatlari bilan bog'liq bo'lgan, tabiatini ham aniqlab olish kerak. Bizning misolimizda ensa suyagi oldinga turtib chiqqan bo'ladi, bosh suyagining tepasi yassiroq, qosh ustidagi turtib chiqqan joy peshona do'ngliklaridan biroz kengroq, muskullar yaxshi rivojlangan va yanoq suyaklari turtib chiqqan, pastki jag' keng bo'lib, chanoq suyaklari bilan ixcham ravishda birikkan. Shaklni bunday usulda tahlil qilish rassomga boshning tabiatini va uning tafsilotlarini to'g'ri etkazish imkonini beradi. Bosh rasmini chizish davomida oddiydan murakkabga, butun shaklni tasvirlash-

¹ Е. Белютин, Н. Молев. П.П. Чистяков. Письма, записной книжки, Воспоминания. 1832—1919. — М. Гос. Из. «Искусства» 1953. 332 с.



*244-rasm. Naturachi ayol boshini tasvirlash jarayonining
2-bosqichi'*

dan uning qismlarini modellashtirishga o'tish tamoyillar asosida tekislikda shaklasvirini qurish butun boshni tahlil qilishdagi kabi uning alohida qismlari bo'lmish burun, lablar va ko'zlarni tahlil qilib chizish mobaynida ham qat'iy ravishda diqqat markazida bo'ladi. Ko'z, quloq, burun va lablar shaklini aniq belgilab, ularning o'zaro munosabatlarini har vaqt kuzatib borish kerak. Rasmdagi tafsilotlar qachonki bir-biriga muvofiq bo'lganda umumiy tasvirni idrok qilishga halaqit bermagandagina yaxshi chiqqan hisoblanadi.

¹ <http://www.mir-kadrov.ru/>

Ushbu holda, bu o'zaro munosabatlar peshonabo'rtmalari, qosh tepasidagi turtib chiqqan joylar, ko'z kosalari, yuqori va pastki qovoqlarni birlashtiruvchi yordamchi chiziqlar bilan ko'rsatilgan.

O'xshashlikni yetkazib berish uchun rassom, ko'zning qanday joylashganligini diqqat bilan kuzatishi kerak. Ko'zlar har xil tabiatda joylashgan bo'lishi mumkin, masalan yevropa irqiga mansub odamlarda ko'zning ichki (ko'z yosh qopchig'i) va tashqi burchaklari bir gorizontal chiziqda yotganligi kuzatiladi. Mo'g'ul xalqiga mansub kishilarda esa ko'zlarning ichki burchaklari tashqi burchaklardan pastroqda joylashgan bo'lishi mumkin. Yana bir hollarda ko'zlar shunday joylashgan bo'ladiki, bunda ko'zning ichki burchaklari tashqi burchaklaridan yuqorida ekanligi kuzatiladi. Bunday holat katta yoshdagi qari odamlarda bo'lishi mumkin. Inson boshi tasvirining to'g'ri va ishonchliligi, asosan quloq suprasining to'g'ri joylashishiga bog'liq.

Quloqni chizish jarayonida shuni esda tutishimiz kerakki, quloq suprasining pastki qismi (solinchak) jag' suyagini biroz qoplaganday bo'ladi. Yanoq o'simtasi har doim quloq suprasining o'rtasida joylashgan bo'ladi (kozelka).

Buni, avval aytib o'tganimizdek, har kim o'zida osongina tekshirishi mumkin. Yanoq o'simtasini paypaslab ko'rganimizda, u quloq chanog'ining (suprasi) o'rtasiga qarab borishini va yanoq o'simtasini paypaslayotgan barmoq esa kozelokka qadalganini sezamiz.

Biz doimo quloq boshning orqa tarafida yoki yanoq ustida joylashib qolmasligini kuzatib turishimiz kerak. Quloq suprasining joylashishini to'g'ri aniqlash uchun, quloq suprasining o'qi (markazi) jag' suyagi tarmog'iga parallel bo'lishini kuzatib borish kerak. Quloq suprasining shakli tabiatiga va joylashishiga alohida e'tibor berish lozim.

Har bir odamning quloqlari o'ziga xos xususiyatlarga va o'z tasviriga ega. Quloq shaklining umumiy tuzilishi qonuniyatlarini bilgan rassom har bir detalning o'ziga xos xususiyatlarini osongina tushunib olishi mumkin. Inson qulog'i beshta asosiy qismdan

iborat. Ushbu qismlarning shakli har bir insonda turlicha bo'ladi. O'z naturachingiz quloq suprasi shaklining tabiatini kuzatib boring.

Boshning asosiy qismlari bo'lmish burun, lablar va ko'zlarning shakli tabiatiga alohida e'tibor qaratilishi kerak. Boshning tabiati undagi tafsilotlar tabiatiga bog'liqdir A. Dyurer o'z risolasida shunday yozgan: «Masalan, bu juda uzun yoki juda qisqa yuz deb aytganlarida, bu narsa o'sha yuzning qismlariga ham tegishli bo'ladi.¹ Xuddi shu narsa qismlarga nisbatan ham qo'llanilishi mumkin: bu juda baland, past, turtib chiqqan va yoki o'ydin — chuqur peshona.

Burun uchun ham xuddi shunday. Ba'zilar katta, ilmoqsimon, uzun va osilgan burun bo'ladi. Boshqalarda esa, aksincha, juda kichik, ko'tarilgan, shishgan, burishib ketgan, ko'zlar orasida ezilib qolganday taassurot qoldiradigan yoki peshona chizig'idan oldinga turtib chiqqan bo'ladi.

Bundan tashqari, ba'zilar ko'zlari kichkina va chuqur botgan bo'lsa, boshqalarning ko'zlari katta va irg'ib chiqqanday bo'ladi. Ba'zilar ko'zlarini cho'chqachaga o'xshatib qisib ochadi va ularning pastki qovoqlari yuqoridagisiga qaraganda ko'proq ko'tarilgan bo'ladi; yana bir boshqa odamlar ko'zlarini katta qilib ochadilar, shunda ularning butun qorachig'i ko'rinadi. Bundan tashqari, ayrimlarning qoshlari ko'zlaridan ancha yuqorida bo'lib, boshqalarda esa ular shundoq ko'zning tepasida joylashgan bo'lladi. Ular ko'zning ustiga osilib tushgan bo'ladi. Ba'zilarining esa qoshlari nozik, ba'zilarining qoshlar keng bo'ladi.

Bundan tashqari, ba'zilarining lablari qalin, cho'chchaygan, burishgan, boshqalarniki esa nozik va qisilgan bo'ladi, ba'zilarida esa yuqoridagi lablar pastkisiga nisbatan ancha yuqoriga chiqib turadi va ko'pincha biri ikkinchisidan qalinroq bo'ladi, ba'zilarining burun ostidagi lablari uzun, ikkinchisidagi esa qisqa. Bundan tashqari, ba'zilar iyagi (bag'baqasi) keng, katta va go'shtdor bo'lsa,

¹ A. Dyurer. Traktati Albrexta Dyurera. — M.: 201—1. Izdatelstva «Studiya Artemiya Lebedeva» Razdel «Chetire knigi o proporsiyax» 145 s.

boshqalarda u kichik va o'tkir; ba'zan u orqaga qaytgan bo'lib, bo'yin ichiga qisiladi, boshqalari bo'yindan oldinga turtib chiqadi. Ular uzun, ba'zilar esa qisqa bo'ladi. Yuqorida aytilganidek, ular ko'ndalang chiziqlar orqali belgilanadi.

Bunday diqqat bilan kuzatish rassomga modelning o'ziga xos xususiyatlari va portret o'xshashligini ko'rsatish imkonini beradi. Misolimizda keltirilgan naturachining qulog'iga qarab, biz uning soch gajaklari bosh suyagiga yopishganligini va qarama-qarshi tomondagi gajaklari oldinga chiqqanini ko'ramiz. Ushbu quloq suprasi strukturasi tabiati ham quloqning, ham butun odam boshining tabiatini ta'kidlaydi. Yonoq va chaynovchi mushaklar yaxshi rivojlangan. Uni tasvirga kiritib, qiyofaning tavsifini yanada kuchaytiramiz.

Uchinchi bosqich — shakl tafsilotlarining batafsil tasviriga o'tishdan oldin, avvalgi bosqich yechimlari to'g'riligini yana bir bor tekshirish lozim. Shaklning umumiy in'ikosini yo'qotmaslik uchun, tusni chizmatasvirga asta-sekinlik bilan kiritiladi. Birinchi galda yengil shtrixlash bilan asosiy soyalarni joylashtirish kerak, bu butun bosh shaklini ko'rishga va tuzatishlar kiritishga yordam beradi. Keyin umumiy shakldan kelib chiqib tafsilotlarga o'tish mumkin. Alohida qismlarning chizilishini aniqlab olgandan so'ng, shaklning tuzilish qonuniyatlarini diqqat bilan kuzatish kerak.

Misol uchun, ko'zni chizish paytida ko'z soqqasining oldingi qabariq joyini muguz pardasi hosil qilishini, uning ortida esa markazida qorachiq bo'lgan ko'zning rangdor pardasi joylashganini unutmaslik kerak bo'ladi. Ko'pincha, chizmakashlar ko'z qorachig'ini o'rtadagi qora doirachasi bilan tekis disk shaklida tasvir-laydilar.

Bu to'g'ri emas. O'rtasida ko'z qorachig'i bo'lgan ko'zning rangdor pardasi tekis emas, balki qabariq shaklda bo'ladi. Ko'z soqqasi qoboqlar bilan qoplangan bo'ladi. Ko'zning yon tomonga burilishida muguz pardasining qabariq joyi yuqoridagi qovoqni odam nigohi yo'nalgan tomonga egadi, bukadi. Shuning uchun, yuqori ko'z qovog'ini chizishda tashqi va ichki qirralarni yaqindan kuzatib turish kerak.



245-rasm. Uch chorak portret, naturachiayol
boshi tasvirining ish bosqichi

Yuqori qovoqning chiziqlar bilan berilayotgan ichki chetlari ko'z qorachig'i va ko'z yosh qopchiqlarining qabariqligini tasvirlab berishi — naturachi ko'zlarining yo'nalishini ta'kidlashi kerak. Bizning namunamizda modelning nigohlari yuqoriga qaratilgan. Ko'z shaklini batafsil ishlab chiqishda yorug'lik taqsimoti qonuniyati haqida unutmaslik kerak. Oddiy sharoitlarda boshga yorug'lik yuqoridan tushadi va ko'zning yuqori qovoqlari qalinligi soyada qoladi, pastkisi esa yorug'likda bo'ladi. Talabalar esa, qoidaga ko'ra, yuqori qovoqlarning pastki yuzasini va quyi qovoqlar qalinligini bir tusda ishlaydilar. Ba'zan qovoqlar qalinligini umuman ko'rsatmaydilar. Bir chiziq bilangina kifoyalanadilar.

Pastki qovoqlarni juda ehtiyotkorlik bilan, qog'ozga qalamni asta tegizish bilan chizish kerak, ayniqsa, portret o'xshashligi berayotganda.

Qoshlarning chizilishiga ham jiddiy e'tibor qaratish lozim. Qoshlar juda xilma-xil, ular keng, tor, siniq, tukli, silliq, osilgan, yuqoriko'tarilgan va qo'shib ketgan bo'lishi mumkin. Portret xususiyatlarining to'g'riligi ko'p jihatdan qoshlarni to'g'ri tasvirlashga bog'liq. Bizning namunamizda, ayol modelning qoshlari egik.

Odamning jonli boshini chizish bo'yicha o'quv materialini o'zlashtirish jarayonida, ko'p talabalarda tasvirning badiiy ifodaviyligiga shaklni tafsilotlari bilan ishlash zarar keltirishi mumkin. Rasmning bahosi rassomning bosh shaklini yaxlit umumlashtirgani kabi uning qismlarini ham umumlashtira olishida. Shuning uchun tafsilotlarni ishlab chiqish umuman kerak emasligi haqidagi yolg'on fikrlar mavjud. Bu noto'g'ri. Aksincha, shaklni batafsil ishlab chiqish rasmning ifodaviyligini oshiradi. Buni o'quv dasturidagi rasmlarni va eski ustalarning ijodiy asarlarini tomosha qilgandayoq sezish mumkin. Boshning shakli va uning tafsilotlarini aniq belgilash jarayonida rasmning tus yechimi uchun asosni tayyorlab qo'yish kerak.

To'rtinchi bosqich — akademik chizma tasvirdagi tus munosabatlarida nafaqat shakllar tasvirining to'g'riligi, ifodaviylikning namoyon bo'lishi ham ahamiyatlidir. Chizmatasvirda ifodaviylik ko'p jihatdan tus munosabatlari bilan bog'liq vazifalardan kelib chiqadi.

Ko'pgina talabalar «tus» atamasini noto'g'ri tushunishadi. Shuning uchun ham rasmda uni to'g'ri ishlata olmaydilar. Shu bois tushunchaga to'xtalamiz.

«Tus» so'zi yunoncha «tonos» so'zidan kelib chiqqan bo'lib, «kuchlanish» degan ma'noni anglatadi. Tus — bu yorug'likning fizik xususiyatidir.

«Tus» so'zi ostida obyektning rangi va unga tushayotgan yorug'lik manбайдan kelib chiqib, uning sirtidagi yorug'lik miqdori va sifatini tushunamiz. Obyektning ma'lum tekisliklarining yorit-



246-rasm. Beshinchi bosqichda model boshini chizish bo'yicha ish olib boriladi¹

lishidagi o'zgarishlar yorug'lik manbaiga nisbatan uning fazodagi vaziyati bilan bog'liq. Tus yorug'lik manbaining tabiati (tabiiy – quyosh, oy yoki sun'iy – volta yoyi, elektr chiroq, sham) va yorug'lik tushadigan obyektning rangi bilan aniqlanadi.

Jismning yuzasiga tushgan nur, undagi tusning kuchini aniqlaydi. Yorug'lik manbaiga nisbatan joylashuviga bog'liq holda tusning tabiati ham o'zgaradi. Ayniqsa rassomlar chizilishi murakkab bo'lgan odamning jonli boshini modelini yaratish jarayonida tusda adashadilar.

¹ <http://www.mir-kadrov.ru/>

Boshning shaklini tusda modellashtirishda, nur va soya gradatsiyasini va uning hajmini ham payqamay qoladilar. Misol uchun, to'q rangli sochlarni chizayotgan paytlarida, sochlarni bir xil tusda yopadilar.

Biroq, qora sochlardagi shu'la xuddiki, burunning uchidagi shu'la bilan bir xil bo'lishi mumkin.

Ko'pincha tabiatdan uzoq vaqt ko'chirib chizishnatijasida talabaning idrok qilish qobiliyati susayadi. Tabiatdan passiv ravishda nusxa olishga va o'zining rasmidagi kamchiliklarini yashirishga, ya'ni xaspo'shlashga o'tadi.

Bu borada P. Chistyakov shunday deb maslahat beradi: «Uzoq vaqt bir detal ustida ishlamaslik kerak. Chunki zehn o'tkirligi yo'qoladi. Yaxshisi, yaqin turgan boshqa bir qismga o'tgan ma'qul. Shundan so'ng dastlabki ishga qaytsangiz, yo'l qo'ygan kamchiliklaringizni payqash oson bo'ladi».

Beshinchi bosqich — moddiylikni berish va natijalarni umumlashtirish bo'yicha yakunlovchi bosqich.

Ishning ushbu bosqichi eng ko'p vaqt talab qiluvchi, qiyin bosqich hisoblanadi. Bu yerda talaba ishni ma'lum bir tugallangan darajaga yetqazishi va o'zining ijodiy mahorat va imkoniyatlarini ko'rsatishi ham kerak bo'ladi. Jonli boshni tasvirlashda rassomdan nafaqat to'g'ri chizish, balki ifodaviylik ham talab etiladi. Chizmatasvirning ifodaliligi shaklni tusda modellashtirish bilan birga uning moddiyligini ham ko'rsata olganda kuchayadi. Masalan, agar talaba naturachi ayol ko'zining shakli va tabiatini to'g'ri ifodalasayu, lekin uning ko'zidagi nurni ko'rsatib bera olmasa, uning rasmi ifodali bo'lmaydi. Ko'zni chizayotganda undagi kiprik va terining fakturasini, namlangan ko'zning yaltirashini yetkazib bera olsa, tasvir ifodali va jonli chiqadi.

Ko'zlarning yaltirashi, ularning har doim ko'z yosh suyuqligi bilan namlanganligi bilan izohlanadi. Agar rassom bu holatni rasmni chizishda ifodalay olsa, jonli inson ko'zining ishonchli va ifodalili chiqarishga erisha oladi.

Shaklni modellashtirish va moddiylikni berish bilan bir qatorda, sochlar va qoshlardagi tusni asta-sekin kuchaytirish lozim.



**247-rasm. Beshinchi bosqich, naturachi ayol boshini
chizish bo'yicha olib boriladiganish bosqichi**

Moddiylikni bera turib, shaklning plastik tavsifini aniqroq yetkazishga harakat qilish rasmdagi ola-bulalikdan qo'rqmaslik kerak.

Chistyakov bunday hollarda, shogirdlariga shunday deydi: «Shunday qilib, butun ish jarayonida, bir joydan ikkinchi joyga o'ta turib, butun jismni ko'z oldingda gavdalantir, birdaniga umumiy ishlashga harakat qilmay, avval detallarni sinchiklab ishla, birinchi boshlangan rang-baranglikdan qo'rqma uni umumlashtirish unchalik qiyin emas, faqat umumlashtiradigan narsaning o'zi bo'lsa bas. Shaklni va hajmni topishga va uni tasvirlashga

intilish, sizning chizg'ichlaringiz va shtrixlaringizning jonli va ifodali bo'lishini ta'minlaydi. Tasvir tus jihatdan izchil ishlangan bo'lishi kerak, Shu bois eng ochdan eng to'qqa qadar bo'lgan tuslarni ularni fon bilan bog'langan ravishda to'g'ri munosabatlarini topish kerak».

Oxirgi bosqichda amalga oshirilgan ishlarni yakunlash kerak. Rasmning umumiy holatini tekshiring. Ish natijalarini yakunlash bosh nisbatlari, hajmi ifodalashdagi ishonarlilik va shakl tabiatitekshirish va aniqlashdan, tus munosabatlarini to'g'ri yetkazib berishdan boshlanadi.

Eng avvalo chizmaning uyg'unligini tartiblilikini tekshirish kerak. Shaklning tafsilotlarini ishlash jarayonida siz rasmni buzib qo'ygan bo'lishingiz mumkin tafsilotlar o'rtasidagi o'zaro aloqa yo'qolgan bo'lishi mumkin anatomik tuzilish shaklni tus model-lashtirilishi jarayonida yo'qolib qolgan bo'lishi mumkin ehtimol Ba'zi joylarda uni shtrix bilan hoshiyasini esa ifodali chizgilar bilan ajratish kerak bo'lar.

Shuningdek, har bir tafsilot shaklining tabiatini, ular faqat bosh shakli umumiy tuzilishini ifoda etibgina qolmay, balki yana insonning majoziy xususiyatini ham ta'kidlashlari maqsadida, tekshirish kerak.

Keyinchalik tus bo'yicha vazifalar yechimining to'g'riligini tekshirish ham lozim. Bu yerda naturadagi eng to'q va eng och joylarni yana bir bor belgilash kerak va ulardan yarim tuslarni taqqoslab, tasvirni umumiy yaxlit holatga olib kelish kerak. Tafsilotlarni ishlab chiqish (detallashtirish) darajasiga ham e'tibor berish zarur.

Boshning ayrim qismlariga ishlov berishda rasmning yaxlitligini osongina buzib qo'yish mumkin. Masalan, quloq juda och rangda bo'lishi mumkin. Peshona qismida ajinlar ortiqcha ko'p va o'ta to'qlashib ketgan bo'lishi ham mumkin. Lablar keskin tarzda xoshiyalangan va shunga o'xshash xatoliklar bo'lishi mumkin. Bunga yo'l qo'ymaslik uchun, boshning har bir qismini birlashtirib, yaxlit holga keltirish kerak. Shakl haddan tashqari qismlarga bo'linib ketgan bo'lsa, uni umumlashtirish kerak.



**248-rasm. Erkak naturachi
boshining chizmatasvir
namunalari,
o'quv rasmlari¹**

¹ https://vk.com/academic_drawing

Yorug'lik manbasidan masofa oshgani sayin yorug'lik asta-sekin kamaytirilishi lozim, soya qismlari umumiy tusdan chiqib ketmasligi uchun ularni tekshirib to'g'rilash zarur qilmaydi. Tasvirning aniq bo'lishiga kelsak, uzoq plandagi tafsilotlar kamroq bo'rttirib ishlangan bo'lishi kerak, oldingi plandagilar esa, aksincha batafsilroq bo'lishi zarur.

Reflekslar yorug'lik bilan bir xilda emasligini tekshirib, qayta-qayta chizilgan soyalar «teshik» hosil qilmasligi, uzoq fondaginur va soya kontrastlari oldinga chiqib olishi kerak emas. Bularning bari xatolik bo'lib, ularni aniq ko'rmoqchi bo'lsangiz, rasmni uzoqroqdan kuzating.

NAZORAT SAVOLLARI

1. *Natura nima?*
2. *Boshning tafsilotlari (detallari) nimalardan iborat?*
3. *Nega portretni chizishda tafsilotlarga alohida e'tibor beriladi?*
4. *Portret nima?*
5. *Shartli rasm nima?*

4-sozlama. Modelning xarakterli boshi **(sun'iy yorug'likdagi yarim shartli chizma)**

Rasm chizishni boshlashdan avval, talabalardan modelning xususiyatlarini aniqlashni talab qilish kerak. Buning uchun Velas-kes, Goya, Dome, Repin, Qo'ziboyev, A. Abdulayevlarning xarakterli bosh reproduksiyalarini talabalarga tavsiya qilish mumkin. Talabalarga, natura tabiatining keskinligini ta'minlashlari uchun albom eskizlarini tayyorlashni tavsiya etish kerak.

Ish jarayonida talabalarining e'tiborini yaqin va uzoqdagi shakllarning fazodagi echimiga qaratish lozim. Buning uchun model sozlamasini avvaldan tayyorlash kerak. Inson tabiatini ochib berish vazifasi bilan bog'liq bo'lgan qisqa muddatli chizmalarni doimo amalda qo'llash shart.

Talabalar tabiatdan chizish jarayonida ikki turdagi idrokni qo'llashlari kerak: obyektning istiqboldagi (perspektivadagi) ko'ri-

nishini to'g'ri tasvirlash uchun muayyan nuqtadan ko'ra oladigan proyeksiyon munosabatlarni o'rnatish.

Predmetlarni rasmda qanday tasvirlanishini, ya'ni perspektiv jihatdan ko'rish uchun, ularni proyeksiyada, xuddi shaffof oynada, rassom va predmet o'rtasida joylashganday qilib tasavvur qilib ko'rish kerak.

Oynadagi tasvir ma'lum darajada tabiat bilan rassom o'rtasidagi vositachi bo'lib xizmat qiladi.

Lekin u, ham proyeksiyon tasvir, ham oyna ortidagi haqiqiy obyektning bir paytning o'zida ko'rishga majbur qilishi bilan idrokni murakkablashtiradi.

Fikrlash, idrok qilish usullari sozlamaning tabiatiga va ularning murakkabligiga hamda akademik chizmatasvir tomonidan belgilanib beriladigan vazifalarga qarab o'zgarib turishi kerak.

Chizmatasvirda doimiy bo'lib faqat portret o'xshashlik bo'yicha qo'yiladigan talablar qoladi — ular idrokni o'tkirlashlari, shakl tuzilishining o'ziga xos xususiyatlarini ko'rish va tushunishga yordam berishlari kerak.

- **Uslubiy ta'minot**

Dasturni o'rganish jarayonida quyidagi usullardan foydalaniladi:

- **Birinchi — Axborot uzatish manbai va vositalari bo'yicha:**

- 1) so'zli;
- 2) ko'rgazmali;
- 3) amaliy.

- **Ikkinchi — Bilish faoliyatining tabiati va darajasi bo'yicha:**

- 1) tushuntiruvchi-rasml;
- 2) reproduktiv (esda qolgan narsani tasvirlashga (tiklashga) oid).

- **Uchinchi — Talabalar faoliyatining tabiati bo'yicha:**

- 3) faol; 2) amaliy; 3) ijodiy.

- **Ish rejasi:**

- **Tayyorlov bosqichi.**

1. G'oya.
2. Ashyo tanlash.

3. Xomaki nusxa.
4. Qoralama nusxa.

Asosiy bosqich.

1. Kompozitsiya.
2. Qismlarning mutanosibligi va harakati.
3. Detallarni aniq chizish.
4. Rang-tuslardagi munosabatlar.
5. Yakuniy bosqich.

(Model boshini chizish bo'yicha ish bosqichlari uchinchi sozlama bilan bir xil bo'ladi).

Ushbu sozlamaning mohiyati modelning boshi tasvirini qog'ozga joylashtirishdan iborat. Ish jarayonida quyidagilarga: yuz qismlarining mutanosibligi va perspektiv qurilishga e'tibor qaratish lozim.

Material tanlash grafit qalamlar bilan ishlanadi. Planshetdagi qog'oz 2–3 marta qora choy bilan tuslanishi kerak.

Sozlama eskizida model boshini qog'ozga to'g'ri o'lchamlarda joylashtirish kerak. Avval o'lchamlarni (formatni) belgilab chiqish lozim.

Xomakidagi nisbatlar formatdagi shakllarga muvofiq bo'lishi kerak. Buning uchun eng mos planshet o'lchami 50x40 sm. bo'ladi. Rasmdagi bosh esa haqiqiy bosh o'lchamlaridan kichikroq bo'lishi kerak.

Kompozitsiyaning vazifasi — qog'oz formatidagi siluet dog'lar xomakida aks etgan bo'lishi lozim.

Xomakini yumshoq qalamlar bilan amalga oshirish maqsadga muvofiq bo'ladi. Buning uchun 5V dan 9V gacha bo'lgan yumshoqlikdagi qalamlar yoki retushdan foydalangan ma'qul. Chizish jarayonida g'oyani yodda tuting: kompozitsiya, nisbat, harakatlar va rang-tus munosabatlari.

Nisbatlar va harakatlar rasmni qog'ozga kompozitsion umumiydan ayrimgacha qarab joylashtirishdan boshlanadi.

Tafsilotlarni chizishda asosiy e'tiborni boshning barcha qismlari ustida ishlashga qaratamiz va bir paytning o'zida tasvirni butunligicha idrok qilishni ham unutmaymiz.

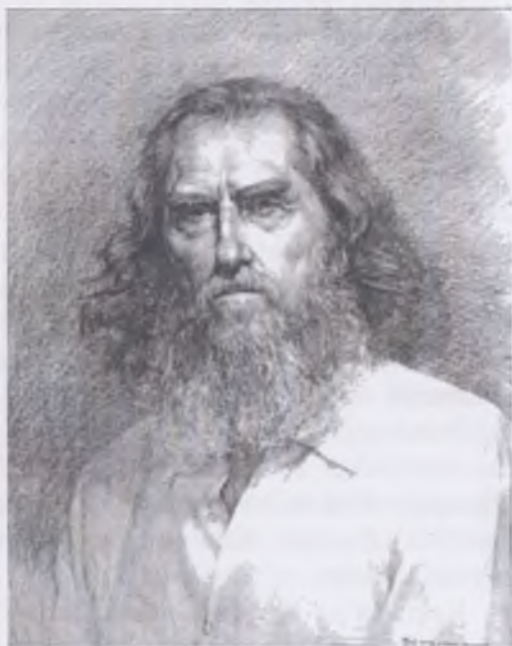

**249-rasm. Odam boshining
harakterli tasviri namunalari,
o'quv chizmalar¹**

¹ https://vk.com/academic_drawing

Modelning bosh tasviri bo'yicha ushbu sozlamadagi rang-tus munosabatlari shartli va yarim shartlidir. Bunda model qismlarini sinchiklab puxta o'rganish va ularni izchil tasvirlash asosiy rol o'ynaydi.

Ushbu sozlamadagi yakuniy bosqich tafsilotlarni umumlashtirish va detallarni bir-biriga moslashdan iborat bo'ladi.

NAZORAT SAVOLLARI

1. *Xarakterli odam (model, naturachi) boshi nima?*
2. *Nima uchun tasvirlanayotgan insonning tabiatini o'rganish kerak?*
3. *Janrli kartina nima?*
4. *Batal kartina nima?*
5. *Tarixiy rasm nimani anglatadi?*

◆ 8.2. Vazifa. 1-bosqich. 2-semestr

Ikkinchi semestr talabalarning chizmatasvir bo'yicha mashg'ulotlarining shaxsiy ustaxonalarga o'tishidan oldingi oxirigi semestrdir.

U yakuniy bosqich hisoblanib, uning so'ngida yosh rassomlar ta'lim jarayonining boshlanishidan to shu kunga qadar o'z oldidagi qo'yilgan vazifalarni qanday tushunib olganligini namoyon qilishi lozim bo'ladigan oxirgi bosqichdir. Jonli boshni tasvirlash bo'yicha birinchi semestrda olib borilgan mashg'ulotlardan keyin boshni yelka kamari bilan birga chizishlari kerak bo'ladi. Ishni ochiq (yalang'och) yelka kamarini chizishdan boshlash kerak.

Bu boshi va yelka kamari orasidagi birikish qonuniyatlarini tushunish uchun kerak bo'ladi.

Bunday chizmalarni bajarayotganda bo'yin va yelkaning plastik xususiyatlariga alohida e'tibor qaratish lozim. Avval bo'yin va elkalarga nisbatan boshning vaziyati aniqlanadi. Ya'ni bo'yin silindr shaklida chiziladi. Keyin u rombsimon shaklidagi yelka kamari maydonchasiga «o'rnatiladi».

Keyin o'ng va chap tomonlardagi ko'krak emchak o'mrov mushaklarining plastik xususiyatlari aniqlanadi. O'mrov va akromialo'smalarning joylashishini kuzatiladi.

Bo'yin chuqurchalariga nisbatan ko'krak qafasining joylashishini aniqlanadi. Ushbu o'quv materiallari yaxshi o'zlashtirilgandan so'ng, odamning beligacha bo'lgan qismini tasvirlashga o'tish mumkin bo'ladi.

Davomli chizmatasvir bilan parallel ravishda muntazam jonli inson boshi bilan qoramalar va qisqa xomakilar ishlab turish kerak.

Bunday qoramalar va xomakilar nafaqat insonning boshini tasvirlashda bilim va ko'nikmalarni mustahkamlash, balki chizmatasvirda haqiqiy hayotni etkazib bera olish qobiliyatini rivojlantirish uchun ham zarurdir.

Agar rassom hayotdan olinadigan, u yoki bu vaziyatdagi-fotografik kadrlarni qotgan va o'lik holda tasvirlash bilan shug'ullanadigan bo'lsa, unda hech qanday san'at bo'lmaydi. Haqiqiy san'atkor insonni harakatda, barcha go'zalligida tasvirlashi kerak.

Davomli chizmatasvir bo'yicha olib boriladigan ish jarayoni talabani tasviriy topshiriqni yordamchi chiziqlar yordamida qunt bilan, uslubiy ketma-ketlikda bajarishga majbur etadi.

Davomli o'quv chizmatasvirida talaba e'tiborini ko'proq shakl yaratish qonunlari va tekislikda aniq tasvirni yaratish qoidalariga qaratadi.

Shunday ekan, o'quv mashg'ulotlarida talaba bu ishni o'qituvchining doimiy nazorati ostida olib boradi. O'quv va ijodiy rasm o'rtasidagi farqni turli yo'nalishlarga ega ekanligini ta'kidlab o'tgan edik.

O'quv rasmi bilim va malakalarni egallash uchun bajariladi, davomli o'quv rasmda o'rganish va idrok qilish bo'yicha vazifalar ijodiy vazifalardan ustun turadi.

Ijodiy tasvirda esa, aksincha, avval olingan bilim va ko'nikmalar asosida badiiy qiyofa yaratish maqsadida bajariladi.

5-sozlama. Xarakterli ayol boshi (sun'iy yorug'likda, yarim shartli ifodalangan, o'ziga xos yuz qiyofasiga ega bo'lgan katta yoshdagi ozg'in ayol boshining tasviri)

Ishni bajarish jarayonida shaklning tashqi qirralarini, ularni fon bilan bog'lash maqsadida, diqqat bilan kuzatish kerak. Boshni talqin qilishda chetga qarab ketuvchi va yo'qolib boruvchi tekisliklarni sinchiklab tahlil qilish yo'li bilan hajmlilikni ifodalashga erishimoq lozim.

Talaba amaliyotda yagona muhit bilan umumlashib ketuvchi rang-tus munosabatlari bilan yorug'likni, fazoni, turli materiallarni berish vositasi sifatida tanishishlari kerak.

• **Uslubiy ta'minot**

Dasturni o'rganish jarayonida quyidagi usullardan foydalaniladi:

Birinchi — Axborot uzatish manbai va vositalari bo'yicha:

- 1) so'zli;
- 2) ko'rgazmali;
- 3) amaliy.

Ikkinchi — Bilish faoliyatining tabiati va darajasi bo'yicha:

- 1) tushuntiruvchi-rasml;
- 2) reproduktiv (esda qolgan narsani tasvirlashga (tiklashga) oid).

Uchinchi — Talabalar faoliyatining tabiati bo'yicha:

- 4) faol;
- 2) amaliy;
- 3) ijodiy.

• **Ish rejasi:**

Tayyorlov bosqichi.

1. G'oya.
2. Ashyo tanlash.
3. Xomaki nusxa.
4. Qoralama nusxa.

Asosiy bosqich.

1. Kompozitsiya.

2. Qismlarning mutanosibligi va harakati.
3. Detallarni aniq chizish.
4. Rang-tuslardagi munosabatlar.
5. Yakuniy bosqich.

(Model boshini chizish bo'yicha ish bosqichlari uchinchi sozlama bilan bir xil bo'ladi).

Ushbu sozlamaning mohiyati modelning boshi tasvirini qog'ozga joylashtirishdan iborat. Ish jarayonida quyidagilarga: yuz qismlarining mutanosibligi va perspektiv qurilishga e'tibor qaratish lozim.

Material tanlash: grafit qalamlar bilan ishlanadi. Planshetdagi qog'oz 2–3 marta qora choy bilan tuslanishi kerak.

Sozlama eskizida model boshini qog'ozga to'g'ri o'lchamlarda joylashtirish kerak. Avval o'lchamlarni (formatni) belgilab chiqish lozim. Xomakidagi nisbatlar formatdagi shakllarga muvofiq bo'lishi kerak. Buning uchun eng mos planshet o'lchami 50x40 sm. bo'ladi. Rasmdagi bosh esa haqiqiy bosh o'lchamlaridan kichikroq bo'lishi zarur.

Kompozitsiyaning vazifasi — qog'oz formatidagi sileet dog'lar xomakida aks etgan bo'lishi lozim.

Xomakini yumshoq qalamlar bilan amalga oshirish maqsadga muvofiq bo'ladi, buning uchun 5V dan 9V gacha bo'lgan yumshoqlikdagi qalamlar yoki, retushdan foydalangan ma'qul. Chizish jarayonida g'oyani yodda tuting: kompozitsiya, nisbat, harakatlar va rang-tus munosabatlari.

Nisbatlar va harakatlar rasmni qog'ozga kompozitsion umumiydan ayrimgacha qarab joylashtirishdan boshlanadi.

Tafsilotlarni chizishda asosiy e'tiborni boshning barcha qismlari ustida ishlashga qaratamiz. Bir paytning o'zida tasvirni butunligicha idrok qilishni ham unutmaymiz.

Modelning bosh tasviri bo'yicha ushbu sozlamadagi rang-tus munosabatlari shartli va yarim shartlidir. Bunda model qismlarini sinchiklab puxta o'rganish va ularni izchil tasvirlash asosiy rol o'ynaydi.

Ushbu sozlamadagi yakuniy bosqich tafsilotlarni umumlashtirish va undagi detallarni bir-biriga moslashdan iborat bo'ladi.



**250-rasm. Ayol boshining
harakterli qiyofasi
na'munalari,
o'quv rasmlari¹**

¹ https://vk.com/academic_drawing

NAZORAT SAVOLLARI

1. Nima uchun modelning faqat boshi chiziladi?
2. Nega ayol portreti ikkinchi semestrda o'rganiladi?
3. Nima uchun sun'atda ayol modellari o'rganiladi?
4. Ayolning boshi bilan erkakning boshi o'rtasida qanday farq bor?
5. Nima uchun sozlama katta yoshdagi ayol boshini o'rganishdan boshlanadi?

6-sozlama. Boshning yelka kamari bilan tasviri **(sun'iy yorug'likdagi yarim shartli rasm)**

Agar avvalgi topshiriqlarda bosh va bo'yinning bog'liqligi bo'yicha zarur tasviriy vazifalar qo'yilgan bo'lsa, talabalar e'tiborini bo'yin anatomik tuzilishi va uning yelka kamari bilan bog'lanishiga qaratmog'imiz lozim kerak. Buning uchun chizmatasvir bilan parallel ravishda biz odam skeletining yordamchi anatomik rasmini ham bajarishimiz kerak bo'ladi.

Ushbu topshiriqda biz bosh vaziyatining bo'yin burilishi bilan bog'liqligini ifodalay olishimiz kerak bo'ladi. Rasmda ko'krak qafasi, o'mrov va emchak mushaklarini tasvirlaymiz. Chizmatasvirni bajarish jarayonida talabalarga ekorshe va skeletni ko'rsatish maqsadga muvofiq bo'ladi. Unda ko'krak, o'mrov va yelka suyaklarining boshchalari bir-biriga nisbatan joylashishi kuzatiladi. Shuningdek, modelda (naturada) qo'l va yelka mushaklarining xususiyatlariga e'tibor qaratiladi.

Rasmni to'g'ri joylashtirish jarayonida talabalarni bo'yin chuqurchasi va o'mrovning yo'nalishini to'g'ri aniqlab, belgilab olishga o'rgatish juda muhim sanaladi.

Ularning har biri S harfi shaklida bo'lib, o'ziga xos burilishni hosil qiladi. Bu burilish ko'krak qafasining yuqori qismini bo'yin va yelka bo'g'imlaridan ajratib turadi.

• **Uslubiy ta'minot**

Dasturni o'rganish jarayonida quyidagi usullardan foydalaniladi:

Birinci — Axborot uzatish manbai va vositalari bo'yicha:

- 1) so'zli;

• **Sozlama uchun ishlatiladigan materiallar:**



a)



b)

251-rasm. a) Ekorsheningbo‘yin gavda qismi.

b) Bosh suyagi bilan skelet¹

2) ko‘rgazmali;

3) amaliy.

Ikkinchi – Bilish faoliyatining tabiati va darajasi bo‘yicha:

1) Tushuntiruvchi-rasmi;

2) reproduktiv (esda qolgan narsani tasvirlashga (tiklashga) oid).

Uchinchi – Talabalar faoliyatining tabiati bo‘yicha:

1) faol; 2) amaliy; 3) ijodiy.

• **Ish rejasi:**

Tayyorlov bosqichi.

1. G‘oya.

2. Ashyo tanlash.

3. Xomaki nusxa.

4. Qoralama nusxa.

• **Asosiy bosqich.**

1. Kompozitsiya.

2. Qismlarning mutanosibligi va harakati.

¹ <http://krasniykarandash.ru/>

3. Detallarni aniq chizish.
4. Rang-tuslardagi munosabatlar.
5. Yakuniy bosqich.

(Model boshini chizish bo'yicha ish bosqichlari uchinchi sozlama bilan bir xil bo'ladi).

Ushbu sozlamaning mohiyati modelning boshi tasvirini qog'ozga joylashtirishdan iborat. Ish jarayonida quyidagilarga: yuz qismlarining mutanosibligi va perspektiv qurilishga e'tibor qaratish lozim.

Material tanlash: grafit qalamlar bilan ishlanadi. Planshetdagi qog'oz 2–3 marta qora choy bilan tuslanishi kerak.

Sozlama eskizida model boshini qog'ozga to'g'ri o'lchamlarda joylashtirish kerak. Avval o'lchamlarni (formatni) belgilab chiqish lozim. Xomakidagi nisbatlar formatdagi shakllarga muvofiq bo'lishi kerak. Buning uchun eng mos planshet o'lchami 50x40 sm. bo'ladi. Rasmdagi bosh esa haqiqiy bosh o'lchamlaridan kichikroq bo'lishi kerak.

Kompozitsiyaning vazifasi — qog'oz formatidagi sileet dog'lar xomakida aks etgan bo'lishi lozim.

Xomakini yumshoq qalamlar bilan amalga oshirish maqsadga muvofiq bo'ladi. Buning uchun 5V dan 9V gacha bo'lgan yumshoqlikdagi qalamlar yoki retushdan foydalangan ma'qul. Chizish jarayonida g'oyani yodda tuting: kompozitsiya, nisbat, harakatlar va rang-tus munosabatlari.

Nisbatlar va harakatlar rasmni qog'ozga kompozitsion umumiydan ayrimgacha qarab joylashtirishdan boshlanadi.

Tafsilotlarni chizishda asosiy e'tiborni boshning barcha qismlari ustida ishlashga qaratamiz va bir paytning o'zida tasvirni butunligicha idrok qilishni ham unutmaymiz.

Modelning bosh tasviri bo'yicha ushbu sozlamadagi rang-tus munosabatlari shartli va yarim shartlidir. Bunda model qismlarini sinchiklab puxta o'rganish hamda ularni izchil tasvirlash asosiy rol o'ynaydi.

Ushbu sozlamadagi yakuniy bosqich tafsilotlarni umumlashtirishdir.



252-rasm. Inson boshining elka kamari bilan tasvirlangan qiyofasi, o'quv chizmalari

NAZORAT SAVOLLARI

1. *Naturachi qanday vaziyatdagi holatda bo'lishi kerak?*
2. *Nima uchun boshni elka kamari bilan birga tasvirlash lozim?*
3. *Boshni elka bilan qanday birlashtirish kerak?*
4. *Boshni elka kamari bilan birgan tasvirlaganda rassom nimalarga e'tibor qaratishi kerak?*
5. *Portret sozlamani auditoriyaning o'rtasiga aylana shaklda chizish uchun qo'yish mumkinmi?*

7-sozlama. Jonli odam boshining uch ko'rinishdagi tahlili. (Keksa, chayir kishi, sun'iy yorug'likdagi yarim shartli chizma)

• Ish rejasi:

Vazifaning maqsadi — chizmatasvir sirlarini o'rganishni modelni har taraflaridan tasvirlash bilan rivojlantirish va mustahkamlash zarur. Shu yo'l bilan bog'liq tasviriy usullar va malakalar ishlab chiqiladi.

Bir varoq qog'ozda jonli boshning old tarafga qarab turgan, uch chorakda burilgan va yon tarafdin ko'rinishini joylashtirish zarur. Natura aniq anatomik shakllarga ega bo'lgan model bo'lishi hisoblanadi. Barcha rasmlar bir xil masshtabda bo'lishi lozim.

Yuqori sun'iy yorug'lik naturaga old tarafdin yo'naltirilgan bo'ladi. Sofit modelga yaqinroq joylashtiriladi, shunda yorug'lik kontrast (kontrast — tasviriy san'at, foto yoki televizorda yorug'lik yoki ranglarning keskin o'zgarishi) bo'ladi.

Vazifani bajarish mobaynida model bir hil holatda bo'ladi. Talabalar esa joylarni o'zgartirib, uni har tomondan chizadilar. Rasm barcha tafsilotlari bilan bajariladi. Lekin ularda, birinchi navbatda, katta shakllar yuzalarining asosiy yo'nalishlari ifodalanadi.

Ishni boshlashdan oldin talabaga boshni turli nuqtalardan qarab o'rganish, hatto xomakilar qilishni tavsiya etish kerak. Eski ustalar Rafayel, Rubens, Vatto, Ivanov, o'zbek usta rassomlaridan

Ch. Ahmarov, R. Ahmedov, N. Qo'ziboyev, R. Choriyev asarlarini o'rganishni topshirish maqsadga muvofiq bo'ladi.

Bir varoqda kamida uch xil boshni chizish talabalarga boshni tashkil qiluvchi yuzalar rasm chizuvchining ko'ziga nisbatan qanday o'zgarishini namoyish etish maqsadi bilan bog'liq. Agar boshning qayrilishlari va bukilishlarini vertikal va gorizontol o'qlar bo'yicha izchil tartibda chizilsa, yoyiladigan yuzalarni hamda qisqaradigan yuzalarni kamaytirish evaziga kengaytirilishi juda yaqqol va aniq namoyon bo'ladi. Bu va boshqa hollarda ham peshonadagi to'g'ri rejalangan xoch(krestovina) boshning fazodagi holatini darhol aniqlashiga harakat qilishi kerak.

Xochni peshonada to'g'ri belgilab olish, ayniqsa, kuchli rakurslar va burilishlarni chizishda, bosh qismlarining mutanosibligi noodatiy ko'rnishda bo'lganida (burunning uchi rasmda ko'zlardan yuqorida bo'lganida, quloqning quyi uchi lablardan pastda joylashganda, qayrilganda quloq ko'zdan tepada bo'lsa, burun lablarni yopganda va h.k.) muhim rol o'ynaydi. Boshning orqaga kuchli tashlangan holatidagi peshonadagi gorizontol chiziq tepaga keskin burilgan bo'lib, u ko'z kosalaridan o'tib quloqlar o'rnini aniqlagan holda, pastka tushadi.

Bu chiziq boshni teng ikkiga ajratadi: burunning o'ta qisqargan pastki yuzasini burun kovaklari bilan, yuqori lablar yuzasini, shuningdek, ko'z kosalarining yuqori qismlarini ham ikkiga ajratadi. Bosh pastga egilgan holatda esa, xuddi shu yo'nalishdagi ko'z kosasidan o'tuvchi chiziq keskin pastga egilgan bo'ladi. Bir oz ko'tarilgan uchlari bilan quloqlarga tegib, boshni ikki teng bo'lmagan qismlarga ajratadi. Tomoshabinga boshning peshona va tepa qismi qaragan bo'lib, pastdagi shakllar esa qisqartirilgan bo'ladi.

Qisqa muddatli rasmlar uchun gips boshdan (antik boshlardan nusxa) foydalanish mumkin. Uni turli rakurslardan (holatlarda) kuzatib, har birida aynan bir shakl qanday o'zgarishini o'rganib chizish lozim (gips boshni old tomonidan, bir nechta uch chorakda burilgan holda va yon tomondan boshning orqa qismini ham tasvirlab chizish kerak bo'ladi).

Boshning turli burilishdagi shakllarida quloqning joylashuvini namuna qilib ko'rsatsa bo'ladi. Yon tarafdin chizilgan rasmda boshning o'rtasiga yaqin joyda bo'ladi, boshning uch chorakda burilgan holatida esa orqaga yaqin bo'ladi. Profildagi bosh chizayotgan odamga nisbatan yana ham burilgan bo'lsa, unda quloq yo'qolib borayotgan yo'nalishi bo'yicha joyini o'zgartiradi.

Ikkinchi topshiriq, bir qog'oz varog'ida bir nechta boshning har xil ketma-ket burilishlardagi holatini aks ettirishdan iborat bo'ladi. Bu topshiriq xuddi shu holatlardagi bosh suyagini tasvirlash bilan to'ldirilishi mumkin.

Boshning har xil burilishlardagi holatini tasvirlash, talabalarining inson boshi kabi murakkab shakldagi hajmiy fazoviy tasavvurlarni tushunish va mustahkamlash uchun amaliy mashqlar vazifasini bajaradi.

Shu bilan birga ularda boshini erkin naturasiz turli burilishlarda chiza olishga tayyorlaydi.

• ***Uslubiy ta'minot***

Dasturni o'rganish jarayonida quyidagi usullardan foydalaniladi:

Birinchi – Axborot uzatish manbai va vositalari bo'yicha:

- 1) so'zli;
- 2) ko'rgazmali;
- 3) amaliy.

Ikkinchi – Bilish faoliyatining tabiati va darajasi bo'yicha:

- 1) tushuntiruvchi-rasmi;
- 2) reproduktiv (esda qolgan narsani tasvirlashga (tiklashga) oid).

Uchinchi – Talabalar faoliyatining tabiati bo'yicha:

- 1) faol;
- 2) amaliy;
- 3) ijodiy.

• ***Ish rejasi:***

Tayyorlov bosqichi.

1. G'oya.
2. Ashyo tanlash.

3. Xomaki nusxa.
4. Qoralama nusxa.

Asosiy bosqich.

1. Kompozitsiya.
2. Qismlarning mutanosibligi va harakati.
3. Detallarni aniq chizish.
4. Rang-tuslardagi munosabatlar.
5. Yakuniy bosqich.

(Model boshini chizish bo'yicha ish bosqichlari uchinchi sozlama bilan bir xil bo'ladi).

Ushbu sozlamaning mohiyati modelning boshi tasvirini qog'ozga joylashtirishdan iborat. Ish jarayonida quyidagilarga: yuz qismlarining mutanosibligi va perspektiv qurilishga e'tibor qaratish lozim.

Material tanlash: grafit qalamlar bilan ishlanadi. Planshetdagi qog'oz 2–3 marta qora choy bilan tuslanishi kerak.

Sozlama eskizida model boshini qog'ozga to'g'ri o'lchamlarda joylashtirish kerak. Avval o'lchamlarni (formatni) belgilab chiqish lozim.

Xomakidagi nisbatlar formatdagi shakllarga muvofiq bo'lishi kerak. Buning uchun eng mos planshet o'lchami 50x40 sm. bo'ladi. Rasmdagi bosh esa haqiqiy bosh o'lchamlaridan kichikroq bo'lishi kerak.

Kompozitsiyaning vazifasi — qog'oz formatidagi sileet dog'lar xomakida aks etgan bo'lishi lozim.

Xomakini yumshoq qalamlar bilan amalga oshirish maqsadga muvofiq bo'ladi, buning uchun 5V dan 9V gacha bo'lgan yumshoqlikdagi qalamlar yoki retushdan foydalangan ma'qul. Chizish jarayonida g'oyani yodda tuting: kompozitsiya, nisbat, harakatlar va rang-tus munosabatlari.

Nisbatlar va harakatlar rasmni qog'ozga kompozitsion umumiydan ayrimgacha qarab joylashtirishdan boshlanadi.

Tafsilotlarni chizishda asosiy e'tiborni boshning barcha qismlari ustida ishlashga qaratamiz va bir paytning o'zida tasvirni butunligicha idrok qilishni ham unutmamiz.



**253-rasm. Model boshining
uch holatdagi rasmlaridan
namunalar, talabalar
ishlaridan¹**

¹ https://vk.com/academic_drawing

Modelning bosh tasviri bo'yicha ushbu sozlamadagi rang-tus munosabatlari shartli va yarim shartlidir. Bunda model qismlarini sinchiklab puxta o'rganish va ularni izchil tasvirlash asosiy rol o'ynaydi.

Ushbu sozlamadagi yakuniy bosqich tafsilotlarni umumlashtirishdir.

NAZORAT SAVOLLARI

1. *Nima uchun bosh uch holatda chiziladi?*
2. *Naturachi boshini uch hil burilishda qanday chizish mumkin?*
3. *Naturachi boshini uch hil burilishda chizish uchun qancha vaqt talab qilinadi?*
4. *Qanday chizmachilik materiallaridan foydalanish kerak?*
5. *Nima uchun birinchi kursda faqat grafit qalam bilan chizish tavsiya etiladi?*

8-sozlama. Nazorat uchun vazifalar. Rakursdagi odam boshi. (Keksa, chayir kishi, sun'iy yorug'likdagi yarim shartli chizma)

Birinchi kursning so'nggi sozlamasi sinov tariqasida bo'ladi. Bosh va yekali kamari o'rtasidagi bog'liqlikni ko'rsatish uchun ochiq bo'yinli naturachi qo'yiladi. Ushbu rasmda, talaba birinchi kursda olgan bilimlarini mustaqil ravishda yakunlaydi.

Talabalardan qog'ozga boshni to'g'ri joylashtirish talab qilinadi, bunda bosh shunday joylashtirilishi kerakki, qog'ozning ortiqcha chetlarini kesish zarurati bo'lmasin.

Boshning burilishlari va uning rakurslari shaklning asosiy yuzalarini sinchiklab o'rganilgan perspektiv qurilishini talab qiladi. Tahlil qilinayotgan rasmda biz peshona, chakka suyaklari holatiga mos ravishdagi siniq yuzalarni ko'ramiz. Ko'z kosalariga joylashtirilgan ko'z yarim sharlarini ham kuzatamiz. Burunning old, yon va pastki yuzalarini aniq farqlaymiz va ularda boshning holatiga nisbatan mos ravishda burun qanotlari va h.k.lar joylashtiriladi. Rasmda shaklning barcha yuzalari nisbatlari va rang-tuslari bir-biriga va katta shakldagi butun boshga mos ravishda joylashtiriladi.

• **Uslubiy ta'minot**

Dasturni o'rganish jarayonida quyidagi usullardan foydalaniladi:

Birinchi — Axborot uzatish manbai va vositalari bo'yicha:

- 1) so'zli;
- 2) ko'rgazmali;
- 3) amaliy.

Ikkinchi — Bilish faoliyatining tabiati va darajasi bo'yicha:

- 1) tushuntiruvchi-rasmlı;
- 2) reproduktiv (esda qolgan narsani tasvirlashga (tiklashga) oid).

Uchinchi — Talabalar faoliyatining tabiati bo'yicha:

- 1) faol;
- 2) amaliy;
- 3) ijodiy.

• **Ish rejasi:**

Tayyorlov bosqichi.

1. G'oya.
2. Ashyo tanlash.
3. Xomaki nusxa.
4. Qoralama nusxa.

• **Asosiy bosqich.**

1. Kompozitsiya.
2. Qismlarning mutanosibligi va harakati.
3. Detallarni aniq chizish.
4. Rang-tuslardagi munosabatlar.
5. Yakuniy bosqich.

(Model boshini chizish bo'yicha ish bosqichlari uchinchi sozlama bilan bir xil bo'ladi).

Ushbu sozlamaning mohiyati modelning boshi tasvirini qog'ozga joylashtirishdan iborat. Ish jarayonida quyidagilarga: yuz qismlarining mutanosibligi va perspektiv qurilishga e'tibor qaratish lozim.

Material tanlash: grafit qalamlar bilan ishlanadi. Planshetdagi qog'oz 2—3 marta qora choy bilan tuslanishi kerak.

Sozlama eskizida model boshini qog‘ozga to‘g‘ri o‘lchamlarda joylashtirish kerak. Avval, o‘lchamlarni (formatni) belgilab chiqish lozim. Xomakidagi nisbatlar formatdagi shakllarga muvofiq bo‘lishi kerak. Buning uchun eng mos planshet o‘lchami 50x40 sm. bo‘ladi. Rasmdagi bosh esa haqiqiy bosh o‘lchamlaridan kichikroq bo‘lishi kerak.

Kompozitsiyaning vazifasi – qog‘oz formatidagi sileet dog‘lar xomakida aks etgan bo‘lishi lozim.

Xomakini yumshoq qalamlar bilan amalga oshirish maqsadga muvofiq bo‘ladi, buning uchun 5V dan 9V gacha bo‘lgan yumshoqlikdagi qalamlar yoki retushdan foydalangan ma‘qul. Chizish jarayonida g‘oyani yodda tuting: kompozitsiya, nisbat, harakatlar va rang-tus munosabatlari.

Nisbatlar va harakatlar rasmni qog‘ozga kompozitsion umumiydan ayrimgacha qarab joylashtirishdan boshlanadi.

Tafsilotlarni chizishda asosiy e‘tiborni boshning barcha qismlari ustida ishlashga qaratamiz va bir paytning o‘zida tasvirni butunligicha idrok qilishni ham unutmaymiz.

Modelning bosh tasviri bo‘yicha ushbu sozlamadagi rang-tus munosabatlari shartli va yarim shartlidir. Bunda model qismlarini sinchiklab puxta o‘rganish va ularni izchil tasvirlash asosiy rol o‘ynaydi.

Ushbu sozlamadagi yakuniy bosqich tafsilotlarni umumlashtirishdan iborat bo‘ladi.

NAZORAT SAVOLLARI

- 1 Nima uchun sozlama nazorat vazifasi deb ataladi?*
- 2. Rakurs nima?*
- 3. Nima uchun bosh rakursda chiziladi?*
- 4. Ushbu sozlamani yoritish qanday amalga oshirilishi kerak?*
- 5. Rakursga erishish uchun rassom o‘z holatini o‘zgartirib, model holatini o‘zgartirish mumkinmi?*



254-rasm. Siuov chizmalarining
namunalari, o'quv rasmlari¹

¹ https://vk.com/academic_drawing

◆ 8.3. Vazifa. 2-bosqich. 3-semestr

Ikkinchi kursdan murakkab shakllarga o'tish boshlanadi. O'quvchilarga qo'yiladigan talablarning mas'uliyati yanada oshadi. Bir tomondan, nisbatlarning qurilishidagi aniqliklarni ishlab chiqish, massa, o'qlar va koordinatalar bo'yicha ularni muntazam ravishda tekshirib borish kerak bo'lsa, boshqa tomondan, asosiy e'tiborni harakter, harakatlarning ifodaviyligiga qaratgan holda xomakilar, qisqa qoramalarni muntazam chizib borishga qaratish kerak. Muayyan muammolar bilan chalkashmaslik uchun har bir hajmni biroz soddalashtirib, o'zingiz biladigan oddiy geometrik shakllarga aqliy ravishda tenglashtirish kerak.

Agar odam qomatini ko'rib chiqsak, unda barcha soddalashtirishlar (barrel ko'krak, rektus abdominis mushaklari, oyoq va boshqalar «qoplamasi») faqat tafsilotlar miqdoriga ko'ra soddaroq shakllardan kamroq farq qiladi. Umuman olganda, mos keluvchi yangi geometrik prototiplarni topa olmaymiz.

Chizmatasvir texnikasi talabalar tomonidan avval o'zlashtirilgan shaklni qurishga asoslanadi, shuning uchun barcha qiyinchiliklarni to'liq bartaraf etsa bo'ladi.

Biroq, odam boshidan farqli ravishda, odam qomatini tasvirlashda ba'zi narsalarni «nima yaqinroq bo'lsa, ajratib ko'rsatamiz, nima uzoqroq bo'lsa o'chirib tashlaymiz» tamoyiliga asosan, balki uning mazmun mohiyatining ahamiyati jihatidan ham ta'kidlash kerak.

Yuzda, odatda, ko'zlar, qomatda esa (agar u portret bo'lsa) — yuz va qo'llar.

**9-sozlama. Qo'l, oyoq tasviri (erkak yoki ayol kishi)
anatomik tahlili bilan.**

**(Keksa, chayir kishi, konstruktiv yechimda,
taxminiy chizma, sun'iy yorug'likda)**

Oyoq-qo'llarni tasvirlash qobiliyati rassomning ijodiy amaliyoti uchun juda muhimdir. Shuning uchun ular batafsil o'rganilishi, anatomik jihatdan batafsil ishlab chiqilgan bo'lishi kerak.

Oyoq-qo'llarni tasvirlash talabalar uchun jiddiy qiyinchiliklar tug'dirishi mumkin, biroq oyoq-qo'llarni erkin tasvirlay olish rassom kasbiy mahoratining muhim qismini tashkil etadi. Bu bilan qo'l, tovon va boldimi batafsil o'rganishga bag'ishlangan maxsus mashqlarning muvofiqligi aniqlanadi. Ushbu vazifani bajarishda alohida e'tibor oyoq-qo'llarni anatomik tuzilishini o'rganishga qaratilgan.

Topshiriqlar pedagog tomonidan anatomik qo'llanmalarni ko'rsatish bilan bir qatorda batafsil tushuntirishlar olib borish bilan birga kechadi. Samarali usullardan biri pedagog tomonidan ustahonalarda olib boriladigan ko'rgazmali tushuntirish mashg'ulotlaridir.

Ularning yordamida pedagog talabalarga suyaklarning shakllarini, ularga yopishgan mushaklari va chandir-paylarini bir-biriga bog'liq holda ko'rsatadi.

Talabalar ushbu tushuntirish chizmalarini alohida qog'ozlar yoki albomlarda takrorlash bilan bir qatorda asosiy rasmning chetlarida eng muhim tafsilotlarning yordamchi qismlarini yaratadilar.

Ushbu rasmlar inson plastik anatomiyasini o'rganishning davomi bo'lib xizmat qiladi.

Odam qomatini chizishda qo'llarni to'g'ri tasvirlash muhim badiiy ifodaviy rol o'ynaydi, qomatning sozlamasida, shuningdek, oyoq tovonni ham tekislikdagi asosiy tayanch sifatida to'g'ri ifodalanishi kerak. Qo'llar insonning his-tuyg'u va ruhiy holatini ifoda etishi mumkin, buyuk san'atkorlar Titsian, Rembrandt, V. Surikov, I. Repin, Ch. Ahmarov, R. Ahmedov, N. Qo'ziboyev, R. Chariyev, asarlarining mazmunini to'liq ochib berishda qo'llarning tasviri muhim o'rin egallangani bejiz emas.

• *Uslubiy ta'minot*

Dasturni o'rganish jarayonida quyidagi usullardan foydalaniladi:

Birinchi — Axborot uzatish manbai va vositalari bo'yicha:

- 1) so'zli;
- 2) ko'rgazmali;
- 3) amaliy.

Ikkinchi – Bilish faoliyatining tabiati va darajasi bo'yicha:

- 1) tushuntiruvchi-ko'rgazmali;
- 2) reproduktiv (esda qolgan narsani tasvirlashga (tiklashga) oid).

Uchinchi – Talabalar faoliyatining tabiati bo'yicha:

- 1) faol;
- 2) amaliy;
- 3) ijodiy.

• Ish rejasi:

Tayyorlov bosqichi.

1. G'oya.
2. Ashyo tanlash.
3. Xomaki nusxa.
4. Qoralama nusxa.

Asosiy bosqich.

1. Kompozitsiya.
2. Qismlarning mutanosibligi va harakati.
3. Detallarni aniq chizish.
4. Rang-tuslardagi munosabatlar.
5. Yakuniy bosqich.

• Sozlama uchun kerakli materiallar:





Ushbu sozlamaning mohiyati qo'l va oyoqlarning konstruktiv, anatomik va funksional xususiyatlarini chuqur va aniq o'rganib, tasvirlashdan iborat.

Material tanlash: grafit qalamlar bilan ishlanadi. Planshetdagi qog'oz 2–3 marta sous, qora choy yoki kofe bilan tuslanishi kerak.

Sozlama eskizida qo'lni skelet va ekorsheyning anatomik tahlili bilan qog'ozga to'g'ri o'lchamlarda bir butun qilib joylashtirish kerak bo'ladi. Oyoqning tovon qismi ham shu tartibda joylashtiriladi. Avval o'lchamlarni (formatni) belgilab chiqish lozim. Xomakidagi nisbatlar formatdagi shakllarga muvofiq bo'lishi kerak. Buning uchun eng mos planshet o'lchami 50x40 sm bo'ladi. Rasmdagi tasvir haqiqiy o'lchamlaridan kichikroq bo'lishi lozim.

Kompozitsiyaning vazifasi — qog'oz formatidagi siluet dog'lar xomakida aks etgan bo'lishi lozim.

Xomakini yumshoq qalamlar bilan amalga oshirish maqsadga muvofiq bo'ladi, buning uchun 5V dan 9V gacha bo'lgan yumshoqlikdagi qalamlar, yoki retushdan foydalangan ma'qul. Chizish jarayonida g'oyani yodda tuting: kompozitsiya, harakatlar va rang-tus munosabatlari.

Nisbatlar va harakatlar rasmni qog'ozga kompozitsion umumiydan tafsilotlarga qarab joylashtirishdan boshlanadi.

Tafsilotlarni chizishda asosiy e'tiborni qo'l va oyoq tovonining barcha qismlari ustida ishlashga qaratamiz. Bir paytning o'zida tasvirni butunligicha idrok qilishni ham unutmaymiz.

Ushbu sozlamadagi rang-tus munosabatlari yarim shartlidir. Bunda model qismlarini sinchiklab puxta o'rganish va ularni izchil tasvirlash asosiy rol o'ynaydi.

Ushbu sozlamadagi yakuniy bosqich tafsilotlarni umumlash-tirish iboratdir.

NAZORAT SAVOLLARI

1. Nima uchun insonning oyoq-qo'llari o'rganiladi?
2. Nima uchun insonning oyoq-qo'llari anatomik tahlil bilan birga o'rganiladi?
3. Sozlamada oyoq-qo'llar qanday holatda bo'lishi kerak?
4. Oyoq-qo'llarni qanday tasvirlash kerak?
5. Sozlama qancha vaqt davomida bajariladi?



**255-rasm. Qo'l tasvirlangan
rasmlardan namunalar,
o'quv rasmlari¹**

¹ https://vk.com/academic_drawing



**256-rasm. Oyoq tasvirlangan
rasmlardan namunalar,
o'quv rasmlari¹**

¹ [https://vk.com/
academic_drawing](https://vk.com/academic_drawing)



**10-sozlama. Libossiz yarim qomat old tarafidan,
anatomik tahlili bilan. (Keksa, chayir kishi, odam qomati,
ekorshe torsi (qomati), sun'iy yorug'likdagi
konstruktiv shartli tasvir)**

Odamning oyoq-qo'llarini tasvirlash ishlarini tugallagandan so'ng. Jonli odam qomati va Gudon anatomik tors-ekorshesi yoki Myunxen torsi tuzilishi bilan tanishish kerak. Odam qomati-murakkab organizm bo'lib, uni tasvirlashda rassomdan odam anatomiyasi bo'yicha yaxshi bilim va anatomik nusxalar bo'yicha odam qomatini perspektiv o'rganish va anatomik nisbatlarni to'g'ri anglay olish qobiliyatlari talab etiladi.

Mana shu ma'lumotlarga ega bo'libgina, jonli model ustida ishlashni boshlash mumkin.

Har bir san'at sohasidagi oliy ta'lim muassasasi talabasi nafaqat odam qomati tuzilishini tushunishi, balki shakl orqali fikrlashga, ya'ni insonni har qanday harakatda va vaziyatda chiza olishi kerak. Mushaklarning ayniqsa muhim ahamiyatga ega ekanligi, ular asosan inson qomatining tashqi shakllarini aniqlab berishi bilan izohlanadi.

Relefning murakkabligi doimiy harakatlar, deformatsiyalar tana qismlarining, harakatlanishi va vazifalarining xilma-xilligi bilan bog'liq. Barcha bu xususiyatlarni idrok qilish, tushunish, tahlil qilish va rasmda bajarish kerak.

• **Uslubiy ta'minot**

Dasturni o'rganish jarayonida quyidagi usullardan foydalaniladi:

Birinchi – Axborot uzatish manbai va vositalari bo'yicha:

- 1) so'zli;
- 2) ko'rgazmali;
- 3) amaliy.

Ikkinchi – Bilish faoliyatining tabiati va darajasi bo'yicha:

- 1) tushuntiruvchi-ko'rgazmali;
- 2) reproduktiv (esda qolgan narsani tasvirlashga (tiklashga) oid).

Uchinchi – Talabalar faoliyatining tabiati bo‘yicha:

- 1) faol;
- 2) amaliy;
- 3) ijodiy.

• *Ish rejasi:*

Tayyorlov bosqichi.

1. G‘oya.
2. Ashyo tanlash.
3. Xomaki nusxa.
4. Qoralama nusxa.

Asosiy bosqich.

1. Kompozitsiya.
2. Qismlarning mutanosibligi va harakati.
3. Detallarni aniq chizish.
4. Rang-tuslardagi munosabatlar.
5. Yakuniy bosqich.

• *Sozlama uchun kerakli materiallar:*



a



257-rasm. a) Myunxen bo'yicha ekorshe tors;
b) Gudon bo'yicha ekorshe tors; v) Obrubovka, kesilgan tors

Ushbu sozlamaning mohiyatidam qomatining konstruktiv, anatomik va funksional xususiyatlarini chuqur va aniq tahlil qilib, inson qomati plastikasi haqida tasavvur beruvchi mushaklar tizimini hamda birgalikda tayanch — harakat apparatini tashkil qiluvchi mushak tizimi va qomatning skelet asosini o'rganib, tasvirlashdan iborat.

Material tanlash: grafit qalamlar bilan ishlanadi. Planshetdagi qog'oz 2–3 marta sous, qora choy yoki kofe bilan tuslanishi kerak.

Sozlama eskizida odam qomati qo'llar bilan birga bir planshetga joylashtiriladi hamda skelet va ekorsheyning anatomik tahlili bilan to'g'ri o'lchamlarda bir butun qilibishlash kerak bo'ladi. Avval, o'lchamlarni (formatni) belgilab chiqish lozim. Xomakidagi nisbatlar formatdagi shakllarga muvofiq bo'lishi kerak.

Buning uchun eng mos planshet o'lchami 70x50 sm. bo'ladi. Rasmdagi tasvir haqiqiy o'lchamlaridan kichikroq bo'lishi kerak.

Kompozitsiyaning vazifasi — qog'oz formatidagi siluet dog'lar xomakida aks etgan bo'lishi lozim.

Xomakini yumshoq qalamlar bilan amalga oshirish maqsadga muvofiq bo'ladi, buning uchun 5V dan 9V gacha bo'lgan yumshoqlikdagi qalamlar yoki retushdan foydalangan ma'qul. Chizish jarayonida g'oyani yodda tuting: kompozitsiya, nisbat, harakatlar va rang-tus munosabatlari.

Nisbatlar va harakatlar rasmni qog'ozga kompozitsion umumiydan tafsilotlarga qarab joylashtirishdan boshlanadi.

Tafsilotlarni chizishda asosiy e'tiborniqo'l va oyoq tovonining barcha qismlari ustida ishlashga qaratamiz va bir paytning o'zida tasvirni butunligicha idrok qilishni ham unutmaymiz.

Ushbu sozlamadagirang-tus munosabatlari konstruktiv va shartlidir. Bunda model qismlarini sinchiklab puxta o'rganish va ularni izchil tasvirlashasosiy rol o'ynaydi.

Ushbu sozlamadagi yakuniy bosqich tafsilotlarni umumlash-tirishdan iboratdir.

NAZORAT SAVOLLARI

1. *Odam qomati (tors) nima?*
2. *Nima uchun odam qomati chiziladi?*
3. *Nima uchun ushbu sozlamada odam qomati old tarafdan shchrganiladi?*
4. *Odam qomatini tasvirlaganda bosh va qo'llar ham chiziladimi?*
5. *Ushbu sozlamada qanday materiallar bilan ishlash maqsadga muvofiq bo'ladi?*

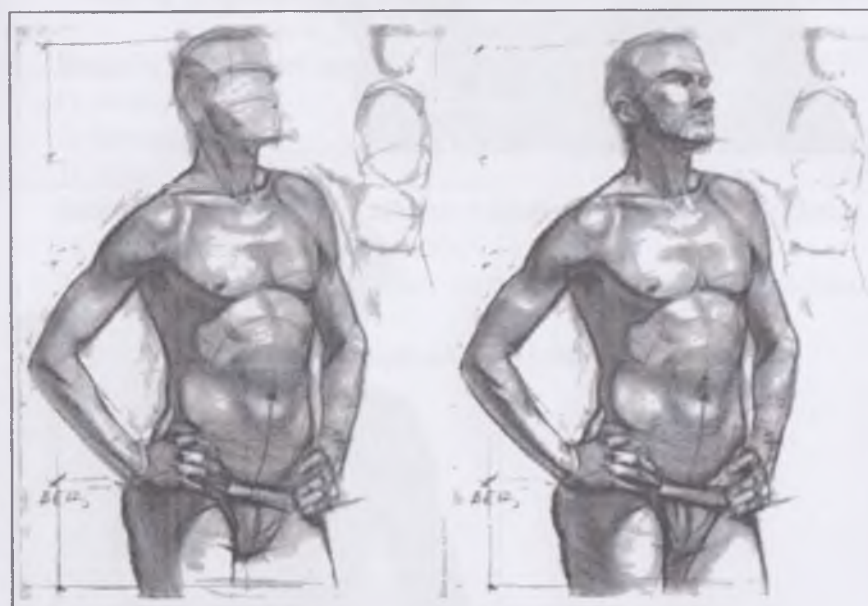
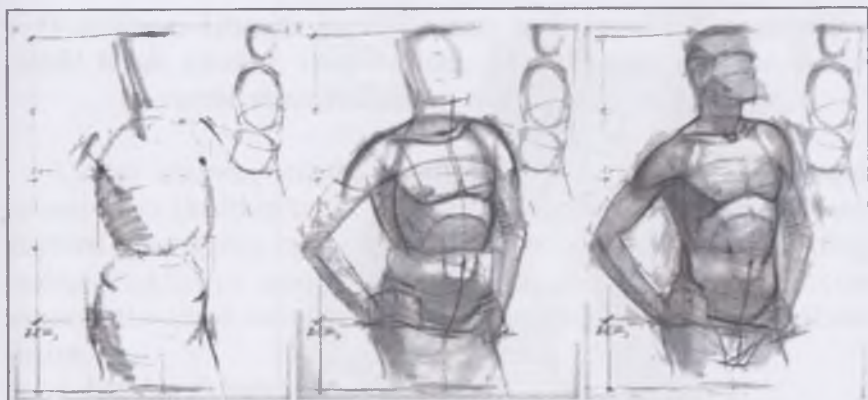

258-rasm. Model qomatini ketma-ketlikda ishlash bosqichlari¹

¹, 422. https://vk.com/academic_drawing

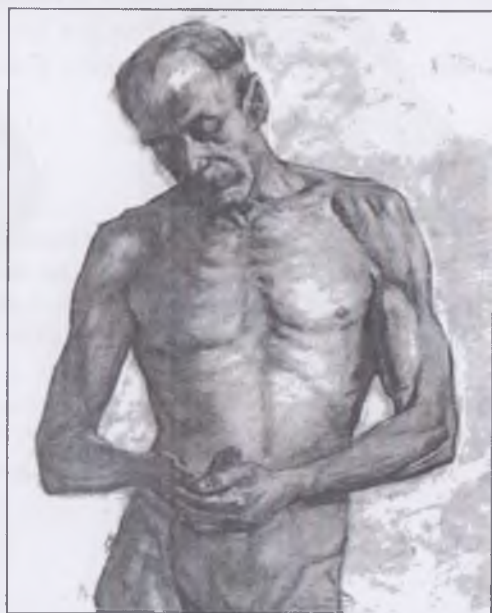

**259-rasm. Erkak qomati
namunalari,
o'quv rasmlar¹**

¹ https://vk.com/academic_drawing

11-sozlama. Libossiz yarim qomat, orqa tarafidan, anatomik tahlil bilan. (*Keksa, chayir kishi, odam skeleti, ekorshe torsi, yarim shartli chizma, sun'iy yorug'likda*)

Ushbu sozlama vazifasi xuddi avvalgisini takrorlaydi. Faqat qomat orqa tarafdan tahlil qilinadi. Orqa mushaklarning ayniqsa muhim ahamiyatga ega ekanligi, ular asosan inson qomatining tashqi shakllarini aniqlab berishi bilan izohlanadi. Bu barcha xususiyatlar idrok va tahlil qilinishi va rasmda to'g'ri aks ettirilishi lozim.

• **Uslubiy ta'minot**

Dasturni o'rganish jarayonida quyidagi usullardan foydalaniladi:

Birinchi — Axborot uzatish manbai va vositalari bo'yicha:

- 1) so'zli;
- 2) ko'rgazmali;
- 3) amaliy.

Ikkinchi — Bilish faoliyatining tabiati va darajasi bo'yicha:

- 1) tushuntiruvchi-ko'rgazmali;
- 2) reproduktiv (esda qolgan narsani tasvirlashga (tiklashga) oid).

Uchinchi — Talabalar faoliyatining tabiati bo'yicha:

- 1) faol;
- 2) amaliy;
- 3) ijodiy.

• **Ish rejasi:**

Tayyorlov bosqichi.

1. G'oya.
2. Ashyo tanlash.
3. Xomaki nusxa.
4. Qoralama nusxa.

Asosiy bosqich.

1. Kompozitsiya.
2. Qismlarning mutanosibliigi va harakati.
3. Detallarni aniq chizish.

4. Rang-tuslardagi munosabatlar.
5. Yakuniy bosqich.

• *Sozlama uchun kerakli materiallar:*



a)



b)



v)

260-rasm. a) Myunxen ekorshe torsii. b) po Gudon bo'yicha ekorshet orsi.
v) Obrubovka(kesilgan) torsii.

Ushbu sozlamaning mohiyati odam qomatining konstruktiv, anatomik va funktsional xususiyatlarini chuqur, aniq tahlil qilib, inson qomati plastikasi haqida tasavvur beruvchi mushaklar tizimini hamda birgalikda tayanch-harakat apparatini tashkil qiluvchi mushak tizimi va qomatning skelet asosini o'rganib, tasvirlashdan iborat.

Material tanlash: grafit qalamlar bilan ishlanadi. Planshetdagi qog'oz 2–3 marta sous, qora choy yoki kofe bilan tuslanishi kerak.

Sozlama eskizida odam qomati qo'llar bilan birga bir planshetga joylashtiriladi, skelet va ekorsheyning anatomik tahlili bilan to'g'ri o'lchamlarda bir butun qilib ishlash kerak bo'ladi. Avval o'lchamlarni (formatni) belgilab chiqish lozim.

Xomakidagi nisbatlar formatdagi shakllarga muvofiq bo'lishi kerak. Buning uchun eng mos planshet o'lchami 70x50 sm. bo'ladi. Rasmdagi tasvir haqiqiy o'lchamlaridan kichikroq bo'lishi lozim.

Kompozitsiyaning vazifasi — qog'oz formatidagi siluet dog'lar xomakida aks etgan bo'lishi lozim.

Xomakini yumshoq qalamlar bilan amalga oshirish maqsadga muvofiq bo'ladi, buning uchun 5V dan 9V gacha bo'lgan yumshoqlikdagi qalamlar yoki retushdan foydalangan ma'qul. Chizish jarayonida g'oyani yodda tuting: kompozitsiya, nisbat, harakatlar va rang-tus munosabatlari.

Nisbatlar va harakatlar rasmni qog'ozga kompozitsion umumiydan tafsilotlarga qarab joylashtirishdan boshlanadi.

Tafsilotlarni chizishda asosiy e'tiborni qo'l va oyoq tovonining barcha qismlari ustida ishlashga qaratamiz va bir paytning o'zida tasvirni butunligicha idrok qilishni ham unutmaymiz.

Ushbu sozlamadagi rang-tus munosabatlari yarim shartlidir. Bunda model qismlarini sinchiklab puxta o'rganish va ularni izchil tasvirlash asosiy rol o'ynaydi.

Ushbu sozlamadagi yakuniy bosqich tafsilotlarni umumlashtirishdan iboratdir.



**261-rasm. Erkak qomatining
orqa tarafdin ko'rinishi
bo'yicha
namunalar,
o'quv rasmlar¹**



¹ https://vk.com/academic_drawing

NAZORAT SAVOLLARI

1. *Yalang'och qomatli sozlamani qanday to'g'ri tashkil qilish lozim?*
2. *Ham old, ham orqa tarafdin qo'yilgan odam qomati sozlamasidan qanday foydalanish mumkin?*
3. *Odam qomatini ham old, ham orqa tarafdin chizishda talaba nimalarga e'tibor berishi kerak?*
4. *Naturadan chizishda talaba nimadan foydalanishi kerak?*
5. *Vazifani muvaffaqiyatli bajarish uchun talaba nimalarga e'tibor berishi kerak?*

12-sozlama. Belgacha bo'lgan portret, qo'llari bilan. (Keksa, chayir kishi, yarim shartli chizma, sun'iy yorug'likda)

Chizmatasvir dasturini bajarish jarayonida, talabada stlab-portretni 2-bosqichning 4-semestr oxirida uchratadi. Bu vazifa talabadan asl nusxa, ya'ni naturaga aynan o'xshatib chizishni talab qiladi. Uning haqqoniy tavsifi esa vazifaning mas'uliyatini yanada oshiradi. Ushbu topshiriqda, ilgari o'tkazilgan barcha mashqlar bir butun sifatida birlashtirildi: har xil burilishlardagi tirik boshni, qo'llarni, yarim qomatni chizish. Agar talaba avvalgi mashg'ulotlarda qo'llar bilan birga belgacha bo'lgan portretni tasvirlashga yetarli darajada tayyorlangan bo'lsa, u nafaqat oddiy o'xshashlikni, balki tasvirlanayotgan shaxsning psixologik tabiatini ham bera oladi. Institut shtatidagi mavjud naturachixodimlarning cheklangan soni orasidan portret uchun alohida shaxsni tanlab olish imkoni bo'lsa, o'ziga xos yorqin xarakterlilarini bu model uchun tanlab olinadi va uning mutaxassisligiga mos ravishdagi muhitiga joylashtiriladi.

Naturachi modelni tabiiy, tanaffus paytlarida egallagan taso-difiy erkin holatlarida ham tasvirlash mumkin. Bu sozlamaga vazminlik va sipolik beradi. Kiyim qulay va inson tabiatini chiroyli qilib etkazib bera oladigan, qiziqarli, shu bilan birga asosiy narsadan, qomatning umumiy tashqi ko'rinishi hamda yuz va qo'llarning o'ziga xos xususiyatlaridan chalg'itmaydigan, ortiqcha detallarsiz bo'lishi kerak.

Qo'llar bilan birga ishlanadigan portretida barcha e'tiborni modelning tabiatiga qaratish, shu bilan birga talabalardan sinchiklab o'rganilgan, puxta tugallangan shaklni talab qilmaslik ham mumkin. Portretidagi yuzni yuqoridan yoritish kerak, shunda barcha yo'qolib boruvchi tekisliklar, ya'ni yuzalar yaxshi ko'rinadi. Natura orqasidagi fazoni chuqurligi bo'yicha chegaralash, ya'ni shartlilikdan foydalanish mumkin. German Chistyakov boshni tasvirlash to'g'risida quyidagi yaxshi fikrlarni bildirgan: «ko'z va ko'z qorachiqalarini to'lig'icha, xuddi jonliday qilib chizing, qolganlarini erkinroq chizsangiz ham bo'ladi. Burun teshiklari va lablarni ham diqqat bilan chizing». Bu fikrni, taxminan «qo'llari bilan portret»ga nisbatan ham ishlatsak bo'ladi: boshni to'lig'icha, xuddi jonliday qilib chizing, kiyimlarni — erkinroq, qo'llarga yaxshi ishlov berish va uni boshga bo'ysundirish kerak.

• **Uslubiy ta'minot**

Dasturni o'rganish jarayonida quyidagi usullardan foydalaniladi:

Birinchi — Axborot uzatish manbai va vositalari bo'yicha:

- 1) so'zli;
- 2) ko'rgazmali;
- 3) amaliy.

Ikkinchi — Bilish faoliyatining tabiati va darajasi bo'yicha:

- 1) tushuntiruvchi-ko'rgazmali;
- 2) reproduktiv (esda qolgan narsani tasvirlashga (tiklashga) oid).

Uchinchi — Talabalar faoliyatining tabiati bo'yicha:

- 1) faol;
- 2) amaliy;
- 3) ijodiy.

• **Ish rejasi:**

Tayyorlov bosqichi.

1. G'oya.
2. Ashyo tanlash.
3. Xomaki nusxa.
4. Qoralama nusxa.

Asosiy bosqich.

1. Kompozitsiya.
2. Qismlarning mutanosibligi va harakati.
3. Detallarni aniq chizish.
4. Rang-tuslardagi munosabatlar.
5. Yakuniy bosqich.

Ushbu sozlamaning mohiyati tasvirning model tabiati va ruhiy o'hashligini aniq va to'g'ri ko'rsatib bera olishi bilan bog'liq bo'lib, uning vazifasi chizilayotgan odamning o'xshashligi va uning ichki olamini ko'rsatib berishdan iborat.

Material tanlash: grafit qalamlar bilan ishlanadi. Planshetdagi qog'oz 2–3 marta qora choy bilan tuslanishi kerak.

Sozlama xomakisini bir planshetga bir butun qilib to'g'ri o'lchamlarda joylashtirish kerak. Avval o'lchamlarni (formatni) belgilab chiqish lozim. Xomakidagi nisbatlar formatdagi shakllarga muvofiq bo'lishi kerak. Buning uchun eng mos planshet o'lchami 70x50 sm. bo'ladi. Rasmdagi tasvir haqiqiy o'lchamlaridan kichikroq bo'lishi kerak.

Kompozitsiyaning vazifasi — qog'oz formatidagi sileet dog'lar xomakida aks etgan bo'lishi lozim. Xomakini yumshoq qalamlar bilan amalga oshirish maqsadga muvofiq bo'ladi. Buning uchun 5V dan 9V gacha bo'lgan yumshoqlikdagi qalamlar yoki retushdan foydalangan ma'qul. Chizish jarayonida g'oyani yodda tuting: kompozitsiya, nisbat, harakatlar va rang-tus munosabatlari.

Nisbatlar va harakatlar rasmni qog'ozga kompozitsion umumiydan ayrimgacha qarab joylashtirishdan boshlanadi.

Tafsilotlarni chizishda asosiy e'tiborni boshning barcha qismlari ustida ishlashga qaratamiz va bir paytning o'zida tasvirni butunligicha idrok qilishni ham unutmaymiz.

Modelning bosh tasviri bo'yicha ushbu sozlamadagi rang-tus munosabatlari shartli va yarim shartlidir. Bunda model qismlarini sinchiklab puxta o'rganish va ularni izchil tasvirlash asosiy rol o'ynaydi.

Ushbu sozlamadagi yakuniy bosqich tafsilotlarni umumlashtirishdan iborat bo'ladi.



**262-rasm. Qo'l bilan birga
ishlangan portretlardan
namunalar, o'quv rasmlar¹**

¹ https://vk.com/academic_drawing

NAZORAT SAVOLLARI

1. *Portret nima?*
2. *Nima uchun sozlamada qo'llar bilan birga belgacha erkak portreti qo'yiladi?*
3. *Nima uchun sozlamada Pochemu v postanovke ispilivayetsya mujskoye model?*
4. *Dinamika nima?*
5. *Qo'llar bilan birga belgacha portret sozlamasi qanday qo'yiladi?*

◆ 8.4. Vazifa, 2-bosqich. 4-semestr

O'quv chizmatasviri tabiat (natura), uning tuzilishi, nisbatlari, shakli, plastikasi haqida eng to'liq tasavvur va tasvirni beradi. Rasm chizish qonun va qoidalari esa kundalik ish jarayonida tabiatga bo'lgan ongli munosabat natijasida o'zlashtiriladi.

Ushbu vazifa talabalarga katta foyda keltirishi uchun naturani sinchkovlik bilan tanlab olish kerak, agar erkak qomati tanlansa, u holda model yaxshi tana nisbatlari va aniq ifoda etilgan mushaklari bilan bo'lishi lozim.

Sozlamani tashkil etish — ijodiy jarayondir. Pedagog avvaldan bo'lajak sozlamani o'ylab qo'ygan bo'lishi kerak va modelning tabiati va talabalarning kasbiy tayyorgarlik darajasiga qarab, chizmatasvir fan dasturining talablarini inobatga olgan holda, eng qiziqarli holat yoki vaziyatni topish lozim.

13-sozlama. Portret, qo'llari bilan (Keksa, chayir ozg'in ayol kishi, yarim shartli chizma, sun'iy yorug'likda)

Ushbu sozlama avvalgisining takrori bo'lib, uning vazifasi qo'yilgan topshiriqni izchil bajarish va o'zlashtirish hamda keyingi ijodiy faoliyatida qo'llashga talabani o'rgatish. O'zining butun ijodiy faoliyatida rassom qo'llar bilan birga portretlarni chizish bilan shug'ullanadi va o'z asarlaridan undan foydalanadi.

• ***Uslubiy ta'minot***

Dasturni o'rganish jarayonida quyidagi usullardan foydalaniladi:

Birinchi — Axborot uzatish manbai va vositalari bo'yicha:

- 1) so'zli;
- 2) ko'rgazmali;
- 3) amaliy.

Ikkinchi — Bilish faoliyatining tabiati va darajasi bo'yicha:

- 1) tushuntiruvchi-ko'rgazmali;
- 2) reproduktiv (esda qolgan narsani tasvirlashga (tiklashga) oid).

Uchinchi — Talabalar faoliyatining tabiati bo'yicha:

- 1) faol;
- 2) amaliy;
- 3) ijodiy.

• **Ish rejasi:**

Tayyorlov bosqichi.

1. G'oya.
2. Ashyo tanlash.
3. Xomaki nusxa.
4. Qoralama nusxa.

Asosiy bosqich.

1. Kompozitsiya.
2. Qismlarning mutanosibligi va harakati.
3. Detallarni aniq chizish.
4. Rang-tuslardagi munosabatlar.
5. Yakuniy bosqich.

Ushbu sozlamaning mohiyati tasvirning modelning tabiati va ruhiy o'xshashligini aniq va to'g'ri ko'rsatib bera olishi bilan bog'liq bo'lib, uning vazifasi chizilayotgan odamning portreti o'xshashligi va uning ichki olamini ko'rsatib berishdan iborat.

Material tanlash: grafit qalamlar bilan ishlanadi. Planshetdagi qog'oz 2–3 marta sous, qora choy yoki qahva bilan tuslanishi kerak.

Sozlama xomakisini bir planshetga bir butun qilib to'g'ri o'lchamlarda joylashtirish kerak. Avval o'lchamlarni (formatni) belgilab chiqish lozim. Xomakidagi nisbatlar formatdagi shakllarga muvofiq bo'lishi kerak. Buning uchun eng mos planshet o'lchami

70x50 sm. bo'ladi. Rasmdagi tasvir haqiqiy o'lchamlaridan kichikroq bo'lishi kerak.

Kompozitsiyaning vazifasi — qog'oz formatidagi sileet dog'lar xomakida aks etgan bo'lishi lozim.

Xomakini yumshoq qalamlar bilan amalga oshirish maqsadga muvofiq bo'ladi, buning uchun 5V dan 9V gacha bo'lgan yumshoqlikdagi qalamlar yoki retushdan foydalangan ma'qul. Chizish jarayonida g'oyani yodda tuting: kompozitsiya, nisbat, harakatlar va rang-tus munosabatlari.

Nisbatlar va harakatlar rasmni qog'ozga kompozitsion umumiydan ayrimgacha qarab joylashtirishdan boshlanadi.

Tafsilotlarni chizishda asosiy e'tiborni boshning barcha qismlari ustida ishlashga qaratamiz va bir paytning o'zida tasvirni butunligicha idrok qilishni ham unutmaymiz.

Modelning bosh tasviri bo'yicha ushbu sozlamadagi rang-tus munosabatlari shartli va yarim shartlidir. Bunda model qismlarini sinchiklab puxta o'rganish va ularni izchil tasvirlash asosiy rol o'ynaydi.

Ushbu sozlamadagi yakuniy bosqich tafsilotlarni bir-biri bilan bog'lash va umumlashtirishdan iborat bo'ladi.

NAZORAT SAVOLLARI

- 1. Nima uchun qo'llari bilan ayol portreti qo'yiladi?*
- 2. Plastika nima?*
- 3. Bu ikki sozlamani qanday bajarishi kerak (ayol portreti qo'llari bilan, erkak portreti qo'llari bilan)?*
- 4. Bu ikki sozlama qanday yoritilishi kerak (ayol portreti qo'llari bilan, erkak portreti qo'llari bilan)?*
- 5. Qo'llari bilan portret sozlamasida podium ishlatiladimi?*



**263-rasm. Obrazsi portreta
s rukami,
uчебnie risunki¹**



¹ https://vk.com/academic_drawing

14-sozlama. Turgan holatdagi libossiz qomat.
(Erkak yoki, ayol yarim shartli chizma,
sun'iy yorug'likda)

Erkak qomati «kontrapost»da qo'yiladi, bunda tos va yelka o'q chiziqlari parallel holatda bo'lmay, turli burilishlarda bo'ladi. Bu sozlamada talabalarga tashqi shakllarning skelet holatiga bog'liqligini aniq ko'rgazmali tushuntirib berish mumkin. Talabalar skeletni yaxshi o'rganib, uni xotiradan chiza olishlari kerak.

Umurtqa pog'onasining harakatchanligi tufayli tos suyagi turli holatlarda bo'lishi mumkin. Shunga mos ravishda, bu kamarlar orasidagi tos mushaklari guruhi ham qisqaradi. Kontrapostning barcha nozik taraflarini ilg'ab olish uchun katta massalarning shakllar kombinatsiyasi bilan munosabatlarni tushungan holda, skeletning har bir suyaklari holatini his qilmoq lozim. Tayanch nuqtalarni topib, ulardan foydalanishni bilish kerak. Vazifaning oxirida naturadan va xotiradan eskizlarni bajarish tavsiya etiladi.

• ***Uslubiy ta'minot***

Dasturni o'rganish jarayonida quyidagi usullardan foydalaniladi:

Birinci — Axborot uzatish manbai va vositalari bo'yicha:

- 1) so'zli;
- 2) ko'rgazmali;
- 3) amaliy.

Ikkinchi — Bilish faoliyatining tabiati va darajasi bo'yicha:

- 1) tushuntiruvchi-ko'rgazmali;
- 2) reproduktiv (esda qolgan narsani tasvirlashga (tiklashga)

oid).

Uchinchi — Talabalar faoliyatining tabiati bo'yicha:

- 1) faol;
- 2) amaliy;
- 3) ijodiy.

• ***Ish rejasi:***

Tayyorlov bosqichi.

1. G'oya.
2. Ashyo tanlash.
3. Xomaki nusxa.
4. Qoralama nusxa.

Asosiy bosqich.

1. Kompozitsiya.
2. Qismlarning mutanosibligi va harakati.
3. Detallarni aniq chizish.
4. Rang-tuslardagi munosabatlar.
5. Yakuniy bosqich.

Ushbu sozlamaning mohiyati bir erkak qomat dinamikasi va plastikasi go'zalligini ko'rish, tana plastikasini ifodalovchi to'g'ri nisbatlarni topish va tasvirlashdan iborat.

Material tanlash: grafit qalamlar bilan ishlanadi. Planshetdagi qog'oz 2–3 marta sous, qora choy yoki, qahva bilan tuslanishi kerak.

Sozlama xomakisini planshetga joylashtirish kerak. Avval, o'lchamlarni (formatni) belgilab chiqish lozim.

Xomakidagi nisbatlar formatdagi shakllarga muvofiq bo'lishi kerak. Buning uchun eng mos planshet o'lchami 70x50 sm. bo'ladi. Rasmdagi tasvir haqiqiy o'lchamlaridan kichikroq bo'lishi kerak.

Kompozitsiyaning vazifasi — qog'oz formatidagi sileet dog'lar xomakida aks etgan bo'lishi lozim.

Xomakini yumshoq qalamlar bilan amalga oshirish maqsadga muvofiq bo'ladi. Buning uchun 5V dan 9V gacha bo'lgan yumshoqlikdagi qalamlar yoki, retushdan foydalangan ma'qul. Chizish jarayonida g'oyani yodda tuting: kompozitsiya, nisbat, harakatlar va rang-tus munosabatlari.

Nisbatlar va harakatlar rasmni qog'ozga kompozitsion umumiydan tafsilotlargacha qarab joylashtirishdan boshlanadi.

Tafsilotlarni chizishda asosiy e'tiborni boshning barcha qismlari ustida ishlashga qaratamiz va bir paytning o'zida tasvirni butunligicha idrok qilishni ham unutmaymiz.



**264-rasm. Tmk turgan holdagi
yalang'och figuralardan
namunalar,
o'quv rasmlari¹**



¹ https://vk.com/academic_drawing

Ushbu sozlamadagirang-tus munosabatlari yarim shartlidir. Bunda model qismlarini sinchiklab puxta o'rganish va ularni izchil tasvirlash asosiy rol o'ynaydi.

Ushbu sozlamadagi yakuniy bosqich tafsilotlarni bir-biri bilan bog'lash va umumlashtirishdan iborat bo'ladi.

NAZORAT SAVOLLARI

1. *Dastlabki yalang'och natura qomati qanday qo'yiladi?*
2. *Kontrapost nima?*
3. *Yalang'och natura qomati qanday bajariladi?*
4. *Chizuvchi va natura orasidagi masofa qanday bo'lishi kerak?*
5. *Tik turgan odam qomati chizilayotganda podiumdan foydalaniladimi?*

15-sozlama. Libossiz erkak qomati (old tomonidan tasviri, anatomik tahlili bilan) (Keksa, chayir ozg'in kishi, odam skeleti, Gudon bo'yicha ekorshe, sun'iy yorug'likdagi yarim shartli chizma)

Odam qomatini old tomonidan va orqa tarafidan hamda anatomik tahlilini bir planshetda yoki, boshqa-boshqa planshetlarda bajarish mumkin.

Bunda odam qomatini to'g'ri qurish talabadan anatomiya bo'yicha yaxshigina bilimlarni talab qiladi.

Odam qomati modelga mos anatomik tuzilishi, konstruksiyasi va tabiatiga rioya qilgan holda qismlarga ajratilishi kerak. Bularning barchasi talaba tasvirni xaspo'shlab chizishi yoki passiv ko'chirmasligi, ongli ravishda tafsilotlar yechimini anatomik tuzilishini topishi juda zarur.

Ushbu sozlama anatomik tahlil maqsadida qo'yiladi va quyidagicha amalga oshiriladi: natura qo'yilganidan so'ng, talaba uning asosida tasvir qurishni boshlaydi. Nur va soya yordamida hajmli shakl masalasini echadi, bunda xuddi anatomik gips qomatni chizishda bo'lganidek, skelet anatomiyasidan foydalaniladi.

Naturani kuzatish va undagi anatomik tafsilotlarni tahlil qilish asosida talaba qomatning butun anatomik tuzilishi hamda tavsifini

qayta tiklaydi va yechimini topadi. Alohida bo‘g‘imlar, ya’ni tafsilotlarni ham ko‘rib chiqadi.

Ushbu vazifani bajarishda talaba qo‘llanmalardan foydalanishi kerak (gipsdan ishlangan anatomik ekorshe qomati, anatomik jadvallar, anatomiya bo‘yicha darsliklar, avvalgi rassomlar tomonidan ishlangan anatomik rasmlar albomi va boshq.). Talabalarni ba’zi hollarda mushaklar relyefi yog‘ qatlami va teri bilan qoplangan bo‘lishi mumkinligi haqida ogohlantirishi kerakki, bu shaklning tashqi ko‘rinishiga ta’sir qiladi.

Jonli modelni anatomik tahlil qilish ishi inson anatomiyasini chuqurroq tushunishga olib keladi. Kelgusida bu tabiatga nisbatan ongli ravishda munosabatda bo‘lishga ijobiy ta’sir ko‘rsatadi.

- ***Sozlama uchun foydalaniladigan ko‘rgazmali qurollar:***





• ***Uslubiy ta'minot***

Dasturni o'rganish jarayonida quyidagi usullardan foydalaniladi:

Birinchi — Axborot uzatish manbai va vositalari bo'yicha:

- 1) so'zli;
- 2) ko'rgazmali;
- 3) amaliy.

Ikkinchi — Bilish faoliyatining tabiati va darajasi bo'yicha:

- 1) tushuntiruvchi-ko'rgazmali;
- 2) reproduktiv (esda qolgan narsani tasvirlashga (tiklashga) oid).

Uchinchi – Talabalar faoliyatining tabiati bo‘yicha:

- 1) faol;
- 2) amaliy;
- 3) ijodiy.

• Ish rejasi:

Tayyorlov bosqichi.

1. G‘oya.
2. Ashyotanlash.
3. Xomaki nusxa.
4. Qoralama nusxa.

Asosiy bosqich.

1. Kompozitsiya.
2. Qismlarning mutanosibligi va harakati.
3. Detallarni aniq chizish.
4. Rang-tuslardagi munosabatlar.
5. Yakuniy bosqich.

Ushbu vazifaning g‘oyasi suyaklar va mushaklarning anatomik tabiatini o‘rganish va tananing plastikasini ifodalovchi nisbatlarni to‘g‘ri topish uchun undan amalda foydalanish imkoniyatiga ega bo‘lishdir.

Material tanlash: grafit qalamlar bilan ishlanadi. Planshetdagi qog‘oz 2–3 marta sous, qora choy yoki qahva bilan tuslanishi kerak.

Sozlama xomakisini planshetga joylashtirish kerak. Avval, o‘lchamlarni (formatni) belgilab chiqish lozim. Xomakidagi nisbatlar formatdagi shakllarga muvofiq bo‘lishi kerak. Buning uchun eng mos planshet o‘lchami 50x40 sm (agar planshet ikkita vazifa – old va orqa tarafdin – uchun bo‘lsa, 70x50 sm. o‘lchamli planshet tanlagan ma‘qul) bo‘ladi. Rasmdagi tasvir haqiqiy o‘lchamlaridan kichikroq bo‘lishi kerak.

Kompozitsiyaning vazifasi – qog‘oz formatidagi sileet dog‘lar xomakida aks etgan bo‘lishi lozim.

Xomakini yumshoq qalamlar bilan amalga oshirish maqsadga muvofiq bo‘ladi. Buning uchun 5V dan 9V gacha bo‘lgan yumshoqlikdagi qalamlar yoki, retushdan foydalangan ma‘qul.

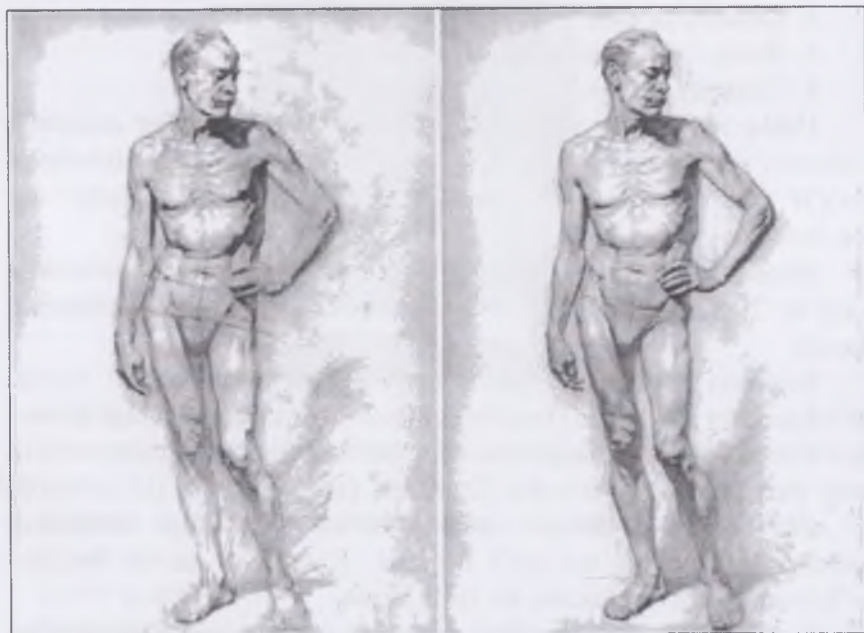

**265-rasm. Tik turgan erkak qomatini bosqichma-
bosqich tasvirlash¹**

¹ V.A. Mogilevsevu. Osnovi risunka. Uchebnoye posobiye. S-Pb.2016. 41–61 s.

Chizish jarayonida g'oyani yodda tuting: kompozitsiya, nisbat, harakatlar va rang-tus munosabatlari.

Nisbatlar va harakatlar rasmni qog'ozga kompozitsion umumiydan tafsilotlargacha qarab joylashtirishdan boshlanadi.

Tafsilotlarni chizishda asosiy e'tiborni tors (tana) tafsilotlarining umumiy massasi va tayanch oyoqlar ustida ishlashga qaratamiz va bir paytning o'zida tasvirni butunligicha idrok qilishni ham unutmaymiz.

Ushbu sozlamadagirang-tus munosabatlari yarim shartlidir. Bunda model qismlarini sinchiklab puxta o'rganish va ularni izchil tasvirlash asosiy rol o'ynaydi.

Ushbu sozlamadagi yakuniy bosqich tafsilotlarni bir-biri bilan bog'lash va umumlashtirishdan iborat bo'ladi.

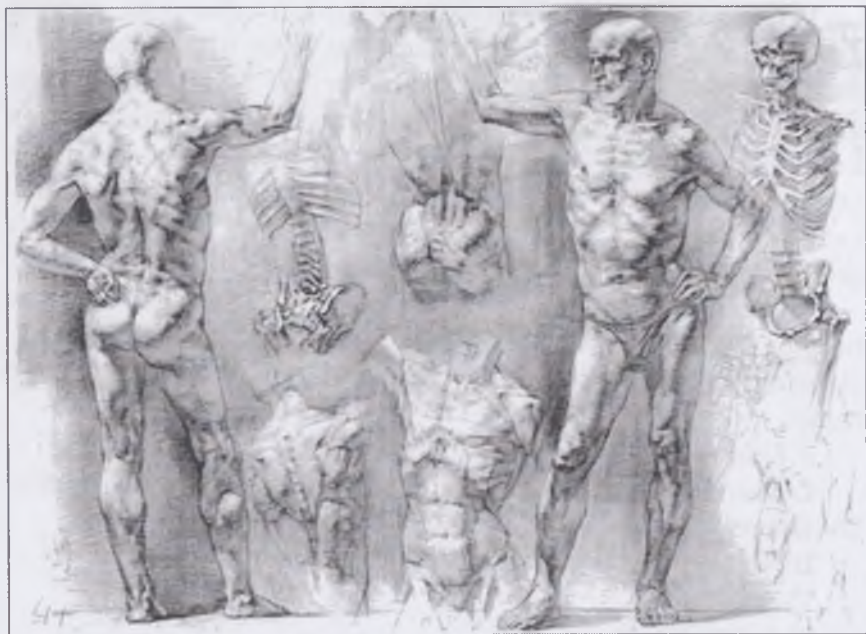

266-rasm. Tik turgan erkaka qomatining anatomik tahlil bilan ishlangan rasmi namunasi¹

¹ https://vk.com/academic_drawing

NAZORAT SAVOLLARI

1. Nima uchun bu vazifa anatomik tahlil bilan yalang'och qomat deb ataladi?
2. Nima uchun sozlamada Jan-Antuan Gudon ekorshesi kesilgan bo'ladi?
3. Jan – Antuan Gudon kim bo'lgan?
4. Nima uchun sozlamada qari chayir erkak qomatikesilgan bo'ladi?
5. Nima uchun sozlamada odam skeletikesilgan bo'ladi?

16-sozlama. Libossiz erkak qomati

(Keksa chayir kishining anatomik tahlili bilan orqa tomonidan tasviri, odam skeleti, Gudon bo'yicha ekorshe, yarim shartli chizma, sun'iy yorug'likda)

Orqa tarafdin yalang'och qomat, anatomik tahlil bilan old tarafdin rasm ishlashning davomi hisoblanadi.

Disiplining yakuniy maqsadi, bir oyoqli odamning rasmini mekansal aloqa plastmassasida ta'lim shakllarini o'rganishdir. Yo'l davomida bir qator boshqa muammolar hal etilmoqda: shaxsiy qismlar va raqamlarning tuzilishini anatomik o'rganish, keng ko'lamli istiqbolli muammo. Bu modelning plastmassasidan tabiatini o'tkazish, konstruktiv vazifa, proporsentlarni, harakatlarni, tonal eritmaning o'tkazilishini va tovush shaklini model-lashtirishni o'z ichiga oladi.

Chizma ustida ishlashning asosiy tamoyillari chizilganning turli bosqichlarida tahlil qilish va sintezning kombinatsiyasi bo'lib, chizishni murakkab va yakuniy bosqichda umumlashtirib, saqlab turadi.

• Uslubiy ta'minot

Dasturni o'rganish jarayonida quyidagi usullardan foydalaniladi:

Birinchi – Axborot uzatish manbai va vositalari bo'yicha:

- 1) so'zli;
- 2) ko'rgazmali;
- 3) amaliy.

Ikkinchi – Bilish faoliyatining tabiati va darajasi bo'yicha:

1) Tushuntiruvchi-ko'rgazmali; 2) reproduktiv (esda qolgan narsani tasvirlashga (tiklashga) oid).

- *Sozlama uchun foydalaniladigan ko'rgazmali qurollar:*

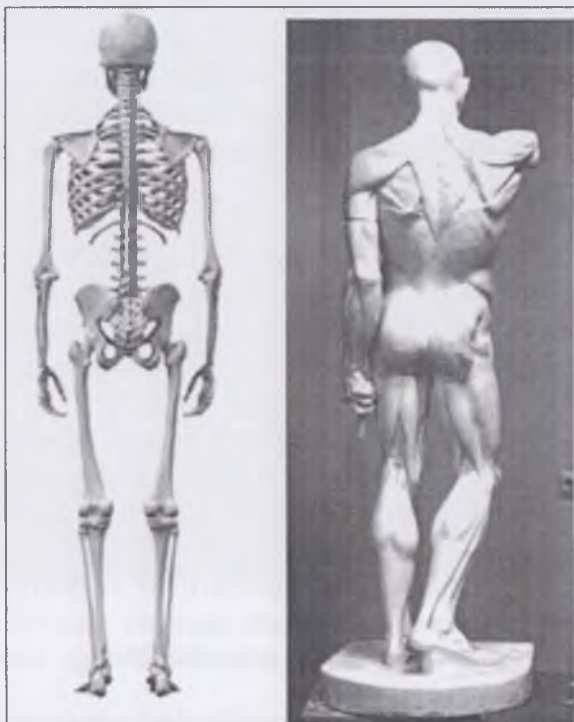

Uchinchi – Talabalar faoliyatining tabiati bo'yicha:

- 1) faol;
- 2) amaliy;
- 3) ijodiy.

• ***Ish rejasi:***

Tayyorlov bosqichi.

1. G'oya.
2. Ashyo tanlash.
3. Xomaki nusxa.
4. Qoralama nusxa.

Asosiy bosqich.

1. Kompozitsiya.
2. Qismlarning mutanosibligi va harakati.

3. Detallarni aniq chizish.
4. Rang-tuslardagi munosabatlar.
5. Yakuniy bosqich.

Ushbu sozlamaning vazifasi talabalarni naturaning suyaklari va muskullarini anatomik jihatdan tahlil qilish va uni amalda qo'llay olishga, qomat plastikasini ifoda etuvchi nisbatlarni to'g'ri topishga o'rgatishdan iborat.

Material tanlash: grafit qalamlar bilan ishlanadi. Planshetdagi qog'oz 2–3 marta sous, qora choy yoki qahva bilan tuslanishi kerak.

Sozlama xomakisini planshetga joylashtirish kerak. Avval o'lchamlarni (formatni) belgilab chiqish lozim. Xomakidagi nisbatlar formatdagi shakllarga muvofiq bo'lishi kerak.

Buning uchun eng mos planshet o'lchami 50x40 sm (agar planshet ikkita vazifani bajarish, ya'ni old va orqa tarafdin chizish uchun bo'lsa, 70x50 sm. o'lchamli planshet tanlagan ma'qul) bo'ladi.)

Rasmdagi tasvir haqiqiy o'lchamlaridan kichikroq bo'lishi kerak.

Kompozitsiyaning vazifasi — qog'oz formatidagi sileet dog'lar xomakida aks etgan bo'lishi lozim.

Xomakini yumshoq qalamlar bilan amalga oshirish maqsadga muvofiq bo'ladi. Buning uchun 5V dan 9V gacha bo'lgan yumshoqlikdagi qalamlar yoki, retushdan foydalangan ma'qul. Chizish jarayonida g'oyani yodda tuting: kompozitsiya, nisbat, harakatlar va rang-tus munosabatlari.

Nisbatlar va harakatlar rasmni qog'ozga kompozitsion umumiydan tafsilotlargacha qarab joylashtirishdan boshlanadi.

Tafsilotlarni chizishda asosiy e'tibornitors (tana) tafsilotlarining umumiy massasi va tayanch oyoqlar ustida ishlashga qaratamiz va bir paytning o'zida tasvirni butunligicha idrok qilishni ham unutmaymiz.

Ushbu sozlamadagi rang-tus munosabatlari yarim shartlidir. Bunda model qismlarini sinchiklab puxta o'rganish va ularni izchil tasvirlash asosiy rol o'ynaydi.



267-rasm. Tik turgan libossiz erkak qomatining anatomik tahlil bilan ishlangan rasmi namunasi¹

Ushbu sozlamadagi yakuniy bosqich tafsilotlarni bir-biri bilan bog'lash va umumlashtirishdan iborat bo'ladi.

NAZORAT SAVOLLARI

- 1. Ushbu ikki sozlamaning o'lchamlari qanday nisbatlarda olinadi? (стоярная обнаженный фигура с переду и с заду)?*
- 2. Ushbu ikki sozlamani qanday chizish kerak (Tik turgan libossiz erkak qomatining oldindan va orqasidan ko'rinishi)?*
- 3. Naturachi qomati, skelet va ekorsheni bir qog'oz varog'iga qanday to'g'ri joylashtirish mumkin?*
- 4. Ushbu sozlamada chizmatasvirning qanday tamoyillariga amal qilish kerak?*
- 5. Tik turgan libossiz erkak qomatining anatomik tahlili bilan ishlangan rasmiga qancha vaqt ajratiladi?*

¹ https://vk.com/academic_drawing

◆ 8.5. Vazifa, 3-bosqich. 5-semestr

3 kursdagi «Akademik chizmatasvir» fanining asosiy maqsadi talabalarda libosli va libossiz odam qomatini harakatda va turli vaziyatlarda tasvirlashning nazariy hamda amaliy ko'nikmalarini ishlab chiqishdan iborat.

Ushbu fan bo'yicha 3-kursda ta'lim olish davomida talabalar quyidagi vazifarni bajarishlari lozim: qog'oz yuzasiga tasvirni kompozitsion joylashtirish, nisbatlarni harakatlarni aniqlash va belgilash, qo'yilgan model plastikasining tabiatini bera olish, chiziqli-konstruktiv vazifani hal qilish, qomatning anatomik tuzilishini o'rganish, tasvirning rang-tus munosabatlarini yechish.

Ushbu qo'yilgan vazifalarni yechishda butun jarayonni alohida bosqichlarga ajratib olish va ularni izchil ketma-ketlikda bajarish maqsadga muvofiq bo'ladi. Ijodiy izlanish jarayonida talabaga katta yordam beradi.

17-sozlama. Harakatdagi libossiz erkak qomati. (Chayir, kishi, sun'iy yorug'likda, yarim shartli rasm)

Har bir mashq talabalar oldiga yanada yangi vazifalarni qo'yadi deb bo'lmaydi. Chizmatasvir sirlarini o'rganish bo'yicha uchinchi bosqich mashg'ulotlari jarayonida, talaba avvalgi birinchi va ikkinchi bosqichlarda o'zlashtirgan bilim va malakalarini mustahkamlaydilar.

Chizmatasvir ustida ishlash har doim komillikka intilish istagi bilan bog'liq bo'lib, bu umumiy tarzda mahoratni oshirishga yordam beradi. Rasmdagi shakllarni aniqlash va to'g'ri ifodalash vazifalari shakl bo'yicha shtrixlarni yaratishning maqsadga muvofiqligini ko'rsatadi.

Uchinchi bosqichda boshqa chizish materiallaridan (retush, sangina, sepiya, sous, ko'mir) foydalanish tavsiya etiladi. Keyingi qo'yiladigan vazifalarda ishlatiladigan materiallar ko'rsatib o'tiladi. Faqat tarkibiy materiallar sifatida emas, balki har taraflama

mahoratga erishish uchun yordam beruvchivositalar sifatida bu barcha materiallar va vositalar ko'rib chiqiladi va tushuntiriladi.

• **Uslubiy ta'minot**

Dasturni o'rganish jarayonida quyidagi usullardan foydalaniladi:

Birinchi — Axborot uzatish manbai va vositalari bo'yicha:

- 1) so'zli;
- 2) ko'rgazmali;
- 3) amaliy.

Ikkinchi — Bilish faoliyatining tabiati va darajasi bo'yicha:

- 1) tushuntiruvchi-ko'rgazmali;
- 2) reproduktiv (esda qolgan narsani tasvirlashga (tiklashga) oid).

Uchinchi — Talabalar faoliyatining tabiati bo'yicha:

- 1) faol;
- 2) amaliy;
- 3) ijodiy.

• **Ish rejasi:**

Tayyorlov bosqichi.

1. G'oya.
2. Ashyo tanlash.
3. Xomaki nusxa.
4. Qoralama nusxa.

Asosiy bosqich.

1. Kompozitsiya.
2. Qismlarning mutanosibligi va harakati.
3. Detallarni aniq chizish.
4. Rang-tuslardagi munosabatlar.
5. Yakuniy bosqich.

Ushbu vazifaning g'oyasi o'qituvchi tomonidan qo'yilgan sozlamadagi model harakatlarining xususiyatlarini o'rganish, harakatdagi mushaklar dinamikasi go'zalligini ko'ra olish hamda harakatlar anatomiyasi va uning biomexanikasini tahlil qilish va ulardan amaliyotda foydalanish, tana plastikasini ifodalovchi nisbatlarini to'g'ri topa bilishdan iborat.

Material tanlash: yumshoq tusli 8V, 9V navli grafit qalam-laryoki retush bilan ishlanadi. Planshetdagi qog'oz 2–3 marta sous, qora choy yoki qahva bilan tuslanishi kerak.

Sozlama xomakisini planshetga joylashtirish kerak. Avval o'lchamlarni (formatni) belgilab chiqish lozim. Xomakidagi nisbatlar formatdagi shakllarga muvofiq bo'lishi kerak. Buning uchun eng mos planshet o'lchami 70x50 sm. bo'ladi. Rasmdagi tasvir haqiqiy o'lchamlaridan kichikroq bo'lishi kerak.

Kompozitsiyaning vazifasi – qog'oz formatidagi sileet dog'lar xomakida aks etgan bo'lishi lozim.

Xomakini yumshoq qalamlar bilan amalga oshirish maqsadga muvofiq bo'ladi. Buning uchun 5V dan 9V gacha bo'lgan yumshoqlikdagi qalamlar yoki, retushdan foydalangan ma'qul.

Chizish jarayonida g'oyani yodda tuting: kompozitsiya, nisbat, harakatlar va rang-tus munosabatlari.

Nisbatlar va harakatlar rasmni qog'ozga kompozitsion umu-miydan tafsilotlargacha qarab joylashtirishdan boshlanadi.

Tafsilotlarni chizishda asosiy e'tibornitana (tors)ning barcha qismlari va tayanch oyoq-qo'llar ustida ishlashga qaratamiz va bir paytning o'zida tasvirni butunligicha idrok qilishni ham unutmaymiz.

Ushbu sozlamadagirang-tus munosabatlari yarim shartlidir. Bunda model qismlarini sinchiklab puxta o'rganish va ularni izchil tasvirlash asosiy rol o'ynaydi.

Ushbu sozlamadagi yakuniy bosqich tafsilotlarni bir-biri bilan bog'lash va umumlashtirishdan iborat bo'ladi.

NAZORAT SAVOLLARI

1. *Harakatdagi odam qomati bilan sozlamani qanday qo'yish mumkin?*
2. *Atletik qomat (jismoniy chiniqqan) va qotmadan kelgan tana tuzilishi o'rtasida qanday farq bor?*
3. *Kontrapostdagi qomat bilan harakatdagi qomat o'rtasidagi farq nimada?*
4. *Ushbu sozlamani qanday materiallar bilan ishlash yaxshiroq samara beradi?*
5. *Oq qog'ozda yumshoq materiallar bilan chizish mumkinmi?*



**268-rasm. Harakatdagi qomat
tasviridan namunalar,
o'quv rasmlari¹**



¹ https://vk.com/academic_drawing

18-sozlama. Tik turgan holatdagi libosli qomat.
(Erkak yoki, ayol sarv qomatli kishi, yarim shartli chizma,
sun'iy yorug'likda)

Ushbu sozlamadagi model shakli bo'yicha oddiy va rangi bo'yicha yorqin bo'lmagan, qomatga yopishib turuvchi libosda bo'lishi kerak. Bu kiyim ostida tana shaklining asosiy konstruksiyasi, uning harakati va nisbatlari yaxshiroq ko'rinadi.

Libosli qomatni chizish jarayonida shaklni qomatning kiyim zich yopishib turgan qismlaridan kelib chiqib qurish kerak. Bunday joylar: yelka kamari, ko'krak qafasi va tos sohalari, bizga oldi tarafi bilan qarab turgan qomatda tizza bo'g'implari, boldir mushaklari.

Ushbu joylarni aniqlash, qomatning plastik strukturasi tushunishga va o'sha joylarda paydo bo'lgan katta katlamlarning osilib qolishi yoki, chetga tortilishlarini to'g'ri tasvirlashga yordam beradi.

Libos ostidagi qomat shakli haqida aniqroq tasavvurga ega bo'lish uchun, aynan mana shu holatdagi yalang'och modelning oldindan ishlangan qisqa muddatli chizmalari ham katta foyda keltirishi mumkin. Keyin ular asosida libosli uzoq muddatli chizmasavirlar ishlanadi.

Barcha zamonlar katta usta rassomlarining amaliyotidan birinchi bo'lib, yalang'och qomatni chizib olib, keyin uni kiyintirish yoki mato bilan o'rash bo'yicha ko'pgina misollarni keltirish mumkin.

• **Uslubiy ta'minot**

Dasturni o'rganish jarayonida quyidagi usullardan foydalaniladi:

Birinchi — Axborot uzatish manbai va vositalari bo'yicha:

- 1) so'zli;
- 2) ko'rgazmali;
- 3) amaliy.

Ikkinchi — Bilish faoliyatining tabiati va darajasi bo'yicha:

- 1) tushuntiruvchi-ko'rgazmali;

2) reproduktiv (esda qolgan narsani tasvirlashga (tiklashga) oid).

Uchinchi – Talabalar faoliyatining tabiati bo‘yicha:

- 1) faol;
- 2) amaliy;
- 3) ijodiy.

• Ish rejasi:

Tayyorlov bosqichi.

1. G‘oya.
2. Ashyo tanlash.
3. Xomaki nusxa.
4. Qoralama nusxa.

Asosiy bosqich.

1. Kompozitsiya.
2. Qismlarning mutanosibligi va harakati.
3. Detallarni aniq chizish.
4. Rang-tuslardagi munosabatlar.
5. Yakuniy bosqich.

Ushbu topshiriqning mohiyati libosli qomat harakatlarini ilg‘ab olish, kiyim qatlari plastikasining go‘zalligini ko‘ra bilish va shu bilan birga qomat butunligini nazardan qochirmaslik, tana plastikasini ifodalaydigan nisbatlarini to‘g‘ri topishdan iborat.

Material tanlash: yumshoq tusli 8V, 9V navli grafit qalamlar yoki retush (presslangan ko‘mir), sangina bilan ishlanadi. Planshetdagi qog‘oz 2–3 marta sous, sepiya, qora choy yoki qahva bilan tuslanishi kerak.

Sozlama xomakisini planshetga joylashtirish kerak. Avval, o‘lchamlarni (formatni) belgilab chiqish lozim.

Xomakidagi nisbatlar formatdagi shakllarga muvofiq bo‘lishi kerak. Buning uchun eng mos planshet o‘lchami 70x50 sm. bo‘ladi. Rasmdagi tasvir haqiqiy o‘lchamlaridan kichikroq bo‘lishi kerak.

Kompozitsiyaning vazifasi – qog‘oz formatidagi sileet dog‘lar xomakida aks etgan bo‘lishi lozim.



269-rasm. Tik turgan libosli qomat tasvirlangan rasmlardan namunalar, o'quv rasmlari¹

¹ https://vk.com/academic_drawing

Xomakini yumshoq qalamlar bilan amalga oshirish maqsadga muvofiq bo'лади. Buning uchun 5V dan 9V gacha bo'lgan yumshoqlikdagi qalamlar yoki, retushdan foydalangan ma'qul. Chizish jarayonida g'oyani yodda tuting: kompozitsiya, nisbat, harakatlar va rang-tus munosabatlari.

Nisbatlar va harakatlar rasmni qog'ozga kompozitsion umumiydan tafsilotlargacha qarab joylashtirishdan boshlanadi.

Tafsilotlarni chizishda asosiy e'tiborni tananing umumiy massasi va libos qatlari ustida ishlashga qaratamiz va bir paytning o'zida tasvirni butunligicha idrok qilishni ham unutmaymiz.

Ushbu sozlamadagi rang-tus munosabatlari yarim shartlidir. Bunda model qismlarini sinchiklab puxta o'rganish va ularni izchil tasvirlash asosiy rol o'ynaydi.

Ushbu sozlamadagi yakuniy bosqich tafsilotlarni bir-biri bilan bog'lash va umumlashtirishdan iborat bo'лади.

NAZORAT SAVOLLARI

1. Nima uchun libosli qomat sozlamasi qo'yiladi?
2. Agar chizayotgan material iliq bo'lsa, sovuq ranglarda tushish mumkinmi?
3. Chizish uchun foydalanayotgan materialni aralashdirib yuborish mumkinmi?
4. Yumshoq materiallar uchun qanday o'chirish vositalari ishlatiladi?
5. Chizmatasvirda yumshoq materiallarni ishlatishda suvdan foydalanish mumkinmi?

19-sozlama. Murakkab harakatdagi libossiz erkak qomati.

(Yosh erkak, chayir kishi yoki ayol qomati, sun'iy yorug'likdagi yarim shartli chizma)

«Vintsimon», ya'ni burama harakatli murakkab sozlamadan foydalanish saboq tarzida yaxshi samara beradi. Ushbu harakat har xil intensivlikka (jadallik, g'ayrat, shiddat) ega bo'lishi mumkin. Agar ba'zi sozlamalar natura qomatining o'ngga yoki chapga keskin qayrilishini ko'rsatsa, xuddi shu yo'nalishda arang ko'zga tashlanadigan chetga chiqishlarni ko'rsatadi.

Qomatning qurilishida yuz, bo'yinning asosiy o'q chiziq-larining shuningdek, ko'rakdagi bo'yin chuqurligi bilanuning

shamshirsimon o'simtasidan qayrilib, undan nari kindik, keyin qov bitishgan joyga qarab ketuvchi «oq chiziq» yo'nalishini kuzatish ham juda muhimdir.

Orqani chizayotganda umurtqa pog'onasining burilishlarini ham kuzatish kerak.

• **Uslubiy ta'minot**

Dasturni o'rganish jarayonida quyidagi usullardan foydalaniladi:

Birinchi – Axborot uzatish manbai va vositalari bo'yicha:

- 1) so'zli;
- 2) ko'rgazmali;
- 3) amaliy.

Ikkinchi – Bilish faoliyatining tabiati va darajasi bo'yicha:

- 1) tushuntiruvchi-ko'rgazmali;
- 2) reproduktiv (esda qolgan narsani tasvirlashga (tiklashga) oid).

Uchinchi – Talabalar faoliyatining tabiati bo'yicha:

- 1) faol;
- 2) amaliy;
- 3) ijodiy.

• **Ish rejasi:**

Tayyorlov bosqichi.

1. G'oya.
2. Ashyo tanlash.
3. Xomaki nusxa.
4. Qoralama nusxa.

Asosiy bosqich.

1. Kompozitsiya.
2. Qismlarning mutanosibligi va harakati.
3. Detallarni aniq chizish.
4. Rang-tuslardagi munosabatlar.
5. Yakuniy bosqich.

Ushbu topshiriqning mohiyati murakkab harakatdagi qomat holatini ilg'ab olish, tana harakati dinamikasi va plastikasining go'zalligini ko'ra bilish va shu bilan birga qomat butunligini nazardan

qochirmaslik, tana plastikasini ifodalaydigan nisbatlarini to'g'ri topishdan iborat.

Material tanlash: yumshoq tusli 8V, 9V navli grafit qalamlar yoki 6 retush (presslangan ko'mir), sangina bilan ishlanadi. Planshetdagi qog'oz 2–3 marta sous, sepiya, qora choy yoki qahva bilan tuslanishi kerak.

Sozlama xomakisini planshetga joylashtirish kerak. Avval 6o'lchamlarni (formatni) belgilab chiqish lozim. Xomakidagi nisbatlar formatdagi shakllarga muvofiq bo'lishi kerak. Buning uchun eng mos planshet o'lchami 70x50 sm bo'ladi. Rasmdagi tasvir haqiqiy o'lchamlaridan kichikroq bo'lishi kerak.

Kompozitsiyaning vazifasi – qog'oz formatidagi sileet dog'lar xomakida aks etgan bo'lishi lozim.

Xomakini yumshoq qalamlar bilan amalga oshirish maqsadga muvofiq bo'ladi, buning uchun 5V dan 9V gacha bo'lgan yumshoqlikdagi qalamlar yoki retushdan foydalangan ma'qul. Chizish jarayonida g'oyani yodda tuting: kompozitsiya, nisbat, harakatlar va rang-tus munosabatlari.

Nisbatlar va harakatlar rasmni qog'ozga kompozitsion umumiydan tafsilotlarga qarab joylashtirishdan boshlanadi.

Tafsilotlarni chizishda asosiy e'tibornitnaning umumiy massasi ustida ishlashga qaratamiz va bir paytning o'zida tasvirni butunligicha idrok qilishni ham unutmaymiz.

Ushbu sozlamadagi rang-tus munosabatlari yarim shartlidir. Bunda model qismlarini sinchiklab puxta o'rganish va ularni izchil tasvirlash asosiy rol o'ynaydi.

Ushbu sozlamadagi yakuniy bosqich tafsilotlarni bir-biri bilan bog'lash va umumlashtirishdan iborat bo'ladi.

NAZORAT SAVOLLARI

- 1. Murakkab harakatdagi libossiz qomatli sozlamani qanday qo'yish kerak?*
- 2. Odam gavdasi necha gradusgacha qayriladi (buriladi)?*
- 3. Odamning bo'yni necha gradusgacha qayriladi (buriladi)?*
- 4. Tik turgan odamning bo'yni va gavdasidan tashqari yana qaysi tana qismlari qayrilishi (buriladi) mumkin?*
- 5. 225°ga burilgan odam yana boshqa harakatlar qilishi mumkinmi?*



270-rasm. Murakkab harakatdagi libossiz qomat tasvirlangan rasmlardan namunalar, o'quv rasmlar¹

¹ https://vk.com/academic_drawing

20-sozlama. O'tirgan holatdagi libossiz erkak qomati.
(Qari, chayir, ozg'in erkak qomati, sun'iy yorug'likdagi
yarim shartli chizma)

Model ochiq yorqin fonda qo'yiladi. Qomatni tasvirlash bo'yicha o'zlashtirilgan malakalarni mustahkamlash ba'zi tana qismlarini rakurslarda berilishi bilan murakkablashtiriladi.

Fazoviy yechimlarni bajarish kuchli rakurslarni chizishda, ayniqsa, muhimdir. Ushbu chizmatasvir vazifasini bajarishda talabalar oldiga avvalgi semestrdragiga qaraganda kattaroq talablar qo'yiladi.

Agar tik turgan qomatni tasvirloyotganda chizishni boshdan emas, balki eng avval gavdani o'rnatishdan boshlash tavsiya etilgan bo'lsa, o'tirgan naturachi qomatini chizishda avval, mana shu vaziyatda gavdaning tayanch asosi bo'lgan tos suyagining holatini aniqlash tavsiya etiladi.

Qomatning umumiy harakatini topib olgandan so'ng, shu bilan bir vaqtda nur va soyani belgilab olib, keyin tasvirning rang-tus masalalarini yechishga o'tiladi.

Avval aytib o'tilganidek, qomatni tasvirlashda xuddi boshni tasvirlashdagi kabi qonun-qoidalarga amal qilinadi vazifalarni yechishda ham xuddi o'shandagidek usullardan foydalaniladi.

Faqat qomatni tasvirlashda jarayon qiyoslab bo'lmaz darajadagi tafsilotlarning (gavda qismlari) hamda yoritilgan va soya tushgan joylarning ko'pligi bilan murakkablashgan bo'ladi. Tasvirning yaxlit butunligiga erishish va qomat tuzilishining ishonchligini ta'minlash uchun talabalar bu vazifani bajarish jarayonida avvalgi mashg'ulotlarda olingan barcha bilim va tajribasini qo'llashlari kerak.

• **Uslubiy ta'minot**

Dasturni o'rganish jarayonida quyidagi usullardan foydalaniladi:

Birinchi — Axborot uzatish manbai va vositalari bo'yicha:

- 1) so'zli;
- 2) ko'rgazmali;

3) amaliy.

Ikkinchi – Bilish faoliyatining tabiati va darajasi bo'yicha:

1) tushuntiruvchi-ko'rgazmali;

2) reproduktiv (esda qolgan narsani tasvirlashga (tiklashga) oid).

Uchinchi – Talabalar faoliyatining tabiati bo'yicha:

1) faol;

2) amaliy;

3) ijodiy.

• **Ish rejasi:**

Tayyorlov bosqichi.

1. G'oya.

2. Ashyo tanlash.

3. Xomaki nusxa.

4. Qoralama nusxa.

Asosiy bosqich.

1. Kompozitsiya.

2. Qismlarning mutanosibligi va harakati.

3. Detallarni aniq chizish.

4. Rang-tuslardagi munosabatlar.

5. Yakuniy bosqich.

Ushbu topshiriqning mohiyati murakkab harakatdagi qomat holatini ilg'ab olish, tana harakati dinamikasi va plastikasining go'zalligini ko'ra bilish va shu bilan birga qomat butunligini nazardan qochirmaslik, tana plastikasini ifodalaydigan nisbatlarini to'g'ri topishdan iborat.

Material tanlash: yumshoq tusli 8V, 9V navli grafit qalamlar yoki retush (presslangan ko'mir), sangina bilan ishlanadi. Planshetdagi qog'oz 2–3 marta sous, sepiya, qora choy yoki qahva bilan tuslanishi kerak.

Sozlama xomakisini planshetga joylashtirish kerak. Avval, o'lchamlarni (formatni) belgilab chiqish lozim.

Xomakidagi nisbatlar formatdagi shakllarga muvofiq bo'lishi kerak. Buning uchun eng mos planshet o'lchami 70x50 sm. bo'ladi. Rasmdagi tasvir haqiqiy o'lchamlaridan kichikroq bo'lishi kerak.



271-rasm. Libossiz o'tirgan holdagi odam tasvirlangan rasmlardan namunalar, o'quv rasmlari¹

¹ https://vk.com/academic_drawing

Kompozitsiyaning vazifasi – qog‘oz formatidagi sileet dog‘lar xomakida aks etgan bo‘lishi lozim.

Xomakini yumshoq qalamlar bilan amalga oshirish maqsadga muvofiq bo‘ladi, buning uchun 5V dan 9V gacha bo‘lgan yumshoqlikdagi qalamlar yoki retushdan foydalangan ma‘qul. Chizish jarayonida g‘oyani yodda tuting: kompozitsiya, nisbat, harakatlar va rang-tus munosabatlari.

Nisbatlar va harakatlar rasmni qog‘ozga kompozitsion umumiydan tafsilotlargacha qarab joylashtirishdan boshlanadi.

Tafsilotlarni chizishda asosiy e‘tiborni tananing umumiy massasi ustida ishlashga qaratamiz va bir paytning o‘zida tasvirni butunligicha idrok qilishni ham unutmaymiz.

Ushbu sozlamadagi rang-tus munosabatlari yarim shartlidir. Bunda model qismlarini sinchiklab puxta o‘rganish va ularni izchil tasvirlash asosiy rol o‘ynaydi.

Ushbu sozlamadagi yakuniy bosqich tafsilotlarni bir-biri bilan bog‘lash va umumlashtirishdan iborat bo‘ladi.

NAZORAT SAVOLLARI

1. *Tik turgan vaziyatdagi qomat o‘tirgan holdagi qomatdan nimasi bilan farq qiladi?*
2. *Nima uchun avval tik turgan, keyin esa o‘tirgan holdagi qomatlar o‘rganiladi va tasvirlanadi?*
3. *O‘tirgan holdagi qomatni tasvirlash nimalar bilan murakkablashgan bo‘ladi?*
4. *Odam gavdasidan tashqari boshqa jonli tana va jonsiz jismlarning o‘q chiziqlari bo‘ladimi?*
5. *O‘q chizig‘i nima?*

♦ 8.6. Vazifa. 3-bosqich. 6-semestr

Uchinchi bosqichning oltinchi semestri inson qomatining murakkab harakatlar va rakurslarda o‘rganilishi bilan avvalgilaridan farq qiladi.

Uchinchi bosqich o‘quv chizmatasviri naturani har tomonlama o‘rganishni talab qiladi. Haqiqiy realistik mahoratning barcha elementlari va barcha vositalarini o‘z ichiga oladi. Endi bo‘lg‘usi rassom o‘zining keyingi ishlarida o‘z shaxsiga, qarashlariga mos

keladigan narsalarni o'quv tajribasidan olib foydalanishi mumkin bo'ladi.

O'qituvchining vazifasi nafaqat amaliy va xususiy maslahatlar bilan cheklanmasligi kerak. Talabalar bilan ishlash izchil, tamoyillar asosida tashkil qilinmog'i va ularni yanada takomillashtirishning keng istiqbollarini ochib bermog'i lozim.

21-sozlama. Libossiz erkak qomati, bir necha tayanch nuqtalari bilan.

(Yosh, chayir kishi, sun'iy yorug'likdagi yarim shartli chizma)

Ushbu sozlamada qomat murakkablashadi, bir necha tayanch nuqtalari bilan kuchli rakurslarda beriladi. Murakkab harakatlar va bir necha tayanch nuqtalari mushaklar tarangligi bilan bog'liq tashqi shakllarning o'zgarishini kuzatishga imkon beradi.

Modelga bir necha tayanch nuqtalari bo'lgan vaziyat beriladi. masalan, biror-bir narsaga suyanib yoki unga tirsagi yoki, tizzasi bilan tayanib turgan odam qomati va boshqalar.

Bajarilagan vazifalar natijasida talaba murakkab rakurslarni berishni o'rganishi, chizishning barcha vositalari bilan qurollanishi, qomatni anatomik jihatdan mukammal bilish orqali erkin tasvirlashni, tafsilotlarni butunga bo'ysundira olishni, fazodagi katta konstruktiv shaklni va butunga nisbatan ayrim qismlarning o'zaro plastik bog'liqligini his qilishni, natura haqidagi jonli taassurotlarni bera olishi kerak.

• **Uslubiy ta'minot**

Dasturni o'rganish jarayonida quyidagi usullardan foydalaniladi:

Birinchi — Axborot uzatish manbai va vositalari bo'yicha:

- 1) so'zli;
- 2) ko'rgazmali;
- 3) amaliy.

Ikkinchi — Bilish faoliyatining tabiati va darajasi bo'yicha:

- 1) tushuntiruvchi-ko'rgazmali;

2) reproduktiv (esda qolgan narsani tasvirlashga (tiklashga) oid).

Uchinchi — Talabalar faoliyatining tabiati bo'yicha:

- 1) faol;
- 2) amaliy;
- 3) ijodiy.

• *Ish rejasi:*

Tayyorlov bosqichi.

1. G'oya.
2. Ashyo tanlash.
3. Xomaki nusxa.
4. Qoralama nusxa.

• *Asosiy bosqich.*

1. Kompozitsiya.
2. Qismlarning mutanosibligi va harakati.
3. Detallarni aniq chizish.
4. Rang-tuslardagi munosabatlar.
5. Yakuniy bosqich.

• *Sozlama uchun kerakli materiallar:*

Ushbu topshiriqning mohiyati bir necha tayanch nuqtalari bilan gavda plastikasini ifodalaydigan nisbatlarini to'g'ri topishdan iborat.

Material tanlash: yumshoq tusli 8V, 9V navli grafit qalamlar yoki, retush (presslangan ko'mir), sangina bilan ishlanadi. Planshetdagi qog'oz 2–3 marta sous, sepiya, qora choy yoki qahva bilan tuslanishi kerak.

Sozlama xomakisini planshetga joylashtirish kerak. Avval, o'lchamlarni (formatni) belgilab chiqish lozim. Xomakidagi nisbatlar formatdagi shakllarga muvofiq bo'lishi kerak. Buning uchun eng mos planshet o'lchami 70x50 sm. bo'ladi. Rasmdagi tasvir haqiqiy o'lchamlaridan kichikroq bo'lishi kerak.

Kompozitsiyaning vazifasi — qog'oz formatidagi sileet dog'lar xomakida aks etgan bo'lishi lozim.

Xomakini yumshoq qalamlar bilan amalga oshirish maqsadga muvofiq bo'ladi. Buning uchun 5V dan 9V gacha bo'lgan yumshoqlikdagi qalamlar yoki retushdan foydalangan ma'qul.



**272-rasm. Bir necha tayanch
nuqtalari bilan ishlangan qomat
tasvirining namunalari,
o'quv rasmlari ¹**

¹ https://vk.com/academic_drawing

Chizish jarayonida g'oyani yodda tuting: kompozitsiya, nisbat, harakatlar va rang-tus munosabatlari.

Nisbatlar va harakatlar rasmni qog'ozga kompozitsion umumiydan tafsilotlarga qarab joylashtirishdan boshlanadi.

Tafsilotlarni chizishda asosiy e'tibornitrananing umumiy massasi ustida ishlashga qaratamiz va bir paytning o'zida tasvirni butunligicha idrok qilishni ham unutmeymiz.

Ushbu sozlamadagi rang-tus munosabatlari yarim shartlidir. Bunda model qismlarini sinchiklab puxta o'rganish va ularni izchil tasvirlash asosiy rol o'ynaydi.

Ushbu sozlamadagi yakuniy bosqich tafsilotlarni bir-biri bilan bog'lash va umumlashtirishdan iborat bo'ladi.

NAZORAT SAVOLLARI

- 1. Bir necha tayanch nuqtalari bilan odam qomatini sozlamada qanday qo'yish kerak?*
- 2. Bir necha tayanch nuqtalari bilan odam qomatining vazifasi nimalardan iborat?*
- 3. Odam qomati nechta tayanch nuqtalaridan foydalanishi mumkin?*
- 4. Yotgan holdagi odam gavdasi qo'shimcha tayanch nuqtasidan foydalanishi mumkinmi?*
- 5. Tayanch nima?*

22-sozlama. Qo'llari bilan belgacha portret. (Yosh ayol qomati, sun'iy yorug'likdagi yarim shartli chizma)

Topshiriqning maqsadi naturaning tabiatini tasvirlash bo'yicha qo'yilgan sozlamalarni o'rganishni mustahkamlash va chuqurlashtirish hisoblanadi.

Talabalar, shuningdek, kiyimlarning qatlarini ifodalash ustida ham ishlashga harakat qilishadi. Uchinchi bosqichdagi sozlamalar ba'zi qo'shimcha narsalarni ham o'z ichiga olishi kerak. Masalan unga murakkab bo'lmagan natyurmortni qo'shish mumkin. Ifodaviy harakatni izlash muhim ahamiyat kasb eta boshlaydi. Bu yerda naturachini to'g'ri tanlash ham juda muhimdir.

O'qituvchi talabalardan naturaning yanada chuqurlashgan qiyofasiini, ayol modelining nozik xususiyatlarini ko'rsatib berishini talab qilishi kerak. Bu bakalavriat darajasidagi qo'llar bilan birga portret bo'yicha vazifaning eng so'nggisi bo'ladi. Shuning uchun talaba portret san'ati to'g'risidagi bilimlarini mustahkamlash qanchalik muhimligini tushunishi kerak.

• **Uslubiy ta'minot**

Dasturni o'rganish jarayonida quyidagi usullardan foydalaniladi:

Birinchi – Axborot uzatish manbai va vositalari bo'yicha:

- 1) so'zli;
- 2) ko'rgazmali;
- 3) amaliy.

Ikkinchi – Bilish faoliyatining tabiati va darajasi bo'yicha:

- 1) tushuntiruvchi-ko'rgazmali;
- 2) reproduktiv (esda qolgan narsani tasvirlashga (tiklashga) oid).

Uchinchi – Talabalar faoliyatining tabiati bo'yicha:

- 1) faol;
- 2) amaliy;
- 3) ijodiy.

• **Ish rejasi:**

Tayyorlov bosqichi.

1. G'oya.
2. Ashyo tanlash.
3. Xomaki nusxa.
4. Qoralama nusxa.

Asosiy bosqich.

1. Kompozitsiya.
2. Qismlarning mutanosibligi va harakati.
3. Detallarni aniq chizish.
4. Rang-tuslardagi munosabatlar.
5. Yakuniy bosqich.

Bu topshiriqning maqsadi qo'llari bilan psixologik portret yaratish va portretlashtirilayotgan modelning plastikasini aks ettiruvchi nisbatlarni to'g'ri topishdan iborat.

Material tanlash: yumshoq tusli 8V, 9V navli grafit qalamlar yoki, retush (presslangan ko'mir), sangina bilan ishlanadi. Planshetdagi qog'oz 2–3 marta sous, sepiya, qora choy yoki qahva bilan tuslanishi kerak.

Sozlama xomakisini planshetga joylashtirish kerak. Avval, o'lchamlarni (formatni) belgilab chiqish lozim. Xomakidagi nisbatlar formatdagi shakllarga muvofiq bo'lishi kerak. Buning uchun eng mos planshet o'lchami 70x50 sm. bo'ladi. Rasmdagi tasvir haqiqiy o'lchamlaridan kichikroq bo'lishi kerak.

Kompozitsiyaning vazifasi – qog'oz formatidagi sileet dog'lar xomakida aks etgan bo'lishi lozim.

Xomakini yumshoq qalamlar bilan amalga oshirish maqsadga muvofiq bo'ladi. Buning uchun 5V dan 9V gacha bo'lgan yumshoqlikdagi qalamlar yoki retushdan foydalangan ma'qul. Chizish jarayonida g'oyani yodda tuting: kompozitsiya, nisbat, harakatlar va rang-tus munosabatlari.

Nisbatlar va harakatlar rasmni qog'ozga kompozitsion umumiydan tafsilotlargacha qarab joylashtirishdan boshlanadi.

Tafsilotlarni chizishda asosiy e'tiborni bosh va qo'llar ustida ishlashga qaratamiz va bir paytning o'zida tasvirni butunligicha idrok qilishni ham unutmaymiz.

Ushbu sozlamadagi rang-tus munosabatlari yarim shartlidir. Bunda model qismlarini sinchiklab puxta o'rganish va ularni izchil tasvirlash asosiy rol o'ynaydi.

Ushbu sozlamadagi yakuniy bosqich tafsilotlarni bir-biri bilan bog'lash va umumlashtirishdan iborat bo'ladi.

NAZORAT SAVOLLARI.

1. *Uchinchi bosqichda qo'llari bilan portret uchun qanday topshiriq berilgan?*
2. *Qo'lli portret yalang'och bo'lishi mumkinmi?*
3. *Qo'lli portret inson tanasining qaysi qismigacha bo'ladi?*
4. *Portretni uchinchi bosqichda qanday rakursda qo'yish kerak?*
5. *Qo'lli portretni qanday o'lchamda chizgan ma'qul?*

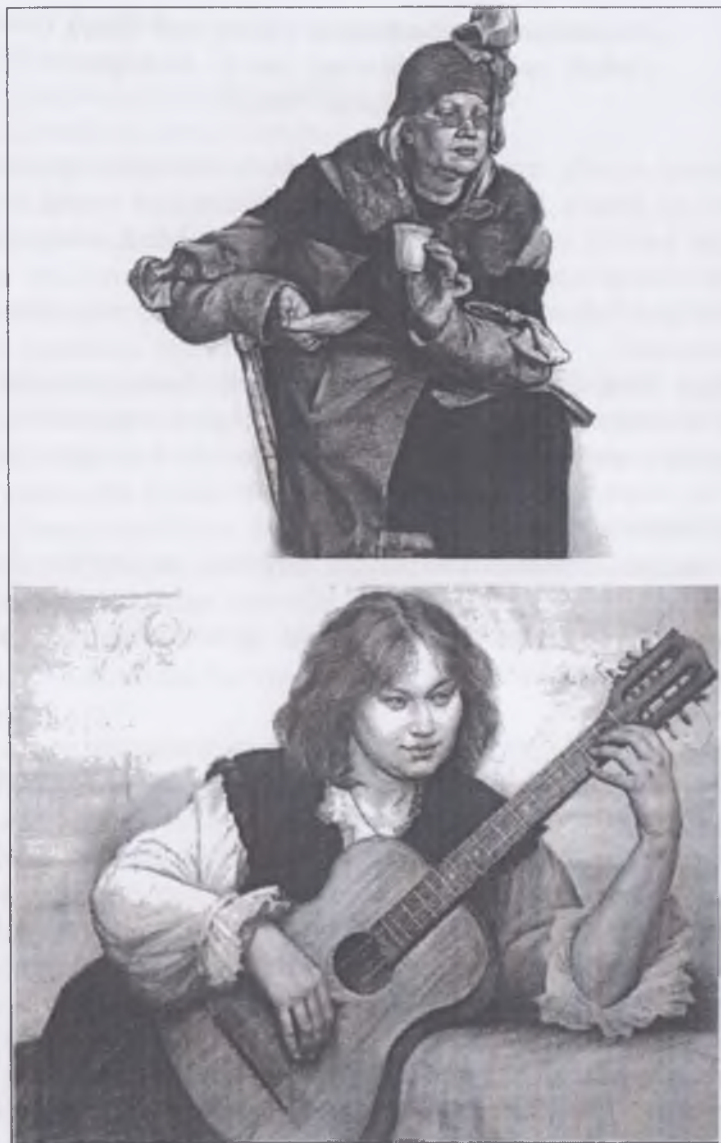

273-rasm. Qo‘llari bilan belgacha ishlangan portret namunalari, o‘quv rasmlar¹

¹ https://vk.com/academic_drawing

**23-sozlama. Yonboshlagan yalang'och figura
(erkak yoki ayol figurasi, sun'iy yoritilgan
yarim shartli rasm)**

Asosiy vazifa murakkab rakursda tasvirlanayotgan narsa shaklining plastik bog'lanishi va konstruksiyasini to'g'ri topish. Shakllar batafsil ravishda qismlarga bo'linishi kerak, birikmalarga katta e'tibor qaratiladi.

Berilgan rakursda qo'l va oyoqlar ham bu jihatdan modelashtiriladi.

Katta shakldagi asosiy xususiyatlar bilan chegaralanib qolmasdan, talaba tafsilotlarni ham diqqat bilan o'rganishi kerak. Bularning barchasi to'liqligi va etarli darajada namoyon bo'lishi bilan bir vaqtning o'zida to'la-to'kis beriladi.

• **Uslubiy ta'minot**

Dasturni o'rganish jarayonida quyidagi usullardan foydalaniladi:

Birinchi — Axborot uzatish manbai va vositalari bo'yicha:

- 1) so'zli;
- 2) ko'rgazmali;
- 3) amaliy.

Ikkinchi — Bilish faoliyatining tabiati va darajasi bo'yicha:

- 1) tushuntiruvchi-ko'rgazmali;
- 2) reproduktiv (esda qolgan narsani tasvirlashga (tiklashga) oid).

Uchinchi — Talabalar faoliyatining tabiati bo'yicha:

- 1) faol;
- 2) amaliy;
- 3) ijodiy.

• **Ish rejasi:**

Tayyorlov bosqichi.

1. G'oya.
2. Ashyo tanlash.
3. Xomaki nusxa.
4. Qoralama nusxa.

Asosiy bosqich.

1. Kompozitsiya.
2. Qismlarning mutanosibliği va harakati.
3. Detallarni aniq chizish.
4. Rang-tuslardagi munosabatlar.
5. Yakuniy bosqich.

• Sozlama uchun kerakli materiallar:

Bu topshiriqning maqsadi qoʻlli psixologik portret va portretlashtirilayotgan modelning plastikasini aks ettiruvchi nisbatlarni toʻgʻri topishdan iborat.

Material tanlash: yumshoq tusli 8V, 9V navli grafit qalamlar yoki, retush (presslangan koʻmir), sangina bilan ishlanadi. Planshetdagi qogʻoz 2–3 marta sous, sepiya, qora choy yoki qahva bilan tuslanishi kerak.

Sozlama xomakisini planshetga joylashtirish kerak. Avval, oʻlchamlarni (formatni) belgilab chiqish lozim. Xomakidagi nisbatlar formatdagi shakllarga muvofiq boʻlishi kerak.

Buning uchun eng mos planshet oʻlchami 70x50 sm. boʻladi. Rasmdagi tasvir haqiqiy oʻlchamlaridan kichikroq boʻlishi kerak.

Kompozitsiyaning vazifasi — qogʻoz formatidagi sileet dogʻlar xomakida aks etgan boʻlishi lozim.

Xomakini yumshoq qalamlar bilan amalga oshirish maqsadga muvofiq boʻladi. Buning uchun 5V dan 9V gacha boʻlgan yumshoqlikdagi qalamlar yoki, retushdan foydalangan maʼqul. Chizish jarayonida gʻoyani yodda tuting: kompozitsiya, nisbat, harakatlar va rang-tus munosabatlari.

Nisbatlar va harakatlar rasmni qogʻozga kompozitsion umumiydan tafsilotlargacha qarab joylashtirishdan boshlanadi.

Tafsilotlarni chizishda asosiy eʼtiborni bosh va qoʻllar ustida ishlashga qaratamiz va bir paytning oʻzida tasvirni butunligicha idrok qilishni ham unutmaymiz.

Ushbu sozlamadagi rang-tus munosabatlari yarim shartlidir. Bunda model qismlarini sinchiklab puxta oʻrganish va ularni izchil tasvirlash asosiy rol oʻynaydi.



274-rasm. Yonboshlagan model namunasi. O'quv rasmi¹

¹ https://vk.com/academic_drawing

Ushbu sozlamadagi yakuniy bosqich tafsilotlarni bir-biri bilan bog'lash va umumlashtirishdan iborat bo'ladi.

NAZORAT SAVOLLARI

1. *Yonboshlagan qomatni qanday qilib joylashtirish kerak?*
2. *Yonboshlagan odamning holatlari qanday bo'ladi?*
3. *Yonboshlagan odam qomati o'tirgan yoki, turgan odam qomatidan nimasi bilan farq qiladi?*
4. *Poza (vaziyat) nima?*
5. *Naturachi qancha vaqtdan keyin dam olishi kerak?*

24-sozlama. Libossiz yotgan holdagi odam qomati (Erkak yoki, ayol qomati, sun'iy yorug'likdagi yarim shartli chizma)

Natura bilan chizuvchi orasidagi masofani hisobga olgan holda perspektivadan to'g'ri foydalana olish, murakkab harakatlardagi shaklning kuchli o'zgarishini tasvirlashda muhim hisoblanib, bu chizuvchidan katta mahoratni va shakl qurilishi haqidagi to'g'ri tushunchani talab qiladi. Shaklning relyefining tabiatini tushunib olish juda muhim va hayolan shaklning kesishuvchi chiziqlarini istalgan yo'nalishda tasavvur qila olish kerak. Eng asosiysi, joyni va qisqaruvchi perspektivani to'g'ri tanlash.

Dastgohli rangtasvir dasturlarini o'zlashtirishda semestrning oxirgi sozlamasini xolstda grizal texnikasida mo'yqalam bilan ishlash mumkin va bu rangtasvirni o'rganishda katta yordam berishi mumkin. Uchinchi bosqichni yakunlashda, o'quvchilar oldiga asosan quyidagi topshiriqlar qo'yiladi:

1. Chizish amaliyotida talabalarda umumiy hajmiy-fazoviy borliqni tasvirlay olish qobiliyatini rivojlantirish. Naturadan chizish jrayonida o'ylash, his qilish va shaklda chizishga o'rgatadi

2. Talabalarni tabiat yoki, inson tomonidan yaratilgan predmetlarni kuzatish yo'li bilan ketma-ket mashqlar bajarish yordamida o'sha predmetning qurilishini tushunishga o'rgatish.

3. Rang-tus bilan bog'liq masalalarni hal qilish.

4. Chizilayotgan rasmning yaxlitligini nazarda tutgan holda, ranglar nisbati bilan ishlashni bilish.

5. Umumiydan tafsilotlarga, tafsilotlardan umumiyga qadar ishlashni bilish.

6. Dettalashtirish, ya'ni tafsilotlashtirishni bilish, buzmasdan, aksincha, umumiy detallar bilan boyitgan holda.

7. Detallarni (tafsilotlarni) umumlashtira olish va bu bilan xarakterli, muhim va ahamiyatli tomonlarni ochib berishni bilish.

8. Ongli ravishda naturani o'rganish, fikrlash orqali chizishni bilish va shu orqali, o'zidan o'ylab chizish malakalarini ishlab chiqishi kerak.

Oldingi 3 bosqichda figura va boshni chizish texnikasini o'rganish bilan birga o'quvchilar amaliyotda ijodiy jarayonni qonun-qoidalarini o'rganib borishlari kerak.

Bularning asosida predmetlarning turli ko'rinishlarini chizishlari mumkin.

• ***Uslubiy ta'minot***

Dasturni o'rganish jarayonida quyidagi usullardan foydalaniladi:

Birinchi — Axborot uzatish manbai va vositalari bo'yicha:

- 1) so'zli;
- 2) ko'rgazmali;
- 3) amaliy.

Ikkinchi — Bilish faoliyatining tabiati va darajasi bo'yicha:

- 1) tushuntiruvchi-ko'rgazmali;
- 2) reproduktiv (esda qolgan narsani tasvirlashga (tiklashga) oid).

Uchinchi — Talabalar faoliyatining tabiati bo'yicha:

- 1) faol;
- 2) amaliy;
- 3) ijodiy.

• ***Ish rejasi:***

Tayyorlov bosqichi.

1. G'oya.

2. Ashyo tanlash.
3. Xomaki nusxa.
4. Qoralama nusxa.

Asosiy bosqich.

1. Kompozitsiya.
2. Qismlarning mutanosibligi va harakati.
3. Detallarni aniq chizish.
4. Rang-tuslardagi munosabatlar.
5. Yakuniy bosqich.

Bu topshiriqning maqsadi yotgan holdagi natura uchun qiziqarli vaziyatlarni topish va uni tuzilishi jihatdan puxta o'rganib, plastikasini aks ettiruvchi anatomik bilimlar bilan boyitishdan iborat.

Material tanlash: yumshoq tusli 8V, 9V navli grafit qalamlar yoki retush (presslangan ko'mir), sangina bilan ishlanadi. Planshetdagi qog'oz 2–3 marta sous, sepiya, qora choy yoki qahva bilan tuslanishi kerak.

Sozlama xomakisini planshetga joylashtirish kerak. Avval, o'lchamlarni (formatni) belgilab chiqish lozim. Xomakidagi nisbatlar formatdagi shakllarga muvofiq bo'lishi kerak. Buning uchun eng mos planshet o'lchami 70x50 sm. bo'ladi. Rasmdagi tasvir haqiqiy o'lchamlaridan kichikroq bo'lishi kerak.

Kompozitsiyaning vazifasi — qog'oz formatidagi sileet dog'lar xomakida aks etgan bo'lishi lozim.

Xomakini yumshoq qalamlar bilan amalga oshirish maqsadga muvofiq bo'ladi. Buning uchun 5V dan 9V gacha bo'lgan yumshoqlikdagi qalamlar yoki retushdan foydalangan ma'qul. Chizish jarayonida g'oyani yodda tuting: kompozitsiya, nisbat, harakatlar va rang-tus munosabatlari.

Nisbatlar va harakatlar rasmni qog'ozga kompozitsion umumiydan tafsilotlargacha qarab joylashtirishdan boshlanadi.

Tafsilotlarni chizishda asosiy e'tiborni chizayotganga yaqinroq joylashgan konstruktiv tafsilotlar ustida ishlashga qaratamiz va bir paytning o'zida tasvirni butunligicha idrok qilishni ham unutmaymiz.



275-rasm. Yotgan qomat tasvirlangan rasmlardan namunalar.
O'quv rasmlar¹

¹ https://vk.com/academic_drawing

Ushbu sozlamadagi rang-tus munosabatlari yarim shartlidir. Bunda model qismlarini sinchiklab puxta o'rganish va ularni izchil tasvirlash asosiy rol o'ynaydi.

Ushbu sozlamadagi yakuniy bosqich tafsilotlarni bir-biri bilan bog'lash va umumlashtirishdan iborat bo'ladi.

NAZORAT UCHUN SAVOLLAR

- 1. Yotgan odam qomatining sozlamasi qanday qo'yiladi?*
- 2. Yotgan odam qomati vaziyati qanday bo'ladi?*
- 3. Yotgan odam qomati tik turgan, o'tirgan va yonboshlagan naturadan qanday farq qiladi?*
- 4. Naturachining yotgan holdagi qomati qanday yoritiladi?*
- 5. Yotgan odam qomati qanday gradus ostida qo'yilgani ma'qul?*

◆ 8.7. Vazifa. 4-bosqich. 7-semestr

4-bosqichda «Rangtasvir» fanining maqsadi talabalarga libosli va libossiz odam qomatini harakatda va turli rakurslarda tasvirlashga ijodiy yondoshish bo'yicha bilimlar va amaliy malakalarni egallash usullarini o'rgatishdan iboratdir.

So'nggi bosqichdagi vazifalar quyidagilardan iborat: talabanning katta ijodiy yo'lidagi ichki hissiyotlarini to'g'ri yo'naltirish uchun kerakli sifat va o'ziga xos xususiyatlarini aniqlash, jamlash va uni ta'kidlab ko'rsatish. Bu uning rassom bo'lib yetishishida juda muhim.

Akademik chizmatasvirning butun tizimi yakuniy kompozitsiyani yaratishga qaratilgan. O'quvchi ishni yaratiluvchi rasm uchun g'oya paydo bo'lgach boshlaydi. Birinchi shtrixlar yordamida hayoliga kelgan g'oyani ushlab olish uchun harakat qiladi.

Shunaqasi ham bo'ladiki, g'oya ish jarayonida juda yorqin va kuchli taassurot natijasida ham paydo bo'lishi mumkin va bunda deyarli o'zini to'xtatishga kuch bo'lmaydi. Rassom tasvirga barchani hayron qoldirgan narsalarni tezroq tushirishga urinadi.

**25-sozlama. Rakursdagi yalang'och qomat
(yosh, chayir erkak qomati, sun'iy yoritilgan
yarim shartli rasm)**

Katta kurslarda «rakursdagi yalang'och qomat» topshirig'ini bajarish o'quv jarayonida yangi bosqichni — fazodagi yanada murakkabroq shakl qurilishi bo'yicha topshiriqlarni bajarish va u qamrab olgan bilim va malakalarni o'zlashtirishni anglatadi. Chizmatasvirdagi rakurs, katta ijoddagi sinov bosqichidir.

Odam qomatining rakursli tasvirining sozlamasi uchun har tomonlama uyg'un tarzda yaxshi rivojlangan erkak qomati mos tushadi. O'tirgan naturachi uchun ozgina ko'tarilgan podium ishlatiladi. Modelning vaziyatini, harakatlarini yaxshilab o'ylab chiqib, dasturiy topshiriqning boshqa talablari haqida ham o'ylash kerak.

Yorug'lik yechimi katta rol o'ynaydi, rakursdagi figuraning rasmi topshiriqlar bo'yicha juda murakkabdir. Bu yerda rang-tus, atrof muhit, chuqur fazo va shu kabi boshqa masalalar paydo bo'ladi. Yorug'lik qomatning asosiy rejalarini aniqlab berishi va talabga ishni davom ettirish odam qomati tuzilishini har taraflama o'rganishga yordam berishi kerak.

Ishni boshlashga kirisha turib, rassom tanlagan nuqtai nazardan naturagacha bo'lgan masofa aniq ko'rish burchagi o'lchamlaridan oshib ketmasligi kerakligini yodda tutmog'i lozim, bu burchak, odatda 300 ga teng bo'ladi.

Lekin xuddi arxitekturani chizmalarida bo'lganidek, keng qarash burchagi bu erda ham bo'lishi mumkin. Rakursda figuraning qurilishi bosqichlarga bo'linadi.

• **Uslubiy ta'minot**

Dasturni o'rganish jarayonida quyidagi usullardan foydalaniladi:

Birinchi — Axborot uzatish manbai va vositalari bo'yicha:

- 1) so'zli;
- 2) ko'rgazmali;
- 3) amaliy.

Ikkinchi – Bilish faoliyatining tabiati va darajasi bo'yicha:

- 1) tushuntiruvchi-ko'rgazmali;
- 2) reproduktiv (esda qolgan narsani tasvirlashga (tiklashga) oid).

Uchinchi – Talabalar faoliyatining tabiati bo'yicha:

- 1) faol;
- 2) amaliy;
- 3) ijodiy.

• Ish rejasi:

Tayyorlov bosqichi.

1. G'oya.
2. Ashyo tanlash.
3. Xomaki nusxa.
4. Qoralama nusxa.

Asosiy bosqich.

1. Kompozitsiya.
2. Qismlarning mutanosibligi va harakati.
3. Detallarni aniq chizish.
4. Rang-tuslardagi munosabatlar.
5. Yakuniy bosqich.

Bu topshiriqning maqsadi qog'ozda kompozitsion joylashtirishni to'g'ri topish, berilgan model qomati nisbatlari, harakati, plastikasi tabiatini bera olish, chiziqli – konstruktiv vazifani yechish, qomatning anatomik tuzilishini o'rganish, shakl plastikasini aks ettiruvchi tasvirning rang-tus munosabatlarini to'g'ri topishdan iborat.

Material tanlash: yumshoq tusli 8V, 9V navli grafit qalamlar yoki, retush (presslangan ko'mir), sangina bilan ishlanadi. Planshetdagi qog'oz 2–3 marta sous, sepiya, qora choy yoki qahva bilan tuslanishi kerak.

Sozlama xomakisini planshetga joylashtirish kerak. Avval, o'lchamlarni (formatni) belgilab chiqish lozim. Xomakidagi nisbatlar formatdagi shakllarga muvofiq bo'lishi kerak. Buning uchun eng mos planshet o'lchami 70x50 sm. bo'ladi. Rasmdagi tasvir haqiqiy o'lchamlaridan kichikroq bo'lishi kerak.



**276-rasm. Rakursdagi qomat
tasvirlangan ishlardan
namunalar.
O'quv rasmlar¹**

¹ https://vk.com/academic_drawing

Kompozitsiyaning vazifasi — qog‘oz formatidagi sileet dog‘lar xomakida aks etgan bo‘lishi lozim.

Xomakini yumshoq qalamlar bilan amalga oshirish maqsadga muvofiq bo‘ladi. Buning uchun 5V dan 9V gacha bo‘lgan yumshoqlikdagi qalamlar yoki, retushdan foydalangan ma‘qul.

Chizish jarayonida g‘oyani yodda tuting: kompozitsiya, nisbat, harakatlar va rang-tus munosabatlari.

Nisbatlar va harakatlar rasmni qog‘ozga kompozitsion umumiydan tafsilotlargacha qarab joylashtirishdan boshlanadi.

Tafsilotlarni chizishda asosiy e‘tiborni rassomga yaqinroqda joylashgan konstruktiv tafsilotlar ustida ishlashga qaratamiz va bir paytning o‘zida tasvirni butunligicha idrok qilishni ham unutmaymiz.

Ushbu sozlamadagi rang-tus munosabatlari yarim shartlidir. Bunda model qismlarini sinchiklab puxta o‘rganish va ularni izchil tasvirlash asosiy rol o‘ynaydi.

Ushbu sozlamadagi yakuniy bosqich tafsilotlarni bir-biri bilan bog‘lash va umumlashtirishdan iborat bo‘ladi.

NAZORAT SAVOLLARI

1. *Rakursdagi odam qomati nima?*
2. *Rakursdagi odam qomatining qanday ko‘rinishlari bo‘ladi?*
3. *Rakursdagi odam qomati sozlamasida qanday vazifalar qo‘yiladi?*
4. *Qanday kartinalarda rakursdagi qomatdan foydalaniladi?*
5. *Plafon nima?*

26-sozlama. Libosli odam figurasi, murakab bo‘lmagan oddiy tafsilotlari bilan
(erkak yoki, ayol qomati, sun‘iy yoritilgan yarim shartli va shartli chizma)

Bosh va qo‘lning portret talqini. Bu ishda ifoda vositalarini belgilovchi xarakteristika ham talab qilinadi.

Kopozitsion joylashtirish bo‘yicha vositalar ham o‘ylab chiqilishi kerak.

• **Uslubiy ta'minot**

Dasturni o'rganish jarayonida quyidagi usullardan foydalaniladi:

Birinchi — Axborot uzatish manbai va vositalari bo'yicha:

- 1) so'zli;
- 2) ko'rgazmali;
- 3) amaliy.

Ikkinchi — Bilish faoliyatining tabiati va darajasi bo'yicha:

- 1) tushuntiruvchi-ko'rgazmali;
- 2) reproduktiv (esda qolgan narsani tasvirlashga (tiklashga) oid).

Uchinchi — Talabalar faoliyatining tabiati bo'yicha:

- 1) faol;
- 2) amaliy;
- 3) ijodiy.

• **Ish rejasi:**

Tayyorlov bosqichi.

1. G'oya.
2. Ashyo tanlash.
3. Xomaki nusxa.
4. Qoralama nusxa.

Asosiy bosqich.

1. Kompozitsiya.
2. Qismlarning mutanosibligi va harakati.
3. Detallarni aniq chizish.
4. Rang-tuslardagi munosabatlar.
5. Yakuniy bosqich.

Bu topshiriqning maqsadi qog'ozda kompozitsion joylashtirishni to'g'ri topish, berilgan model qomati nisbatlari, harakati, plastikasi tabiatini bera olish, chiziqli — konstruktiv vazifani yechish, qomatning anatomik tuzilishini o'rganish, shakl plastikasini aks ettiruvchi tasvirning rang-tus munosabatlarini to'g'ri topishdan iborat.

Material tanlash: yumshoq tusli 8V, 9V navli grafit qalamlar yoki, retush (presslangan ko'mir), sangina bilan ishlanadi. Plan-

shetdagi qog'oz 2–3 marta sous, sepiya, qora choy yoki qahva bilan tuslanishi kerak.

Sozlama xomakisini planshetga joylashtirish kerak. Avval, o'lchamlarni (formatni) belgilab chiqish lozim.

Xomakidagi nisbatlar formatdagi shakllarga muvofiq bo'lishi kerak. Buning uchun eng mos planshet o'lchami 70x50 sm. bo'ladi. Rasmdagi tasvir haqiqiy o'lchamlaridan kichikroq bo'lishi kerak.

Kompozitsiyaning vazifasi — qog'oz formatidagi sileet dog'lar xomakida aks etgan bo'lishi lozim.

Xomakini yumshoq qalamlar bilan amalga oshirish maqsadga muvofiq bo'ladi. Buning uchun 5V dan 9V gacha bo'lgan yumshoqlikdagi qalamlar yoki retushdan foydalangan ma'qul.

Chizish jarayonida g'oyani yodda tuting: kompozitsiya, nisbat, harakatlar va rang-tus munosabatlari.

Nisbatlar va harakatlar rasmni qog'ozga kompozitsion umumiydan tafsilotlargacha qarab joylashtirishdan boshlanadi.

Tafsilotlarni chizishda asosiy e'tiborni tananing umumiy massasi ustida ishlashga qaratamiz va bir paytning o'zida tasvirni butunligicha idrok qilishni ham unutmaymiz.

Ushbu sozlamadagi rang-tus munosabatlari yarim shartlidir. Bunda model qismlarini sinchiklab puxta o'rganish va ularni izchil tasvirlash asosiy rol o'ynaydi.

Ushbu sozlamadagi yakuniy bosqich tafsilotlarni bir-biri bilan bog'lash va umumlashtirishdan iborat bo'ladi.

NAZORAT SAVOLLARI

- 1. Libosli odam qomatini murakkab bo'lmagan tafsilotlari bilan sozlamada qanday joylashtiriladi?*
- 2. Murakkab bo'lmagan tafsilotlari bilan libosli odam qomatini nima maqsadda tasvirlanadi?*
- 3. Chizayotgan odam sozlamadan qancha uzoqlikda turishi kerak?*
- 4. Nima uchun sozlama va chizayotgan odam orasida eng kamida 2ta naturachi uzunligiga teng masofa bo'lishi kerak deb maslahat berishadi?*
- 5. Diapozon nima?*



277-rasm. Murakkab bo'lmagan tafsilotlari bilan libosli odam qomati.
O'quv rasmlar¹

¹ https://vk.com/academic_drawing

27-sozlama. Interyerdagi odam qomati
(erkak yoki, ayol figurasi, sun'iy yorug'likdagi yarim
shartli yoki, shartsiz rasm)

Keskin yoritilgan qomatni ustaxona fonida murakkab bo'lmagan, kuchsiz yorug'likda ko'rinadigan tafsilotlari bilan qo'yish mumkin.

Bu yerda birinchi marta predmetlarni fazoda turli yoritishda tasvirlash bilan bog'liq masala paydo bo'ladi. Ushbu holatda predmetlar uzoqroq masofadan qaralganda, yaqinroqdan qaragandagiga nisbatan tekisroq va silliqroq qabul qilinishi mumkinligini hisobga olish kerak.

Bu holat tabiatda juda katta chuqurlikdagi fazoda ayniqsa yaxshi ko'rinadi va bunda birinchi plandagi predmetlarning relefiligi uzoqdagi siluet soya bilan taqqoslanadi.

• **Uslubiy ta'minot**

Dasturni o'rganish jarayonida quyidagi usullardan foydalaniladi:

Birinchi — Axborot uzatish manbai va vositalari bo'yicha:

- 1) so'zli;
- 2) ko'rgazmali;
- 3) amaliy.

Ikkinchi — Bilish faoliyatining tabiati va darajasi bo'yicha:

- 1) tushuntiruvchi-ko'rgazmali;
- 2) reproduktiv (esda qolgan narsani tasvirlashga (tiklashga) oid).

Uchinchi — Talabalar faoliyatining tabiati bo'yicha:

- 1) faol;
- 2) amaliy;
- 3) ijodiy.

• **Ish rejasi:**

Tayyorlov bosqichi.

1. G'oya.
2. Ashyo tanlash.
3. Xomaki nusxa.

4. Qoralama nusxa.

Asosiy bosqich.

1. Kompozitsiya.

2. Qismlarning mutanosibligi va harakati.

3. Detallarni aniq chizish.

4. Rang-tuslardagi munosabatlar.

5. Yakuniy bosqich.

Bu topshiriqning maqsadi — yanada ifodaviy rakursni topish, kompozitsiyada asosiy qilib naturani belgilash, kompozitsiyani rang-tusda uyg'unlashtirib berish.

Material tanlash: yumshoq tusli 8V, 9V navli grafit qalamlar yoki retush (presslangan ko'mir), sangina bilan ishlanadi. Planshetdagi qog'oz 2–3 marta sous, sepiya, qora choy yoki qahva bilan tuslanishi kerak.

Sozlama xomakisini planshetga joylashtirish kerak. Avval o'lchamlarni (formatni) belgilab chiqish lozim.

Xomakidagi nisbatlar formatdagi shakllarga muvofiq bo'lishi kerak. Buning uchun eng mos planshet o'lchami 70x50 sm. bo'ladi. Rasmdagi tasvir haqiqiy o'lchamlaridan kichikroq bo'lishi kerak.

Kompozitsiyaning vazifasi — qog'oz formatidagi sileet dog'lar xomakida aks etgan bo'lishi lozim.

Xomakini yumshoq qalamlar bilan amalga oshirish maqsadga muvofiq bo'ladi. Buning uchun 5V dan 9V gacha bo'lgan yumshoqlikdagi qalamlar yoki retushdan foydalangan ma'qul. Chizish jarayonida g'oyani yodda tuting: kompozitsiya, nisbat, harakatlar va rang-tus munosabatlari.

Nisbatlar va harakatlar rasmni qog'ozga kompozitsion umumiydan tafsilotlargacha qarab joylashtirishdan boshlanadi.

Tafsilotlarni chizishda asosiy e'tiborni tananing umumiy massasi ustida ishlashga qaratamiz va bir paytning o'zida tasvirni butunligicha idrok qilishni ham unutmeymiz.

Ushbu sozlamadagi rang-tus munosabatlari yarim shartlidir. Bunda model qismlarini sinchiklab puxta o'rganish va ularni izchil tasvirlash asosiy rol o'ynaydi.



*278-rasm. Interyerdagi qomatni tasvirlash bo'yicha namunalar.
O'quv rasmlar¹*

¹ https://vk.com/academic_drawing

Ushbu sozlamadagi yakuniy bosqich tafsilotlarni bir-biri bilan bog'lash va umumlashtirishdan iborat bo'ladi.

NAZORAT SAVOLLARI

1. *Intererda odamning qomatini qanday qo'yish kerak?*
2. *Interer nima?*
3. *Intererda ofam qomatini qanday o'lchamda chizgan ma'qul?*
4. *Intererdagi odam qomatini tasvirlashga qancha vaqt ajratiladi?*
5. *Intererdagi odam qomati sozlamasida asosiy narsa nima?*

28-sozlama. Gipsdan yasalgan antik uslubdagi libossiz qomat (yosh, chayir erkak yoki, ayol qomati, sun'iy yorug'likdagi yarim shartli yoki, shartsiz rasm)

Bu sozlamada gipsdan yasalgan odam va hayvonlarning turli haykallari va byustlari yoki me'moriy detallardan foydalanish mumkin.

Sozlamada asosiysi tirik model bilan gipsni uyg'unlashtira olish va uncha ko'p bo'lmagan hajmda drapirovka ham qo'shish mumkin.

Talabani ortiqcha murakkabliklar bilan chalg'itmaslik uchun, naturani tik turgan holatda qo'ygan yaxshi va talabalarga bu sozlama inter yerdagi natura emas, balki aniq bir shartli holatdagi qomat ekanligini tushuntirish ham muhim hisoblanadi.

• *Uslubiy ta'minot:*

Dasturni o'rganish jarayonida quyidagi usullardan foydalaniladi:

Birinchi — Axborot uzatish manbai va vositalari bo'yicha:

- 1) so'zli;
- 2) ko'rgazmali;
- 3) amaliy.

Ikkinchi — Bilish faoliyatining tabiati va darajasi bo'yicha:

- 1) tushuntiruvchi-ko'rgazmali;
- 2) reproduktiv (esda qolgan narsani tasvirlashga (tiklashga) oid).

Uchinchi – Talabalar faoliyatining tabiati bo'yicha:

- 1) faol;
- 2) amaliy;
- 3) ijodiy.

• Ish rejasi:

Tayyorlov bosqichi.

1. Ashyo tanlash.
3. Xomaki nusxa.
4. Qoralama nusxa.

Asosiy bosqich.

1. Kompozitsiya.
2. Qismlarning mutanosibliği va harakati.
3. Detallarni aniq chizish.
4. Rang-tuslardagi munosabatlar.
5. Yakuniy bosqich.

• Sozlama uchun kerakli materiallar:

Bu topshiriqning maqsadi – yanada ifodaviy rakursni topish, kompozitsiyada asosiy qilib naturani belgilash, kompozitsiyani rang-tusda uyg'unlashtirib berish.

Material tanlash: yumshoq tusli 8V, 9V navli grafit qalamlar yoki retush (presslangan ko'mir), sangina bilan ishlanadi. Plan-shetdagi qog'oz 2–3 marta sous, sepiya, qora choy yoki qahva bilan tuslanishi kerak.

Sozlama xomakisini planshetga joylashtirish kerak. Avval, o'lchamlarni (formatni) belgilab chiqish lozim. Xomakidagi nisbatlar formatdagi shakllarga muvofiq bo'lishi kerak. Buning uchun eng mos planshet o'lchami 70x50 sm. bo'ladi. Rasmdagi tasvir haqiqiy o'lchamlaridan kichikroq bo'lishi kerak.

Kompozitsiyaning vazifasi – qog'oz formatidagi sileet dog'lar xomakida aks etgan bo'lishi lozim.

Xomakini yumshoq qalamlar bilan amalga oshirish maqsadga muvofiq bo'ladi, buning uchun 5V dan 9V gacha bo'lgan yumshoqlikdagi qalamlar yoki, retushdan foydalangan ma'qul.



279-rasm. Gipsdan ishlangan antik qomat tasvirlangan rasmlardan namunalar. O'quv rasmlari¹

¹ https://vk.com/academic_drawing

Chizish jarayonida g'oyani yodda tuting: kompozitsiya, nisbat, harakatlar va rang-tus munosabatlari.

Nisbatlar va harakatlar rasmni qog'ozga kompozitsion umumiydan tafsilotlarga qarab joylashtirishdan boshlanadi.

Tafsilotlarni chizishda asosiy e'tiborni qomatning rang-tus tafsilot lari ustida ishlashga qaratamiz va bir paytning o'zida tasvirni butunligicha idrok qilishni ham unutmaymiz.

Ushbu sozlamadagi rang-tus munosabatlari yarim shartlidir. Bunda model qismlarini sinchiklab puxta o'rganish va ularni izchil tasvirlash asosiy rol o'ynaydi.

Ushbu sozlamadagi yakuniy bosqich tafsilotlarni bir-biri bilan bog'lash va umumlashtirishdan iborat bo'ladi.

NAZORAT SAVOLLARI

1. *Gipsdan ishlangan libossiz antik qomat sozlamada nima uchun qo'yiladi?*
2. *Kontrast nima?*
3. *Antik olam nima ?*
4. *Gipsdan ishlangan libossiz antik qomat sozlamada qanday qo'yiladi?*
5. *Gipsdan ishlangan libossiz antik qomat sozlamasida qanday antik nusxalar qo'yiladi?*

◆ 8.8. Vazifa, 4-bosqich. 8-semestr

Bakalavr yo'nalishidagi oxirgi semestr mashg'ulotlari asosan ikkita figuradan iborat sozlamalardan tuzilgan.

Sozlamalar ko'proq diplom ishi uchun tayyorgarlik hisoblanadi.

29-sozlama. Tik turgan holdagi ikkita libossiz qomat (Keksa, chayir erkak yoki, ayol qomati, sun'iy yoritilgan yarim shartli rasm)

Sozlamada ikkita qomatni kompanovka qilish kerak. Ular har xil burilish va harakatda turishadi. Ularni bir-biriga bo'ysundirish kerak. Birinchi o'rinda qomatlarni o'ylab tanlash va yoritish kerak. Ular har xil tabiatli bo'lishi kerak va aynan shu sababli ularning har birining shaxsiy xususiyatlari yorqinroq ko'rinadi.

Naturachilarni tanlayotganda, ularning yoshi, mushaklarining tabiati turlicha bo'lishini e'tiborga olib, sozlamada ularni plastik va yorug'likda umumlashtirish kerak.

Yosh rassomlarga qiyin va qiziqarli figurani qog'ozga kompanovka qilish vazifasi qo'yiladi. Buning uchun naturaga qarash nuqtasini to'g'ri topish talab etiladi.

Sozlamada figuralarni kontrast holda qo'yish kerak: masalan, bittasi old tarafdin tasvirlanadi, boshqasi esa — orqadan.

Talabani sozlamani figuralarni ajratilgan holda emas, balki ularni plastik uyg'unlashgan holda chizishga o'rgatish kerak.

• **Uslubiy ta'minot**

Dasturni o'rganish jarayonida quyidagi usullardan foydalaniladi:

Birinchi — Axborot uzatish manbai va vositalari bo'yicha:

- 1) so'zli;
- 2) ko'rgazmali;
- 3) amaliy.

Ikkinchi — Bilish faoliyatining tabiati va darajasi bo'yicha:

- 1) tushuntiruvchi-ko'rgazmali;
- 2) reproduktiv (esda qolgan narsani tasvirlashga (tiklashga) oid).

Uchinchi — Talabalar faoliyatining tabiati bo'yicha:

- 1) faol;
- 2) amaliy;
- 3) ijodiy.

• **Ish rejasi:**

Tayyorlov bosqichi.

1. G'oya.
2. Ashyo tanlash.
3. Xomaki nusxa.
4. Qoralama nusxa.

Asosiy bosqich.

1. Kompozitsiya.
2. Qismlarning mutanosibligi va harakati.
3. Detallarni aniq chizish.

4. Rang-tuslardagi munosabatlar.

5. Yakuniy bosqich.

Ushbu topshiriqning mohiyati ikki qomat orasidagi uyg'unlikni topish, ularni to'g'ri komponovka qilish va shakllar plastikasi va dinamikasini ifodalovchi nisbatlarini to'g'ri topish.

Material tanlash: yumshoq tusli 8V, 9V navli grafit qalamlar yoki, retush (presslangan ko'mir), sangina bilan ishlanadi. Planshetdagi qog'oz 2–3 marta sous, sepiya, qora choy yoki qahva bilan tuslanishi kerak.

Sozlama xomakisini planshetga joylashtirish kerak. Avval, o'lchamlarni (formatni) belgilab chiqish lozim.

Xomakidagi nisbatlar formatdagi shakllarga muvofiq bo'lishi kerak. Buning uchun eng mos planshet o'lchami 70x50 sm. bo'ladi. Rasmdagi tasvir haqiqiy o'lchamlaridan kichikroq bo'lishi kerak.

Kompozitsiyaning vazifasi — qog'oz formatidagi sileet dog'lar xomakida aks etgan bo'lishi lozim.

Xomakini yumshoq qalamlar bilan amalga oshirish maqsadga muvofiq bo'ladi. Buning uchun 5V dan 9V gacha bo'lgan yumshoqlikdagi qalamlar yoki, retushdan foydalangan ma'qul.

Chizish jarayonida g'oyani yodda tuting: kompozitsiya, nisbat, harakatlar va rang-tus munosabatlari.

Nisbatlar va harakatlar tasvirni qog'ozga kompozitsion umumiydan tafsilotlargacha qarab joylashtirishdan boshlanadi.

Tafsilotlarni chizishda asosiy e'tiborni qomatning rang-tus tafsilotlari ustida ishlashga qaratamiz va bir paytning o'zida tasvirni butunligicha idrok qilishni ham unutmaymiz.

Ushbu sozlamadagi rang-tus munosabatlari yarim shartlidir. Bunda model qismlarini sinchiklab puxta o'rganish va ularni izchil tasvirlash asosiy rol o'ynaydi.

Ushbu sozlamadagi yakuniy bosqich tafsilotlarni bir-biri bilan bog'lash va umumlashtirishdan iborat bo'ladi.



280-rasm. Libossiz ikki qomatli tasvirlardan namunalar,
O'quv rasmlar¹

¹ https://vk.com/academic_drawing

NAZORAT SAVOLLARI

1. Ikki qomatli sozlamalar nima uchun qo'yiladi?
2. Ikki qomatli sozlamalar qanday qo'yiladi?
3. Ikki qomatli sozlamalarni qanday o'lchamlarda bajarish kerak?
4. Ikki qomatli sozlamalarni qanday material usul bilan ishlatish mumkin?
5. Ikki qomatli sozlamalar qancha vaqt davomida bajariladi?

30-sozlama. Ma'lum bir muhitdagi libossiz ikki qomatning mavzuiy tasviri (Erkak yoki ayol, yosh va keksa qomat, sun'iy yorug'likda yarim shartli chizma)

Ushbu topshiriq avvalgi rejadagi kabi amalga oshiriladi. Farqi esa bu yerda mavzu va atrof-muhitning mavjudligi. Bu yakuniy topshiriq bo'lib, talaba to'rt yil davomida egallagan barcha bilim va malakasini namoyon etadi.

Egallagan bilim va mahoratlari bilan qurollangan holda talaba rassom sifatida diplom ishini bajarishga to'liq holda tayyor bo'lishi kerak.

Naturadan erkin chizish bilan birga, u ham xotiradan, ham tasvvur qilib chizish mahoratiga ega bo'lishi kerak.

• Uslubiy ta'minot

Dasturni o'rganish jarayonida quyidagi usullardan foydalaniladi:

Birinchi — Axborot uzatish manbai va vositalari bo'yicha:

- 1) so'zli;
- 2) ko'rgazmali;
- 3) amaliy.

Ikkinchi — Bilish faoliyatining tabiati va darajasi bo'yicha:

- 1) tushuntiruvchi-ko'rgazmali;
- 2) reproduktiv (esda qolgan narsani tasvirlashga (tiklashga) oid).

Uchinchi — Talabalar faoliyatining tabiati bo'yicha:

- 1) faol;
- 2) amaliy;

3) ijodiy.

• **Ish rejasi:**

Tayyorlov bosqichi.

1. G'oya.
2. Ashyo tanlash.
3. Xomaki nusxa.
4. Qoralama nusxa.

Asosiy bosqich.

1. Kompozitsiya.
2. Qismlarning mutanosibligi va harakati.
3. Detallarni aniq chizish.
4. Rang-tuslardagi munosabatlar.
5. Yakuniy bosqich.

Ushbu topshiriqning mohiyati ikki qomat orasidagi uyg'unlikni topish, ularni to'g'ri komponovka qilish va shakllar plastikasi va dinamikasini ifodalovchi nisbatlarini to'g'ri topish.

Material tanlash: yumshoq tusli 8V, 9V navli grafit qalamlar yoki retush (presslangan ko'mir), sangina bilan ishlanadi. Planshetdagi qog'oz 2–3 marta sous, sepiya, qora choy yoki qahva bilan tuslanishi kerak.

Sozlama xomakisini planshetga joylashtirish kerak. Avval, o'lchamlarni (formatni) belgilab chiqish lozim. Xomakidagi nisbatlar formatdagi shakllarga muvofiq bo'lishi kerak.

Buning uchun eng mos planshet o'lchami 100x70, 100x100 sm. bo'ladi. Rasmdagi tasvir haqiqiy o'lchamlaridan kichikroq bo'lishi kerak.

Kompozitsiyaning vazifasi — qog'oz formatidagi sileet dog'lar xomakida aks etgan bo'lishi lozim.

Xomakini yumshoq qalamlar bilan amalga oshirish maqsadga muvofiq bo'ladi, buning uchun 5V dan 9V gacha bo'lgan yumshoqlikdagi qalamlar yoki, retushdan foydalangan ma'qul. Chizish jarayonida g'oyani yodda tuting: kompozitsiya, nisbat, harakatlar va rang-tus munosabatlari.

Nisbatlar va harakatlar rasmni qog'ozga kompozitsion umumiydan tafsilotlargacha qarab joylashtirishdan boshlanadi.



281-rasm. Ma'lum bir muhitdagi libossiz ikki qomatning mavzuiy tasviridan namunalar. O'quv rasmlar!

403–484 https://vk.com/academic_drawing I.E. Repin nomidagi RXMI BA talabalari ishlaridan namunalar

Tafsilotlarni chizishda asosiy e'tiborni qomatning rang-tus tafsilotlari ustida ishlashga qaratamiz va bir paytning o'zida tasvirni butunligicha idrok qilishni ham unutmaymiz.

Ushbu sozlamadagi rang-tus munosabatlari yarim shartlidir. Bunda model qismlarini sinchiklab puxta o'rganish va ularni izchil tasvirlash asosiy rol o'ynaydi.

Ushbu sozlamadagi yakuniy bosqich tafsilotlarni bir-biri bilan bog'lash va umumlashtirishdan iborat bo'ladi.

13. «AKADEMIK CHIZMATASVIR» FANI BO‘YICHA YAKUNIY NAZORAT SAVOLLARI

1. Altamir g‘ori qayerda joylashgan?
2. Kumbel petrogliflari qayerda joylashgan?
3. Chizmatasvirning birinchi nazariy qonuni kimga tegishli va nisbat qanday ataladi?
4. Qaysi haykal Polislet qonuni deb ataladi?
5. Afrosiyob rasmlari qayerda joylashgan?
6. Qog‘oz ixtiro qilinguncha, Xitoyliklar nimaga rasm chizganlar?
7. Uyg‘onish davri san‘atining qaysi rassomi birinchi bo‘lib tabiatdan xomaki qilishni boshlagan?
8. Uyg‘onish davri san‘atining qaysi rassomlari chizmatasvirning ilmiy asosini yaratdilar?
9. Akademik chizmatasvirning asoschilari kim?
10. Qaysi rassom tomonidan chizmatasvirga ijodiy badiha (improvizatsiya) kiritildi?
11. Qachon Yevropada Akademik chizmatasvirda izchillik paydo bo‘ldi?
12. Yevropa Akademik chizmatasvirida qachon erkin uslub paydo bo‘ldi?
13. Yevropada zamonaviy chizmatasvir paydo bo‘lishining sababi nimada?
14. Rossiyada qaysi davrda mumtoz (klassik) Akademik chizmatasvir paydo bo‘la boshladi?
15. Rossiyada Akademik chizmatasvirda yangi yuksalishga kim tomonidan asos solindi?
16. XIX asr rus grafika san‘atida go‘zallik va nafosat kim tomonidan ishlab chiqildi?

17) O‘zbekistonda qachon Akademik chizmatasvir paydo bo‘lgan?

18) O‘zbekistonda qachon birinchi rassomlik bilim yurti ochildi va kim uning tashabbuschisi bo‘lgan?

19. O‘zbekistonda qachon birinchi rassomlik instituti ochildi?

20. O‘zbekistonda qachon Akademik chizmatasvirga yangicha individual yondashuv boshlandi?

21. O‘zbek realistik maktabi san‘atida fanning maqsadi va vazifalari nimalardan iborat?

22. O‘zbekistonda o‘quv akademik chizmatasvirning vazifasi nimadan iborat?

23. O‘zbek akademik chizmatasviri qanday vazifalarni qo‘y-moqda?

24. A. Dyurerning «Rassom onasining portreti» rasmiga qanday o‘ziga xos munosabat bildirilgan?

25. Akademik chizmatasvir tushunchasi va ta‘lim tizimi nima?

26. I. Kramskoy boshning qismlari (burun, ko‘zlar) haqida gapirayotganida nimalarni nazarda tutgan?

27. P. Chistyakov rassom – olim haqida gapirganda nimalarni nazarda tutgan?

28. Qalamtasvir uchun zarur materiallarning texnik xususiyatini bilish nima uchun kerak?

29. Grafit qalam nima?

30. Rasm chizish uchun mo‘ljallangan ko‘mir nima?

31. Sangina nima?

32. Sous nima?

33. Sepiya nima?

34. Italyan qalami nima?

35. Patqalam bilan chizilgan chizmatasvir boshqa chizmatasvirlardan nimasi bilan farq qiladi?

36. Tushli siyoh nima?

37. Pero(patqalam) nima?

38. Pastel(yog‘li qalam) nima?

39. Pastel uchun qanday qog‘ozdan foydalaniladi?

40. Chizmatasvirda fiksatoridan nima uchun foydalaniladi?
41. Chizmatasvirda o'chirish asboblarning qanday turlari mavjud?
42. Rastushkaning (tush bilan bo'yash) vazifasi nimadan iborat?
43. Tutqich va uzaytirgichdan nima uchun foydalaniladi?
44. Qog'oz nima?
45. Planshet nima?
46. Qog'ozga nima uchun tus beriladi?
47. Molbert nima?
48. Sofit nima vazifani bajaradi?
49. Tasviriy san'atda podiumdan nimaga foydalaniladi?
50. Nur va soyani yetkazishning texnik usullarini nima belgilaydi?
51. Shtrix nima?
52. Tushyovka nima?
53. To'g'ri shtrixlashning nechta tamoyillari bor?
54. Shtrixlashning qanday to'rtta tamoyillarini bilasiz?
55. To'g'ri shtrixlashni qanday o'rganish mumkin?
56. To'g'ri shtrixlashni qanday yettita mashqi mavjud?
57. Akademik shtrixlarning qanday turlari mavjud?
58. Chizmatasvirning necha turi mavjud?
59. Akademik tasvir deb nimaga aytiladi?
60. Ijodiy tasvir nima?
61. Texnik tasvir nima?
62. Tasvir yaratishning nechta usullari bor?
63. Konstruktiv tasvir nima?
64. Konstruktiv tasvir qaysi usullar bilan amalga oshiriladi?
65. Shartli tasvir nima?
66. Shartli tasvir qaysi usullar bilan amalga oshiriladi?
67. Yarim shartli tasvir nima?
68. Yarim shartli tasvir qaysi usullar bilan amalga oshiriladi?
69. Shartsiz tasvir nima?
70. Shartsiz tasvir qaysi usullar bilan bajariladi?

71. Chizmatasvirda mahoratga erishishning qanday usullari bor?

72. Xomaki rasm nima?

73. Xomakining qanday turlari bor?

74. Qisqa muddatli xomakining vazifasi nima?

75. Qisqa muddatli xomaki qanday usulda amalga oshiriladi?

76) Chiziqli xomakining vazifasi nima?

77. Chiziqli xomaki qaysi usullar bilan amalga oshiriladi?

78. Tusli xomakining vazifasi nima?

79. Tusli xomakilar qanday bajariladi?

80. Davomiy xomakining vazifasi nima?

81. Davomiy xomaki qaysi usullar bilan amalga oshiriladi?

82. Siluetli xomakilarning vazifasi nima?

83. Siluetli xomakilar qaysi yo'l bilan amalga oshiriladi?

84. Zarisovka nima?

85. Zafrisovkaning vazifasi nima?

86. Eskiz nima?

87. Eskizning vazifasi nima?

88. Karton nima?

89. Kartoning vazifasi nima?

90. Tasviriy san'atda g'oya nima?

91. Chiziladigan materialni qanday tanlash mumkin?

92. San'at asari nima?

93. Xomaki nusxa nima?

94. Kompozitsiya deganda nimani tushunasiz?

95. Proporsiya nima?

96. Harakat deb nimaga aytiladi?

97. Tusli-bo'yoqli munosabat nima?

98. Detallarni tasvirlash deb nimaga aytiladi?

99. So'nggi bosqich nima?

100. Nima uchun odam boshining chanog'i o'rganiladi?

101. Ekorshe nima?

102. Bosh mushaklari nima uchun o'rganiladi?

103. Psixologik (ruhiy) portret nima?
104. Ifodali portret nima?
105. Portretdagi mimika nima?
106. Natura nima?
107. Boshning tafsilotlari (detallari) nimalardan iborat?
108. Nega portretni chizishda tafsilotlarga alohida e'tibor beriladi?
109. Portet nima?
110. Shartli rasm nima?
111. Xarakterli odam (model, naturachi) boshi nima?
112. Nima uchun tasvirlanayotgan insonning tabiatini o'rganish kerak?
113. Janrli kartina nima?
114. Batal kartina nima?
115. Tarixiy rasm nimani anglatadi?
116. Nima uchun boshni yelka kamari bilan birga tasvirlash lozim?
117. Boshni yelka bilan qanday birlashtirish kerak?
118. Boshni yelka kamari bilan birgan tasvirlaganda rassom nimalarga e'tibor qaratishi kerak?
119. Portret sozlamani auditoriyaning o'rtasiga aylana shaklda chizish uchun qo'yish mumkinmi?
120. Nima uchun bosh uch holatda chiziladi?
121. Naturachi boshini uch xil burilishda qanday chizish mumkin?
122. Naturachi boshini uch xil burilishda chizish uchun qancha vaqt talab qilinadi?
123. Nima uchun birinchi kursda faqat grafit qalam bilan chizish tavsiya etiladi?
- 124) Rakurs nima?
125. Nima uchun bosh rakursda chiziladi?
- 126) Rakursga erishish uchun rassom o'z holatini o'zgartirib, model holatini o'zgartirmasligi mumkinmi?
127. Nima uchun insonning oyoq-qo'llari o'rganiladi?

128. Nima uchun insonning oyoq-qo'llari anatomik tahlil bilan birga o'rganiladi?
129. Odam qomati (tors) nima?
130. Nima uchun odam qomati chiziladi?
131. Nima uchun ushbu sozlamada odam qomati old tarafdin o'rganiladi?
132. Odam qomatini tasvirlaganda bosh va qo'llar ham chiziladimi?
133. Yalang'och qomatli sozlamani qanday to'g'ri tashkil qilish lozim?
134. Ham old, ham orqa tarafdin qo'yilgan odam qomati sozlamasidan qanday foydalanish mumkin?
135. Odam qomatini ham old, ham orqa tarafdin chizishda talaba nimalarga e'tibor berishi kerak?
136. Portret nima?
137. Nima uchun sozlamada qo'llari bilan birga belgacha erkak portreti qo'yiladi?
138. Dinamika nima?
139. Qo'llar bilan birga belgacha portret sozlamasi qanday qo'yiladi?
140. Nima uchun qo'llari bilan ayol portreti qo'yiladi?
141. Plastika nima?
142. Ayol portreti qo'llari bilan, erkak portreti qo'llari bilan sozlamasini qanday bajarish kerak?
143. Ayol portreti qo'llari bilan, erkak portreti qo'llari bilan sozlamasi qanday yoritilishi kerak?
144. Qo'llari bilan portret sozlamasida podium ishlatiladimi?
145. Dastlabki yalang'och natura qomati qanday qo'yiladi?
146. Kontrapost nima?
147. Yalang'och natura qomati qanday bajariladi?
148. Chizuvchi va natura orasidagi masofa qanday bo'lishi kerak?
149. Tik turgan odam qomati chizilayotganda podiumdan foydalaniladimi?

150. Nima uchun bu vazifa anatomik tahlil bilan yalang'och qomat deb ataladi?

151. Nima uchun sozlamada Jan-Antuan Gudon ekorshesi kesilgan bo'ladi?

152) Jan-Antuan Gudon kim bo'lgan?

153) Nima uchun sozlamada qari chayir erkak qomati kesilgan bo'ladi?

154) Nima uchun sozlamada odam skeleti kesilgan bo'ladi?

155. Ushbu ikki sozlamani qanday chizish kerak (Tik turgan libossiz erkak qomatining oldindan va orqasidan ko'rinishi)?

156) Naturachi qomati, skelet va ekorsheni bir qog'oz varog'iga qanday to'g'ri joylashtirish mumkin?

157. Ushbu sozlamada chizmatasvirning qanday tamoyillariga amal qilish kerak?

158. Tik turgan libossiz erkak qomatining anatomik tahlili bilan ishlangan rasmiga qancha vaqt ajratiladi?

159. Harakatdagi odam qomati bilan sozlamani qanday qo'yish mumkin?

160. Atletik qomat (jismoniy chiniqqan) va qotmadan kelgan tana tuzilishi o'rtasida qanday farq bor?

161. Kontrapostdagi qomat bilan harakatdagi qomat o'rtasidagi farq nimada?

162. Oq qog'ozda yumshoq materiallar bilan chizish mumkinmi?

163. Nima uchun libosli qomat sozlamasi qo'yiladi?

164. Yumshoq materiallar uchun qanday o'chirish vositalari ishlatiladi?

165. Chizmatasvirda yumshoq materiallarni ishlatishda suvdan foydalanish mumkinmi?

167. Murakkab harakatdagi libossiz qomatli sozlamani qanday qo'yish kerak?

168. Odam gavdasi necha gradusgacha qayriladi (buriladi)?

169. Odamning bo'yni necha gradusgacha qayriladi (buriladi)?

170. Tik turgan odamning bo'yni va gavdasidan tashqari yana qaysi tana qismlari qayrilishi (buriladi) mumkin?
171. 225° ga burilgan odam yana boshqa harakatlar qilishi mumkinmi?
172. Tik turgan vaziyatdagi qomat o'tirgan holdagi qomatdan nimasi bilan farq qiladi?
173. Nima uchun avval tik turgan, keyin esa o'tirgan holdagi qomatlar o'rganiladi va tasvirlanadi?
174. O'tirgan holdagi qomatni tasvirlash nimalar bilan murakkablashgan bo'ladi?
175. Odam gavdasidan tashqari boshqa jonli tana va jonsiz jismlarning o'q chiziqlari bo'ladimi?
176. O'q chizig'i nima?
177. Bir necha tayanch nuqtalari bilan odam qomatini sozlamada qanday qo'yish kerak?
178. Bir necha tayanch nuqtalari bilan odam qomatining vazifasi nimalardan iborat?
179. Odam qomati nechta tayanch nuqtalaridan foydalanishi mumkin?
180. Yotgan holdagi odam gavdasi qo'shimcha tayanch nuqtasidan foydalanishi mumkinmi?
181. Tayanch nima?
182. Uchinchi bosqichda qo'llari bilan portret uchun qanday topshiriq berilgan?
183. Qo'lli portret yalang'och bo'lishi mumkinmi?
184. Qo'lli portret inson tanasining qaysi qismigacha bo'ladi?
185. Portretni uchinchi bosqichda qanday rakursda qo'yish kerak?
186. Qo'lli portretni qanday o'lchamda chizgan ma'qul?
187. Yonboshlagan qomatni qanday qilib joylashtirish kerak?
188. Yonboshlagan odamning holatlari qanday bo'ladi?
189. Yonboshlagan odam qomati o'tirgan yoki turgan odam qomatidan nimasi bilan farq qiladi?
190. Poza (vaziyat) nima?

- 191) Naturachi qancha vaqtdan keyin dam olishi kerak?
192. Yotgan odam qomatining sozlamasi qanday qo'yiladi?
193. Yotgan odam qomati vaziyati qanday bo'ladi?
194. Yotgan odam qomati tik turgan, o'tirgan va yonboshlagan naturadan qanday farq qiladi?
- 195) Naturachining yotgan holdagi qomati qanday yoritiladi?
196. Yotgan odam qomati qanday gradus ostida qo'yilgani ma'qul?
197. Rakursdagi odam qomati nima?
198. Rakursdagi odam qomatining qanday ko'rinishlari bo'ladi?
199. Rakursdagi odam qomati sozlamasida qanday vazifalar qo'yiladi?
200. Qanday kartinalarda rakursdagi qomatdan foydalaniladi?
201. Plafon nima?
202. Libosli odam qomatini murakkab bo'lmagan tafsilotlari bilan sozlamada qanday joylashtiriladi?
203. Murakkab bo'lmagan tafsilotlari bilan libosli odam qomati nima maqsadda tasvirlanadi?
204. Chizayotgan odam sozlamadan qancha uzoqlikda turishi kerak?
205. Nima uchun sozlama va chizayotgan odam orasida eng kamida 2ta naturachi uzunligiga teng masofa bo'lishi kerak deb maslahat berishadi?
206. Diapozon nima?
207. Intererda odamning qomatini qanday qo'yish kerak?
208. Interer nima?
209. Intererda odam qomatini qanday o'lchamda chizgan ma'qul?
210. Intererdagi odam qomatini tasvirlashga qancha vaqt ajratiladi?
211. Intererdagi odam qomati sozlamasida asosiy narsa nima?
212. Gipsdan ishlangan libossiz antik qomat sozlamada nima uchun qo'yiladi?

213. Kontrast nima?

214. Antik olam nima?

215. Gipsdan ishlangan libossiz antik qomat sozlamada qanday qo'yiladi?

216. Gipsdan ishlangan libossiz antik qomat sozlamasida qanday antik nusxalar qo'yiladi?

217. Ikki qomatli sozlamalar nima uchun qo'yiladi?

218. Ikki qomatli sozlamalar qanday qo'yiladi?

219. Ikki qomatli sozlamalarni qanday o'lchamlarda bajarish kerak?

220. Ikki qomatli sozlamalarni qanday material usul bilan ishlatish mumkin?

221. Ikki qomatli sozlamalar qancha vaqt davomida bajariladi?

14. GLOSSARIY

Abris – predmetning chiziqli konturi (hoshiyasi).

Akademizm – XVII–XIX asrlarda badiiy akademiyalarda paydo boʻlgan, antik va Uygʻonish davri mumtoz sanʼati tashqi shakllarini davom ettirgan tasviriy sanʼat va meʼmorchilikdagi yoʻnalish.

Akkumulyatsiya – (inglizcha, fransuzcha *Accumulation* – toʻplash, yigʻma) – bir xil narsalarni toʻplab va muayyan bir tartibga solib namoyon qiladigan badiiy usul.

Amfiteatr (*yunonchadan Amphitheatron*) – Qadimgi Yunonistondagi tomoshalar uchun qurilgan mahobatli inshoot.

Plastik anatomiya – inson tanasining nisbatlarini, skelet tuzilishi, tana mushaklari, suyak va mushaklarning oʻzaro aloqasini oʻrganuvchi boʻlim.

Ansambl – muayyan sxema boʻyicha fazoda joylashgan turli xil sanʼat turlarining elementlari, tuzilmalari, landshaftlar, kichik shakllar, elementlarning uygʻunligi; ansambl yaratishning asosiy vositalari-chiziq – oʻqlar, nisbatlar, oʻlcham, ritm, rangi va boshqalar.

Anfilada – bir-biriga bogʻliq boʻlgan bir qator inshootlar yoki ochiq joylar, ularning kirish joylari bir oʻq boʻylab joylashgan.

Assamblaj – (fr. *assemblage* – birikish, toʻplam). Termin Pablo Pikassoning ilk ijodiga tegishli va kollajning kengaytirilgan turi hisoblanadi, makon va fazodagi bir tarkibli boʻlmagan obyektlarning semantik birikmasi.

Asimmetriya – simmetriya oʻqi yoki tekisligi mavjud boʻlmagan elementlarning birikmasi va joylashishi.

Havo perspektivasi – kuzatuvchining koʻzidan uzoqlashgan sari obyektlarning yoritilganlik darajasi, rang, shaklidagi oʻzgarishlar va kuzatuvchi va obyekt oʻrtasidagi havo va yorugʻlik qatlamining kattalashuvi.

Gorizont – yer va osmon oʻrtasidagi zohiriy chegara; 2) kuzatuvchining koʻzidan oʻtuvchi va vertikal chiziqqa perpendikular boʻlgan tekislik.

Detallashtirish (*tafsilotlashtirish*) – tasvirning tafsilotlarini chuqur oʻrganish.

Zarisovka (*Homaki rasm*) – tabiatdan olingan rasm, ko‘proq muhim ish yoki, asosan, mashq qilish yoki uchun material to‘plash maqsadida ustaxonadan tashqarida amalga oshiriladigan rasm.

Interer – ichki ko‘rinish, binoning, har qanday xonaning ichki maydoni, shuningdek, uning tasviriy san’atdagi ifodalanishi.

Kartina (*rasm*) *tekisligi* – Uch o‘lchovli obyekt tasvirlari tekis qog‘ozda yoki xolstda bajariladi.

Klauzura – bu eskiz, g‘oyaning konsepsiyasi, dizayn muammolarining yechimi va mashqlarning bir turi. Ta’limda klauzura, birinchi navbatda, grafika va maketda xayoliy, ijodiy fikrlashni, tasavvur va qobiliyatni rivojlantirish, ijodiy g‘oyalar va ko‘nikmalarini yorqin aks ettirish uchun xizmat qiladi. XVI asrdan boshlab davomiyligi 2 dan 6 soatgacha bo‘lgan, me’moriy, dizayn, san’at maktablarida keng tarqalgan ijodiy vazifalar tushuniladi.

Kollaj – (*fr. collage – yopishtirish, stiker*) – XX asr boshida tasviriy san’atda shakllangan avangardlik kompozitsion yo‘nalishi bo‘lib, san’at asarlarida turli xil tarkibli materiallarni birlashtirish usuli.

Kompozitsiya – (*lot. compositio*) – har qanday g‘oyaga muvofiq turli qismlarni tuzib, birliktirib, birlashtirib, butun bir yaxlit badiiy qiyofa yaratish.

Kontur – obyektning konstruksiyasi, biror narsaning grafik tasviri. Rasmdagi hoshiya chiziqli-konstruktiv sxema.

Rasmdagi konstruksiya – chiziqli-konstruktiv sxema.

Gorizont, ufq chizig‘i – chizmaning ko‘z darajasida joylashgan chiziq. Rasm tekisligi bilan uzoq gorizont tekislik kesishmasidan iborat.

Nabrosok (*xomaki loyiha*) – qisqa muddatli tasvir, tezkor-rasm.

Nyuans (*nozik farq*) – juda nozik bir tus yoki nurdan soyaga o‘tish.

Hajm – tekislikdagi uch o‘lchovli shakldagi tasvir.

Obyekt tekisligi – rasmisolinayotgan obyekt joylashgan gorizont sirt.

Portik (*lot. Porticus*) – binoning bo‘rtib chiqqan old qismi.

Propileyalar (*yunon. Propylon, propylaia*) – bu shaharning kirish qismini bezab turadigan monumental inshoot.

Proporsiya (*nisbat*) (*lot. Proportion – mutanosiblik*) – bu san’at asarining barcha qismlari yoki me’moriy tuzilish, ularning har bir burchakka muvofiqligi va umuman, ma’lum bir aloqasi.

Propedevtika (*yunonchadan – propaideuo oldindan o‘rgataman*)– har qanday ilmga kirishdir.

Propodevtika kursi — bu intizomni chuqurroq tadqiq qilish maqsadida, qisqacha va boshlang'ich shaklda muntazam ravishda taqdim etiladigan tayyorgarlik va tanishtiruv kursidir.

Refleks — bir obyektning sirtidagi yorug'likning boshqa predmetning soyali qismida aks etishi.

Chizmatasvir — grafik vositalar — kontur chiziq, shtrix, dog' yordamida qo'l bilan bajarilgan har qanday tasvir.

Nur va soya — och va to'q ranglar gradatsiyasi, shakldagi nur va soyaning nisbati.

Semiotika, yoki semiologiya (*qadimiy yunonchadan — «belgisi, atributi»*) — belgilar va belgilarning xususiyatlarini (tabiiy va sun'iy tillar) o'rganadigan fan. Yu M. Lotmanning so'zlariga ko'ra, semiyotikalar aloqa jarayonida ishlatiladigan kommunikativ tizimlar va belgilar ilmidir.

Rang — tusli tasvir-nurdan soyagacha bo'lgan, turli rang tuslarga turli xil tusal o'tishlarga ega bo'lgan tasvir.

Chuqurlik nuqtasi — Agar kvadratning nishab qirralarining harakatini mantiqiy tarzda chuqurlikda yotqizsangiz, ular ufq chizig'ida kesishib o'tadi.

Nuqtayi nazar — bu ko'zning vaziyati uchun eng maqbul pozitsiya.

Faktura — 1) moddaning xarakterli xususiyati, naturadagi turli xil obyektlarning yuzasi; 2) asar yaratilgan materialning qayta ishlanish xususiyatlari, shuningdek, ushbu materialning xarakterli xususiyatlari.

Foreskiz (*nem. vor — «oldin, oldinga»*) — dastlabki qoralama, xomaki, kompozitsiyaning batafsil eskizini va loyahasini ishlab chiqishni ko'zda tutuvchi chizma.

Shtrix — rasmdagi grafik vositalardan biridir. Har bir shtrix qo'lning bir harakatida chizilgan chiziqni ifodalaydi.

Ermitaj — landshaft, manzara ichida joylashgan, tafakkur qilish, tomosha qilish va dam olish uchun mo'ljallangan kichik bino.

Eskiz — dastlabki xomaki-rasm.

Esplanada — bu ochiq-oydin, qurilgan binolar oldida (*tarixiy jihatdan — qal'a devorlari oldida*), ochiq maydonlarning ustunlari, gullar, favvoralar va boshqalar.

15. BIBLIOGRAFIK RO'YHAT

O'zbek adabiyoti

1. *Karimov I.A.* Ona yurtimiz baxt-u iqboli va buyuk kelajagi yo'lida xizmat qilish — eng oliy saodatdir. T. «O'zbekiston», 2015.
2. *Karimov I.A.* Tarixiy xotirasiz — kelajak yo'q. — T.: «O'zbekiston», 1998.
3. *Xudayberganov R.A.* Kompozitsiya. (Kasb-hunar kolejlari uchun o'quv qo'lama). — T.: — 2007.
4. *Kalanov A.* Grafika Kompozitsiya. (Dastgohli va kitob grafikasi uchun o'quv qo'lanma). — T.: — 2014.
5. *Toshmuhamedov M.* Chizmatasvir. (Oliy o'quv yurti 1–2 kurs, «rangtasvir» yo'nalishi uchun o'quv qo'lanma)
6. Xasanova N. XX asr O'zbekiston badiiy ta'limi. Toshkent 2014.

Xorijiy adabiyot

1. *Альберти Леон Баттиста.* Десять книг о зодчестве. В 2 т., М., 1935-1937.
2. *Бёрн Хогарт.* Игра света и тени. (перевод на русский. Из АСТ. Москва 2001).
3. *Белюсова П.П., Горб В.А.* и др. Рисунок. Москва 1950. Художественной школе.
4. *Бёрн Хогарт.* Рисование динамических рук для художников. (Перевод на русский. Из ПОПУРИ Минск 2005).
5. *Вендон Блейк.* Как рисовать фигуру человека. (Перевод на русский. Из АСТ. Москва 2001).
6. *Бёрн Хогарт.* Рисунок человека в движении. (Перевод на русский. Из АСТ. Ростов — на — Дону 2001).
7. Бёрт Додсон. Ключи к искусству рисунка. (перевод на русский. Из ПОПУРИ Минск 2000).
8. *Баммес Йил.* Изображение человека. Основы рисунка с натуры. С-ПҚ. 2012.

9. *Баммес Йил.* Пластическая анатомия и визуальное выражение. С-ПҚ. 2012.
10. *Баммес Йил.* Образ человека. Учебное пособие и практическое руководство по пластической анатомии для художников. С-ПҚ. 2014.
11. *Баммес Йил.* Изображение фигуры человека. I–II том. (Москва «Сварог и К» 1999).
12. *Грег Альберт, Рейчел Вульф.* Основы рисования. (перевод на русский. Из Попури Минск 2002).
13. *Гете И.* Об искусстве. – М.: 1936.
14. *Дейнека А.* Учитесь рисовать. – М.: 1971.
15. *Дмитриевна К.Н.* Фундаментальные основы конструктивного рисунка: конструктивно-графическое моделирование:
16. *Дюрер А.* Дневники, письма, трактаты. 1-2 том. государственное издательство «Искусство», – М.: 1957.
17. *Джозеф Шенпарт.* Обнаженная натура. Искусства рисования человеческого тела. (перевод на русский. Издательства ПОПУРИ Минск 2000).
18. *Джек Хамм.* Как рисовать голову и фигуру человека.(перевод на русский. Издательства ПОПУРИ Минск 2003.).
19. *Еремеев О.А., Репин Н.Н. Королев В.А.* Yozuv rasmlar. С-ПҚ. 1995.
20. *Ефанов В.П., Грицая А.П.* и др. Рисунок в высшей. Москва 1960 .
21. *Дионисий Фурнографиот.* Ерминия или наставлений в живописном искусстве. – Киев. В типографии Киево-Печерской Лавре. – 1867.22. Журавлев А. С. «Академический рисунок».
22. *Николай Ли.* «Основы учебного академического рисунка», Москва ЭКСМО. 2008.
23. *Комаров Е.И.* «Стадии работы над рисунком».
24. *Кардовский Д.Н.* О принципах и методах обучения рисованию Пособие по рисованию. – М.: 1978.
25. *Кирцер Ю.М.* Рисунок и живопись: учебное пособие. –М.: высшая школа, 2005.
26. *Клаудиа Найс.* Рисунок тушью. (перевод на русский. Издательства ПОПУРИ Минск 2000).
27. *Марка Витрувия Поллиона.* Десять книг об архитектуре. Москва. Издательство: Архитектур. – С 2006 йил.

28. *Леонардо да Винчи*. Книга о живописи. — М.: 1935.
29. *Ли Николай Геннадьевич*. Основы учебного академического рисунка: учебник для студ. вузов/ Н. Йил. Ли. — М.: Эксмо, 2008.
30. *Львова Е.П.* Мировая художественная культура XX век. Изобразительное искусство и дизайн/ Е.П. Львова. — СПб: Питер, 2008.
31. *Погейни У.* Искусства рисования. 1996. (перевод на русский. Издательства ПОПУРИ Минск 2006).
32. *Ростовцев Н.Н.* «Академический рисунок».
33. *Ростовцев Н.Н.* «История методов обучения рисованию».
34. *Ростовцев Н.Н.* «Методы работы над рисунком».
35. *Ростовцев Н.Н.* «Методологические основы учебного рисунка».
36. *Сеничева А.В., Чуйкина А.М., Пименова Л. Йил.* «Рисунок и живопись».
37. *Серов А. М.* «Методологические основы учебного рисунка».
38. *Серов А.М.* «Методы работы нал учебным рисунком».
39. *Смирнов Йил.* «Теория теней и тусальные отношения в рисунке».
40. *Терентьев А.Е.* «Рисование по памяти и представлению».
41. *Суслов А. В., Шолохова С.А.* Рисунок. Учебно-практическое пособие. Для студентов-бакалавров. 2013.
42. *Степанов А.* Искусства эпохи возрождения. Италия XVI в. С-ПҚ, Издательства «Азбука — классика». — 2007 1—2 том.
43. *Уилли Погейни.* Искусство рисования. (перевод на русский.
44. *Финогенов К.И.* «Ёзув расмлар и творческие задачи».
45. *Чистяков П.П.* Письма, записные книжки, воспоминания. М., 1953.
46. *Чугунов А. А, И. И. Арутюнян, В.И. Стеценко.* «Подготовительные курсы. Рисунок, живопись, композиция». Методическое пособие. Преподаватели и слушатели подготовительных курсов. Издатель: Центр «Искусство», С-ПҚ, 2008 йил.-224 стр. Издательства ПОПУРИ Минск 2000).
47. *Филострат старше.* Картины. М., 1936. С.
48. *Ченнини Ченнино.* Трактат о живописи С-ПҚ., 2008.

16. INTERNET — MANBALAR

1. <http://mrđi.uz/>
2. Образовательная сеть www.ziyonet.uz
3. Академия Художеств Узбекистана. <http://art-academy.uz/>

4. Галерея изобразительного искусства Узбекистана <http://art-blog.uz/>
5. SANAT. <http://sanat.orexca.com/>
6. Мастера искусства Узбекистана. <http://art-blog.uz/> ru.wikipedia.org
7. Национальный цифровой ресурс "РУКОНТ" [Электронный ресурс].
Режим доступа: <http://rucont.ru/>
8. Электронная библиотека BOOK.ru [Электронный ресурс]/ ЭБС BOOK.ru. Режим доступа: <http://www.book.ru/>
9. ЭБС «Университетская библиотека online» [Электронный ресурс].
Режим доступа: <http://www.biblioclub.ru/>
10. Электронная библиотечная система eLIBRARY.RU [Электронный ресурс]. Режим доступа: <http://aclient.integrum.ru/>.
11. Российская академия художеств. Люди, события, факты истории [Электронный ресурс]: Российская академия художеств. – Режим доступа: http://www.rah.ru/content/ru/home_container_ru.html.
12. Энциклопедия живописи и графики [Электронный ресурс]: Art-каталойил. – Режим доступа: <http://www.art-catalog.ru/>
13. Всемирная энциклопедия искусства [Электронный ресурс]: artprojekt.ru. – Режим доступа: <http://www.artprojekt.ru/>
14. Галерея Arttrans [Электронный ресурс]: каталог русских и знаменитейших мировых художников. – Режим доступа: <http://www.arttrans.com.ua/sub/artists/>
15. Библиотека изобразительных искусств [Электронный ресурс]: ArtLib.ru. – Режим доступа: <http://www.artlib.ru/>
16. Современное искусство [Электронный ресурс]: интернет магазин картин. – Режим доступа: <http://artnow.ru/ru/index.html>
17. Картинная галерея. Книги о живописи [Электронный ресурс]: Энциклопедия живописи. – Режим доступа: <http://painting.artyx.ru/>
18. Основные направления изобразительного искусства XX века [Электронный ресурс]: 20century-art.ru. - Режим доступа: <http://20century-art.ru/>
19. Галерея живописи [Электронный ресурс]: Виртуальный музей шедевров мирового искусства. – Режим доступа: <http://smallbay.ru/grafica.html>
20. Шиков, М.Йил. Рисунок. Основы композиции и техническая акварель: учебное пособие [Электронный ресурс] / М. Йил. Шиков, Л.Ю. Дубовская. – Минск : Вышэйшая школа, 2011. - 168 с. <http://biblioclub.ru/index.php?page=book&id=142465>

21. *Лукина, И.К.* Рисунок и живопись : учебное пособие [Электронный ресурс] / И.К. Лукина, Е.Л. Кузьменко. – Воронеж: Воронежская государственная лесотехническая академия, 2012. – 76 с. <http://biblioclub.ru/index.php?page=book&id=110099>

22. *Колосенцева, А.Н.* Yozuv rasmlar [Электронный ресурс]: учеб. пос. / А.Н. Колосенцева. – Минск: Выш. шк., 2013. – 159 с.: ил. – ISBN 978-985-06-2279-2 <http://znanium.com/catalog.php?bookinfo=509010>

23. *Нестеренко, В.Е.* Рисунок головы человека [Электронный ресурс]: учеб. пособие / В.Е. Нестеренко. – 3-е изд., стереотип. – Минск: Высшая школа, 2014. – 208 с. – ISBN 978-985-06-2427-7. <http://znanium.com/catalog.php?bookinfo=509569>

QISQARTMALAR

Q. – qog`oz.

Tus. – tuslamoq.

Kum. – kumush qalam.

Graf. – grafit.

It. – italyan.

Qal. – qalam.

San. – sangina.

Sep. – sepiya.

Qor. – qora.

T. – tempera.

K. – kartus.

X. – xolst.

M.b. – moybo`yoq.

MUNDARIJA

Soʻz boshi.....	3
Muallifdan.....	7
Kirish.....	9
Chizmatasvirning rivojlanish tarixi.....	17

1. CHIZMATASVIR FANI VA UNING OʻZIGA XOSLIGI

1.1. Fanning maqsadi va vazifalari.....	84
1.2 Akademik chizmatasvir tushunchasi va taʼlim tizimi.....	86

2. RASM CHIZISH UCHUN KERAKLI MATERIALLAR VA QUROLLAR

2.1. Grafitti qalam.....	93
2.2. Rassomchilikka oid grafitlarning boshqa turlari.....	100
2.3. Rassomchilikka oid koʻmir qalam.....	101
2.4. Presslangan koʻmir.....	105
2.5. Rassomchilikka oid koʻmir qalamni uy sharoitiga tayyorlash uslubi	107
2.6. Yogʻli koʻmir ishlab chiqarish.....	108
2.7. Koʻmir qalam bilan ishlangan rasmlarni qotiradigan fiksativlar.....	108
2.8. Sangina.....	109
2.9. Sous.....	113
2.10. Sepiya.....	116
2.11. Italyan qalami yoki qora boʻr.....	117
2.12. Boʻr.....	120
2.13. Pat qalam (pero) bilan rasm chizish.....	121
2.14. Tush va siyoh.....	121
2.15. Patqalamlar.....	122
2.16. Pastel.....	123
2.17. Pastelning badiiy xususiyatlari.....	126

2.18. Rasmlar uchun fiksativlar.....	128
2.19. O'ching'ich.....	130
2.20. Rastushenka.....	132
2.21. Tutqichlar va uzaytirgichlar.....	133
2.22. Rasm chizish uchun qog'ozlar.....	134
2.23. Chizmatasvir uchun qog'ozlarning turlari.....	136
2.24. Planshet.....	139
2.25. Qog'ozni planshetga tortish.....	142
2.26. Qog'ozga ishlov berish.....	144
2.27. Molbert.....	150
2.28. Sofit.....	153
2.29. Podium.....	153

3. CHIZMATASVIRDA NUR VA SOYA BERISHNING TEXNIK USULLARI

3.1. Shtrixlarning turlari.....	156
3.2. To'g'ri shtrixlashning to'rt tamoyili.....	159
3.3. Chizmatasvirdagi shtrixlarning turlari.....	163
3.4. Chizmatasvir texnikasi.....	164

4. CHIZMATASVIRNING ASOSIY TUSHUNCHALARI

4.1. Chizmatasvir.....	194
4.2. Nuqta.....	195
4.3. Chiziq.....	196
4.4. Shtrix.....	197
4.5. Tus.....	199
4.6. Shu'la.....	199
4.7. Yorug'lik.....	199
4.8. Yarimsoya.....	200
4.9. Obyektning o'zidagi soyasi.....	200
4.10. Refleks.....	200
4.11. Tushadigan soya.....	200
4.12. Chuqur soya.....	200
4.13. Hajm va makon.....	201
4.14. Akademik chizmatasvir.....	205

4.15. Ijodiy chizmatasvir.....	206
4.16. Texnik chizmatasvir.....	207
4.17. Kostruktiv chizmatasvir.....	209
4.18. Shartli chizmatasvir.....	210
4.19. Yarim shartli chizmatasvir.....	212
4.20. Shartsiz chizmatasvir.....	213
4.21. Xomaki (tarh).....	215
4.22. Qisqa muddatli xomakilar.....	215
4.23. Chiziqli xomaki	215
4.24. Tus bilan ishlangan xomaki.....	215
4.25. Davomiy xomaki.....	219
4.26. Siluetli xomaki.....	220
4.27. Eskiz.....	221
4.28. Xomaki rasm.....	222
4.29. Karton.....	224
5. CHIZISHGA TAYYORGARLIK.....	227

6. AKADEMIK CHIZMATASVIRLARDA KOMPOZITSION ECHIMLARNI MODELLASHTIRISHDA BADIY DIDNI TARBIYALASH VA RIVOJLANTIRISH

6.1. Joy tanlash.....	229
6.2. Naturadan amaliy ishlash madaniyatining asoslarini o'zlashtirish.....	232
6.3. Sozlamalarning turlari.....	234

7. AKADEMIK CHIZMATASVIRNING ODDIY QOIDALARI

7.1. G'oya.....	237
7.2. Material tanlash.....	237
7.3. Rasmning xomaki nusxasi (eskiz).....	239
7.4. Xomaki loyiha.....	242
7.5. Asarning qurilishi (kompozitsiyasi).....	245
7.6. Nisbatlar va harakat.....	247
7.7. Tusdagi munosabatlar.....	247
7.8. Rasm detallarini aniq tasvirlash.....	250
7.9. So'nggi bosqich.....	251

**8. TALABALAR FAOLIYATINI TASHKIL ETISHNING
BAKALAVR DARAJASIGA MO'ljALLANGAN 4 YILLIK SHAKLINI
BOSHQARISH TARTIBI**

8.1. Vazifa. 1-bosqich. 1-semestr.....	255
<i>1-sozlama.</i> Odam boshining konstruktiv yechimi.....	256
<i>2-sozlama.</i> Odam bosh chanog'i va Ekorshening gips boshi.....	274
<i>3-sozlama.</i> Odam boshining birlamchi qismlariga ishlov berish.....	281
<i>4-sozlama.</i> Modelning xarakterli boshi.....	298
8.2. Vazifa. 1-bosqich. 2-semestr.....	302
<i>5-sozlama.</i> Xarakterli ayol boshi.....	304
<i>6-sozlama.</i> Boshning yelka kamari bilan tasviri.....	307
<i>7-sozlama.</i> Jonli odam boshining uch ko'rinishidagi tahlili.....	311
<i>8-sozlama.</i> Nazorat uchun vazifalar. Rakursdagi odam boshi yorug'likda).....	316
8.3. Vazifa. 2-bosqich. 3-semestr.....	320
<i>9-sozlama.</i> Qo'1, oyoq tasviri anotomik tahlili bilan.....	320
<i>10-sozlama.</i> Libossiz yarim qomat old tarafidan, anatomik tahlili bilan.....	327
<i>11-sozlama.</i> Libossiz yarim qomat orqa tarafidan, anatomik tahlil bilan.....	333
<i>12-sozlama.</i> Belgacha bo'lgan portret, qo'llari bilan.....	337
8.4. Vazifa. 2-bosqich. 4-semestr.....	341
<i>13-sozlama.</i> Portret, qo'llari bilan.....	341
<i>14-sozlama.</i> Turgan holatdagi libossiz qomat.....	345
<i>15-sozlama.</i> Libossiz erkak qomati (old tomonidan tasviri, anatomik tahlili bilan).....	348
<i>16-sozlama.</i> Libossiz erkak qomati.....	354
8.5. Vazifa. 3-bosqich. 5-semestr.....	358
<i>17-sozlama.</i> Harakardagi libossiz erkak qomati.....	358
<i>18-sozlama.</i> Tik turgan holatdagi libosli qomat.....	362
<i>19-sozlama.</i> Murakkab harakatdagi libossiz erkak qomati.....	365
<i>20-sozlama.</i> O'tirgan holatdagi libossiz erkak qomati.....	369
8.6. Vazifa. 3-bosqich. 6-semestr.....	372
<i>21-sozlama.</i> Libossiz erkak qomati, bir nechta tayanch nuqtalari bilan.....	373
<i>22-sozlama.</i> Qo'llari bilan belgacha portret.....	376
<i>23-sozlama.</i> Yonboshlagan yalang'och figura.....	380
<i>24-sozlama.</i> Libossiz yotgan holdagi odam qomati.....	383

8.7. Vazifa. 4-bosqich. 7-semestr.....	387
<i>25-sozlama.</i> Rakursdagi yalang'och qomat.....	388
<i>26-sozlama.</i> Libosli odam figurasi, murakkab bo'lmagan oddiy tafsilotlari bilan.....	391
<i>27-sozlama.</i> Interyerdagi odam qomati.....	395
<i>28-sozlama.</i> Gipsdan yasalgan antik uslubdagi libossiz qomat.....	398
8.8. Vazifa. 4-bosqich. 8-semestr.....	401
<i>29-sozlama.</i> Tik turgan holdagi ikkita libossiz qomat.....	401
<i>30-sozlama.</i> Ma'lum bir muhitdagi libossiz ikka qomatning mavzuiy tasviri.....	405
13. Akademik chizmatasvir fani bo'yicha yakuniy nazorat savollari.....	409
14. Glossariy.....	419
15. Bibliografik ro'yhat.....	422
16. Internet – manbalar.....	424
Qisqartmalar.....	426

**AZIZOV DILSHOD
NURIDDINOVICH**

CHIZMATASVIR

***1–4 kurs o‘quv dasturi asosida oliy ta‘lim muassasalarining
«Rangtasvir» bakalavr ta‘lim yo‘nalishi talabalari uchun o‘quv
qo‘llanma***

***Muharrir Mamarasul Bekiyev
Badiiy muharrirlar Nasiba Ergasheva,
Maftuna Vaxxobova
Texnik muharrir Yelena Tolochko
Musahhah Habib Abdunazar
Sahifalovchi Gulchehra Azizova***

Litsenziya raqami AI № 163. 09.11.2009. Bosishga 2019-yil 19-dekabrda ruxsat etildi. Bichimi 60×84¹/₁₆. Ofset qog‘ozi. Tayms TAD garniturası. Shartli bosma tabog‘i 25,11. Nashr tabog‘i 24,89. Shartnoma № 122–2019. Adadi 100 nusxada. Buyurtma № 85.

Original maket Axborot va onmaviy kommunikatsiyalar agentligining Cho‘lpon nomidagi nashriyot-matbaa ijodiy uyida tayyorlandi. 100011, Toshkent, Navoiy ko‘chasi, 30.
Telefon: +998-71244-10-45. Faks: +998-71244-58-55.

«AVTO-NASHR» XK bosmaxonasida chop etildi. 100005, Toshkent, 8-mart, 57.



*Cho'lpon nomidagi
nashriyot-matbaa ijodiy uyi*

ISBN 978-9943-6134-4-7



9 789943 613447