

**O'ZBEKISTON RESPUBLIKASI OLIY TA'LIM, FAN VA
INNOVATSIYALAR VAZIRLIGI**

**OLIV TA'LIM TIZIMI PEDAGOG VA RAHBAR KADRLARINI
QAYTA TAYYORLASH VA ULARNING MALAKASINI
OSHIRISHNI TASHKIL ETISH BOSH ILMIIY-METODIK
MARKAZI**

**TOSHKENT DAVLAT IQTISODIYOT UNIVERSITETI
HUZURIDAGI PEDAGOG KADRLARNI QAYTA
TAYYORLASH VA ULARNING MALAKASINI OSHIRISH
TARMOQ MARKAZI**

**JAHON IQTISODIYOTI VA XALQARO
IQTISODIY MUNOSABATLAR**
yo'nalishi

**«XALQARO IQTISODIY
MUNOSABATLAR»
MODULI BO'YICHA**

**O' Q U V – U S L U B I Y
M A J M U A**

Toshkent 2023

Mazkur o'quv-uslubiy majmua Oliy va o'rta maxsus ta'lim vazirligining 2020 yil 7 dekabrda 648-sonli buyrug'i bilan tasdiqlangan o'quv reja va dastur asosida tayyorlandi.

Tuzuvchilar: Sirojiddinov N. – JIDU, “Jahon iqtisodiyoti” kafedrasida professori, iqtisodiyot fanlari doktori.
Mamayev B.N. – TDIU tarmoq markazi bo'lim boshlig'i, iqtisodiyot fanlari nomzodi

Taqrizchi: Islomov B.A. – G.V.Plexanov nomidagi Rossiya iqtisodiyot universitetining Toshkent filiali professori, iqtisodiyot fanlari doktori

Modulning ishchi dasturi Toshkent davlat iqtisodiyot universiteti kengashining 2022 yil 23 dekabrda 5-sonli qarori bilan nashrga tavsiya qilingan.

MUNDARIJA

I. Ishchi dastur	4
II. Modulni o'qitishda foydalaniladigan interfaol ta'lim metodlari.....	12
III. Nazariy materiallar.....	18
IV. Amaliy mashg'ulot materiallari	65
V. Keyslar banki.....	71
VI. Mustaqil ta'lim mavzulari	73
VII. Glossariy	75
VIII. Adabiyotlar ro'yxati	88

I. ISHCHI DASTUR

Kirish

Dastur O'zbekiston Respublikasining 2020 yil 23 sentyabrda tasdiqlangan "Ta'lim to'g'risida"gi Qonuni, O'zbekiston Respublikasi Prezidentining 2022 yil 28 yanvardagi "2022- 2026 yillarga mo'ljallangan Yangi O'zbekistonning taraqqiyot strategiyasi to'g'risida"gi PF-60-son, O'zbekiston Respublikasi Prezidentining 2018 yil 21 sentyabrdagi "2019-2021 yillarda O'zbekiston Respublikasini innovatsion rivojlantirish strategiyasini tasdiqlash to'g'risida"gi PF-5544-sonli, 2019 yil 27 avgustdagi "Oliy ta'lim muassasalari rahbar va pedagog kadrlarining uzluksiz malakasini oshirish tizimini joriy etish to'g'risida"gi PF-5789-son, 2019 yil 8 oktyabrdagi "O'zbekiston Respublikasi oliy ta'lim tizimini 2030 yilgacha rivojlantirish kontsepsiyasini tasdiqlash to'g'risida"gi PF-5847-son va 2020 yil 29 oktyabrdagi "Ilm-fanni 2030 yilgacha rivojlantirish kontsepsiyasini tasdiqlash to'g'risida"gi PF-6097-sonli Farmonlari, O'zbekiston Respublikasi Prezidentining 2018 yil 21 noyabrdagi "Raqamli iqtisodiyotni rivojlantirish maqsadida raqamli infratuzilmani yanada modernizatsiya qilish chora-tadbirlari to'g'risida"gi PQ-4022-son, O'zbekiston Respublikasi Prezidentining 2019 yil 4 oktyabrdagi "2019 – 2030 yillar davrida O'zbekiston Respublikasining «yashil» iqtisodiyotga o'tish strategiyasini tasdiqlash to'g'risida"gi PQ-4477-son hamda O'zbekiston Respublikasi Vazirlar Mahkamasining 2019 yil 23 sentyabrdagi "Oliy ta'lim muassasalari rahbar va pedagog kadrlarining malakasini oshirish tizimini yanada takomillashtirish bo'yicha qo'shimcha chora-tadbirlar to'g'risida"gi 797-son Qarorlarida belgilangan ustuvor vazifalar mazmunidan kelib chiqqan holda tuzilgan bo'lib, u oliy ta'lim muassasalari pedagog kadrlarining kasb mahorati hamda innovatsion kompetentligini rivojlantirish, sohaga oid ilg'or xorijiy tajribalar, yangi bilim va malakalarni o'zlashtirish, shuningdek amaliyotga joriy etish ko'nikmalarini takomillashtirishni maqsad qiladi.

Dastur doirasida berilayotgan mavzular ta'lim sohasi bo'yicha pedagog kadrlarni qayta tayyorlash va malakasini oshirish mazmuni, sifati va ularning tayyorgarligiga qo'yiladigan umumiy malaka talablari va o'quv rejalari asosida shakllantirilgan bo'lib, uning mazmuni kredit modul tizimi va o'quv jarayonini tashkil etish, ilmiy va innovatsion faoliyatni rivojlantirish, pedagogning kasbiy professionalligini oshirish, ta'lim jarayoniga raqamli texnologiyalarni joriy etish, maxsus maqsadlarga yo'naltirilgan ingliz tili, mutaxassislik fanlar negizida ilmiy va amaliy tadqiqotlar, o'quv jarayonini tashkil etishning zamonaviy uslublari bo'yicha so'nggi yutuqlar, pedagogning kreativ kompetentligini rivojlantirish, ta'lim jarayonlarini raqamli texnologiyalar asosida individuallashtirish, masofaviy ta'lim xizmatlarini rivojlantirish, vebinar, onlayn, «blended learning», «flipped classroom» texnologiyalarini amaliyotga keng qo'llash bo'yicha tegishli bilim, ko'nikma, malaka va kompetentsiyalarni rivojlantirishga yo'naltirilgan.

Qayta tayyorlash va malaka oshirish yo'nalishining o'ziga xos xususiyatlari hamda dolzarb masalalaridan kelib chiqqan holda dasturda tinglovchilarning mutaxassislik fanlar doirasidagi bilim, ko'nikma, malaka hamda kompetentsiyalariga qo'yiladigan talablar takomillashtirilishi mumkin.

Modulning maqsadi va vazifalari

“Xalqaro iqtisodiy munosabatlar” modulining **maqsadi** xalqaro iqtisodiy munosabatlarga oid nazariy va amaliy bilimlarni takomillashtirish, xalqaro iqtisodiy munosabatlardagi muammolarini aniqlash va baholash, iqtisodiy rivojlantirish bo'yicha yangi bilim, ko'nikma va malakalarini shakllantirish hisoblanadi.

“Xalqaro iqtisodiy munosabatlar” modulining **vazifalari**:

- zamonaviy xalqaro iqtisodiy munosabatlarining rivojlanish jarayonlari bo'yicha ilgari surilgan ilmiy-nazariy kontseptsiyalar to'g'risida qiyosiy, tahliliy ma'lumotlar berish;

- zamonaviy pedtexnologiyalardan foydalanib tinglovchilarni malakasini oshirishga ko'maklash;

- tashqi iqtisodiy munosabatlar rivojlanishining obyektiv zarurligini, uning yo'nalishlari va xususiyatlarini tahlil qilish;

- tashqi iqtisodiy munosabatlarni tartibga solish usullari va qarashlar kontseptsiyasini ochib berish;

- global o'zgarishlarning xalqaro iqtisodiy munosabatlarga ko'rsatadigan ta'sirini baholash va tinglovchilarda ularni aniq ilmiy nazariy tahlil qilish, xolis baholash va mustaqil hayotiy pozitsiyasini vujudga keltirishga erishish.

Modul bo'yicha tinglovchilarning bilimi, ko'nikma, malakasi va kompetentsiyalariga qo'yiladigan talablar

Mutaxassislik fanlar bo'yicha tinglovchilar quyidagi yangi bilim, ko'nikma, malaka hamda kompetentsiyalarga ega bo'lishlari talab etiladi:

“Xalqaro iqtisodiy munosabatlar” modulini o'zlashtirish jarayonida amalga oshiriladigan masalalar doirasida:

Tinglovchi:

- erkin savdo va proteksionizm siyosatini;
- xalqaro savdoda davlatning rolini;
- tashqi savdo nazariyasini;
- qiyosiy (nisbiy) ustunlik nazariyasini;
- bojxona tariflari va bojlarni;
- mehnat migratsiyasining mohiyatini;
- mehnat migratsiyasi sabablarini;
- mehnat migratsiyasining shakllari va turlarini;
- mehnat migratsiyasining eksport va import mehnati bo'lgan mamlakatlarga ta'sirini;
- mehnat migratsiyasining hududiy tuzilishini;
- mehnat migratsiyasining sanoat tarkibini;
- kapital chiqarishni sababi va mohiyatini;
- to'g'ri portfel investitsiyalarni;
- jahon kapital bozorining mohiyatini;
- xalqaro valyuta tizimining mohiyatini;
- xalqaro valyuta tizimining rivojlanish bosqichlarini;
- valyuta integratsiyasini;
- zamonaviy valyuta kursi rejimlarini;

- oltin monometallizm turlarini;
- mintaqaviy valyuta tizimlarini;
- valyuta bozori segmentlarini;
- valyuta inqirozlarining nazariy modellarini **bilishi kerak.**

Tinglovchi:

- savdo siyosati instrumentlarini tahlil qilish;
- xalqaro savdoni davlat tomonidan tartibga solish;
- ishlab chiqarish omillarining narxining tenglashtirish teoremasini tushunish;
- notarif usullarni miqdoriy jihatdan kvalifikatsiyalash;
- litsenziyalash;
- xalqaro mehnat bozorini shakllantirish;
- valyuta kursini modellashtirish;
- xalqaro tashkilotlar tomonidan mehnat migratsiyasini tartibga solish;
- jahon iqtisodiyotida xalqaro qarzlarni tahlil qilish;
- valyuta kursi rejimini tartibga solish;
- valyuta bozori segmentlarini ustuvor tomonlarini aniqlash;
- xalqaro iqtisodiy munosabatlar jarayonlarini tahlil qilish, tendentsiyalarni baholash **ko'nikma va malakalarini egallashi kerak.**

Tinglovchi:

- zamonaviy bilimlarni qo'llash orqali muammolar echimini topish, ularni bartaraf etish va qarorlar qabul qilish borasida **kompetentsiyalarni egallashi lozim.**

Modulni tashkil etish va o'tkazish bo'yicha tavsiyalar

“Xalqaro iqtisodiy munosabatlar” moduli ma’ruza va amaliy mashg’ulotlar shaklida olib boriladi.

O’quv jarayonida ta’limning interfaol o’qitish metod, shakl va vositalari, pedagogik va axborot-kommunkatsiya texnologiyalarini qo'llash nazarda tutilgan:

- ma’ruza mashg’ulotlarida “Aqliy hujum”, “Kutish yo’ldoshi”, “Kontseptual jadval”, “O’ylang-juftlikda ishlang-fikr almashing” kabi interfaol o’qitish metod, shakl va vositalaridan;

- amaliy mashg’ulotlarda bahs-munozara, tushunchalar tahlili, aqliy hujum, keys, guruhlarda ishlash, SWOT-tahlil jadval, T-jadval kabi interfaol o’qitish metod, shakl va vositalarni qo'llash nazarda tutiladi.

Modulning o’quv rejadagi boshqa modullar bilan bog’liqligi va uzviyligi

O’quv modul mazmuni o’quv rejadagi “Jahon iqtisodi” hamda “Xalqaro moliya bozori va institutlari” bilan uzviy bog’langan holda professor-o’qituvchilarning umumiy tayyorgarlik darajasini oshirishga xizmat qiladi.

Modulning oliy ta'limdagi o'rni

Hozirgi globallashuv sharoitida xalqaro iqtisodiy munosabatlar tizimi va uning ustuvor yo'nalishlari to'g'risida nazariy va amaliy bilimlarni mujassamlashtirgan bo'lib, unda jahon mamlakatlari va Respublikamiz milliy iqtisodiyotidagi islohotlarning kontseptual asoslari yoritib berilgan. Zamonaviy iqtisodchi pedagog kadrlar uchun ushbu yo'nalishdagi ma'lumotlarni o'zlashtirish talab qilinadi va bunda O'quv modulning roli yuqoridir.

Modul bo'yicha soatlar taqsimoti:

№	Modul mavzulari	Tinglovchining o'quv yuklamasi, soat			
		Auditoriya o'quv yuklamasi			
		jami	jumladan		
Nazariy mashg'ulot	Amaliy mashg'ulot		Ko'chma mashg'ulot		
1	Tashqi savdoni davlat tomonidan tartibga solish va boshqarish yo'llari	6	2	4	
2	Xalqaro ishchi kuchi migratsiyasi	6	2	4	
3	Xalqaro kapital migratsiyasi va transmilliy kompaniyalar	6	2	4	
4	Xalqaro valyuta-moliya va kredit munosabatlar	6	2	4	
	Jami:	24	8	16	

NAZARIY MASHG'ULOTLAR MAZMUNI

1-mavzu. Tashqi savdoni davlat tomonidan tartibga solish va boshqarish yo'llari

Erkin savdo va proteksionizm. Xalqaro savdoda davlatning roli. Savdo siyosati instrumentlari. Xalqaro savdoni davlat tomonidan tartibga solish. Xalqaro savdoni davlat tomonidan tartibga solish instrumentlari. Tarifli va notarif usullar. Tashqi savdo nazariyasi: mutlaq afzalliklar nazariyasi (A. Smit). Qiyosiy (nisbiy) ustunlik nazariyasi (D. Rikardo). Ishlab chiqarish omillarining korrelyatsiya nazariyasi (Xeksher-Ohlin). Leontievning paradoksi. Ishlab chiqarish omillarining narxining

tenglashtirish teoremasi (Xeksher-Olin; Samuelson). Xalqlarning dunyo raqobatbardoshligi M. Porter nazariyasi. Qarama qarshi savdo. P. Krugman nazariyasi: miqyosdan tejash, monopolistik raqobat va xalqaro savdo.

Bojxona tariflari va bojlar. Bojga tortish me'yori. Tarif eskalatsiyasi. Xalqaro savdoni davlat tomonidan tartibga solishning notarif usullari. Miqdoriy cheklashlar: Notarif usullarni o'lchash. Kvotalash yoki kontingentlash. Litsenziyalash. «Ko'ngilli» eksport cheklashlari. Notarif usullarni miqdoriy jihatdan kvalifikatsiyalash. Miqdoriy cheklashlar. Cheklashlarning importyor uchun umumiy iqtisodiy effekti. Savdo siyosatining yashirin usullari: Texnik to'siqlar. Savdo siyosatining moliyaviy usullari va tartibga solishning noiqtisodiy usullari: Subsidiyalar. Demping. Savdo shartnomalari. Huquqiy rejimlar. Milliy eksportyorlarni qo'llab-quvvatlashga qaratilgan pul to'lovlari. Eksport subsidiyasi.

2-mavzu. Xalqaro ishchi kuchi migratsiyasi.

Mehnat migratsiyasining mohiyati. Mehnat migratsiyasi sabablari. Mehnat migratsiyasining shakllari va turlari: ichki va tashqi migratsiya. Yashash vaqti bo'yicha migratsiya turlari (doimiy, vaqtinchalik, mavsumiy, Notekis iqtisodiy rivojlanish va mehnat migratsiyasi. Mehnat migratsiyasining asosiy markazlari, yo'nalishlari, hajmi va xalqaro migratsiya tarkibi. Mehnat migratsiyasining eksport va import mehnati bo'lgan mamlakatlarga ta'siri. Xalqaro mehnat bozorini shakllantirish, uning ishlab chiqarishning baynalmilallashuvi, xalqaro mehnat taqsimoti va demografik jarayonlarning rivojlanishi. Xalqaro mehnat bozori rivojlanishining zamonaviy shakllari va tendentsiyalari. Geosiyosat va geo-iqtisodning mehnat migratsiyasi va migratsiya oqimlarining yo'nalishiga ta'siri. Immigratsiya. Emigratsiya. Qayta emmigratsiya. Muhojirlarning transferlari. Mehnat migratsiyasining hududiy tuzilishi. Mehnat migratsiyasining sanoat tarkibi. Shimoliy Amerika mehnat bozori va uning xususiyatlari. G'arbiy Evropa bozori, g'arbiy Evropada mamlakatlararo oqimlar. Yaqin Sharqdagi mehnat bozori. Lotin Amerikasi mehnat bozori va uning xususiyatlari. Janubi-Sharqiy Osiyoda mehnat migratsiyasi. Mehnat migratsiyasi markazi sifatida Avstraliya.

Xalqaro tashkilotlar tomonidan mehnat migratsiyasini tartibga solish. Xalqaro migratsiya tashkiloti (XMT). Birlashgan Millatlar tashkilotining qochqinlar bo'yicha oliy komissariyati. BMTning Aholishunoslik bo'yicha komissiyasi. Migratsiya bo'yicha hukumatlararo qo'mita (CIME).

Mehnat migratsiyasini davlat va xalqaro tartibga solish. Uzbekiston va xalqaro mehnat migratsiyasi.

3-mavzu. Xalqaro kapital migratsiyasi va transmilliy kompaniyalar

Kapital chiqarishni sababi va mohiyati. To'g'ri portfel investitsiyalar. Jahon iqtisodiyotida xalqaro qarzlilar (zayomlar), ularning tutgan o'rni. Rivojlanishda rasmiy yordam tushunchasi. Kapital chiqarishning asosiy yo'nalishlari. Investitsion iqlim.

Jahon kapital bozorining mohiyati va paydo bo'lish jarayoni. Umumjahon banki guruhi va xalkaro valyuta fondining xalkaro kapital kuchishi va investitsiyalarni tartibga solishda ishtirok etishi. Investitsiya sohasidani ikki tomonlama kelishuvlar.

Iqtisodiy hamkorlik va taraqqiyot tashkiloti (IXTT) va Birlashgan Millatlar tashkilotining savdo va taraqqiyot bo'yicha konferentsiyasining (Yunktad) tadbirkorlik investitsiyalarni tartibga solishdagi ishtiroki. Jahon kapital bozorining zamonaviy ko'rinishi. Kapitallarni ichki muomaladan olib maksimal darajada foyda olish maqsadida xorijga chiqarish. Rivojlangan kapital bozorlari.

Jahon iqtisodiyotida Transmilliy korporatsiyalar (TMK). TMKning tashkil topishi, faoliyati va ishlab chiqarishni baynalmilallashuvdagi roli. TMKlar va yangi sanoatlashgan davlatlar. TMKlar faoliyatini xalqaro boshkaruvi.

4-mavzu. Xalqaro valyuta-moliya va kredit munosabatlar

Xalqaro valyuta tizimining mohiyati va tarkibi. Xalqaro valyuta tizimining rivojlanish bosqichlari. Xalqaro rezerv valyuta birliklari. Evropa valyuta tizimi. Xalqaro valyuta va moliya-kredit bozorlari. Jahon iqtisodiy iqtisodiyoti: joriy rivojlanish tendentsiyalari. Xalqaro miqyosdagi asosiy yo'nalishlar iqtisodiy munosabatlar va ularning ta'siri xalqaro valyuta-kredit munosabatlari. Valyuta integratsiyasi. Valyuta va valyuta stavkasi: asosiy tushunchalar. Zamonaviy valyuta kursi rejimlari. Oltin monometallizm turlari. Bretton Vuds xalqaro pul tizimi: kelib chikish sharti va faoliyatining xususiyatlari, uning qulash sabablari. Mintaqaviy valyuta tizimlari. Evropa valyuta tizimi.

Valyuta integratsiyasi va optimal valyuta zonalari. Valyuta bozori. Valyuta bozori segmentlari: institutlar va bitimning asosiy ob'ekti. Valyuta kursi. Valyuta kotirovkasi. Pul uchun valyuta kursi (spot kursi) va forvard (forvard kursi) operatsiyalari. Valyuta kursini modellashtirish.

Valyuta inqirozlarining nazariy modellari. Empirik o'rganish. To'lov balansiga ta'sir qilish omillari. To'lov balansini tartibga solishning asosiy usullari. Davlat valyutasini tartibga solish: mohiyati, ahamiyati, yo'nalishlari va rivojlanish omillari. Valyuta siyosati. Valyuta kursi rejimini tartibga solish va milliy valyutaning konvertirlanishi. Uzbekistonda valyutani tartibga solish va valyuta nazorati. Kapitalning harakatini nazorat qilish: maqsad va usullar. Xalqaro kapitalning harakatchanligi. Kapital harakatchanligini tartibga solish samaradorligi.

AMALIY MASHG'ULOTLAR MAZMUNI

1-amaliy mashg'ulot.

Tashqi savdoni davlat tomonidan tartibga solish va boshqarish yo'llari

Muhokama etiladigan masalalar:

Xalqaro savdoda davlatning roli. Tashqi savdoni davlat tomonidan tartibga solishning tarifli usullari. Tarif siyosatining asosiy ko'rinishlari. Tarifli boshqaruvning afzallik va kamchiliklari. Tashqi savdoni tartibga solishning notarif usullari.

Kalit so'zlar: tashqi savdo hajmi, eksport, import hajmi, tashqi savdoda sanoat mahsulotlarining ulushi, JST bilan hamkorlik, rivojlangan mamlakatlar bilan savdo-iqtisodiy hamkorlik, tashqi iqtisodiy munosabatlarni erkinlashtirish.

2-amaliy mashg'ulot.

Xalqaro ishchi kuchi migratsiyasi

Muhokama etiladigan masalalar:

Jahon ishchi kuchi bozorining mohiyati va paydo bo'lish sabablari. Mehnat migratsiyasining asosiy yo'nalishlari va markazlari. Xalqaro ishchi kuchi migratsiyasining milliy iqtisodiyotga ta'siri. Ishchi kuchining xalqaro migratsiyasining eksportyor-importyor mamlakatlarga iqtisodiy ta'siri. «Aqlli kishilarning ketib qolish» muammosining mohiyati.

Kalit so'zlar: Ishchi kuchi migratsiyasi, ishsizlar, ishga layoqatli shaxslar, ishchi kuchini eksport-import qiluvchi mamlakatlar, "aqlli kishilar"ning ketib qolish muammosi.

3-amaliy mashg'ulot.

Xalqaro kapital migratsiyasi va transmilliy kompaniyalar

Muhokama etiladigan masalalar:

Kapital eksporti - xalqaro iqtisodiy munosabatlarning ilg'or shakli sifatida. Kapital eksportining asosiy shakllari va uning o'ziga xos tomonlari. Xalqaro korporatsiyalarning mohiyati, tuzilmasi va ko'rinishlari. Jahon xo'jaligida transmilliy korporatsiyalarning roli.

Kalit so'zlar: kapital migratsiyasi, portfel investitsiyalar, to'g'ri investitsiyalar, TMK, transmillashuvning jahon iqtisodiyoti va mamlakatlar iqtisodiyotiga ta'siri

4-amaliy mashg'ulot.

Xalqaro valyuta-moliya va kredit munosabatlar

Muhokama etiladigan masalalar:

Xalqaro valyuta tizimining mohiyati va tarkibi. Xalqaro valyuta tizimining rivojlanish bosqichlari. Xalqaro rezerv valyuta birliklari. Evropa valyuta tizimi. Xalqaro valyuta va moliya-kredit bozorlari.

Kalit so'zlar: valyuta kursi, valyuta pariteti, oltin standart tizimi, oltin-deviz standarti tizimi, oltin-valyuta standarti tizimi, Yamayka tizimi, SDR, ssuda bozori, evrobozorlar, evrodollar.

KO'CHMA MASHG'ULOT

Mazkur modulning o'quv reja va dasturida ko'chma mashg'ulot rejalashtirilmagan.

O'QITISH SHAKLLARI

Mazkur modulning nazariy materialini o'zlashtirishda quyidagi o'qitish shakllaridan foydalaniladi:

- **davra suhbatlari** (ko'rilayotgan loyiha echimlari bo'yicha taklif berish qobiliyatini oshirish, eshitish, idrok qilish va mantiqiy xulosalar chiqarish);

- **bahs va munozaralar** (loyihalar echimi bo'yicha dalillar va asosli argumentlarni taqdim qilish, eshitish va muammolar echimini topish qobiliyatini rivojlantirish).

- **Keng ko'lamli suhbat.** Hamma uchun umumiy bo'lgan tavsiya etilayotgan majburiy va qo'shimcha adabiyotlar bilan mashg'ulotning har bir reja savollariga tinglovchilarni tayyorgarligini nazarda tutadi. Faollashtirishni barcha vositalarini qo'llash bilan: so'zga chiquvchiga va barcha guruhga yaxshi o'ylab tuzilgan aniq ifodalangan savollar; so'zga chiquvchi tinglovchilarni kuchli va kuchsiz tomonlariga diqqatlarini qarata olishi; ish jarayonida ochib berilayotgan, yangi qirralarni o'sha vaqtning o'zida ajratib ko'rsatish va boshqalar asosida ko'pchilik tinglovchilarning savollarini muhokama qilishga jalb qilish imkonini beradi.

- **Press-konferentsiya.** Qisqa so'zga chiqishdan so'ng, birinchi savol bo'yicha ma'ruzachiga (agarda ma'ruzalar bir qator tinglovchilarga berilgan bo'lsa, o'qituvchining o'zi ulardan biriga so'z beradi) so'z beriladi. Shundan so'ng, har bir tinglovchi ma'ruza mavzusi bo'yicha unga savol berishi lozim.

- **Keyslarni (muammoli vaziyatlarni) echish.** Muammoli vaziyatlarni hal etish natijasida hosil bo'lgan, mustaqil izlab topilgan dalillar, kasbiy ahamiyatli yo'nalishlarni izlashga va tasdiqlashga, kelgusidagi kasbiy faoliyati bilan bog'liqligini anglab etishga yordam beradi.

II. MODULNI O'QITISHDA FOYDALANILADIGAN INTERFAOL TA'LIM METODLARI.

Muammoni jamoali tarzda hal etishning usullari va vositalari

Muzokaralar

Muzokaralar – aniq tashkil etilgan ikki tomon fikrlarining almashinuvi.

Muzokaralarni o'tkazish jarayonining tuzilishi



Bahs

Bahs – o'z fikrini ifoda etishni xohlovchilar orasida biron bir munozarali masalani muhokama qilish, haqiqatni aniqlash va to'g'ri qarorni qabul qilish.

Anjuman-bahsining roli

Olib boruvchi – o'rgatuvchi barcha vakolatlariga ega – bahs borishini boshqaradi, isbotlar va rad etishlarning daliligini, tushuncha va atamalarning aniqligiga e'tibor qaratadi, muloqotning barcha qoidalarga munosib tarzda o'tishini kuzatadi.

Opponent – tadqiqotchilar muhitida qabul qilingan opponentlik jarayonini amalga oshiradi. U nafaqat nutq so'zlovchining asosiy nuqtai nazarini ifodalashi, balki uni tushinishi orqali uning xatolarini topishi va hal etishning o'z variantini taqdim etishi zarur.

Mantiqchi – nutq so'zlovchi va opponent fikrlaridagi qarama-qarshiliklarni va mantiqiy xatolarni aniqlaydi, tushunchalar tavsifini aniqlaydi, dalillar va rad etishlarni va farazni oldinga surish haqqoniyligini tahlil qiladi.

Psixolog – mahsulli muloqotni tashkil etish uchun javob beradi, birgalikda harakatlarni amalga oshirib, kelishuvga erishadi, bahsning mojaroga aylanishiga yo'l qo'ymaydi.

Ekspert – bahs usulining natijaviyligini baholaydi, oldinga surilgan farazlar va takliflar, hulosalar haqqoniyligini baholaydi, aniq bir ishtirokchining qo'shgan hissasi to'g'risida fikrlarni bildiradi va boshqalar.

«Aqliy hujum»

Aqliy hujum (breynstorming – miyalar bo'roni) – amaliy yoki ilmiy muammolarni hal etish fikrlarni jamoali generatsiya qilish usuli.

Aqliy hujum vaqtida ishtirokchilar murakkab muammoni birgalikda hal etishga intilishadi: ularni hal etish bo'yicha o'z fikrlarini bildiradi (generatsiya qiladi) va bu fikrlar tanqid qilinmasdan ular orasidan eng muvofiqi, samaralisi, maqbuli va shu kabi fikrlar tanlab olinib, muhokama qilinadi, rivojlantiriladi va ushbu fikrlarni asoslash va rad etish imkoniyatlari baholanadi.

Aqliy hujumning asosiy vazifasi – o'qib-o'rganish faoliyatini faollashtirish, muammoni mustaqil tushunish va hal etishga motivlashtirishni rivojlantirish, muloqot madaniyati, kommunikativ ko'nikmalarni shakllantirish, fikrlash inertsiyasidan qutilish va ijodiy masalani hal etishda fikrlashning oddiy borishini engish.

• **To'g'ridan-to'g'ri jamoali aqliy hujum** – iloji boricha ko'proq fikrlar yig'ilishini ta'minlaydi. Butun o'quv guruhi (20 kishidan ortiq bo'lmagan) bitta muammoni hal etadi.

• **Ommaviy aqliy hujum** – mikro guruhlarga bo'lingan va katta auditoriyada fikrlar generatsiyasi samaradorligini keskin oshirish imkonini beradi.

• Har bir guruh ichida umumiy muammoning bir jihati hal etiladi.

Ko'rgazmali taqdim etish: grafik tashkil etuvchilar

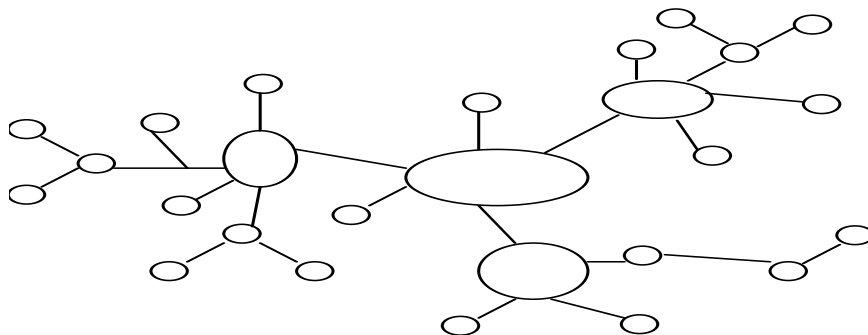
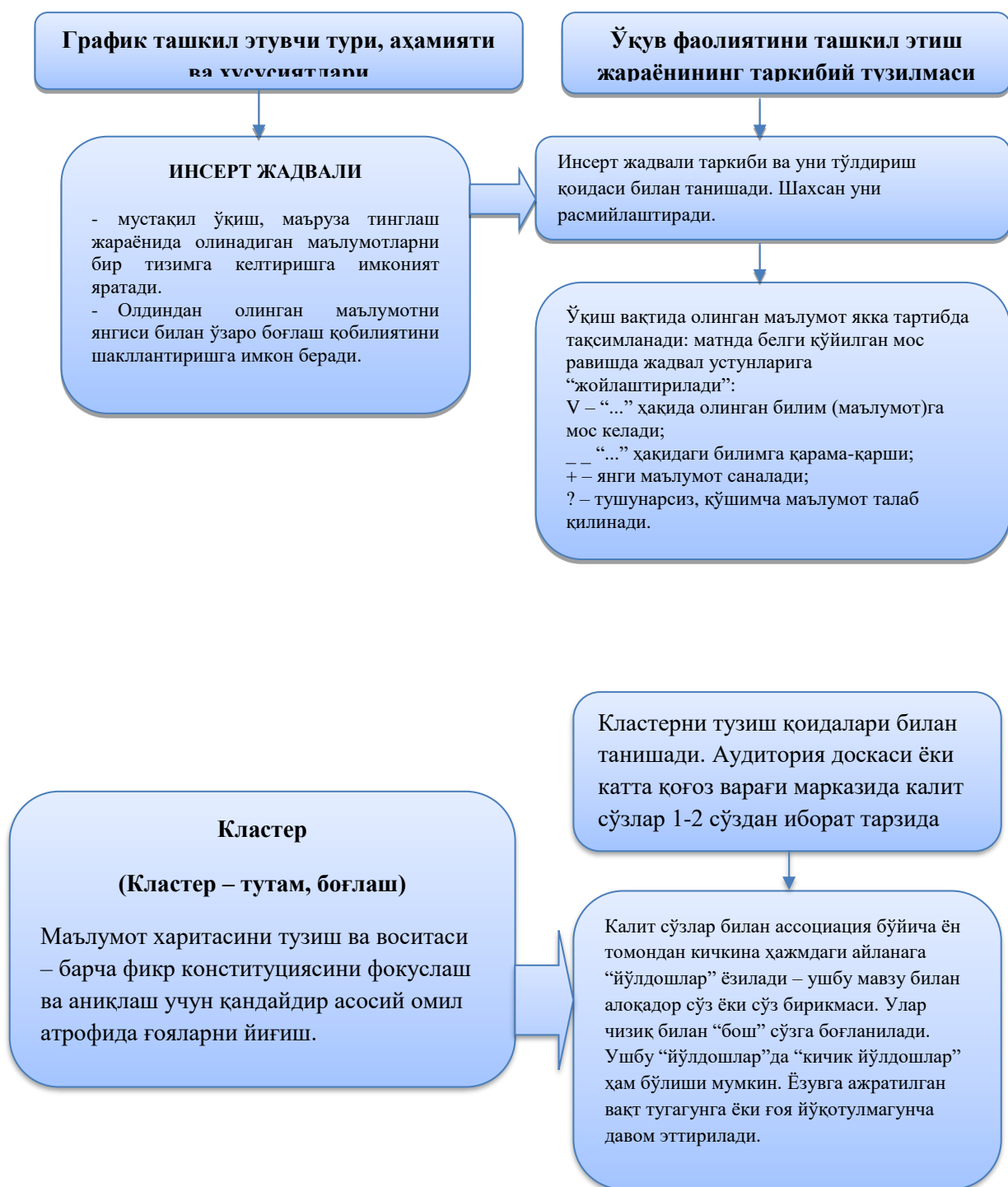

ФСМУ технологияси Қоидаси.

Ушбу технология мунозарали масалаларни хал этишда хамда ўқув жараёнини бахс-мунозарали ўтказишда қўлланилади, чунки бу технология талабаларни ўз фикрини химоя қилишга, эркин фикрлаш ва ўз фикрини бошқаларга ўтказишга, очик холда бахслашишга хамда шу билан бирга бахслашиш маданиятини ўратади. Тингловчиларга тарқатилган оддий қоғозга ўз фикрларини аниқ ва қисқа холатда ифода этиб, тасдиқловчи далиллар ёки инкор этувчи фикрларни баён этишга ёрдам беради.

Ф – фикрингизни баён этинг

С – фикрингиз баёнига сабаб кўрсатинг

М – кўрсатган сабабингизни исботловчи мисол келтиринг

SWOT-tahlil jadvali

SWOT – tahlil nomlanishi inglizcha bosh harflardan olingan;

Strengths – kuchli tomoni, korxonada ichki resurslar mavjudligi nazarda tutiladi;

Weakness – kuchsiz tomoni yoki ichki muammolar mavjudligi;

Opportunities – imkoniyatlar; korxonada rivojlanishi uchun mavjud imkoniyatlar;

Threats – xavflar; tashqi muhitdagi mavjud xavf-xatarlar

Qoidaga ko'ra, SWOT – tahlilining muvaffaqiyati tashkilotga bog'liq bo'lmay, balki kelgusidagi strategik maqsad va loyihalarni ishlab chiqishda uning natijasi hisobga olinishiga bog'liq bo'ladi. Uni qo'llashda elementlarini quyidagicha talqin qilish mumkin:

«T - sxema» texnikasi

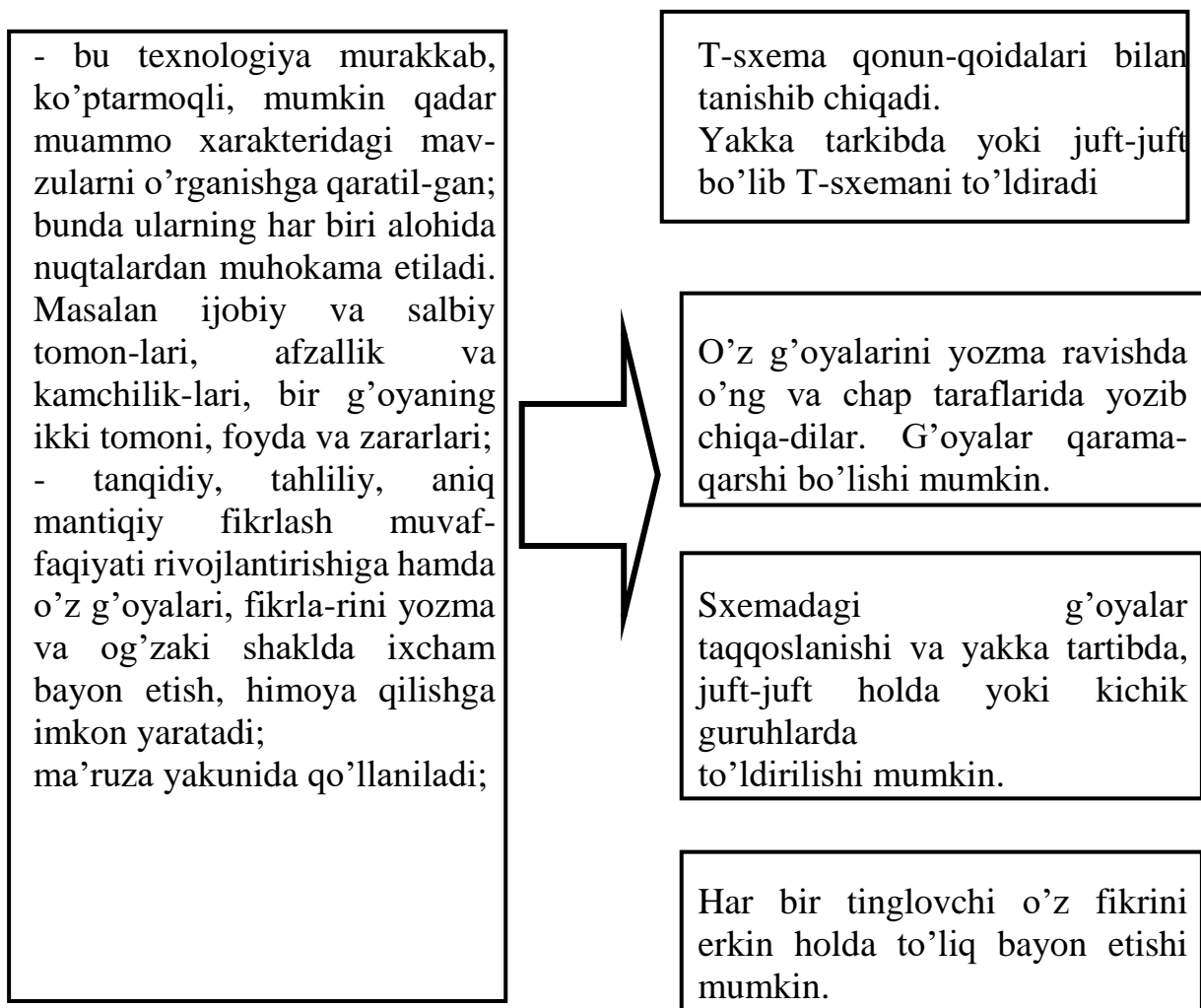

“Keys-stadi” metodi

«**Keys-stadi**» - inglizcha so'z bo'lib, («case» – aniq vaziyat, hodisa, «stadi» – o'rganmoq, tahlil qilmoq) aniq vaziyatlarni o'rganish, tahlil qilish asosida o'qitishni amalga oshirishga qaratilgan metod hisoblanadi. Mazkur metod dastlab 1921 yil Garvard universitetida amaliy vaziyatlardan iqtisodiy boshqaruv fanlarini o'rganishda foydalanish tartibida qo'llanilgan. Keysda ochiq axborotlardan yoki aniq voqea-hodisadan vaziyat sifatida tahlil uchun foydalanish mumkin. Keys harakatlari o'z ichiga quyidagilarni qamrab oladi: Kim (Who), Qachon (When), Qaerda (Where), Nima uchun (Why), Qanday/ Qanaqa (How), Nima-natija (What).

“Keys metodi” ni amalga oshirish bosqichlari

Ish bosqichlari	Faoliyat shakli va mazmuni
1-bosqich: Keys va uning axborot ta’minoti bilan tanishtirish	<ul style="list-style-type: none"> ✓ yakka tartibdagi audio-vizual ish; ✓ keys bilan tanishish (matnli, audio yoki media shaklda); ✓ axborotni umumlashtirish; ✓ axborot tahlili; ✓ muammolarni aniqlash
2-bosqich: Keysni aniqlashtirish va o’quv topshirig’ni belgilash	<ul style="list-style-type: none"> ✓ individual va guruhda ishlash; ✓ muammolarni dolzarblik ierarxiasini aniqlash; ✓ asosiy muammoli vaziyatni belgilash
3-bosqich: Keysdagi asosiy muammoni tahlil etish orqali o’quv topshirig’ining echimini izlash, hal etish yo’llarini ishlab chiqish	<ul style="list-style-type: none"> ✓ individual va guruhda ishlash; ✓ muqobil echim yo’llarini ishlab chiqish; ✓ har bir echimning imkoniyatlari va to’siqlarni tahlil qilish; ✓ muqobil echimlarni tanlash
4-bosqich: Keys echimini echimini shakllantirish va asoslash, taqdimot.	<ul style="list-style-type: none"> ✓ yakka va guruhda ishlash; ✓ muqobil variantlarni amalda qo’llash imkoniyatlarini asoslash; ✓ ijodiy-loyiha taqdimotini tayyorlash; ✓ yakuniy xulosa va vaziyat echimining amaliy aspektlarini yoritish

III. MA'RUZA MATNLARI

1-mavzu. Tashqi savdoni davlat tomonidan tartibga solish va boshqarish yo'llari

Reja:

1.1. Xalqaro savdoda davlatning roli

1.2. Tashqi savdoni davlat tomonidan tartibga solishning tarifli usullari

1.3. Tarif siyosatining asosiy ko'rinishlari

1.4. Tarifli boshqaruvning afzallik va kamchiliklari

1.5. Tashqi savdoni tartibga solishning notarif usullari

Tayanch iboralar: tashqi savdo hajmi, eksport, import hajmi, tashqi savdoda sanoat mahsulotlarining ulushi, JST bilan hamkorlik, rivojlangan mamlakatlar bilan savdo-iqtisodiy hamkorlik, tashqi iqtisodiy munosabatlarni erkinlashtirish.

1.1. Xalqaro savdoda davlatning roli

Har qanday davlatning tashqi savdo siyosati hukumatning umumiy iqtisodiy yo'nalishining muhim tarkibiy qismi sanaladi, yanada torroq ma'noda esa eksport-import tovar oqimlari hajmi, tovar tarkibi va jug'rofiy yo'nalishini tartibga solish bilan bog'liq byudjet-soliq faoliyati sohalaridan biridir.

Tashqi savdo siyosati xo'jalik rivojlanishining ichki jihatlari bilan uzviy bog'liq bo'lganligi uchun uning bosh vazifasi mamlakat ichkarisida kengaytirilgan takror ishlab chiqarish va milliy boylikni ko'paytirish uchun zarur bo'lgan qulay tashqi iqtisodiy shart-sharoitlarni shakllantirish hisoblanadi.

Erkin savdo siyosati (yoki fritredlik — inglizcha free trade) iqtisodiy hayotning bir hodisasi sifatida XVIII asrning ikkinchi yarmida paydo bo'ldi. Uning nazariy jihatdan asoslanishida A. Smitning mashhur asari - «Xalqlar boyligi tabiati va sabablari» hal qiluvchi ahamiyat kasb etdi.

Fritredlik nazariyasi boshqa bir ingliz iqtisodchisi D. Rikardo asarlarida rivojlantirildi va deyarli nihoyasiga etkazildi. D. Rikardo Adam Smitning raqobat sharoitida erkin tadbirkorlik ahamiyati va mamlakat iqtisodiyotini «ko'rinmas qo'l» hukmronligiga, ya'ni bozorning o'z-o'zini boshqarish qonunlari ixtiyoriga topshiruvchi jamiyatning «tungi qorovuli» sifatidagi davlat roli haqidagi g'oyalarini rivojlantirdi.

Erkin savdo siyosatining klassik namunalarini XIX asrning ikkinchi yarmidagi ingliz-sakson mamlakatlari, ayniqsa, Buyuk Britaniya va uning dominionlari (1947 yilgacha Britaniya tarkibiga kirgan, rasmiy jihatdan mustaqil bo'lgan davlatlar) iqtisodiyotida kuzatish mumkin. Hozirgi paytga kelib fritredlik tizimining klassik ko'rinishi davlat ixtiyorida bo'lgan biror-bir mamlakat qolmadi. Davlatning nufuzli tashkilotlarini tartibga solish borasida rolini sezilarli oshganligini hisobga olsak, bu o'z-o'zidan tushunarli, albatta. Biroq erkin savdo siyosatining unsurlari ko'plab mamlakatlarning iqtisodiy kursida hozir ham sezilarli, ayniqsa, rivojlangan va hududi hamda resurslari jihatidan kichik bo'lgan mamlakatlarda, masalan, Singapurda.

Iqtisodiy nazariyada odatda erkin savdo proteksionizm siyosatiga (ingl. protection — himoya, homiylik), ya'ni milliy iqtisodiyotni ichki va tashqi bozor

tamoyillarining salbiy ta'sirlaridan himoyalash maqsadida davlat tomonidan joriy etiladigan iqtisodiy va ma'muriy chora-tadbirlar tizimi qarama-qarshi qo'yiladi.

Proteksionizm o'z mohiyatiga ko'ra, ilk davlatlar shakllangan paytdan buyon mavjud. Bu siyosatning printsiplari nazariy jihatdan amerikalik davlat arbobi A. Gamilton (XVIII asrning oxiri) va taniqli nemis iqtisodchisi F. List (XIX asrning o'rtalari) asarlarida ishlab chiqilgan. Biroq proteksionizm amaliy chora-tadbirlar seriyasi sifatida sayyoramizda so'l (SSSR) va o'ng («Uchinchi reyx» - fashistlar Germaniyasi) siyosiy oqimlarning totalitar rejimi davrida o'z kulminatsiyasiga etgan. Bu mamlakatlarda savdo sohasiga davlat monopoliyasi xos edi.

Yuqorida qayd etib o'tilgandek, xalqaro iqtisodiy munosabatlarning asosiy tamoyili sifatida yanada ko'p sonli mamlakatlarni aholi turmush farovonligini oshishini ta'minlovchi erkin savdo siyosatiga o'tishi tan olinib kelinayotgan bo'lsa-da, proteksionizmning «tanlangan» restavratsiyasi deb atalgan jarayon ham kuzatilmoqda.

1.2. Tashqi savdoni davlat tomonidan tartibga solishning tarifli usullari

Tashqi savdoni davlat tomonidan tartibga solish turli ko'rinishlarda bo'lishi mumkin. Ularni tovar oqimlariga ta'siri tabiatiga ko'ra bir-biridan jiddiy farq qiluvchi ikkita asosiy tipga ajratish mumkin: iqtisodiy va ma'muriy.

Iqtisodiy (tarifli deb ham ataladigan) usullardan foydalanganda ishlab chiqaruvchi va iste'molchilar, eng avvalo, narx mutanosibligi, tovar va resurslar eksporti hamda importning sifati va shartlariga amal qilishadi. Tashqi savdoni tartibga solishning ma'muriy (mos ravishda tarifsiz) usullaridan foydalanilganda bozor mexanizmiga davlat organlari tomonidan ta'sir o'tkaziladi, ularning qarorlari va hatti-harakatlari ko'p jihatdan ishlab chiqaruvchilar va iste'molchilarning xohishlarini belgilab beradi.

Tarifli usullar tovar narxiga bevosita ta'sir qiladi. Bu usullar davlatlar tashqi savdo amaliyotida eng keng tarqalgan, chunki ular birdaniga uchta vazifani hal qilish imkonini beradi:

- 1) fiskal — byudjet uchun qo'shimcha mablag'larni olish;
- 2) rag'batlantiruvchi — xorijiy hamkorlar bilan aloqalarni rivojlantirish;
- 3) proteksionistik — milliy tovar ishlab chiqaruvchilar uchun qulay shart-sharoitlarni yaratish.

Tashqi savdoni tarifli tartibga solish usullari qatoriga bojxona bojlari, bojlar, yig'imlar, shuningdek, boshqa bilvosita soliqlar, mas. aktsizlar kiradi.

Tarifsiz usullar - tovar ayirboshlashga ta'sir qilish dastaklarini, ya'ni olib kiriladigan yoki olib chiqiladigan mahsulot hajmi va nomenklaturasini cheklashni bildiradi. Ular ko'proq rivojlanayotgan va hukumat tomonidan proteksionistik iqtisodiy siyosatni talab qiluvchi, bozor tuzilmalari shakllanayotgan o'tish davri iqtisodiyotli mamlakatlarga xosdir.

Tarifsiz ta'sir qilish vositalariga kvotalash, litsenziyalash, eksportni subsidiyalash, demping, kartel bitimlar va mamlakatlar o'rtasidagi tovar oqimlarining yo'lida texnik to'siqlarni yaratish kabilar kiritiladi.

Jahondagi mamlakatlar va hududlar bo'yicha statistik axborotlar tahlili shuni ko'rsatadiki, tashqi savdoni davlat tomonidan boshqarish tarifli va tarifsiz usullarning

kombinatsiyasi yordamida amalga oshiriladi. Tarifli usullarning mavqei keyingi paytda pasayib bormoqda, bu esa Umumjahon savdo tashkilot tomonidan a'zo-mamlakatlar oldiga qo'yilgan strategik vazifa, ya'ni ular orasidagi o'zaro tovar ayirboshlashda tarifli cheklashlarni bosqichma-bosqich bartaraf etish vazifasi bilan bog'liq. Tarifsiz cheklashlarning ahamiyati «tanlovli» protektsionistik savdo siyosatining kengayib borishi tufayli ortib bormoqda.

Tashki savdoni tarifli tartibga solish usullari katoriga bojxona tariflari, bojlar, yig'imlar, shuningdek, boshqa bilvosita soliqlar, aktsizlar kiradi.

1.3. Tarif siyosatining asosiy ko'rinishlari

Milliy xo'jaligining holatiga bog'liq ravishda bojxona siyosati olib borishning ikki variantini ajratib ko'rsatish mumkin - iqtisodiy rivojlangan va rivojlanayotgan mamlakatlardagi bojxona siyosatlari.

Rivojlangan mamlakatlar uchun kup ustunli tariflar xos bulib, u turli import boji stavkalari: barcha davlatlar uchun taallukli bulgan mikdori baland umumiy stavkalar, eng qulay sharoit yaratish rejimi stavkasi (ikki mamlakat urtasida kelishilgan xolda urnatilgan savdo operatsiyalarining imtiyozli tartibi), kambagal, past darajada rivojlangan iqtisodiyotli mamlakatlardan kilinadigan importlar uchun belgilangan preferentsial koeffitsentli stavkalarni nazarda tutadi.

Rivojlangan mamlakatlar bojxona tariflarining boshka bir xususiyati, bu tariflarning 1988 yilda joriy etilgan «Xalqaro tovarlarni tavsiflash va kodlashtirishning uygunlashtirilgan tizimi» (UT) bilan korrelyatsiyasi (o'zaro bog'liqligi) hisoblanadi.

Rivojlanayotgan mamlakatlar guruhi bojxona siyosatining uziga xos xususiyati eksport bojlaridan keng kulamda foydalanish va nisbatan yukori import tarifi stavkalarini ushlab turish (bu stavkalar rivojlangan mamlakatlar uchun misli kurilmagan darajaga etadi - 50-100 foizgacha, Misr, Ekvador, Pokistonda hatto bundan ham yuqori) xosdir.

Bundan tashkari kupchilik rivojlanayotgan mamlakatlarda, AQSh, Yaponiya va Evropa derjavalaridan farkli ravishda, eski Bryussel tovar nomenklaturasidan yangi Uygunlashtirilgan tizimga endigina utishmokda. Shuning uchun ularning ba'zilar ko'p kolonkali tariflarni qo'llaydi (Senegalda — 9 ta, Malida — 17 ta). Milliy tariflar bilan bir katorida jaxrn iqtisodiyotida bir necha mamlakatlarni bojxona ittifoqlariga birlashishi keng tarkalib bormokda. Bojxona ittifoklari tashki savdoni davlatlararo tartibga solishni turli ko'rinishlaridan amaliy foydalanishmokda, bunda ular turli hududiy va global xalqaro tashkilotlar ko'magiga suyanmokda.

Bojxona bojlarining mohiyati va ko'rinishlari

Tashqi iqtisodiy faoliyat amaliyotida tashqi savdoni davlat tomonidan tartibga solishning eng keng tarqalgan usullaridan biri bojxona bojlari hisoblanadi. Bojxona boji iqtisodiy mohiyati jihatidan tovar davlat chegarasidan o'tayotganda olinadigan maxsus pul yig'imi, soliqni bildiradi.

Bojxona bojlari ko'rinishlarining turli-tumanligi ularning tovar oqimlarini tartibga solish jarayonida bajaradigan funktsiyalarining nihoyatda keng ko'lamliligi bilan tushuntiriladi. Eslatib o'tamiz, bojxona bojlarini joriy etishdan asosiy maqsad: byudjetning daromad qismini ko'paytirish va «nohalol» raqobat bilan kurashishdir.

Shuning uchun ham savdoga ta'sir o'tkazishning bu usulidan hozirgi kunda jahonning yuzdan ortiq mamlakatida foydalaniladi.

Tovar oqimlarining yo'nalishiga bog'liq ravishda import, eksport va tranzit bojlari mavjud.

Import bojlarini joriy qilish milliy kompaniyalar (rezidentlar)ga ishlab chiqarishni kengaytirish imkoniyatini beradi, chunki ular jahon bozorida o'rtacha darajaga nisbatan yuqoriroq xarajatlar bilan mahsulot ishlab chiqarish imkoniyatiga ega bo'ladi.

Hozirgi paytda eksport bojlari ancha kam qo'llaniladi. Ulardan deyarli barcha rivojlangan mamlakatlar voj kechishgan, chunki ularni joriy qilish jahon bozorida keskin raqobat sharoitida eksportning qimmatlashishiga olib keladi.

Tranzit bojlar mamlakat hududini kesib o'tuvchi tovarlardan olinadi va tranzit yig'imlar ko'rinishiga ega.

Bojxona bojiga tortishning ikkita asosiy usuli mavjud:

Maxsus, bunda boj miqdori tovarning og'irligi, hajmi miqdori birligidan belgilangan summa sifatida o'rnatiladi (masalan, avtomobil dvigatelinig 1 sm³ dan).

Advalor (lot. — ad valorem — qiymatdan), bunda bojxona boji sotuvchi tomonidan qayd etilgan tovar qiymatidan foiz ko'rinishida aniqlanadi.

Bundan tashkari tashki savdo amaliyotida bojlarni xisoblashning kombinatsion usuli mavjud. Uning mohiyati shundan iboratki, malum bir bojxona tashkiloti vaziyatdan kelib chiqqan xolda maxsus va advalor orasidagi usulni mustaqil ravishda tanlash huquqiga ega buladilar.

Bojxona boji urnatishning u yoki bu usulini tanlash tovar guruhi tabiatiga bog'liq Xomashyo tovarlariga odatda birinchi usul qo'llaniladi, eksport bojlariga kelsak, ular ham odatda maxsus usuldan foydalangan xolda o'rnatiladi. Advalor usuldan foydalanish bo'lsa, mashinasozlik mahsulotlari va butlovchi kismlar, ya'ni yukori darajada differentsiatsiyaga ega buyumlar importida qulay xisoblanadi. Hozirgi paytda bu usul hissasiga barcha bojxona yig'imlarining 80 foizidan ko'progi to'g'ri keladi. Savdo aloqalaridagi mamlakatlar bir-biri bilan turli shartnoma munosabatlarida bo'lganligi uchun import bojlari: preferentsial (maxsus imtiyozli) boj, shartnomaviy (minimal) boj va asosiy (jahon bozori uchun maksimal darajada mumkin bulgan) bojlar bo'lishi mumkin.

Iqtisodiyotda davlat tomonidan tashlangan protektsionistik qadamlar ishlab chiqaruvchilar va iste'molchilarga hamda qisqa va uzoq muddatli istiqbolda davlatning o'ziga ham har xil ta'sir ko'rsatadi. Bunday siyosatning ichki bozor uchun mahsulot ishlab chiqaruvchi milliy kompaniyalarga ta'sirini ko'rib chiqishdan boshlaymiz.

1-rasm yordamida import bojining kichik iqtisodiyot (ichki narx jahon narxiga ta'sir ko'rsata olmaydigan iqtisodiyot)ga ta'sirini baholashimiz mumkin. Savdo boshlanmasdan oldin, mamlakatda 100 ta tovar ishlab chiqarilaypti va iste'mol qilinyapti, muvozanat narxi 8 dollarga teng (talab va taklif chiziqlari E nuqtada keshishgan). Agar tovarning jahon narxi ichki narxdan past bo'lsa, mamlakatga jahon narxida (5 dollar) 120 ta tovar kirib keladi, ichki narx jahon narxi darajasigacha tushib ketadi. Buning natijasida milliy ishlab chiqaruvchilar faqatgina 40 ta tovar taklif qiladi,

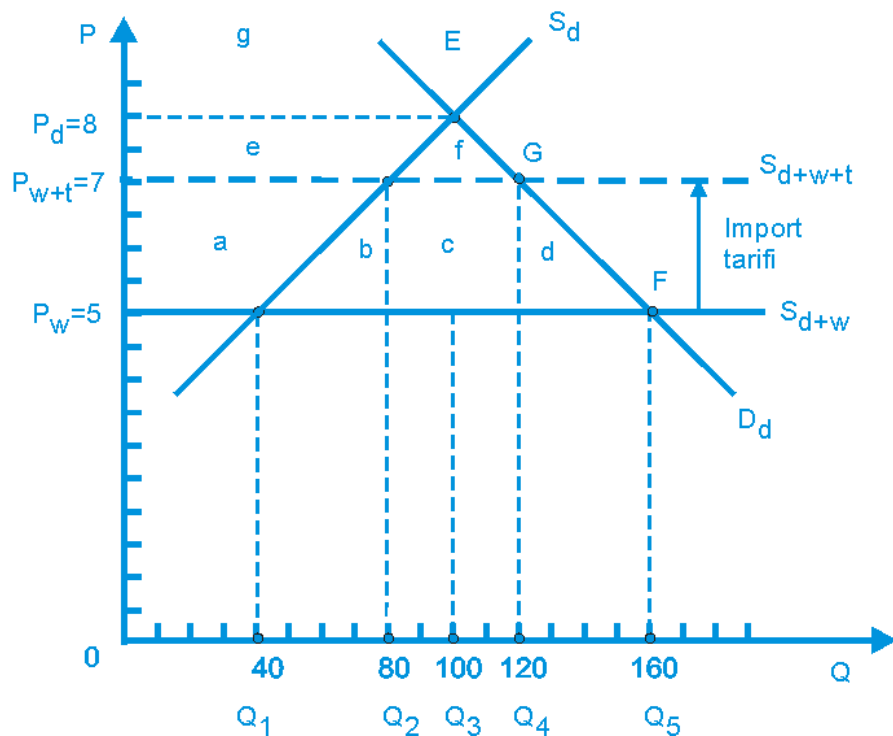

iste'mol esa 160 taga etadi. Milliy ishlab chiqaruvchilarni himoyalash maqsadida hukumat 2 dollar miqdorida bojxona boji joriy qilsa, eksportyorlar o'z tovarini 7 dollardan sotishga majbur bo'ladi va ichki bozordagi narx ko'tariladi.

1-rasm. Import bojining milliy iqtisodiyotga ta'siri.

Buning natijasida ichki ishlab chiqarish 80 ta tovarni tashkil qiladi, import esa 40 tagacha qisqaradi. Iste'molchilar jami 120 ta tovar sotib oladi. Bojxona boji o'rnatilishi natijasida milliy ishlab chiqaruvchilar a trapetsiyaning yuziga teng bo'lgan qo'shimcha foyda ko'radi. C to'g'ri to'rtburchakning yuziga teng bo'lgan summa bojxona boji sifatida davlat byudjetiga tushadi.

Boshqacha qilib aytganda, milliy kompaniyalarning ichki bozor uchun ishlab chiqargan mahsulotlari bojxona solig'idan ozod bo'lganligi sababli uning narxi import qilinayotgan ana shunday tovardan sezilarli darajada past bo'lishi mumkin, bunday sharoitda xo'jalik yurituvchi sub'ektlar yangi texnologiyalar, xomashyo va materiallarni tejash hisobiga xarajatlarini kamaytirish zaruriyatiga ehtiyoj sezishmaydi. Amalda import o'rnini qoplashga yo'naltirilgan sohalardagi milliy firmalar o'z tovarlarini import tarifiga yaqin narxlarda sotadi, natijada qo'shimcha foyda ko'radi. Milliy kompaniyalarning daromadlarini o'sishi va milliy ishlab yaiqarishning kengayishini sabablaridan biri ana shunda.

Tarif kvotasi import boji ichki qarama-qarshilikka ega. Ya'ni ishlab chiqaruvchilar bir tarafdin xalqaro raqobatdan qutilish maqsadida bundan manfaatdor bo'sa, ikkinchi tomondan ish vaqtidan tashqari paytda iste'molchi sifatida import tarifiga qarshidirlar. Bu ziddiyat qisman tarif kvotasini joriy qilish orqali hal etiladi..

Tarif kvotasi — o'zgaruvchan bojxona boji ko'rinishi bo'lib, boj stavkasi miqdori import qilinadigan tovar hajmiga bog'liq bo'ladi: ma'lum chegaradagi importga pastroq miqdordagi boj, bu chegaradan oshib ketganda yuqoriroq boj o'rnatiladi.

Eksport tarifi eksport bojlari eksport tovarlari mamlakat chegarasidan chiqib ketayotganda olinadigan majburiy to'lovdir.

1.4. Tarifli boshqaruvning afzallik va kamchiliklari

TIF sohasidan cheklashlar siyosatini keng ko'lamda va faol amalga oshirish davlatga qisqa muddatda muvaffaqiyat olib kelishi mumkin. Bu yutuqlarni quyidagi jihatlar bilan bog'lash mumkin: milliy korxonalarda ishlab chiqarish hajmining ortishi, boj, soliq, yig'imlar hisobiga byudjet daromadining ko'payishi, iqtisodiy xavfsizlik va mudofaa qobiliyatining ta'minlanishi.

Biroq haqiqatda esa, bu taktik ustunliklar strategik, uzoq muddatli istiqboldan kelib chiqsak, qarama-qarshi tomonga o'zgaradi. Davlatning tarif miqdoriga ko'paytirilgan import miqdoriga teng iqtisodiy yutug'i iste'molchilar tomonidan davlat foydasiga transfert to'lov hisoblanadi. Albatta, mablag'larning bir qismi ijtimoiy ehtiyojlar (oyliklarni oshirish, nafaqalar to'lash)ga sarflanishi mumkin, biroq ularning katta qismi byurokratik o'zboshimchalik va mablag'larni davlat tashkilotlari orqali o'tishi bilan bog'liq xarajatlar tufayli qaytarib berilmaydi.

Bundan tashqari, boshqa mamlakatlarning proteksionistik javob tadbirlarini ham unutmash lozim. Bu tadbirlar tufayli tovar aylanmasi kamayib ketadi, ish joylari qisqaradi, oxir-oqibat bir qator kompaniyalarning mahsulotlari milliy bozordan arzonroq va sifatliroq tovar ishlab chiqaruvchi foydasiga surib chiqariladi.

Iste'molchilar masalasiga to'xtaladigan bo'lsak, ularning asosiy qismi «belbog'larini mahkam boylab olishlari» kerak bo'ladi, chunki oddiy odamlarning daromadlari ishlab chiqaruvchilar foydasiga qayta taqsimlanadi, zero bojxona tarifi joriy etilishidan oldingi va keyingi ichki narxlardagi farq mehnatkashlar (iste'molchilar) elkasiga tushadi. Faqatgina importni o'rmini qoplash sohasidagi kompaniyalarning aksiyalariga ega bo'lgan uncha katta bo'lmagan ayrim guruhlariga kiruvchi iste'molchilar olib kirish bojlaridan daromad ko'rishi mumkin. Shunday qilib, bozor iqtisodiyoti sharoitida proteksionistik siyosatni amalga oshirish narx yuqiriligi sababli ichki iste'molning kamayishiga, soliq bazasining qisqarishiga va jamiyat uchun umuman olganda sof yo'qotishlarga olib keladi.

Bosqichma-bosqich proteksionistik siyosat totalitar rejimlar tomonidan ma'muriy-buyruqbozlik tizimida cheklangan makon va zamonda olib borilgan.

Proteksionizmning salbiy xususiyatlariga quyidagilarni kiritish mumkin:

- Aholi turmush darajasida sof yo'qotishlarning ortib ketishi. Import bojlari kiritilganidan keyin xaridorlar olib kirilgan tovarlar uchun yanada yuqoriroq haq to'lashga majbur bo'lishadi. Bu investitsiyalarga aylanishi mumkin bo'lgan iste'moldan ortadigan jamg'armalarni kamayishiga olib keladi.

- Yanada ko'proq mamlakatlar tomonidan tarif cheklashlarini joriy etilishining zanjir reaksiyasi bilan bog'liq xalqaro ko'paytiruvchi effektning paydo bo'lishi.

- Milliy iqtisodiyotda nosamaraviy sohalar va korxonalarining saqlanib qolishi. Milliy korxonalariga imtiyozlar berilishi sharoitida ishlab chiqaruvchilarda xarajatlarni kamaytirish va raqobatbardosh tovarlar ishlab chiqarishga rag'bat bo'lmaydi.

- Iqtisodiy sohada korrupsiya va o'z amalidan foydalanishning boshqa ko'rinishlari keng tarqaladi. Milliy iqtisodiyotning «yopiqligi» odatda TIFning kriminallasuvi uchun ozuqa muhitini yaratadi.

Hukumatning TIFni tartibga solish bo'yicha chora-tadbirlar kompleksini joriy etishga majbur etuvchi omillar (ijobiy omillar) ichida quyidagilarni ajratib ko'rsatish mumkin:

- Iqtisodiyotning yangidan shakllanayotgan sohalari qudratli xorijiy kompaniyalar raqobatidan himoyalash.

- Davlat ko'magisiz tuzilmasini qayta qurishning iloji bo'lmagan jahon bozorida raqobatbardosh bo'lmagan «eski» sohalarni qo'llab-quvvatlash.

- Diskriminatsion savdo siyosati olib borayotgan mamlakatlar yoki kompaniyalarga javob tariqasida demping va xorijiy raqobatning boshqa nohalol usullari bilan kurashish.

- Jahon bozor kon'yunkturasidagi tebranishlarning milliy iqtisodiyotga ta'sirini kamaytirish. Bu omil xomashyo va tabiiy resurslar eksport qiluvchi mamlakatlar uchun dolzarb hisoblanadi.

- Byudjetning daromad qismini ko'paytirish - o'tish davri iqtisodiyotli va rivojlangan mamlakatlarda davlat byudjeti ko'pincha proteksionistik siyosatning tarkibiy unsurlari bo'lgan bojxona bojlari va boshqa egri soliqlar hisobiga amalga oshiriladi.

Shunday qilib, proteksionizm tashqi savdo operatsiyalariga turli-tuman cheklashlarni joriy etuvchi davlatga vaqtinchalik, taktik yutuq keltirsa-da, strategik, uzoq muddatli rejada istiqbolsiz siyosat hisoblanadi. Bu siyosat XX asr tajribasidan ma'lumki, hayot darajasining va aholi turmush farovonligining pasayishiga olib keladi. Shunday bo'lsa-da, iqtisodiy erkinlashtirish kursini saqlagan holda proteksionizmning ayrim unsurlaridan oqilona foydalanish ma'lum vaqt oralig'ida milliy iqtisodiyotni rivojlantirishda ijobiy ta'sir ko'rsatishi mumkin.

1.5. Tashqi savdoni tartibga solishning notarif usullari

Notarif usullar - tovar ayirboshlashga ta'sir kilish dastaklarini, ya'ni olib kiriladigan yoki olib chikiladigan maxsulot hajmi va nomenklaturasini cheklashni bildiradi. Notarif usullar mikdoriy, moliyaviy, yashirin va noiqtisodiy usullarga ajratiladi. Ular ko'prok rivojlanayotgan va xukumat tomonidan proteksionistik iqtisodiy siyosatni talab kiluvchi, bozor tuzilmalari shakllanayotgan utish davri iqtisodiyotli mamlakatlarga xosdir.

Jahondagi mamlakatlar va hududlar bo'yicha statistik axborotlar taxdili shuni kursatadiki, tashqi savdoni davlat tomonidan boshkarish tarifli va notarif usullarning kombinatsiyasi yordamida amalga oshiriladi. Tarifli usullarning mavqei keyingi paytda pasayib bormokda, bu esa Umumjahon savdo tashkiloti tomonidan a'zo-mamlakatlar oldiga kuyilgan strategik vazifa, ya'ni ular orasidagi o'zaro tovar ayirboshlashda tarifli cheklashlarni boskichma-boskich bartaraf etish vazifasi bilan bog'lik.

Notarif ta'sir kilish vositalariga kvotalash, litsenziyalash, eksportni subsidiyalash, demping, kartel bitimlar va mamlakatlar o'rtasida tovar oqimlari yo'lida texnik to'siqlarni yaratish kabilar kiritiladi.

Kvotalash yoki kontingentlash

Umuman olganda, boshqa mamlakatlar bilan savdoni davlat tomonidan tartibga solishning notarif usullarining 50 dan ortiq turi mavjud. Ularning ichida eng keng tarqalgani kvotalardir. Agar tarifli usullar aniq bir tovar guruhi bo'yicha eksport yoki import hajmi masalasini ochiq qoldirsa, kvotalar olib kiriladigan yoki olib chiqiladigan mahsulotning qiymat yoki miqdoriy hajmini to'g'ridan to'g'ri cheklash vositasi bo'lib xizmat qiladi.

Import kvotalarini joriy qilishda davlat milliy ishlab chiqaruvchilarga xorijiy raqobat ta'sirini bartaraf qilishga intiladi. Bunday kvotalarning harakat mexanizmi import tariflaridan foydalangandagi holatni eslatadi, ya'ni import tovarlar taklifi cheklanganda ichki baholar jahon narxiga nisbatan o'sib boradi. Biroq tarifdan farqli ravishda, import kvotalari xorijiy raqobatning ichki narxlarga ta'sir qilishiga yo'l qo'ymaydi, bu orqali importdan keladigan foydani ko'paytiradi va mamlakat to'lov balansini muvozanatga keltirish jarayonini osonlashtiradi. Xalqaro bitimlar orqali qat'iy belgilanuvchi tarif stavkalari o'rnatilgan vaziyatda mamlakat yuqoridagi masalani hal eta olmaydi, UST eksport-import operatsiyalarga miqdoriy cheklashlar joriy qilishga ruxsat beradi.

O'z navbatida, eksport kvotalari milliy ishlab chiqaruvchilarni etarli tabiiy resurslar bilan ta'minlash, jahon bozoridagi eksport baholarini ko'tarish va harbiy-strategik maqsadlarga erishish kabilarga qaratilgan.

Import kvotalari kabi eksport kvotalari ham mamlakat hukumati tomonidan bir tomonlama tartibda yoki manfaaddor hamkor bilan xalqaro kelishuv xulosasi orqali joriy etilishi mumkin. Ular global yoki ma'lum davrda amal qiluvchi mavsumiy bo'lishi mumkin.

Litsenziyalash

Kvotalash jarayoni (boshqacha qilib aytganda, kontingentlash), odatda, litsenziyalash, ya'ni maxsus ro'yxatga kiritilgan resurslar va mahsulotlar bilan tashqi savdo operatsiyalarini amalga oshirishga vakolatga ega bo'lgan davlat tashkilotlari (vazirliklar va mahkamalar) tomonidan ruxsat berish bilan birgalikda kuzatiladi.

Ko'pchilik davlatlarda tashqi iqtisodiy faoliyatni litsenziyalashni joriy qilish xalqaro huquqiy aktlarga asoslanadi, ularning ichida eng asosiysi 1947 yilda imzolangan Savdo va tariflar bo'yicha Bosh bitim (GATT) hisoblanadi. Keyinchalik GATT doirasida ba'zi bir boshqa shartnomalar imzolangan.

Tashqi savdoni litsenziyalash turli ko'rinishlarni olishi mumkin: bosh litsenziya, bir martalik litsenziya va avtomatik litsenziya. Bosh litsenziyalar uning egasining ma'lum tovar guruhi bilan ma'lum vaqt oralig'ida (odatda bir yildan uch yilgacha) eksport-import operatsiyalarini amalga oshirish huquqini bildiradi. Bir martalik litsenziya kompaniyalarga xorijiy hamkor bilan aniq bir bitimni amalga oshirish uchun beriladi. Avtomatik litsenziya davlat tomonidan xaridni, ya'ni xarid hajmini ham, tovar oqimlarining jug'rofiy yo'nalishini ham doimiy ravishda nazorat qilishni nazarda tutadi.

Litsenziyalarni joylashtirishning asosiy usullariga quyidagilarni kiritish mumkin:

- Ochiq konkurs — bunda maksimal narx taklif qilgan firma litsenziyaga ega bo'ladi;

- yaqqol afzallik tizimi - bunda davlat ana shu sohadagi eng obro'li kompaniyalarga litsenziya beradi;

- harajatlar usuli - bu raqobatchilariga nisbatan kattaroq ishlab chiqarish quvvatlariga va boshqa resurslarga ega korxonalariga litsenziya berishni anglatadi.

O'z-o'zidan tushunarliki, keltirilgan usullar ichida eng afzali korrupsiya va oshna-og'aynigarchilikdan xoli bo'lgan ochiq konkurs usulidir.

Evropa Ittifoqiga a'zo-mamlakatlar orasida eksport-import operatsiyalarini litsenziyalash tovar aylanmasi umumiy hajmining 5-6 foizi darajasiga etadi (kvotalash va litsenziyalash bo'yicha o'ziga xos «lider» Frantsiya hisoblanadi).

Litsenziyalashni talab etadigan tovarlar ro'yxatiga birinchi navbatda eksportga mo'ljallangan kvotalanadigan mahsulotlar, shuningdek, ba'zi bir maxsus guruhdagi tovarlar: strategik ahamiyatga ega tovar va resurslar, dori-darmonlar, bolalar assortimenti va boshqalar kiradi.

«Ko'ngilli» eksport cheklashlari

Mutaxassislarining fikricha, eksport kvotalarining muhim turlaridan biri ko'ngilli eksport cheklashlari (KECh) hisoblanadi. KECh holatida eksportyor-davlat «ko'ngilli» ravishda boshqa mamlakatga olib chiqadigan mahsuloti hajmini chegaralaydi va hamkor tazyiqi ostida minimal import narxlarini o'rnatadi. Bunday amaliyot AQSh va Evropa Ittifoqida Yaponiya tovarlari (avtomobillar, elektronika, po'lat)ga nisbatan keng qo'llaniladi. Hozirgi paytda jahonda bunday turdagi 100 dan ortiq bitimlar imzolangan, biroq UST a'zo-mamlakatlar oldiga ular o'rtasidagi savdoda XXI asr boshlariga kelib KEChni umumiy bekor qilish vazifasini qo'ymoqda.

Maxsus, mantiqiy nihoyasiga etkazilgan kvotalash usuli iqtisodiy sanksiya ko'rinishidagi embargo hisoblanadi. Bu usul bir mamlakat yoki mamlakatlar guruhi bilan savdo operatsiyalarini butunlay ta'qiqlashni bildiradi. Odatda siyosiy maqsadlarni ko'zlagan holda embargoni joriy qilish butun nomenklaturadagi yoki alohida guruhdagi tovarlar eksporti yoki importini cheklashni nazarda tutadi. XX asrda savdoni tartibga solishni bunday usuliga etarli darajada misollar keltirish mumkin. BMT qaroriga ko'ra embargo siyosati Iroqqa, qisman sobiq Yugoslaviya, Livan, Eron va ba'zi boshqa mamlakatlarga nisbatan amalga oshirilgan.

Yashirin proteksionizm ko'rinishlari

Jahon amaliyotida tashqi savdoni tartibga solishning notarif usullari ichida miqdoriy va moliyaviy usullardan tashqari yashirin proteksionizm usullaridan foydalaniladi. Yashirin proteksionizm usullari mohiyati jihatdan markaziy hukumat va hatto mahalliy hokimiyat organlari tomonidan tashqi savdo yo'liga bojxona tabiatiga ega bo'lmagan turli tuman to'siqlarni o'rnatishini anglatadi. Yashirin proteksionizm usullarining ko'pchiligi xalqaro savdo muvofiqlashtirilgan tamoyillarini buzishning yaqqol namunasi.

Alohida mamlakat import yoki eksportni bir tomonlama chegaralashida foydalanadigan yashirin proteksionizm usullarining yuzdan oshiq turi mavjud. Bu usullarni to'rtta katta guruhga ajratish mumkin:

- Texnik to'siqlar;
- Ichki soliqlar va yig'implar;
- Davlat xaridlari doirasidagi siyosat;
- Mahalliy komponentlarning tovar tarkibida bo'lishligiga talablar.

Texnik to'siqlar – bu yashirin proteksionizm usuli bo'lib, milliy texnik, ma'muriy va me'yorlar hamda qoidalar shunday ishlab chiqiladiki, ular tovarlarni tashqaridan olib kirishga to'sqinlik qiladi. Texnik xarakterdagi to'siqlarning eng keng tarqalganlari qatoriga quyidagilarni kiritish mumkin:

- Milliy standartlarga rioya qilishni talab qilinishi;
- Import mahsulotni sifati haqida sertifikat olinishini talab qilinishi;
- Maxsus qadoqlash va markirovkalashni talab qilinishi;
- Ma'lum sanitariya va gigiena qoidalariga rioya qilishni talab qilinishi;
- Atrof-muhitni himoyalash bo'yicha tadbirlar o'tkazishni talab qilinishi;
- Murakablashtirilgan bojxona rasmiyatchiliklariga rioya qilinishini talab qilinishi;
- Iste'molchilar huquqlarini himoyalash to'g'risidagi qonunlarga rioya qilishni talab qilinishi va hokazolar.

Ichki soliqlar va yig'implar (domestic taxes and charges) – bu yashirin proteksionizm usuli bo'lib, ular import tovarning ichki narxini ko'tarishga va bu orqali uning ichki bozordagi raqobatbardoshligini pasaytirishgan yo'naltirilgandir. Ular ham markaziy hukumat, ham mahalliy hokimiyat organlari tomonidan joriy qilinishi mumkin. Import tovarlardan olinadigan soliqlar juda xilma xil, bu soliqlar to'g'ri soliqlar (qo'shimcha qiyomat solig'i, aktsiz solig'i, sotishdan olinadigan soliq) yoki egri soliqlar (bojxonada rasmiylashtirish uchun yig'implar, registratsiya uchun va boshqa rasmiyatchiliklar uchun yig'implar, port yig'implari) bo'lishi mumkin.

Savdo siyosatining moliyaviy usullari: Subsidiyalar

Litsenziyalashga qo'shimcha ravishda, davlat milliy tovar ishlab chiqaruvchilarni bevosita va bilvosita subsidiyalar tizimi, ya'ni mamlakat byudjetidan ayrim korxonalariga va mahalliy hokimiyat organlariga dotatsiyalar berish orqali rag'batlantirishi mumkin. Bundan maqsad arzon import tovarlari raqobatidan himoya qilish, eng asosiysi - milliy sanoat va qishloq xo'jaligi mahsulotlarini xorijga eksport qilishni rag'batlantirishdan iborat. Bu vaziyatda bevosita subsidiyalar pul ko'rinishidagi mablag'ni, bilvosita subsidiyalar esa imtiyozli shartlarda kreditlash, soliqqa tortish, xavf-xatarni sug'urtalash bo'yicha davlat tomonidan kafolatlash, davlat xazinasini hisobidan eksport qilinadigan tovarlarni tashqi bozorlarda reklama qilish kabilarni nazarda tutadi.

GATT (UST) qoidalariga muvofiq, a'zo-mamlakatlar o'rtasidagi savdoda bevosita eksport subsidiyalaridan foydalanish ta'qiqlangan. Evropa Ittifoqi doirasida qishloq xo'jaligi mahsulotlarini ishlab chiqarishga bevosita eksport subsidiyalari berish bundan mustasno. Yuqorida ko'rsatilgan qoidalarning buzilishi import qilayotgan mamlakatga kompensatsiyalovchi import bojlari olish orqali javob choralar ko'rishga asos bo'ladi. Bu bojlar UST arbitrajida bahs hal etilgunga qadar saqlanadi.

Eksport subsidiyalari miqdori rivojlangan mamlakatlarning qayta ishlash sanoati eksporti qiymatining 1 foizidan oshmaydi, biroq ayrim tovar guruhlari uchun, ayniqsa,

rivojlanayotgan va o'tish davri iqtisodiyotli mamlakatlarda bu me'yor juda katta miqdorga etishi mumkin.

Savdo siyosatining moliyaviy usullari: Eksport kreditlari

Eksport kreditlari tashqi savdo siyosatining moliyaviy usuli bo'lib, u milliy firmalar eksporti rivojlanishini davlat tomondan moliyaviy rag'batlantirishni nazarda tutadi.

Eksport kreditlari quyidagi ko'rinishda bo'lishi mumkin:

- Milliy eksportyorlarga subsidiyalashgan kreditlar — davlat banklari tomonidan bozor stavkasidan past stavkada kreditlar berilishi;
- Xorijiy importyorlarga davlat kreditlarini berilishi, ya'ni kredit bergan mamlakat tovarini sotib olish sharti bilan;
- Milliy eksportyorlarni eksport risklaridan sug'urtalash.

Eksport kreditlari: qisqa muddatli, o'rta muddatli va uzoq muddatli bo'lishi mumkin.

Eksport kreditlari bo'yicha eng yirik uyushmalardan biri Eksport krediti guruhi – Iqtisodiy hamkorlik va taraqqiyot tashkiloti doirasida eksportni kreditlash bo'yicha hukumat va agentliklar vakillari guruhi hisoblandi. Bu guruh 2 yil va undan ortiq muddatli eksport kreditlarini tartibga soladi. Ikkinchi yirik tashkilot Bern ittifoqi, ya'ni kreditlar va investitsiyalarni sug'urtalash bo'yicha xalqaro ittifoqdir.

Eksport kreditlariga ba'zi hollarda boshqa davlatlarga tashqi yordam sifatida qaraladi.

Savdo siyosatining moliyaviy usullari: Demping

Tashqi savdoni notarif usullar bilan tartibga solish amaliyotini o'rganish shuni ko'rsatadiki, eksport subsidiyalari ko'pincha dempingga - xorijiy bozorlarda eksportyor mamlakat ichki bozoridagi o'rtacha narxga nisbatan past baholarda sotishga moddiy asos bo'ladi.

Mutaxassislar dempingning quyidagi variantlarini ajratib ko'rsatishadi:

• Tasodifiy — eksportyorda tasodifiy ortiqcha tovarlarni paydo bo'lishi bilan bog'liq;

• Vaqtinchalik — eksportyor tomonidan boshqa mamlakat bozoriga tezlik bilan kirib borish uchun qo'llaniladi;

• Doimiy — monopolist kompaniya tomonidan, uning tashqi iqtisodiy faoliyati davlatning doimiy qo'llab-quvvatlashi sharoitida, tashqi bozorlarda foydani maksimalashtirish uchun qo'llaniladi, bunda ichki bozorda nisbatan yuqori narx saqlab turiladi.

Dempingdan, eng avvalo, davriy pasayishlar va ichki talab kamayganda, iqtisodiyotni tarkibiy qayta qurish davrida foydalaniladi. Masalan, 30-yillarda shunga o'xshash hodisa Sharqiy Evropa mamlakatlaridan import qilinuvchi qishloq xo'jaligi mahsulotlari bozorida kuzatildi, 70-yillarda AQSh va Evropa Ittifoqi tomonidan Yaponiyaga nisbatan dempingdan foydalanish ayblovi ilgari surildi.

Vaqtinchalik va ayniqsa, doimiy dempingga qarshi importyor-mamlakatlar GATT moddalariga asoslangan holda importga qarshi import bojarini joriy etish huquqiga ega bo'lganligi sababli keyingi paytda yashirin demping keng tarqalmoqda. Bu eksportyor va importyorlar o'rtasida importyorlar tomonidan o'z milliy bozorida

tovarlarni eksportyor etkazib bergan narxdan past baholarda sotish haqida oshkor bo'lmagan kelishuvni nazarda tutadi. Yashirin demping yirik TMKlar tomonidan firma ichida qo'llaniladigan butlovchi qismlarni transferti amaliyotida keng tarqalgan (mas. yapon TMKlari ichida).

Nazorat savollari

1. Respublikamiz qaysi xalqaro tashkilotlar bilan tashqi iqtisodiy aloqalarini rivojlantirib bormoqda?
2. Tashqi savdoni erkinlashtirish deganda nimani tushunasiz?
3. O'zbekiston Respublikasining JSTga a'zo bo'lish istiqbollarini xarakterlab bering?
4. Keyingi yillarda tashqi savdo sohasida ro'y berayotgan o'zgarishlarni ko'rsatib bering.
5. Respublikamizning eksportga yo'naltirilgan iqtisodiy rivojlanish modelini tanlashi tashqi savdoni rivojlanishiga qanday ta'sir ko'rsatishini tavsiflab bering?

Foydalanilgan adabiyotlar

1. O'zbekiston: jahon moliyaviy-iqtisodiy inqirozi, innovatsion G.G.Nazarova, Z.M.Iminov, X.X.Xalilov, O.B.Xamidov. Jahon iqtisodiyoti va xalqaro iqtisodiy munosabatlar. Darslik. -T.: TDIU, 2011.
2. Krugman. Obstfeld.Melitz. International Economics. 2014, Prentice Hall.
3. James Gerber. International Economics. Fifth Edition. Pearson, 2012. - 471 pages.
4. Greg Ip. The Little Book of Economics: How the Economy Works in the Real World. John Wiley & Sons, 2012. - 288 pages.
5. Howard Richards. Understanding the Global Economy. Peace Education Books, 2014. - 311 pages.
6. Chebotarev N.F. Mirovaya ekonomika i mejdunarodnie ekonomicheskie otnosheniya. Uchebnik dlya bakalavrov / N.F.Chebotarev..- M.:Dashkov i K, 2013.- 352 s.
7. A.A.Isadjanov. Jahon iqtisodiyotining globallashuvi. T.: JIDU, 2008, 36-57 b.
8. Globalizatsiya mirovogo xozyaystva. Uchebnoe posobie /pod. red. M.N.Osmovoy M.N., A.V.Boychenko. M.: INFRA-M, 2016. 1-23 s.
9. Faminskiy I.P. Globalizatsiya – novoe kachestvo mirovoy ekonomiki: ucheb. posobie. - M.: Magistr, 2009. - 397 s.
10. Corresponding author: maryann.feldman@unc.edu, University of North Carolina, Chapel Hill, NC 27514;
11. University of North Carolina, Chapel Hill (thadji01@email.unc.edu); London School of Economics (t.e.kemeny@lse.ac.uk);
12. University of North Carolina, Chapel Hill (llanahan@email.unc.edu) www.wikipedia.org/

2-mavzu. Xalqaro ishchi kuchi migratsiyasi

Reja:

- 2.1. Jahon xo'jaligida inson resurslari. Bandlik va ishsizlik.
 - 2.2. Mehnat migratsiyasining asosiy yo'nalishlari va markazlari.
 - 2.3. Xalqaro ishchi kuchi migratsiyasining milliy iqtisodiyotga ta'siri.
 - 2.4. Ishchi kuchining xalqaro migratsiyasining eksportyor-importyor mamlakatlarga iqtisodiy ta'siri.
 - 2.5. «Aqlli kishilarning ketib qolish» muammosining mohiyati.
- Tayanch iboralar:** Ishchi kuchi migratsiyasi, ishsizlar, ishga layoqatli shaxslar, ishchi kuchini eksport-import qiluvchi mamlakatlar, "aqlli kishilar"ning ketib qolish muammosi.

2.1. Jahon xo'jaligida inson resurslari. Bandlik va ishsizlik

Jahon iqtisodiyotida demografiya – aholi sonining harakati va mehnat resurslari bilan shug'ullanuvchi fan bo'lib, u ijtimoiy, iqtisodiy, biologik va geografik omillar asosida aholi tarkibini, dinamikasini, shuningdek, joylashuvi va ko'chishining umumiy qonuniyatlarini o'rganadi. Shular asosida turli mamlakat va mintaqalarda aholi sonining o'zgarishlari, istiqbol davri uchun taxminlar ishlab chiqiladi. Demografik statistikada tug'ilish koeffitsienti (har 1000 kishiga tug'ilganlar soni), o'lim koeffitsienti (har 1000 kishiga o'lganlar soni), nikoh koeffitsienti, tabiiy o'sish koeffitsienti, ya'ni tug'ilish va o'lim koeffitsienti o'rtasidagi farqlar kabi ko'rsatkichlardan keng foydalaniladi.

Tug'ilish va o'lim natijasida aholining uzluksiz yangilanish jarayoni davom etadi va u aholini takror ishlab chiqarish deb nomlanadi. Bu jarayon esa ikki tushuncha bilan, ya'ni aholining tabiiy qo'shimcha o'sishi va avlodlar almashuvi bilan bog'liqdir. U yoki bu aholi dinamikasini o'rganishning eng oddiy usuli - bu uning yillik qo'shimcha o'sishini aniqlashdan iborat. Yillik qo'shimcha o'sish koeffitsienti - bu mazkur yil davomida (ya'ni ikki ketma-ket 1 yanvar orasida) aholining o'rtacha arifmetik qo'shimcha o'sishidir.

Yillik qo'shimcha o'sish koeffitsienti

$$R_k = R_k \times R_m$$

Bu erda **R_k** - yil davomida qo'shimcha o'sish; **R_m** - aholining o'rtacha yillik soni.

Avlodlar almashuvi qanchalik ta'minlanganligini bilish uchun ayrim olingan avlodni tug'ilgan vaqtdan boshlab to nasl yaratishgacha bo'lgan davrini kuzatish zarur bo'ladi. Agar ma'lum bir avlodning 1000 kishisi 1000ta farzandni dunyoga keltirgan bo'lsa, demak avlod almashuvi to'la ta'minlangan bo'ladi.

Aholi dinamikasini tahlili shuni ko'rsatmoqdaki, ko'pgina Evropa mamlakatlarida va shuningdek Shimoliy Amerika davlatlarida XIX va XX asrlarda aholi o'rtasida o'lim darajasi kamayganligini ko'rishimiz mumkin. Dunyoning boshqa mamlakatlarida esa o'limning kamayishi asosan Ikkinchi jahon urushidan keyingi yillarda kolonial imperiyalarni tugatilishidan keyin boshlandi. O'limning kamayishi quyidagi sabablarga asoslanadi:

- ◆ aholi turmush darajasining o'sishi;
- ◆ meditsina xizmatining yaxshilanishi;
- ◆ yuqumli va boshqa kasalliklar oldini oluvchi chora-tadbirlarning o'tkazilishi va h.k. lar.

Shunday qilib, aholi o'rtasida o'limning kamayishi aholining keskin o'sish jarayonini keltirib chiqargan omillardan biri bo'ldi. 2000 yilga kelib Er shari aholisi soni 6 mlrd.kishiga etib, 2030 yillarga borib esa 10 mlrd. kishiga etishi kutilmoqda. Aholi o'zgarishini o'rganish dinamikasining tahlili asosida ko'rsatilgan demografik koeffitsientlar natijasida quyidagi o'ziga xos bosqichlar yoki populyatsion tsikllarni ajratish mumkin:

1.Dastlabki populyatsion xarakterdagi tsiklga quyidagilar xos:

- yuqori darajada tug'ilish;
- yuqori o'lim va buning natijasida aholi o'sishining sekin borishi;

Bunday xususiyatlar kam rivojlanib borayotgan mamlakatlarga, jumladan, Afrikaning bir qator tropik davlatlari (Gabon,Nigeriya) va ba'zi bir Janubiy-Sharkiy Osiyo (kamrok darajada) mamlakatlariga xosdir.

2. Ikkinchi populyatsion xarakterdagi tsiklga quyidagilar xos:

- yuqori darajada tug'ilish;
- o'limning pasayishi va natijada aholining keskin o'sishi;

Bunday xususiyatlar Afrika va Yaqin Sharq mamlakatlariga, Sharqiy Osiyoning ko'pgina davlatlariga, nisbatan rivojlangan ba'zi bir Lotin Amerikasi davlatlariga (Paragvay va Argentina) xosdir.

3.Uchinchi o'ziga xos populyatsion tsiklga quyidagilar xos:

- Tug'ilishning pasayishi;
- o'limning qisqarishi;

Bunday populyatsion xarakterda tug'ilish o'limga nisbatan (uncha katta bo'lmagan holda) yuqoriroq bo'lishi saqlansada, aholining o'sish darajasi doimo pasayib borishi kuzatiladi.(Masalan, Zamonaviy AQSh).

4.To'rtinchi populyatsion xarakterdagi tsiklga quyidagilar xos:

- Tug'ilishning pastligi;
- o'limning kamligi va natijada nisbatan barqarorlashuv yoki aholi o'sish dinamikasining minimal rivojlanishi. Bularga ko'plab Evropa davlatlarini ko'rsatsa bo'ladi.

Shu bilan bir qatorda ba'zan demografiyada o'ziga xos ko'rinishga ega bo'lgan populyatsion xarakterdagi tsikllar ham namoyon bo'lmoqda. Ya'ni o'lim tug'ilishga nisbatan oshib borishi bilan aholining tabiiy xarakterda minus belgisiga ega bo'lgan koeffitsient paydo bo'ladi (depopulyatsiya, ya'ni mamlakatlarda aholining tabiiy qisqarishi yuz beradi). Bunday tendentsiya hozirgi kunda Rossiyada aniq ko'rinmoqda.

Er shari aholisining o'sish darajasi borgan sari davom etib, XXI asrning oxirgi yillariga kelib taxminan 10,5 mlrd. kishiga etishi va barqarorlashuvi kutilmoqda. Xullas, dunyo aholisining o'sish darajasi pasayib borayotgan bo'lsada, absolyut miqdorda uning o'rtacha yillik o'sishi 80 mln. kishidan ortiqroqni tashkil etmoqda (Buni biz asosan Osiyo, Afrika va Lotin Amerikasidagi ba'zi mamlakatlar misolida ko'rishimiz mumkin).

Ma'lumki, xalqaro statistikada "iqtisodiy faol aholi" va "iqtisodiy faol bo'lmagan aholi" kategoriyalari keng qo'llaniladi. Xalqaro mehnat tashkiloti tavsiyanomasiga binoan iqtisodiy faol aholiga tovarlar va xizmatlar ishlab chiqarishda qatnashuvchi barcha kishilar kiradi. Bular qatoriga yollanma mehnat kishilari - ishchilar va xizmatchilar, mustaqil ishchilar, oilaning hak to'lanmaydigan a'zolari, mavsumiy va tasodifiy ishchilar, ob'ektiv sabablarga ko'ra (kasallik, ta'til) vaqtincha ishlamayotgan kishilar, to'liqsiz ish vaqti rejimida ishlab o'qishni davom ettirayotgan o'quvchilar, stipendiya yoki ish haqi olib ishlab chiqarishda kasb o'rganayotgan shogirdlar kiradi.

Hozirgi vaqtda bozor iqtisodiyoti mamlakatlarda iqtisodiy faol aholi - ishchi kuchi deb yuritiladi. Iqtisodiy faol aholining mehnat statusi miqdoriy jihatdan ma'lum muddat (1 yil) ichida ishlagan hafta yoki kunlari soni bilan aniqlanadi. Shunga ko'ra iqtisodiy faol aholi - bandlar, ishsizlar va qisman bandlarga bo'linadi.

Iqtisodiy faol bo'lmagan aholiga yoshidan qat'iy nazar iqtisodiy faol aholi kategoriyasiga kirmaydigan kishilar taaluqlidir. Bunday aholi tarkibiga kunduzgi bo'lim talabalari, uy bekalari, qarilik va nogironlik bo'yicha nafaqaxo'rlar, ijtimoiy tashkilotlar va xususiy shaxslardan moddiy yordam oluvchi kishilar va boshqalar kiradi. Iqtisodiy faol bo'lmagan aholiga shuningdek bir qancha alohida funksional guruhlar kiradi. Xaq to'lanmaydigan ijtimoiy ish bilan mashg'ul kishilar, ixtiyoriy tekin xizmatlar ko'rsatuvchi kishilar, sub'ektiv va ob'ektiv sabablarga ko'ra ish qidirmayotgan mehnatga yaroqli yoshdagi kishilar ham kiradi.

Mehnatga yaroqli aholining ijtimoiy mahsulot yaratishdagi faoliyati bandlik deyiladi. Bundan tashqari ishlab chiqarishda band bo'lmagan aholi tushunchasi ham mavjud bo'lib, ularga ishsizlar va majburiy band bo'lmagan kishilar kiradi.

XX asrning 70-yillarida sanoati rivojlangan mamlakatlarda iqtisodiy faol aholining asosiy qismi (30-45 %) sanoat va qurilishlarda band bo'lgan edi. Ammo keyinchalik bu munosabat nisbatan o'zgarib borishi bilan bog'liq holda bu tarmoqlarda aholi sonining avval nisbiy, keyinchalik absolyut bandligi keskin kamayib borayotganligi ko'zga tashlanmoqda. Shu bilan bir qatorda aholining iqtisodiy faolligini pasayishi qishloq xo'jaligida ham kuzatilmoqda.

Xalqaro Mehnat tashkilotining ta'rifiga ko'ra ishsizlar deb - oxirgi 4 hafta ichida ish qidirayotgan va ishga ega bo'lmagan yoki ishga joylashib xali ishga kirishmagan kishilarga aytiladi. Bu kategoriya turli mamlakatlarda turlicha talqin etiladi. Turli mamlakatlarda ishsizlar sonini aniqlashda ikki xil yondashuv mavjud. Birinchisi - 1 haftalik tekshirishda ishsizlar statusiga javob beruvchi kishilar sonini aniqlaydi, bu usul AQSh, Yaponiyada ishlatiladi. Buyuk Britaniyada bu usul qimmat hisoblanib, ishsizlar soni davlat bandlik xizmatlariga ishsizlik nafaqasini olishga topshirilgan talabnomalar asosida hisoblanadi.

Ishsizlarning asosiy qismini ish stajiga ega ishdan bo'shatilgan kishilar tashkil qiladi. Bu kategoriyaga iqtisodiyotda va ishlab chiqarishda tarkibiy o'zgarishlar natijasida korxonalarining bekilishi, yangi mahsulot ishlab chiqarishga o'tishi, ishlab chiqarishning modernizatsiyalashuvi natijasida ishini yo'qotgan ishchilar kiradi. Bola tarbiyasi bilan mashg'ul ayollar, o'qishni tugatib ish qidirayotgan yoshlar ishsizlar safiga kiritilmaydi.

Zamonaviy sanoati rivojlangan mamlakatlar uchun xarakterli tendentsiyalardan biri ishsizlikning o'sib borishidir, 2004 yilda ular iqtisodiy faol aholining 8-10% ni tashkil etgan.

Rivojlanayotgan mamlakatlarda ishsizlar sonini aniqlash hozirgi kunda eng qiyin muammolardan biri bo'lib turibdi. Xalqaro Mehnat tashkilotining bergan ma'lumotiga ko'ra, 2003 yilda sanoati rivojlangan va rivojlanayotgan mamlakatlarda ishsizlarning umumiy soni 600 mln.kishidan ortib, bu Er shari aholisining 10dan bir qismini tashkil qilgan.

2.2. Mehnat migratsiyasining asosiy yo'nalishlari va markazlari

Jahon aholisi yoshiga bog'lik ravishda ikki tipdagi odamlarni o'z ichiga oladi: mehnatga layoqatli - 15-60 yoshlilar, mehnatga layoqatsiz -bolalar va qariyalar. Aholi umumiy hajmining taxminan 70 foizi birinchi tipga tegishli, biroq bu ulush turli hududlarda o'zgarib turadi. Masalan, Osiyo va Afrikada voyaga etmaganlar, Evropa va Shimoliy Amerikada qariyalar ulushi yuqorirok.

O'z navbatida mehnatga layoqatli aholi xam ikkiga ajratiladi: iqtisodiy faol va faol bo'lmaganlar. Uy bekalari, talabalar (ta'til paytida), davlat qaramog'idagi fuqarolar, shuningdek, fuqaroligi bo'lmaganlar iqtisodiy faol bo'lmaganlar qatoriga kiradi. Bizni iqtisodiy faol aholi, ya'ni mehnatga layoqatli va unga intiluvchi odamlar qiziqtiradi. Fuqarolarning aynan shu toifasi mamlakat ichkarisida va xorijdan ish qidirish jarayonida faol ishtirok etadi.

Xalqaro ishchi kuchi migratsiyai uzoq tarixga ega bo'lsada, faqatgina XX asrga kelib ishlab chiqarish omillari harakatining etakchi ko'rinishlaridan biriga, binobarin XIMning alohida sohasiga aylandi.

Buni quyidagi sabablar bilan bog'lash mumkin:

- xo'jalik hayotining baynalmilallashuvi;
- ijtimoiy-demografik o'zgarishlar;
- fan-texnika va axborot sohasidagi inqilob;
- integratsiya jarayonlarining rivojlanishi;
- transmilliy korporatsiyalar faoliyati.

Bu barcha omillar mehnatga layoqatli aholining harakatchanligini kuchayishiga sababchi bo'ldi, zero insonlar mamlakatlar va qit'alararo ko'chish uchun rivojlangan kommunikatsiya infratuzilmasidan foydalanishadi. Hozirgi kunga kelib jahon ishchi kuchi bozori (JIKB) vujudga keldiki, bu bozor asosini milliy xo'jalik tizimlari va jahon iqtisodiyoti doirasida ishlab chiqaruvchi kuchlarning darajasi, tabiati va joylashuviga sezilarli ta'sir etuvchi iqtisodiy faol aholining mamlakatlar va hududlar o'rtasida jami migratsiya aylanmasi tashkil etadi. XX asrning oxiriga kelib mehnatkash-migrantlarning bir yildagi o'rtacha miqdori 35 mln. kishiga etdi (1960-yilda 3,5 mln.). JIKB faqatgina migrantlarni emas, balki turli darajadagi migratsiya xizmatlarini, shuningdek, xorijiy mehnatkashlar xuquqiy statusi, ularning mehnatini himoyalash, ularga ijtimoiy kafolatlar berish va boshqa masalalar bilan shug'ullanuvchi xalqaro tashkilotlarni xam o'z ichiga oladi.

Mazkur mavzuda aholining ko'chishi jarayonlari ichida ijtimoiy-iqtisodiy maqsadlar keltirib chiqargan mehnat migratsiyasi to'g'risida so'z boradi. Fuqarolarni

o'z vatanidan tashqarida ish qidirishga majbur etuvchi omillar ichida eng asosiysi turmush darajasini yaxshilash va o'z qobiliyatlaridan unumli foydalanishga intilishlari hisoblanadi. Ayni paytda ishsizlik, qishloq xo'jaligida aholining ko'payib ketishi kabi salbiy ijtimoiy-iqtisodiy hodisalar xam yashash joyini vaqtincha yoki doimiy o'zgartirishga sababchi bo'ladi.

Hozirgi paytda davlatlar mehnat migratsiyasini tartibga solish borasida o'z harakatlarini kuchaytirib borishmoqda. Migrantlarni jo'natuvchi (eksportyor-mamlakatlar) va qabul qiluvchi (importyor-mamlakatlar) tomonlarning o'zaro manfaatlarini xuquqiy ifodasi odatda ikki va ko'p tomonlama kelishuvlar ko'rinishida amalga oshiriladi. Bu sohada xalqaro konventsiyalarni tayyorlashda aholi bo'yicha BMT Komissiyasi, Xalqaro mehnat tashkiloti, Migratsiya bo'yicha xalqaro tashkilot kabi global tashkilotlar sezilarli ko'mak berib kelmoqda. Ishchi-migrantlar xuquqlarini himoya qilish bilan shug'ullanuvchi hududiy tuzilmalarga misol sifatida G'arbiy Evropadagi Migratsiya masalalari bo'yicha hukumatlararo qo'mitani keltirish mumkin. JIKB doirasidagi munosabatlarni tartibga solishning asosiy xalqaro me'yoriy xujjatlari Xalqaro mehnat tashkilotining 1962, 1975, 1982 yillardagi Konventsiyalari hisoblanadi. Bu xujjatlarning moddalari migrantlarni yollash, ularning xuquqlarini kafolatlash, migratsiyaning yashirish kanallari bilan ko'rashish kabi masalalarni tartibga soladi.

Mehnat migratsiyasi deyarli barcha milliy iqtisodiyotlarga xos jarayondir. Biroq uning jadallik darajasi jahonning u yoki bu hududlarida sezilarli farq qiladi. Mehnatkash-migrantlarning eng jadal oqimi ishchi kuchini eksport/import qiluvchi mamlakatlarning ijtimoiy-iqtisodiy rivojlanishi darajasida va tabiiy demografik o'sish sur'atida jiddiy farq bo'lganda kuzatiladi. Migratsiyaning asosiy to'rtta yo'nalishlari ichida jami migratsiya oqimining hajmi bo'yicha rivojlanayotgan mamlakatlardan rivojlangan mamlakatlar tomon ishchi kuchlarini ko'chishi birinchi o'rinda turadi. Mutaxassislar quyidagi migratsiya oqimlarini alohida ko'rsatib o'tishadi: G'arbiy Evropa va Shimoliy Amerika mamlakatlari o'rtasida, sobiq sotsialistik mamlakatlardan bozor iqtisodiyotli mamlakatlarga, rivojlanayotgan yoki o'tish davri iqtisodiyotli davlatlar o'rtasida (mas. Janubiy Amerika chegarasida, Ukrainadan Rossiyaga).

Ishchi kuchi migratsiyasining yana bir yo'nalishi, ya'ni rivojlangan mamlakatlardan rivojlanayotgan yoki o'tish davri iqtisodiyotli davlatlarga migratsiya uchrasa-da, bu yo'nalishni tanlovchi migrantlar soni unchalik ko'pchilikni tashkil etmaydi va ular TMKlarning shahobchalari va shu'ba korxonalarida band bo'lgan kadrlar, turli xayriya tashkilotlari va fondlari a'zolari, shuningdek, sarguzasht izlovchilar xamda tavakkalchilardan iborat. Ishchi kuchini o'ziga tortuvchi markazlar ichida eng yirik va uch yuz yildan beri mavjud bo'lgan markaz Shimoliy Amerika (AQSh va Kanada) hisoblanadi. Amerikalik statistlarning ma'lumotlariga ko'ra 90-yillar davomida AQShga belgilangan kvota 675 ming kishi bo'lishiga qaramay yiliga 1 mln.dan ortiq migrantlar kirib kelgan.

Migrantlarni o'ziga tortuvchi boshqa bir «ohangrabo» Evropa Ittifoqi mamlakatlaridir. Ularga xorijiy ishchi kuchi jami aylanmasining to'rtidan bir qismidan ko'progi to'g'ri keladi. Bu hududda Frantsiya (mamlakat aholisining 8 foizi xorijliklar), Germaniya (7,5 foiz) etakchilik qilmoqda. Bulardan tashqari Buyuk

Britaniya, Belgiya, Niderlandiya, Shvetsiya, Avstriya xam ishchi kuchi qabul qilishda oldingi o'rinlarda turadi. Mehnat migratsiyasining uchinchi yirik markaz - Avstraliyadir. Avstraliya hukumati mamlakat hududining katta qismida aholi zichligi darajasi pastligi va uning tarkibida xitoy etnosining ulushi ko'payib borayotganidan xavotirda. Shuning uchun xam Kanberra tomonidan Avstraliya mamlakatiga - qit'aga oq irqga mansub aholini, asosan fertil (turmush qurish va farzand qurishga qodir) yoshdagi ayollarni ko'chib o'tishini rag'batlantirish borasida chora-tadbirlar majmuasini e'lon qilgan.

Muhim migratsiya markazlardan biri sifatida Isroilni esga olishimiz xam maqsadga muvofiq. Isroil barcha yaxudiyarlarni o'zlarining tarixiy vatanlariga qaytarishga harakat qilmoqda. Yaxudiyarning «Jannatmakon er»ga migratsiyasi umuman olganda siyosiy sabablar tufayli bo'lsada, uning iqtisodiy jihatlari xam mavjud, turmush darajasi past bo'lgan mamlakatlardan Isroilga kelayotgan migrantlar oqimining jadalligi xam bundan dalolat berib turibdi.

Keyingi yigirma yil ichida migrantlarni o'ziga jalb etuvchi yangi markazlar vujudga keldi. Ularning ichida Fors ko'rfazi mamlakatlari (Saudiya Arabistoni, Qatar, Quvayt, Baxrayn, Birlashgan Arab Amirligi) va Lotin Amerikasi (Argentina, Braziliya, Meksika) xamda Osiyoning (Indoneziya, Malayziya, Singapur, Tayvan) yangi industrial mamlakatlarini ajratib ko'rsatish mumkin. Afrika qit'asida esa bunday markaz JAR hisoblanadi.

MDH doirasida Rossiya yirik markaz bo'lsa-da, u xam eksportyor, xam importyor mamlakat sanaladi. Rossiyadan MDHdan tashqari ishchi kuchi eksport qilinsa (yiliga 10 ming kishi), MDH mamlakatlaridan - asosan Ukraina, Belorusiya, Moldaviya, Qozog'istondan (yiliga 300-500 ming kishi) import qilinadi.

Xalqaro migratsiya aylanmasi tarkibini tushunib etish uchun mehnat migratsiyasining ko'rinishlarini belgilab chiqish zarur, ularni turli mezonlarga ko'ra sinflash mumkin. Migratsiyasining asosiy ko'rinishlari quyidagilar:

- davomiyligiga ko'ra - vaqtinchalik, mavsumiy va doimiy;
- ijtimoiy tarkibiga ko'ra - malakasiz ishchilar, o'rta texnik va servis xodimlari, talabalar (ta'til paytida), mutaxassislar, fan, madaniyat va sport arboblari, tadbirkorlar;
- tabiatiga ko'ra - bevosita va bilvosita (TMK doirasida firma ichida);
- mehnat shartnomasi ko'rinishiga ko'ra - shaxsiy va jamoaviy;
- qabul qiluvchi mamlakatda xuquqiy holatga ko'ra - assimilyatsion (keyinchalik fuqarolik berilishi) va neassimilyatsion.

Xalqaro statistika ma'lumotlariga ko'ra, migrantlarning asosiy qismini ishlab chiqarish va qishloq xo'jaligida band bo'lgan kam malakali ishchilar tashkil etadi. Shunday bo'lsa-da, mutaxassislarning, ya'ni TMKlar tuzilmasida e'tiborli va yuqori xaq to'lanadigan mansablarni egallagan yuqori malakali ishchi kuchining migratsion oqimi o'sib bormoqda (gap «aqlilarning ketib kolishi» to'g'risida bormoqda). Bundan tashqari yildan yilga Evropa Ittifoqi kabi integratsion birlashmalarda ayollar va yoshlarning safarbarligi kuchaymoqda.

XIMda migratsiya oqimlarini kuchayib borishi tufayli ularning qabul qilib oluvchi va jo'natuvchi davlatlar iqtisodiyotiga ta'siri yanada sezilarli bo'lib bormoqda. Shuning uchun jahon ishchi kuchi bozorini ana shu nuqtai nazardan ko'rib chiqish joiz.

2.3. Xalqaro ishchi kuchi migratsiyasining milliy iqtisodiyotga ta'siri

Ishchi kuchi ko'chib yurishining iqtisodiy sababi mehnatga to'lanadigan xaqning turli davlatlarda turlichaligidir. Xalqaro ishchi kuchi harakatining asosiy bosh sababi, demak, turli davlatlarda o'rtacha real ish haqi darajasining har xilligida.

1-rasm. Mehnat migratsiyasining iqtisodiy samaradorligi.

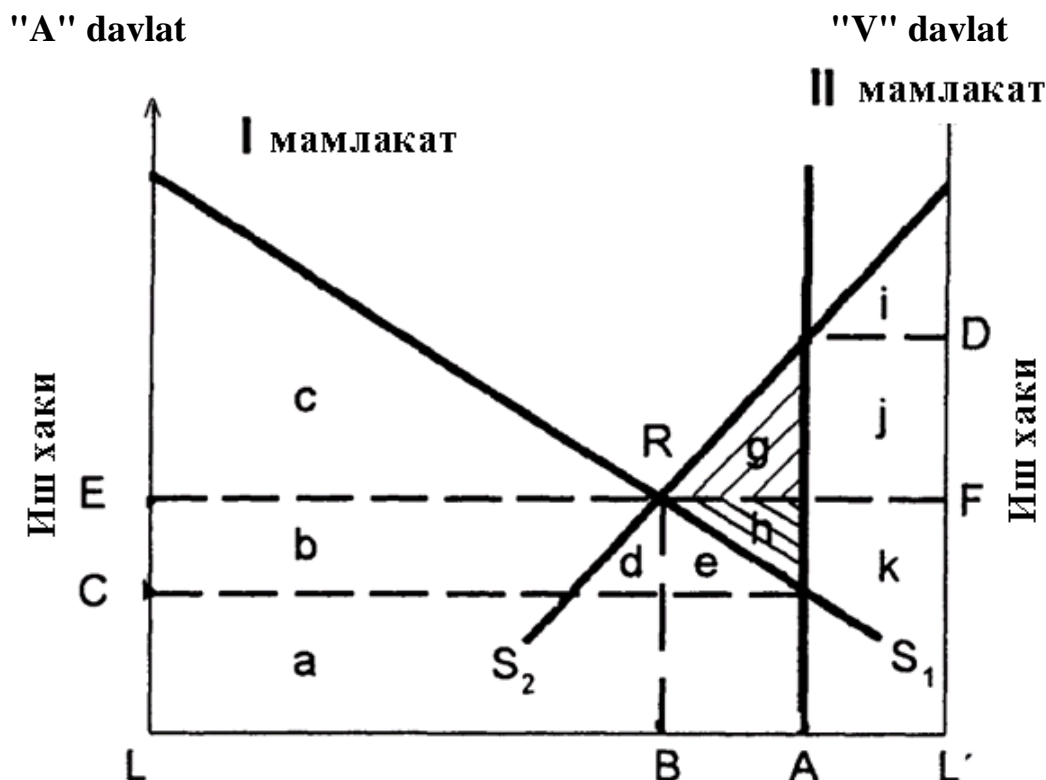

Tasavvur qilamizki dunyoda "A" va "V" davlatlari mavjud. "A" davlat LA miqdorda mehnat resurslari bilan, "V" davlat esa AL* miqdorida resurslar bilan ta'minlangan. Ikkala davlatning umumiy mehnat resurslari LL* ga tengdir.

S1 va S2 to'g'ri chiziqlari bu ishchi kuchi evaziga yaratilgan mahsulot hajmi. Agarda, xalqaro mehnat migratsiyasi namoyon bo'lmasa, "A" davlat ichki mehnat resurslari zahirasidan foydalanib ularga o'rtacha real ish xaqi LC to'laydi. "V" davlat xam o'z mehnat resurslari zahirasidan foydalanib L*D miqdorida o'rtacha real ish xao'i to'laydi. "A" davlat bor ichki mehnat resurslaridan foydalangan holda a+b+c+d+e miqdorda mahsulot ishlab chiqaradi. "V" davlatning ishlab chiqaradigan mahsuloti hajmi i+j+k ga teng bo'ladi. "V" davlat "A" davlatga qaraganda ishchi kuchiga bir muncha ko'p xaq to'lamoqda. $LC < L^*D$, ya'ni "A" davlatdagi ish kuchi bahosi "V" davlatnikiga qaraganda past.

Davlatlarning real o'rtacha ish xaqi turlicha bo'lganligi munosabati bilan "A" davlatning bir qism AV ishchilari "V" davlatga o'tishadi. Natijada, ikkala davlatning ish xaqi darajalari BR muvozanat holatga erishadi. "A" davlatda qolgan mehnat resurslari va "V" davlatga ishlash uchun ketgan ishchi kuchi evaziga yaratilgan yalpi mahsulot hajmi a+b+c+d+e+h ga ko'paygan. Bu erda a+b+c+d "A" davlatdan

ketmagan ishchi kuchiga tegishli yaratilgan mahsulot bo'lsa, e+h "V" davlatga emigratsiya qilingan ishchi kuchi tomonidan ishlab chiqarilgan mahsulot hajmini tashkil etadi. Rasmga e'tiborni qaratadigan bo'lsak, "A" davlat, mehnat unumdorligini oshirgani xolda va ko'chib o'tgan ishchilar tomonidan yaratilgan yalpi mahsulot x segmentiga ortgan. Bu esa ishlovchilar daromadini oshishiga olib kelmoqda. "V" davlatdagi o'zgarishni qaraydigan bo'lsak, "A" davlatdan kelgan migrantlar hisobiga, "V" davlatning o'rtacha real ish xaqi $L \cdot D$ dan $L \cdot F = BR$ gacha pasayganligi kuzatiladi. Ammo o'z navbatida "V" davlatda yaratilgan ichki mahsulot hajmi $i+j+h$ dan $i+j+h+g+e$ ga ko'paygan. Bunda h+e segmentlar, xorijiy ishchi kuchidan yaratilgan mahsulot hajmiga to'g'ri keladi va bir qismi daromaddan ushlab qolinadigan soliqni ayirib tashlagan xolda xorijiy ishchi kuchiga maosh tarzida to'lanadi. Sof ichki ishlab chiqarish hajmi esa $\delta \sim$ segmentni tashkil etadi. Real o'rtacha ish xaqi darajasi pasayganligi munosabati bilan "V" davlatdagi ishlovchilar daromadlari $j+k$ danga qisqaradi. Boshqa ishlab chiqarish omillari egalarining daromadi i-dan $i+g+j$ ga ko'tariladi. Bir davlatdan ikkinchi davlatga ishchilarni migratsiya qilish natijasida yaratilgan yalpi umumiy ishlab chiqarish hajmi $[a+b+c+d+e] + [k+j+I]$ dan $[a+b+c+d] + [e+g+h+i+j+k]$ ga ko'paygan. Bu erda h, "A" davlatning bir kism mehnat resurslarining "V" davlatga emigratsiya qilish tufayli va qolgan ishchi kuchidan samarali foydalangan xolda oshirilgan ishlab chiqarish hajmini anglatadi. g- segment esa "V" davlatning, xorijiy ishchi kuchidan foydalanilgan xolda ishlab chiqarilgan mahsulot hajmidir. Shunday qilib, ishchi kuchining xalqaro migratsiyasi tufayli ikkala davlat xam o'zaro manfaatli natijalarga erishishga muvassar bo'lishdi.

O'zbekistan xam xalqaro savdo va moliya-kredit munosabatlarini rivojlantirish bilan bir qatorda ishchi kuchining xalqaro migratsiyasida o'zining ishtirokini kengaytirmog'i lozim.

2.4. Ishchi kuchining xalqaro migratsiyasining eksportyor-importyor mamlakatlarga iqtisodiy ta'siri

Xalqaro xuquqiy xujjatlarda ishsizlikni kamaytirish, emigrant-ishchilardan valyuta mablag'larini kirib kelishi, qabul qiluvchi mamlakatda ularga etarli darajadagi turmush sharoitini ta'minlashga ko'mak berish uchun emigratsion siyosat olib borilishi qayd etiladi. Migrantlarning asosiy qismini 30-40 yoshdagilar tashkil etadi, ularning xorijga chiqishi ichki mehnat bozoridagi raqobatni yumshatish imkoniyatini beradi. Binobarin, milliy iqtisodiyotning beqarorligi sharoitida ijtimoiy keskinlik yumshatiladi.

Emigrantlarning o'tkazmalaridan kelib tushadigan valyuta mablag'lari jahondagi asosiy ishchi kuchi eksportyorlari (Osiyo, Afrika va Lotin Amerikasining bir qator mamlakatlari, shuningdek, ba'zi sobiq sotsialistik davlatlar) uchun milliardlab dollar bilan o'lchanadi. Bunday mamlakatlar o'nta atrofida. O'ttizdan ko'proq mamlakat yiliga 100 va undan ko'proq million dollar miqdorida emigrantlarning pul o'tkazmalarini oladi. Bunda kanal orqali valyuta daromadlari olishda ishlab chiqarish xarajatlari bilan kuzatilmaydi, zero bunday xarajatlar tovar savdosiga xosdir. Natijada ishchi kuchi eksportidan iqtisodiy samara tovarlar yoki xizmatlar savdosidagidan taxminan besh marta yuqori bo'ladi. Mutaxassislar migrantlarning chet elga

chiqishidan keladigan valyuta daromadlarining beshta manbasini ko'rsatib o'tishadi: vositachi-firmalar foydasidan soliqlar, migrantlarning o'z yurtiga pul o'tkazmalaridan soliqlar, migrantlarning shaxsiy investitsiyalashlari, ishchi kuchini import qiluvchi mamlakatlardan eksportyor mamlakatlarga davlarlararo kanallar orqali kelib tushadigan kapitallar, xayriya fondlari va xalqaro tashkilotlarning subsidiyalari.

Bundan tashqari migrantlar chet elda ishlab kaytgandan so'ng, odatda ikki-etti yil davomida valyuta o'tkazmalariga ekvivalent miqdorda qimmatli buyumlar va jamg'armalar olib kelishadi. Ishchi kuchi eksportining o'ziga xos ijobiy tomonlariga uzoq vaqt davom etgan xorijiy faoliyatdan so'ng bu ishchilarning umumiy kasb mahorati darajasi ortadi va ular o'z vatanlarida iqtisodiy hayotning yangi sohalarida ishlashga tayyor bo'lishini kiritish mumkin.

Ishchi kuchining chet elga yuborilishining salbiy jihatlari ichida eng asosiysi mehnatga layoqatli va yuqori malakali mutaxassislarning yo'qotilishi hisoblanadi.

Ishchi kuchini import qiluvchi mamlakatlar odatda, migrantlar soni va sifatiiy tarkibini tartibga solib boruvchi iqtisodiy jihatdan rivojlangan davlatlardir. Tartibga solish dastaklari sifatida immigratsion kvotalar va turli cheklashlardan (migrantning yoshi, ma'lumotlilik saviyasi, kasb maxorati darajasi, sog'ligi kabilar) foydalaniladi. Shuning uchun xam xorijdan ishchi kuchini jalb etishga tanlov tamoyilidan foydalanish to'g'risida gapirish mumkin.

Ichki mehnat bozorida qo'shimcha ishchi kuchini paydo bo'lishining shubhasiz ijobiy jihatlari quyidagilarni kiritish mumkin:

- immigratlar tomonidan ishlab chiqariladigan tovarlarning xarajatlarni kamayishi (xorijliklar importyor-mamlakat fuqarolariga nisbatan faolrok va kamrok ish xaqiga ishlashga tayyor bo'lishadi) hisobiga raqobatbardoshligi oshadi;

- migrant-ishchilar tomonidan tovar va xizmatlarga ichki talabni rag'batlantirilishi;

- malakali mutaxasssilar tayyorlash, ijtimoiy dasturlar, shuningdek, boshqa davlatlardan patentlar, litsenziyalar va nou-xaular sotib olishga zarur mablag'larni tejalishi;

- ishchi kuchi taklifi sohasida raqobatni kuchaytirish orqali ichki mehnat bozoriga qo'shimcha egiluvchanlikni berish.

Biroq ishchi kuchini eksport qilishdagi singari uning importida xam salbiy jihatlar mavjud. Xususan, rezidentlar va migrantlar o'rtasidagi ish joyi uchun qo'shimcha raqobat ishsizlikni kuchayishiga olib keladi. Immigrantlar oqimini kengayishi bilan bog'liq ravishda mamlakatdan valyuta mablag'larini xorijga chiqib ketishi ortib boradi. Bundan tashqari xorijiy ishchi kuchi, ayniqsa, afrikalik va osiyoliklar G'arbiy Evropa va Shimoliy Amerikada milliy, irqiy va diniy negizdagi to'qnashuvlarni keltirib chiqaradi, iqtisodiyot kriminallashadi.

Shunday qilib migratsiya jarayonlarining jahon mamlakatlari iqtisodiyotiga ta'siri etarli darajada ziddiyatlidir, uning salbiy va ijobiy tomonlarini nisbiy baholash mazkur mamlakatdagi ijtimoiy-iqtisodiy vaziyat va uning XIM tizimidagi holatiga bevosita bog'liq bo'ladi.

2.5. «Aqli kishilarning ketib qolish» muammosining mohiyati

Ishchi kuchi eksporti milliy iqtisodiyotda ijobiy oqibatlar bilan bir qatorda salbiy oqibatlar xam qoldiradi. Bu eng avvalo «aqli kishilarning ketib kolishi» deb ataluvchi yuqori malakali mutaxassislarning xorijga ketib qolishi bilan bog'liqdir. Bu jarayonning mohiyati shundaki, mutaxassislar turmush darajasi past davlatlardan yuqori ish xaqi, yaxshi mehnat sharoitlari, ijodiy imkoniyatlarni amalga oshirishga etarli shart-sharoit va nihoyat ijtimoiy kafolatlar yaratib bera oladigan mamlakatlarga ketib qoladi.

Ishchi kuchini jo'natuvchi davlat uchun salbiy bo'lgan jihatlar qabul qilib oluvchi mamlakatlar uchun ijobiy hisoblanadi. Chunki kirib keluvchi ishchilarning aksariyat qismini yuqori darajada ijtimoiy, iqtisodiy va siyosiy faol bo'lgan yoshlar tashkil etadi. Bunga misol sifatida Polshadan 1983-1987 yillarda yosh kadrlarni chiqib ketishi bilan bog'liq vaziyatni keltirish mumkin: bu mamlakatni tark etganlarning 15 foizini (50 ming kishi atrofida) oliy ma'lumotlilar tashkil etgan, bu Polsha oliy o'quv yurtlarining bir yillik bitiruvchilariga to'g'ri keladi. "Intellektual migratsiya" jami ishchi kuchi migratsiyasi miqdorining 3—5 foiziga teng bo'lsa-da, hozirgi paytda bu ulushning yildan-yilga ortib borishi kuzatilmoqda, binobarin jo'natuvchi mamlakat uchun iqtisodiy zarar miqdori xam oshib boryapti. Bu zarar ba'zi bir mamlakatlarning milliy daromadining 10 foizigacha teng bo'lmoqda. Mutaxassislarni chetga chiqib ketishi jahon bozoridagi raqiblarning mavqeini kuchaytiradi, chunki bu mutaxassislarning ko'pchiligi yirik transmilliy korporatsiyalarga ishga joylashadi.

«Yuqori sifatli» ishchi kuchini o'ziga jalb qiluvchi asosiy markazlar eng boy mamlakatlar: AQSh, Kanada, Germaniya, Frantsiya, Buyuk Britaniya, Shvetsiya, kamroq darajada Yaponiya, Singapur, Tayvan sanaladi. Aqli kishilarni chiqib ketishining asosiy kanallari birinchidan, xorijiy talabalar va aspirantlarni chet eldagi universitetlari tomonidan jalb etilishi, ikkinchidan, tajribali mutaxassislarni xalqaro kompaniyalarda ishga taklif etilishi hisoblanadi.

Nazorat savollari

1. Jahon ishchi kuchi bozorining vujudga kelish sabablarini ayting.
2. JIKBning mohiyati nimada?
3. Mehnat migratsiyasining asosiy yo'nalishlari va markazlarini
4. ayting.
5. Mehnat migratsiyasining qanday ko'rinishlarini bilasiz?
6. O'zbekistonning xalqaro migratsiya aylanmasidagi holatini tushuntiring?
7. Ishchi kuchi eksportining jo'natuvchi mamlakatlar ijobiy va salbiy jihatlarini tushuntirib bering.
8. Ishchi kuchi importidan olinadigan iqtisodiy samara qanday?
9. «Aqli kishilarning ketib kolishi» muammosining mohiyati nimada?

Foydalanilgan adabiyotlar

1. O'zbekiston: jahon moliyaviy-iqtisodiy inqirozi, innovatsion G.G.Nazarova, Z.M.Iminov, X.X.Xalilov, O.B.Xamidov. Jahon iqtisodiyoti va xalqaro iqtisodiy munosabatlar. Darslik. -T.: TDIU, 2011.
2. Krugman. Obstfeld.Melitz. International Economics. 2014, Prentice Hall.
3. James Gerber. International Economics. Fifth Edition. Pearson, 2012. - 471 pages.
4. Greg Ip. The Little Book of Economics: How the Economy Works in the Real World. John Wiley & Sons, 2012. - 288 pages.
5. Howard Richards. Understanding the Global Economy. Peace Education Books, 2014. - 311 pages.
6. Chebotarev N.F. Mirovaya ekonomika i mejdunarodnie ekonomicheskie otnosheniya. Uchebnik dlya bakalavrov / N.F.Chebotarev..- M.:Dashkov i K, 2013.- 352 s.
7. A.A.Isadjanov. Jahon iqtisodiyotining globallashuvi. T.: JIDU, 2008, 36-57 b.
8. Globalizatsiya mirovogo xozyaystva. Uchebnoe posobie /pod. red. M.N.Osmovoy M.N., A.V.Boychenko. M.: INFRA-M, 2016. 1-23 s.
9. Faminskiy I.P. Globalizatsiya – novoe kachestvo mirovoy ekonomiki: ucheb. posobie. - M.: Magistr, 2009. - 397 s.
10. Corresponding author: maryann.feldman@unc.edu, University of North Carolina, Chapel Hill, NC 27514;
11. University of North Carolina, Chapel Hill (thadji01@email.unc.edu); London School of Economics (t.e.kemeny@lse.ac.uk);
12. University of North Carolina, Chapel Hill (llanahan@email.unc.edu) www.wikipedia.org/

3-mavzu. Xalqaro kapital migratsiyasi va transmilliy kompaniyalar

Reja:

3.1. Kapital eksporti - xalqaro iqtisodiy munosabatlarning ilg'or shakli sifatida

3.2. Kapital eksportining asosiy shakllari va uning o'ziga xos tomonlari

3.3. Xalqaro korporatsiyalarning mohiyati, tuzilmasi va ko'rinishlari

3.4. Jahon xo'jaligida transmilliy korporatsiyalarning roli

Tayanch iboralar: kapital migratsiyasi, portfel investitsiyalar, to'g'ri investitsiyalar, TMK, transmillashuvning jahon iqtisodiyoti va mamlakatlar iqtisodiyotiga ta'siri

3.1. Kapital eksporti - xalqaro iqtisodiy munosabatlarning ilg'or shakli sifatida

Kapitalni xorijga chiqarish, uning davlatlar orasida faol migratsiyasi zamonaviy jahon xo'jaligi va xalqaro iqtisodiy munosabatlarning eng muhim ajratib turuvchi tomoniga aylandi.

Kapital olib chiqish jahon xo'jaligining chuqur rivojlanishi davrida tovar olib chiqish monopoliyasini sindirdi. Tovar olib chiqishni to'ldiruvchisi va uning

vositachisi bo'lib, kapital olib chiqish xalqaro iqtisodiy munosabatlar tizimida aniqlovchi omilga aylanib bormoqda. Iqtisodiy hamkorlik va rivojlanish tashkilotining (IHRT) baholashiga qaraganda, 80-yillardan boshlab to'g'ridan-to'g'ri yo'natirilgan investitsiyalarning yillik o'sishi taxminan 34-35% ni tashkil etib, xalqaro savdo o'sishidan qariyb 5 marta ko'proqdir.

Kapital olib chiqish ma'lum bir milliy davlat o'z aylanmasidan bir qism kapitalni olib, uni boshqa bir davlatning ishlab chiqarish jarayoniga va aylanmasiga tovar yoki pul formasida joylashtirishida namoyon bo'ladi. Dastlabki yillarda kapital olib chiqish jahon xo'jaligi pereferyasiga kapitalni eksport qiladigan kam sonli sanoati rivojlangan davlatlarga xos bo'lgan xolos edi. Jahon xo'jaligining rivojlanishi esa bu jarayon doirasini sezilarli ravishda kengaytirdi, natijada kapital chiqarish har qanday muvaffaqiyatli, dinamik rivojlanayotgan mamlakatlar iqtisodiyotning funksiyasi bo'lib qoldi. Hozirgi kunda kapitalni ilg'or sanoati rivojlangan davlatlar ham, o'rtacha rivojlangan davlatlar ham, rivojlanayotgan, ayniqsa "yangi industrial" davlatlar ham chiqarmoqdalar.

Kapital olib chiqishning asosiy sababi uning ma'lum bir davlatlarda "nisbatan" ortiqcha bo'lib qolishligidir. Ishbilarmonlik foydasi yoki foiz olish maqsadida kapital chet elga chiqariladi. Kapital eksporti ichki investitsiya uchun kapital etishmagan holda ham amalga oshirilishi mumkin. 90-yillarda umumjahon bo'yicha ortiqcha kapital 180-200 mlrd. dollarga teng deb baholangan edi. XX asrning ikkinchi yarmidan so'ng chetga kapital chiqarish tinimsiz o'sib bordi. Kapital eksporti hozirgi kunda o'sish sur'atlari bo'yicha tovar eksportini ham, sanoati rivojlangan davlatlarda yalpi ichki mahsulotning o'sish darajasini ham orqada qoldirmoqda. Kapital olib chiqish masshtabining keskin kengayishi xalqaro migratsiyaning kuchayishiga olib kelmoqda.

Xalqaro kapital migratsiyasi- kapital egasi uchun foyda keltiruvchi, davlatlar orasidagi qarama-qarshi harakatdir. Har bir davlat bir vaqtning o'zida kapitalning importyori va eksportyori bo'lib hisoblanadi. Jahon iqtisodiyotida katta foyda uchun kapital olib chiqishning eng muhim sabablari quyidagilardan iboratdir:

- kapital olib chiqilayotgan davlatda uning ortikcha to'planganligi;
- jahon xo'jaligining turli zvenolarida kapital talabi va taklifining mos kelmasligi;
- mahalliy bozorni monopolizatsiya qilish imkoniyati mavjudligi;
- kapital eksport qilinadigan davlatda arzonroq xom-ashyo va ishchi kuchining mavjudligi;
- barqaror siyosiy holat va umuman qulay investitsion muhitning mavjudligi.

Amaliy hayotda investitsiya qilish zaruriyati o'zida investitsion muhitning barcha qismlarini mujassamlashtirgan sabablar kompleksi va shuningdek ayrim bozorlarning nisbiy ustunligi tamoyillari bilan belgilanadi. Kapital olib chiqishga sabab bo'luvchi va uni rag'batlantiruvchi omillar quyidagilardir:

1. Kapital olib chiqishni faollashtiruvchi, harakatlantiruvchi kuch bo'lib milliy iqtisodiyotlarning o'sib borayotgan o'zaro bog'liqligi hisoblanadi. Ishlab chiqarishning baynalminallashuvi xalqaro kapital harakatiga katta ta'sir ko'rsatadi. Kapital eksportining bosh omili bo'lib, to'g'ridan-to'g'ri yo'naltirilgan investitsiyalar ishlab chiqarishni xalqaro ishlab chiqarishga aylanishi va shuningdek xalqaro mahsulot yaratishidir. Xalqaro mahsulot-global xalqaro bozorda sotiladigan mahsulotdir. U

unifikatsiya qilingan va geografik joylashishi, milliy yoki boshqa o'ziga xosliklardan qat'iy nazar sotiladi (avtomobillar, samolyotlar, radioelektronika, komp'yuterlar, asbob-uskunalar va h.k.lar).

2. Xalqaro sanoat kooperatsiyasi, transmilliy korporatsiyalarning sho''ba korxonalariga qo'yiladigan qo'yilmalari.

3. Sanoati rivojlangan davlatlarning iqtisodiy o'sish sur'atlarini ushlab turish, sanoatning ilg'or sohalarini rivojlantirish, bandlik darajasini saqlash uchun sezilarli hajmda kapital jalb qilishga yo'naltirilgan iqtisodiy siyosati.

4. Xorijiy kapital jalb qilish yordamida o'z iqtisodiy rivoji uchun sezilarli turtki berish, "kambag'allik doirasidan" chiqib ketishga harakat qilayotgan rivojlanayotgan davlatlarning iqtisodiy o'z-o'zini tutishi.

5. Ekologiya omillari sezilarli ta'sir ko'rsatadi. Xalqaro korporatsiyalar qattiqlashayotgan ekologik normalar tufayli ishlab chiqarishni sanoati rivojlangan davlatlardan rivojlanayotgan mamlakatlarga ko'chirishi.

6. Kapital oqimini yo'naltiruvchi va tartibga soluvchi xalqaro moliyaviy tashkilotlar muhim rol o'ynashi.

3.2. Kapital eksportining asosiy shakllari va uning o'ziga xos tomonlari

Jahon ho'jaligida kapital olib chiqish asosan quyidagi shakllarda amalga oshiriladi:

- sanoat, savdo va boshqa korxonalariga to'g'ridan-to'g'ri yo'naltirilgan investitsiyalar;

- portfel investitsiyalar (xorijiy obligatsiyalar, aktsiya, qimmatbaho qog'ozlar);

- ssuda kapitalining sanoat va savdo korporatsiyalari, bank va boshqa moliyaviy tashkilotlariga o'rta va uzoq muddatli kreditlari yoki zayomlari;

- iqtisodiy yordam- tekinga va imtiyozli kreditlar shaklida (foizsiz, kam foizli).

Jahon iqtisodiyotida kapital ko'chishi va xorijiy investitsiyalar o'rtasida aniq farq belgilangan. Kapital ko'chishi quyidagilarni o'z ichiga oladi: xorijiy hamkorlar bilan operatsiyalar bo'yicha to'lovlar, zayomlar berish (5 yildan ortiq bo'lmagan mudatda), faqat kapital joylashtirish maqsadida xorijiy kompaniyalarning aktsiya, obligatsiya va qimmatbaho qog'ozlarini sotib olish, qimmatbaho qog'ozlar portfelini diversifikatsiya qilish va x.k.lar.

Xorijiy investitsiyalar bu kapital qabul qiluvchi davlatda kompaniya ustidan nazorat o'rnatish va uni boshqarishda ishtirok etish maqsadida kapital ko'chirishdir. To'g'ridan-to'g'ri yo'naltirilgan investitsiyalar shaklida kapital olib chiqish bu kapital qabul qiluvchi davlat xududida kapital eksportyori tomonidan ishlab chiqarishni tashkil etishini bildiradi. Bu shuningdek, kadrlarni tayyorlash va o'qitish, mahalliy ishlab chiqaruvchilarga raqobatchilik ta'siridir.

To'g'ridan-to'g'ri investitsiyalar xalqaro korporatsiyalarning jahon xo'jaligidagi xukmronligining asosini tashkil qiladi. Ular korporatsiyalarning xorijiy korxonalariga to'liq egalik qilishi yoki aksionerlik kapitalining amalda egalik qilishiga imkoniyat beradi. Odatda, bu shunday investitsiyalarki bunda xorijiy investor kompaniyaning aksionerlik kapitalining 25% dan kam bo'lmagan miqdoriga egalik qiladi. AQSh, GFR, Yaponiyaning statistika boshqarmalari aksionerlik kapitalining 10% i va undan

ko'prog'ini o'ziga olgan investitsiyalarni To'g'ridan-to'g'ri investitsiyalar deb hisoblaydi. P.X.Lindertning fikricha, "To'g'ridan-to'g'ri investitsiyalar va portfel investitsiyalari orasidagi farq avvalambor kapital qo'yiladigan firma ustidan nazorat qilish muammosiga borib taqaladi".

Portfel investitsiyalari yirik korporatsiyalar, markaziy va xususiy banklar tomonidan chiqariladigan obligatsiya zayomlarini moliyalashtirish uchun xorijiy kapitalni jalb qiluvchi muhim manbadir. Xorijiy portfel investitsiyalarini jalb qilishda odatda yirik investitsion banklar vositachilik qiladi. Portfel investitsiyalarning harakatiga ko'p jihatdan alohida davlatlarda obligatsiyalar uchun to'lanadigan foiz stavkalaridagi farq ta'sir qiladi.

Jahon iqtisodiyotida 50-yillardan keyingi davrda kapital eksporti strukturasi sezilarli o'zgarishlar ro'y berib jahon xo'jaligi rivojlanishining o'ziga xos tomonlarini namoyon qildi. Ulardan eng muhimi 70-80-yillarda xalqaro kreditlarning o'sishi va kapitalning kredit-moliya sohasini paydo bo'lganligidir. Iqtisodiyotda ssuda kapitalining roli keskin oshdi.

Xalqaro ssuda kapitali bozori: a) pul bozori; b) kapital bozoriga bo'linadi. **Pul bozori** – bu asosan qisqa muddatli kreditlar (1 yilgacha) bozoridir. Bunday kreditlar odatda aylanma mablag'lar etishmovchiligini qoplash uchun ishlatiladi. **Kapital bozori** esa o'zida bank kreditlari va uzoq muddatli kreditlarni namoyon qiladi. Ular asosan obligatsiyalar chiqarish va sotib olishda namoyon bo'ladilar.

Sanoati rivojlangan davlatlar tomonidan tekin yoki imtiyozli kreditlar shaklida ko'rsatiladigan iqtisodiy yordamni biz jahon davlatlariga yordam berish bo'yicha dunyoda ikkinchi o'rinda (Yaponiyadan keyin) turadigan AQSh misolida ko'rib chiqishimiz mumkin. Masalan, "Xorijiy davlatlarga yordam xaqidagi" qonunga muvofiq, AQSh 1998 moliyaviy yilda yordam uchun 13 mlrd. dollardan ortiq assignatsiya qilgan edi (uning 76% iqtisodiy va 24% harbiy maqsadlarga ajratilgan). Bu davrda kredit oluvchilar ro'yxatida birinchi o'rinda Isroil (3 mlrd. doll.) turgan bo'lsa, ikkinchi o'rinda Misr (2,1 mlrd.doll.) turgan. Ko'rsatilgan ushbu yordamning b5% ni tekin va 35% ni imtiyozli ko'rinishdagi kreditlar). Xorijiy mamlakatlarga iqtisodiy yordamning ko'rsatishdan maqsad AQSh milliy xavsizligini ta'minlash, davlatlarga ochiq bozor iqtisodiyoti tizimini o'rnatish va shuningdek demokratiyani rivojlanishiga yordam berishdir.

Jahon iqtisodida kapital olib chiqish asosan sanoati rivojlangan davlatlardan olib chiqiladi. Sanoati rivojlangan davlatlar o'rtasida ham kapitalning faol migratsiyasi ro'y bermoqda.Sanoati rivojlangan davlatlar doirasida ro'y berayotgan kapital migratsiyasini bir necha xolatlarida ko'rib chiqishimiz lozim:

"Uchlik" davlatlar o'rtasidagi kapital migratsiyasi (AQSh - G'arbiy Evropa-Yaponiya) o'rtasida.

Alohida sanoati rivojlangan davlatlar o'rtasidagi kapital migratsiyasi.

Sanoati rivojlangan davlatlarning bir xil sohalari o'rtasida ro'y berayotgan kapital migratsiyasi.

Kapital migratsiya o'z sub'ektlari nuqtai nazaridan makro va mikro darajalar bilan farqlanadi. Makro daraja- bu, kapitalning davlatlararo oqimi bo'lib, statistikada u davlatlarning to'lov balansida tasvirlanadi. Mikro daraja – bu, kapitalning xalqaro

monopoliyalar ichida korporatsiyalar ichki kanallari orqali ro'y berayotgan harakatidir. Jahon tasnifida eng yirik kapital "donorlari" bo'lib Yaponiya (53%), Shveysariya va Tayvan hisoblanasa, eng yirik "zayomchilar" esa – AQSh (27%), Buyuk Britaniya, Meksika va Saudiya Arabistoni hisoblanadi.

Kapital olib chiqishning zamonaviy alomatlari orasida ishlab chiqarish kapitali eksportining o'sib borayotgan ahamiyatini ajratib ko'rsatish lozim. Ishbilarmonlik faoliyatida portfel investitsiyalar qatnashishdan to'g'ridan-to'g'ri yo'naltirilgan investitsiyalarga o'tdi. 50-yillardan boshlab to'g'ridan-to'g'ri yo'naltirilgan xorijiy investitsiyalarni qazib chiqarish sanoatidan qayta ishlash sanoatiga, shuningdek hozirgi kunda yillik hajmining 50%dan ortig'i to'g'ri kelayotgan xizmat sohasiga yo'naltirilishi ro'y bermoqda. To'g'ridan-to'g'ri yo'naltirilgan investitsiyalarning tendentsiyasida sezilarli o'zgarishlar ro'y bera boshladi: 1990 yilda bank zayomlari summasi 468 mlrd. doll.ni tashkil etdi, qimmatli qog'ozlar bozorida esa investitsiyalar 756 mlrd. dollarni tashkil etib, 1993 yil oxirida bu nisbat xususiy kapital to'plangan fond bozori hisobiga keskin o'zgarib, 2.3 trln. doll. kapital bozorini tashkil etdi.

90-yillarda kapital bozorlarini baynalminallashuvi jarayonining asosiy xususiyati namoyon bo'ldi. Agar 70-80- yillarda baynalminallashuv jarayoni asosan rivojlangan bozor iqtisodiyotidagi davlatlarni qamrab olgan bo'lsa, 90-yillarda u rivojlanayotgan davlatlarni ham birinchi navbatda Osiyo-Tinch okeani mintaqisi va shuningdek, Lotin Amerikasi davlatlariga ham tarqaldi. Bu esa albatta ushbu davlatlarning moliyaviy salohiyati, valyuta ahvolidan mustahkamlanishi va ularning kreditga layoqatligini o'sishi, milliy moliyaviy bozorlarining rivojlanishi bilan bog'liq bo'lgan edi.

Jahon iqtisodiyoti va XIMda 80-90 yillarning muhim tomonlaridan biri rivojlanayotgan davlatlar o'rtasida va ayniqsa "yangi industrial davlatlar" o'rtasida kapital migratsiyasining faollashuvidir. Kapitallar bozorida hamon neft eksportyor - davlatlari tashkiloti (OPEK) faoldir. Masalan, Quvayt xususiy sektorining xorijdagi investitsiyalari 1995-yilda 100 mlrd. doll.ni tashkil etib, o'z navbatida davlat qo'yilmalari 30 mlrd. doll.ga etgan. 90-yillarda to'g'ridan-to'g'ri yo'naltirayotgan investitsiyalarning hajmlari asosan rivojlanayotgan davlatlarga to'g'ri kelib 1993-yilda 65 mlrd. doll.ni, 1994 yilda 74 mlrd. doll.ni tashkil etgan. Bu 1991 yilga nisbatan ikki barobar ko'p demakdir. Investitsiyalarning asosiy qismi Osiyo va Lotin Amerikasining 10-15 ta rivojlanayotgan davlatlarida to'plangan. Xitoy xorijiy investitsiyalarni jalb qilishda ancha yutuqlarga erishdi. Bu ko'rsatkich bo'yicha u AQShdan keyingi ikkinchi o'rinni egallab 1993 yilda 26 mlrd. doll.ni (1991 yilga nisbatan 6 marta ko'p) tashkil etdi.

Xorijiy kapitalning ahamiyatini avvalo biz Xitoyning yuqori iqtisodiy sur'atlarda o'sishi bilan ta'minlanganligida ishonchligida va shuningdek siyosiy barqarorligida ko'rishimiz mumkin. Xitoy YaMMning o'sishi 10-13% ga teng. Xuddi shunday o'sishlik darajasini biz ba'zi bir Osiyo "ajdarho"lari davlatlarida va shuningdek ba'zi bir Lotin Amerikasining "Yangi industrial davlatlari"da ham ko'rish mumkin.

Ayni bir paytda kambag'al davlatlar qatoriga kiruvchi ba'zi bir rivojlanayotgan mamlakatlar ekspertlarning fikricha sanoati rivojlangan davlatlarning investorlari uchun ozroq qiziqish uyg'otmoqdalar. Bunday davlatlar qatoriga tobora kamayib borayotgan to'g'ridan-to'g'ri yo'naltirilgan investitsiyalar oqimi to'g'ri keladi. 90-

yillarda kam rivojlangan davlatlar qatoriga xorijiy investitsiyalarning 5-6%ti to'g'ri kelgan edi xolos.

Urushdan keyingi 50-yillarda kapital olib chiqish jarayonining muhim alomatlaridan biri davlatning tartibga soluvchi, nazorat qiluvchi, rag'batlantiruvchi funksiyalar bilan bu jarayonga faol aralashuvidir.

Sanoati rivojlangan davlatlarning kapital migratsiyasiga ta'siri, milliy va davlatlararo darajada kapitalning eksport va importini rag'batlantirish yo'li bilan amalga oshiriladi. Zayom, portfel investitsiyalari shaklidagi kapital ko'chishishi asosan davlat siyosatining harakati yo'lidagi barcha to'siqlarni olib tashlash asosida olib borilmoqda. Davlat to'g'ridan-to'g'ri xorijiy investitsiyalarga nisbatan iqtisodiyotda milliy manfaatlarni himoya qilishga qaratilgan har qanday cheklanishlarni qo'llash huquqi saqlab qolingan. Xarakterli tomoni shundaki kapitalni xorijga olib chiqish, xorijiy kapitalni olib kirishdan ko'ra ko'proq tartibga solinadi. Davlat quyidagi tartibga solish choralari keng foydalanadi:

1. Moliyaviy tartibga solish usullari. Ushbu usullarga tezashtirilgan amortizatsiyani, soliq imtiyozlarini, subsidiya va zayomlar berishni, kreditlarni sug'irtalash va kafolatlarni kiritish mumkin.

2. Nomoliyaviy usullar. Ushbu usullarga er maydonlarini berish, kerakli infrastruktura bilan ta'minlash, texnik yordamlarni ko'rsatishni kiritish mumkin.

Xorijiy kapital qo'yilmalarni tartibga solishning muhim amaliy hujjati bo'lib Osiyo-Tinch okeani hamkorlik tashkiloti doirasida ishlab chiqilgan "Ko'ngilli kodeks"dir (1994 yil Jakarta). Mutaxassislar fikricha istiqbolda Jahon savdo tashkiloti tomonidan foydalaniladigan ushbu "Kodeks" da quyidagi investitsion tamoyillar belgilab berilgan:

- donor davlatlarga diskriminatsiyasiz yondashuv;
- xorijiy investitsiyalar uchun milliy rejim;
- investitsion rag'batlantirishlar sog'liqni saqlash, xavfsizlik va atrof-muhit himoyasi sohalaridagi talablarning kuchsizlanishiga yo'l qo'ymasligi kerak;
- savdo va kapital sohalar cheklovchi va tartibga soluvchi investitsion talablarni minimallashtirish;
- etarli va samarali kompensatsiya to'lash sharti bilan ijtimoiy jamiyat maqsadlariga, milliy qonun va xalqaro huquq tamoyillariga muvofiq diskriminatsiyasiz investitsiyalarni ekspropriatsiya qilishdan voz kechish;
- ro'yxatga olish va konvertatsiya imkoniyatini ta'minlash;
- kapital olib chiqishdan cheklashlarni olib tashlash;
- xorijiy investorni milliy investorlar bilan teng ravishda davlat qonunlariga, ma'muriy qoida va holatlariga rioya qilinishi;
- investitsion loyihani amalga oshirish munosabati bilan xorijiy personalga kelish va vaqtinchalik turishga ruxsat berish;
- kelishmovchiliklarni konsultatsiyalar va muzoqaralar yoki xo'jalik sudlari orqali hal qilish.

Iqtisodiy amaliyot shuni ko'rsatmoqdaki, investitsiyalarni jalb qilishda rag'batlantirish siyosati bozor omillariga nisbatan kamroq ta'sir ko'rsatadi. Iqtisodiy erkinlik, bozor mexanizmlarining to'siqsiz ishlashi tashqi investitsiyalarni jalb qilishda

muhim kriteriy hisoblanadi. Amerika iqtisodchilari tomonidan ishlab chiqilgan iqtisodiy erkinlikning integral ko'rsatkichi u yoki bu mamlakatda davlat xo'jalik sub'ektlariga nisbatan kanchalik faol aralashuvining 10 dan ortiq turli ko'rinishdagi xususiy ko'rsatkichlarining agregiratsiya kilingan harakteristikasi ishlab chiqilgan bo'lib, ular quyidagi sohalardagi hollarda namoyon bo'ladi:

- savdo siyosati sohasida;
- solik siyosati sohasida;
- monetar siyosati sohasida;
- bank tizimining ishlashi sohasida;
- xorijiy investitsiyalarni huquqiy tartibga solish sohasida;
- mulk huquqi sohasida;
- mamlakatda ishlab chiqariladigan tovarlar va xizmatlar sohasining umumiy hajmida davlat iste'molining ulushi;
- iqtisodiy rag'batlantirish siyosati sohasida;
- davlatda mavjud "qora bozor"ning miqyosi;
- narxning tashkil topishi va ish haqini tartibga solish sohasida va boshqalar.

Ushbu ko'rsatkichlarning har biri bo'yicha davlat 1 dan 5 ballgacha olishi mumkin (davlatning iqtisodiyotga eng kam va eng ko'p aralashuviga muvofiq). Tadkikotlar natijasiga ko'ra 1995 yilda eng erkin (bank ishi va monetar siyosatdan boshqa barcha ko'rsatkichlar bo'yicha bir bal olgan) Gonkong iqtisodiyoti tan olindi. Ayni bir paytda Xitoy yuqoridagi diagrammada oxirgi o'rinni egallaydi. Ammo bu Xitoyga har yili milliardlab xorijiy investitsiyalarni jalb qilishiga halaqit bermaydi.

3.3. Xalqaro korporatsiyalarning mohiyati, tuzilmasi va ko'rinishlari

O'z tarkibiga bosh boshqaruvchi markaz orqali rivojlanishning umumiy strategiyasini ishlab chiqaruvchi va amalga oshiruvchi, ikki yoki undan ortiq mamlakatda xo'jalik birliklariga ega bo'lgan xamda katta miqdorda xorijiy aktivlarga ega xalqaro kompaniya mutaxassislar tomonidan transmilliy korporatsiya (TMK) nomini olgan.

Jahon iqtisodiyotining o'ziga xos «umurtqa pog'onasi» bo'lgan zamonaviy TMKlarning xarakterli belgilari quyidagilar hisoblanadi:

- Ishlab chiqarish, savdo va xizmat ko'rsatish faoliyatining katta qismini bosh shtab-kvartira joylashgan mamlakat iqtisodiy makoni chegarasidan tashqariga olib chiqish;
- Turli davlatlarda shahobchalar, shu'ba va assotsiatsiyalangan kompaniyalarning katta tarmog'ini shakllantirish;
- Iqtisodiy faoliyatni samarali bashoratlash va rejalashtirish sharoitida tashqi va ichki investitsion oqimlarni boshqarish;
- Kapitallar, ishchi kuchi, axborot ko'chishi (transferti)ning firma ichkarisidagi kanallarining ko'pligi.

Ishlab chiqarish quvvatlarini va servis markazlarini jahonning turli hududlariga bo'lib-bo'lib joylashtirish (diversifikatsiyalash), bunday korporatsiyalarga xalqaro mehnat taqsimoti shartlari va ichki milliy bozor xususiyatlaridan kelib chiquvchi ustunliklardan foydalanish hisobiga katta daromad olish imkoniyatini beradi.

Milliy kompaniyani xalqaro kompaniyaga aylanishiga konkret misol sifatida «Elektrolyuks» guruhini keltirish mumkin. «Elektrolyuks» elektr uskunalari ishlab chiqish va ta'mirlash bilan shug'ullanuvchi ikki shved firmasining qo'shilish yo'li bilan 1912 yilda tashkil etilgan. 50-yillarda bu kompaniya avval Shvetsiyada so'ngra boshqa Skandinaviya mamlakatlarida xam etakchi mavqega ega bo'ldi. Tayyorlanayotgan mahsulotlar nomenklaturasini uzluksiz kengaytirib borgan xolda kompaniya G'arbiy Evropada savdo va xizmat ko'rsatish korxonalari tarmog'ini yaratishga kirishdi. 80-yillarda «Elektrolyuks» o'z tuzilmasiga AQSh («Uayt Konsolideytid» elektr uskunalari ishlab chiqarish bo'yicha mamlakatda 3-o'rinda turardi), Germaniya («AEG» - 1-o'rin), Italiyaning («Zanussi» - 1-o'rin) kabi bir necha yirik kompaniyalarini qo'shib oldi. Hozirgi paytda uni jahonning 75 mamlakatida bo'limlari mavjud, bu TMKning personali 110 ming kishidan ortiq, yillik aylanmasi 16 mlrd. doll.dan oshadi.

TMKning namunaviy tuzilmasini bosh kompaniya (ushbu mamlakatda ro'yxatdan o'tgan korporatsiyaning bosh shtab-kvartirasi) va boshqa davlatlarda joylashgan shahobchalar, shu'ba va assotsiatsiyalashgan kompaniyalar tizimi. Ko'pincha TMK tuzilmasiga moliya-kredit muassasalari (banklar, investitsiya fondlari va sug'urta kompaniyalari) xam kiritilish mumkin. Bundan tashqari yirik xalqaro korporatsiyalar odatda o'zining muhofaza xizmati, kadrlar treningi, transport va boshqa xizmatlariga ega bo'lishadi.

Shahobchalarning shu'ba korxonalaridan farqi shundaki, ular o'z balansi va iqtisodiy mustaqillikka ega emas. Assotsiatsiyalashgan kompaniyalarga kelsak, ular bosh kompaniya tomonidan odatda shartnoma munosabatlari tizimi (pudrat, trast kabilar) orqali nazorat qilinadi.

TMK ko'rinishlari tanlangan mezonga bog'lik ravishda turlicha sinflanadi. Eng keng tarqalgan alomat xalqaro korporatsiyaning bosh tuzilmasi nizom fondidagi kapital ulushini belgilovchi milliy mansublik belgisi hisoblanadi. Bu holatda quyidagilar ajratib ko'rsatiladi:

- monomilliy kompaniyalar (milliy kompaniya, masalan — Shveysariyadagi "Nestle" kontserni);
- multimilliy kompaniyalar (baynalmilal kompaniya, masalan — ingliz-golland "Royal Dutch Shell" korporatsiyasi);
- konsortsiumlar (uzoq muddatli kapital sig'imli loyihalarni ishlab chiqish va amalga oshirish uchun bir necha korporatsiyalar aktivlarining bir qismini vaqtinchalik maqsadga yo'naltirilgan birlashtirish).

Jahon iqtisodiyoti qayd etilgan guruhlarning solishtirma og'irligi doimo o'zgarib turadi. 70-yillarda monomilliy TMKlar ko'pchilikni tashkil etgan bo'lsa, 80-yillarga kelib konsortsiumlar paydo bo'ldi. So'nggi o'n yil ichida raqobat ko'rashining kuchayishi va global bozorlardagi inqirozli vaziyatlar tufayli milliy kompaniyalar bir-biri bilan qo'shib multimilliy TMKlarga aylandi.

Xo'sh, transmilliy korporatsiyalarni paydo bo'lishiga sabab nima? TMKlar paydo bo'lishining asosiy sababi milliy-davlat chegaralaridan chiqib ketgan ishlab chiqarish kuchlarining rivojlanishi asosida ishlab chiqarish va kapitalning baynalminallashuvidir. Ishlab chiqarish va kapitalning baynalminallashuvi yirik

kompaniyalar tomonidan xorijiy mamlakatlarda o'z bo'limlarini tashkil etib, milliy korporatsiyalarning TMKga aylanishi orqali ekspansiya xarakteriga ega bo'ladi. Jahon iqtisodiyotida kapital olib chiqish xalqaro korporatsiyalarning shakllanishi va rivojlanishining eng muhim omillaridan biridir.

Transmilliy korporatsiyalar vujudga kelishining sabablaridan yana biri haddan tashqari foyda olishga bo'lgan intilishidir. O'z navbatida, kuchli raqobat bu kurashda g'alaba qozonish zaruriyati, xalqaro miqyosda ishlab chiqarish va kapitalning konsentratsiyasi ham TMKlarning paydo bo'lishiga olib keldi.

Jahon xo'jaligida ro'y berayotgan iqtisodiy jarayonlarning ob'ektiv natijasiga ko'ra vujudga kelgan transmilliy korporatsiyalar o'ziga xos xususiyatga ega. Jahon iqtisodiyotida TMKlar xalqaro mehnat taqsimotining faol ishtirokchisi bo'lib, uning rivojlanishiga o'z hissasini qo'shib kelmoqda.

Transmilliy korporatsiyalarda kapitalning harakati, odatda, korporatsiya joylashgan davlatda bo'layotgan jarayonlardan mustaqil ravishda sodir bo'ladi.

3.4. Jahon xo'jaligida transmilliy korporatsiyalarning roli

BMT ekspertlarining fikricha transmilliy korporatsiyalar (TMK) "jahon mamlakatlar iqtisodiyotining rivojlanishidagi asosiy dvigatellari" dan biri bo'lib hisoblanadi. 90-yillarning o'rtalariga kelib jahon xo'jaligida 40 mingdan ortiq TMKlar mavjud bo'lib, ular o'z davlatlaridan tashqarida faoliyat qo'rsatib kelayotgan 250 mingga yaqin sho'ba korxonalarini ham nazorat qilib turishgan. TMKlarning soni oxirgi yigirma yillar mobaynida 5 barobar ko'paygan edi (1970 yilda 7 mingta bunday firmalar ro'yxatga olingan). Hozirgi kunda jahon xo'jaligida mavjud bo'lgan 100 ta eng yirik xalqaro kompaniyalarning 40% mulki (shu jumladan moliyaviy mulki ham) boshqa davlatlar hududiga to'g'ri keladi.

Jahon iqtisodiyotida transmilliy korporatsiyalarning asosiy qismi AQSh, EI davlatlari va Yaponiyada joylashgandir. TMK jahon xo'jaligida ishlab chiqarilayotgan sanoat maxsulotlarining 40% ni xalqaro savdoni esa 50 – 55%i ustidan o'z nazoratini o'rnatgan. TMKning korxonalarida ishlab chiqarilgan sanoat mahsulotlarning yillik miqdori 1 trln. AQSh dollaridan oshiqroqni tashkil etib, ularda 73 mln.dan ortiqroq kishi ishlaydi (ya'ni jahonda ish bilan band aholining 1/10 qismini tashkil etadi).

BMTning savdo va rivojlanish bo'yicha komissiyasi (YuNKTAD) tomonidan xar yili kompaniyalar aktsiyalarining bozorda kapitallashtirilishini baholash orqali o'tkaziladigan reytingda quyidagi o'nta kompaniya etakchilik qilishmoqda (1.-jadvalga qarang).

1-jadval.

Dunyoning yirik kompaniyalari

Reytingdagi mavqei 2019 y.	Kompaniya	Bosh ofis qayd qilingan mamlakat
1	Vodafone	Buyuk Britaniya
2	General Electric	AQSh
3	Exon Mobil	AQSh
4	Vibendi	Frantsiya

5	General Motors	AQSh
6	Royal Dutch/Shell Group	Niderlandiya, Buyuk Britaniya
7	British Petroleum	Buyuk Britaniya
8	Toyota Motor	Yaponiya
9	Telefonika	Ispaniya
10	Fiat	Italiya

Jadvaldan ko'rinib turibdiki, etakchi o'rinlarni Amerika, G'arbiy Evropa va Yaponiya TMKlari egallab turishibdi. "Faynenshnl Tayme" eng ishonchli va e'tiborli Evropa TMKlari qatoriga «ABB» Shvetsiya-Shveytsariya mashinasozlik kontsernini, Buyuk Britaniyaning «British Eyrueyz» kompaniyasini, Shveytsariyaning «Nestle» guruhini, «BMW» nemis avtomobil kontsernini va «Simens» elektrotexnika korporatsiyasini kiritadi

Hozirgi kunda transmilliy korporatsiyalarning huquqiy filiallari va sho'ba korxonalari jahonning turli davlatlarida faoliyat yuritib kelmoqda. Bu kompaniyalar nisbatan mustaqil bo'lib, ishlab chiqarish va tayyor mahsulotlarni sotish, ilmiy tadqiqot va iste'molchilarga xizmat ko'rsatish kabi ishlarni bajaradi. Umuman ular yagona ishlab chiqarish-sotish majmuini tashkil etib, bu majmuada hissadorlik kapitalga faqat ta'sischi davlat egalik qiladi. Shu bilan birga TMKlarning filial va sho'ba korxonalari aralash korxonalar ko'rinishida ham bo'lishi va ularda milliy kapital ustunlik qilishi ham mumkin.

Jahon xo'jaligida transmilliy va ko'pmilliy korporatsiyalar qatoriga xalqaro kompaniyalar ichida ajralib turuvchi global korporatsiyalarni (GK) ham kiritish mumkin. Ushbu kompaniyalar XX asrning 80-yillarida vujudga kelgan bo'lib, hozirgi kunda kuchayib bormoqda. Global korporatsiyalar zamonaviy jahon moliya kapitalining butun qudratini namoyon qiladi. Jahon iqtisodiyotida globalizatsiya jarayonlari hozirgi kunda ko'proq ximiya, elektrotexnika va elektron sohalarda neft va avtomobil sohaslarida axborot, bank va boshqa bir necha sohalarda ro'y bermoqda.

Jahon iqtisodiyotida transmilliy korporatsiyalar yirik investitsiya va yuqori malakali mutaxasislarni talab qiluvchi yuqori texnologiyali, ilmtalab sohalarga kirib boradi. Ushbu sohalarni transmilliy korporatsiyalar tomonidan monopoliya qilish tendentsiyasi ro'y bermoqda. Hozirgi kunda 500 dan ortiq eng kuchli transmilliy korporatsiyalardan 90 ga yaqini xorijiy mamlakatlardagi investitsiyalarning 70-75% i ustidan o'z nazoratini o'rnatgan bo'lib, bu 500 dan ortiq gigant TMKlar hissasiga jahon bozorlariga chiqarilayotgan elektronika va ximiya sanoatining 80-82% i, farmatsevtikaning 93-95%, mashinasozlikning 76-80% sanoat mahsulotlari to'g'ri kelmoqda.

Jahon iqtisodiyotida kuchli ishlab chiqarish bazasiga ega bo'lgan transmilliy korporatsiyalar ishlab chiqarishni, tovar bozorlarini samarali rejalashtirishni ta'minlovchi ishlab chiqarish-savdo siyosatini yurgizadilar. Rejalashtirish bosh kompaniya doirasida amalga oshiriladi va sho'ba korxonalariga tarqatiladi.

Jahon iqtisodiyotida xalqaro korporatsiyalarni vujudga kelishi va rivojlanishiga misol qilib, o'z qo'lida jahon kundalik elektr jihozlari va sanoat uskunalari bozorining 25% ini ushlab turgan "Elektrolyuks" TMKni ko'rsatish mumkin. 1912 yilda ikki shved kompaniyalarining birlashishi natijasida vujudga kelgan "Elektrolyuks" 20-

yillardayoq Avstraliya va Yangi Zelandiya bozoriga chiqib, u erda ishlab chiqarishini tashkil qilgan edi. Oxirgi o'n yilliklarda "Elektrolyuks" AQShda uchinchi o'rinda turuvchi, "Vestingauz", "Gibson" va boshqa markalar ostida kundalik texnika va asbob-uskunalarini ishlab chiqaruvchi "Uayt Konsolideyted" kompaniyasini, Italiya va butun janubiy Evropada eng yirik elektr tovarlari ishlab chiqaruvchi "Zanussi" firmasi va shuningdek GFRda asosiy elektr tovarlari ishlab chiqaruvchi "AEG" firmasini aksiyalarini sotib olgan edi. Xullas, bu uch firmani kushib olganidan keyin Shvedlarning "Elektrolyuks" kompaniyasi jahonning 75 mamlakatida kundalik elektrotexnika buyumlarini ishlab chiqarish, sotish va xizmat ko'rsatish bo'yicha rivojlangan tizimga ega bo'lgan lider kompaniyaga aylandi.

90-yillarning o'rtalarida ushbu transmilliy korporatsiyaning korxonalarida 110mingdan ortiq kishi ishlab, uning yillik aylanmasi o'rtacha 16 mlrd. AQSh dollari tashkil etgan edi.

Jahon iqtisodiyotida o'z ekspansiyasini kengaytira borib, transmilliy korporatsiyalar jahon bozorini o'zlashtirishning turli shakllaridan foydalanadilar. Bu shakllar ko'p jihatdan shartnomaga asoslanadi va hissadorlik kapitalida boshqa firmalarning qatnashishiga bog'liq bo'lmaydi. TMK iqtisodiyotining bunday shakllariga ko'pincha quyidagilar kiritiladi:

- litsenziya berish;
- franchayzing;
- boshqaruv shartnomalari;
- texnik va marketing xizmatlarni ko'rsatish;
- korxonalarni "kalit ostida" topshirish;
- vaqt bo'yicha cheklangan qo'shma korxonalar tuzish haqidagi shartnomalar va alohida operatsiyalarni amalga oshirish bo'yicha kelishuvlar va boshqalar.

Litsenzion kelishuv yuridik shartnoma bo'lib, unga ko'ra litsenziar litsenziantga bir qancha muddatga ma'lum to'lov evaziga ma'lum huquqlar beradi. Litsenziya berish transmilliy korporatsiyaning ichki firma shartnomalari bo'yicha ham, texnologiya berishning tashqi kanallari bo'yicha ham amalga oshiriladi.

Franchayzing – uzoq muddatga mo'ljallangan litsenzion kelishuvdir. Bunda franchayzer klient-firmaga ma'lum huquqlar beradi. Bu huquqlar o'z ichiga ma'lum to'lov evaziga savdo markasi yoki firma nomidan foydalanish, shuningdek texnik yordam ko'rsatish, ishchi kuchi malakasini oshirish, savdo va boshqarish bo'yicha xizmat ko'rsatish sohalarini oladi.

80-yillardan so'ng jahon iqtisodiyotida oxiridan boshqaruv va marketing xizmatlarini ko'rsatish kabi transmilliy korporatsiyalar ekspansiyasini shakli keng tarqaldi. Boshqaruv xizmatlarini ko'rsatish bo'yicha shartnomaga ko'ra, korxonani operativ nazorat qilish ma'lum to'lovlar evaziga boshqa korxonaga beriladi. Texnik xizmat ko'rsatish haqidagi shartnomaga ko'ra transmilliy korporatsiyalar ushbu firma faoliyatining qandaydir maxsus tomoniga bog'liq bo'lgan texnik xizmatlarni amalga oshiradilar. Ko'pincha bunday shartnomalar mashina va uskunalarni remont qilish, "nou-xau" dan foydalanish bo'yicha maslaxatlar, avariylarni tugatish va sifatni nazorat qilish bilan bog'liq bo'ladi.

Jahon iqtisodiyotida zavodlarni “kalit ostida” topshirish haqidagi shartnomalar keng tarqaldi. Bunda transmilliy korporatsiyalar ma’lum ob’ektni rejalashtirib ko’rish uchun zarur bo’lgan barcha (asosiy ishni) faoliyatni amalga oshirish javobgarligini bo’yniga oladilar.

Transmilliy korporatsiyalar tomonidan xalqaro bozorlarni egallashning eng muhim shakllaridan biri xorijda maxsus investitsion kompaniyalar tashkil qilishdir. Bu kompaniyalarning vazifasi TMKning sho’ba va hamkorlikdagi korxonalarining mahsulotlarini mintaqaviy bozorlarga chiqarishni rag’batlantirish uchun ularni investitsiyalashdir. Bunday usuldan hozirgi kunda alkogolsiz ichimliklarni sotish bo’yicha eng yirik xalqaro kompaniyalar “Pepsi-kola” va “Koka-kola” Afrikada foydalanishmoqda.

Ma’lumki, transmilliy korporatsiyalar zamonaviy jahon xo’jaligining muhim ishtirokchilariga aylanib bormoqda. Sanoati rivojlangan davlatlar uchun aynan TMKlarining xorijdagi faoliyati ularning tashqi iqtisodiy aloqalarning xarakterini belgilab beradi. Bu davlatlar eksportida milliy kompaniyalarning uzlarining xorijdagi filiallariga tovar etkazib berishlari va xizmat ko’rsatishlarining ulushi kattadir. 80-yillarning ikkinchi yarmida bunday firma ichidagi savdoning ulushiga AQSh eksportining 14-20% i, Yaponiya eksportining 23-29% i va GFR eksportining 24-28% i to’g’ri kelgan edi. TMK jahondagi xususiy ishlab chiqarish kapitalining 1/3 qismi ustidan, xorijdagi to’g’ridan-to’g’ri investitsiyalarning esa 90% ini nazorat qiladilar.

Transmilliy korporatsiyalarning sohaviy strukturasi ham turli tumandir. Xalqaro korporatsiyalarning 60% i ishlab chiqarish sohasida, 37% i xizmat ko’rsatish sohasida 3% i qazib chiqarish va qishloq xo’jaligi sohasida banddir. Amerikaning “Forchun” jurnali ma’lumotlariga qaraganda jahonning eng yirik 500 dan ortiq korporatsiyasi ichida 4ta majmua - elektronika, neftni qayta ishlash, ximiya va avtomobilsozlik sanoat tarmoqlar asosiy rol o’ynaydi. Ular jahon iqtisodiyotida TMKlarning olib borayotgan tashqi savdo faoliyatining 80%ti ana shu tarmoqlarga to’g’ri keladi.

Transmilliy korporatsiyalarning jahon xo’jaligi va xalqaro iqtisodiy munosabatlar tizimidagi faoliyatining yaxshi tomonlarini aytganda, ularning faoliyat ko’rsatayotgan davlatlar iqtisodiyotiga salbiy ta’sirini ham aytib o’tish lozim bo’lib, ular quyidagilardan iboratdir:

- TMK faoliyat ko’rsatadigan davlatlarning iqtisodiy siyosatini amalga oshirishga xalaqit berishi;
- davlat qonunlarini buzishi;
- monopol narxlar o’rnatishi, rivojlanayotgan davlatlarning huquqini cheklovchi shartlarga majbur etishi va boshqalar.

Xullas, jahon iqtisodiyotida TMKlar xo’jaliklararo aloqalarning rivojiga doimo e’tibor berib, o’rganish va etarli darajada xalqaro nazorat talab qiluvchi murakkab va doimiy ravishda rivojlanib borayotgan fenomendir.

Nazorat uchun savollar:

1. Kapital migratsiyasining asosiy sabablarini tavsiflab bering.
2. Kapital migratsiyasiga ta’sir ko’rsatuvchi omillarni ko’rsating.
3. Xalqaro kapital bozorlarida ro’y berayotgan o’zgarishlarni xarakterlab bering.

4. Transmilliy korporatsiyalarni tavsiflab bering.
5. TMKlarni jahon bozorlariga kirib borish usullarini ochib bering.

Foydalanilgan adabiyotlar

1. O'zbekiston: jahon moliyaviy-iqtisodiy inqirozi, innovatsion G.G.Nazarova, Z.M.Iminov, X.X.Xalilov, O.B.Xamidov. Jahon iqtisodiyoti va xalqaro iqtisodiy munosabatlar. Darslik. -T.: TDIU, 2011.
2. Krugman. Obstfeld.Melitz. International Economics. 2014, Prentice Hall.
3. James Gerber. International Economics. Fifth Edition. Pearson, 2012. - 471 pages.
4. Greg Ip. The Little Book of Economics: How the Economy Works in the Real World. John Wiley & Sons, 2012. - 288 pages.
5. Howard Richards. Understanding the Global Economy. Peace Education Books, 2014. - 311 pages.
6. Chebotarev N.F. Mirovaya ekonomika i mejdunarodnie ekonomicheskie otnosheniya. Uchebnik dlya bakalavrov / N.F.Chebotarev..- M.:Dashkov i K, 2013.- 352 s.
7. A.A.Isadjanov. Jahon iqtisodiyotining globallashuvi. T.: JIDU, 2008, 36-57 b.
8. Globalizatsiya mirovogo xozyaystva. Uchebnoe posobie /pod. red. M.N.Osmovoy M.N., A.V.Boychenko. M.: INFRA-M, 2016. 1-23 s.
9. Faminskiy I.P. Globalizatsiya – novoe kachestvo mirovoy ekonomiki: ucheb. posobie. - M.: Magistr, 2009. - 397 s.
10. Corresponding author: maryann.feldman@unc.edu, University of North Carolina, Chapel Hill, NC 27514;
11. University of North Carolina, Chapel Hill (thadji01@email.unc.edu); London School of Economics (t.e.kemeny@lse.ac.uk);
12. University of North Carolina, Chapel Hill (llanahan@email.unc.edu) www.wikipedia.org/

4-mavzu. Xalqaro valyuta-moliya va kredit munosabatlar

Reja:

- 4.1. Xalqaro valyuta tizimining mohiyati va tarkibi**
- 4.2. Xalqaro valyuta tizimining rivojlanish bosqichlari**
- 4.3. Xalqaro rezerv valyuta birliklari**
- 4.4. Evropa valyuta tizimi**
- 4.5. Xalqaro valyuta va moliya-kredit bozorlari**

Tayanch iboralar: valyuta kursi, valyuta pariteti, oltin standart tizimi, oltin-deviz standarti tizimi, oltin-valyuta standarti tizimi, Yamayka tizimi, SDR, ssuda bozori, evrobozorlar, evrodollar.

4.1. Xalqaro valyuta tizimining mohiyati va tarkibi

XX asrning 50-60-yillarida xalqaro iqtisodiy, moliyaviy va valyuta munosabatlarini rivojlanishida yangi davr boshlandi. Ochiq iqtisodiyotning umumiy tendentsiyasi savdo ayirboshlashuvining tezlashishiga, xalqaro moliyalashtirishning rivojlanishiga, yangi valyuta bozorlarini hosil bo'lishiga, turli mamlakatlar orasida valyuta-moliya munosabatlarining kengayishiga imkon berdi.

Jahon iqtisodiyotida xalqaro valyuta munosabatlari pulning jahon puli funksiyasi bilan bog'liq bo'lgan iqtisodiy munosabatlarni namoyon qiladi. Pul jahon puli sifatida tashqi savdo va xizmatlar, kapital migratsiyasi, foydaning investitsiyalarga ko'chishi, zayom va subsidiyalar berish, ilmiy-texnik almashuv, turizm, davlat va xususiy pul ko'chirishlariga xizmat qila boshladi.

Valyuta munosabatlari odatda milliy va xalqaro darajalarda amalga oshiriladi. Milliy darajada ular milliy valyuta tizimlari (MVT) sohasini qamrab oladi. Milliy valyuta tizimi - bu valyuta qonunchiligi bilan belgilanadigan davlat valyuta munosabatlarini tashkil qilishning shaklidir. MVTning o'ziga xos tomoni u yoki bu davlat iqtisodiyotining, shuningdek tashqi iqtisodiy aloqalarining rivojlanish darajasini va o'ziga xosligi bilan aniqlanadi. Jahon iqtisodiyotida milliy valyuta tizimi quyidagi holatlari bilan xarakterlanadi:

- milliy valyuta birligi bilan;
- rasmiy oltin va valyuta zahiralarning tarkibi bilan;
- milliy valyuta pariteti va valyuta kursi shakllanishining mexanizmi bilan;
- valyuta qaytishi sharoitlari bilan;
- valyuta cheklanishlarining mavjudligi yoki yo'qligi bilan;
- davlatlarning tashqi iqtisodiy hisob-kitoblarini amalga oshirish tartibi va boshqalar.

Jahon iqtisodiyotida milliy valyuta tizimlarini bog'lovchi zveno bo'lib valyuta kursi va valyuta pariteti xizmat qiladi. Valyuta kursi alohida mamlakatlarning valyutalariga bo'lgan nisbati yoki ma'lum bir davlat valyutasining boshqa bir davlatlar valyutasida hisoblangan "narxi"ni namoyon qiladi. Valyuta pariteti - valyutalarning ulardagi oltinga mos keluvchi nisbatidir. Valyuta kursi amalda hech qachon paritet bilan mos kelmaydi.

Xalqaro valyuta tizimi (XVT) jahon xo'jaligi doirasida valyuta munosabatlarini tashkil qilishning shaklidir. U jahon kapitalistik xo'jaligi evolyutsiyasi natijasida paydo bo'lib, huquqiy jihatdan davlatlararo kelishuvlar bilan rasmiylashtirilgan. Xalqaro valyuta tizimining asosiy elementlari quyidagilardan iboratdir:

- valyuta birliklarining milliy va kollektiv zahiralari;
- xalqaro likvidli aktivlarning tarkibi va strukturasi;
- valyuta paritetlari va kurslari mexanizmi;
- valyutalarning o'zaro almashuv shartlari;
- xalqaro hisob-kitob shakllari;
- xalqaro valyuta bozori va jahon oltin bozori rejimi;
- valyuta-moliya tashkilotlarini (XVF, XTTB va boshqalar) tartibga soluvchi davlatlararo valyuta-kredit tashkilotlarining maqomi.

Jahon iqtisodiyotida xalqaro valyuta tizimining asosiy vazifasi - muhim iqtisodiy o'sishni ta'minlashdan, inflyatsiyani kamaytirishdan, tashqi iqtisodiy almashuv va

to'lov oborotining tengligini qo'llab-quvatlash uchun xalqaro hisob-kitoblar va valyuta bozori sohasini tartibga solishdan iboratdir.

4.2. Xalqaro valyuta tizimining rivojlanish bosqichlari

Jahon iqtisodiyotida xalqaro valyuta tizimi dinamik rivojlanib boruvchi tizimdir. U evolyutsion rivojlanish bosqichlarda doimo o'zgaradi va rivojlandi. O'zining evolyutsion rivojlanishida Xalqaro valyuta tizimi to'rtta xalqaro valyuta tizimlarini o'zida namoyon qiluvchi to'rt bosqichni bosib o'tgan.

Xalqaro valyuta tizimida oltin standart deb ataluvchi birinchi tizim stixiyali ravishda XIX asr oxirida vujudga keldi. Unda qator davlatlarning valyutalari o'z davlatlarining ichki bozorida erkin ravishda oltinga tenglashtirilgan. Oltin standart tizimi quyidagilar bilan ajralib turgan:

- valyuta birligi ma'lum miqdorda oltin qiymatiga egaligi bilan;
- valyutaning oltinga konvertatsiyalanishi alohida bir davlatning ichida ham tashqarisida ham ta'minlanganligi bilan;
- oltin quymalar erkin ravishda tangalarga almashtirilishi mumkin, oltin erkin eksport va import qilinadi, xalqaro oltin bozorlarida sotilishi bilan;
- milliy oltin zahirasi va ichki pul taklifi o'rtasida kuchli nisbatning saqlanishi bilan.

Oltin standartga asoslangan xalqaro hisob-kitoblar mexanizmi qayd qilingan kursni o'rnatadi. Oltin tanga, oltin yombi, oltin deviz standartlari oltin standartning turlaridir. Oltin standartning bir turidan ikkinchisiga evolyutsion o'tishi xalqaro kapitalistik tizimining rivojlanishi mobaynida ro'y bergan edi.

Kapitalistik xo'jalik faoliyatining asta-sekin murakkablashuvi, jahon xo'jaligi aloqalarining kengayishi va chuqurlashishi, davriy ro'y berib turgan iqtisodiy inqirozlar iqtisodiyotni tartibga solishni, davlatning iqtisodiy jarayonlarni boshqarishga aralashuvini kuchaytirishni ob'ektiv zaruriyatga aylantirdi. Davlatning iqtisodiyotga aralashuvining kuchayib borishi bilan erkin raqobatchilik kapitalizm rivojlanishining alomatlariga javob beruvchi oltin standarti mexanizmi bilan aniqlanadigan valyuta kurslari tizimlari ham o'zgarib boshladi.

Ikkinchi tizim - oltin-deviz standarti Genuya konferentsiyasi (1922 y.) qarorlari natijasida vujudga keldi. Keyinchalik u ko'pchilik kapitalistik davlatlar tomonidan tan olindi. Bunda banknotalar oltin emas, balki keyinchalik oltinga almashtirilishi mumkin bo'lgan boshqa davlatlar deviziga (banknota, veksel, cheklar) almashtirilgan. Deviz valyuta sifatida dollar va funt sterling tanlandi. Oltin-deviz standarti amalda tartibga soluvchi valyuta kurslari standarti tizimini oltin valyuta standarti tizimiga o'tish bosqichi bo'ldi. Oltin-valyuta standarti tizimi 30-yillarda tashkil topdi va 50-yillar oxirida to'liq shakllandi. Bu tizim sharoitida kog'oz pullar oltinga almashtirilmaydigan bo'ldi. 1944 yilda bo'lib o'tgan Bretton-Vuds (AQSh) xalqaro konferentsiyasida bu tizim huquqiy maqomni oldi. Bretton-Vuds valyuta tizimining o'ziga xos tomonlari quyidagilardan iboratdir:

- oltin davlatlar orasida yakuniy pul hisob-kitoblari funktsiyasini saqlab qoldi;

- oltin bilan bir qator turli davlatlar valyutalari qiymati o'lchovi, shuningdek to'lovning xalqaro kredit vositasi sifatida tan olingan AQSh dollari rezerv valyuta bo'ldi;

- dollar boshqa davlatlarning markaziy banklari va hukumat idoralari tomonidan AQSh xazinasida 1 troya untsiyaga (31,1g.), ya'ni 35 dollarga teng bo'lgan kurs (1944 i) bo'yicha oltinga almashtirilgan. Bundan tashqari hukumat organlari va xususiy shaxslar oltinni xususiy bozorda sotib olishlari ham mumkin bo'lgan. Oltinning valyuta qiymati rasmiy qiymat asosida shakllanib bordi va u 1968 yilgacha sezilarli o'zgarmadi;

- valyutalarni bir-biriga tenglashtirish. Ularning o'zaro almashuvi oltin va dollarda belgilangan rasmiy valyuta paritetlar asosida amalga oshirilgan;

- har bir davlat o'z valyutasining boshqa valyutaga nisbatan kursini barqaror saqlashi kerak bo'lgan. Valyutalarning bozordagi kurslari qayd qilingan oltin yoki dollar paritetidan u yoki bu tomonga 1% dan ortiq o'zgarmasligi kerak edi. Paritetlarning o'zgarishi to'lovlar balansining doimiy buzilishi sodir bo'lganda amalga oshirilishi mumkin bo'lgan;

- valyuta munosabatlarini davlatlararo tartibga solish asosan Bretton-Vuds konferentsiyasida tashkil qilingan Xalqaro Valyuta Fondi (XVF) orqali amalga oshirildi. U a'zo davlatlar tomonidan rasmiy valyuta paritetlari, kurslari va o'zaro erkin valyuta almashtirishga amal qilishlari ta'minlangan.

Bretton-Vuds kelishuvi xalqaro valyuta tizimining rivojlanishini eng muhim bosqichi hisoblanadi. Birinchi marta xalqaro valyuta tizimi hukumatlararo kelishuvlarga asoslana boshladi. Oltin-dollar standarti tizimini mustahkamlagan Bretton-Vuds tizimi xalqaro savdo oborotining kengayishda, sanoati rivojlangan davlatlar ishlab chiqarishining o'sishida ham muhim rol o'ynadi.

60-yillarning oxiriga kelib Bretton-Vuds tizimi jahon xo'jaligining kuchayayotgan baynalminallashuvi bilan, transmilliy korporatsiyalarining valyuta sohasidagi faol chayqovchilik faoliyati bilan qarama-qarshi chiqa boshladi. Oltin-dollar standarti rejimi amalda asta-sekin dollar standarti tizimiga aylana boshladi. Shu bilan birga 60-yillar oxirida dollarning jahondagi mavqei G'arbiy Evropa davlatlari va Yaponiyaning iqtisodiy quvvati va ta'sir doirasini oshishi natijasida sezilarli yomonlashdi. AQShdan tashqaridagi dollar zahiralari jahon iqtisodiyotida juda katta summada bo'lib, yirik evrodollar bozorini tashkil qilgan edi. AQSh to'lov balansining kamomadi (defitsiti) mumkin bo'lgan normalardan ortib bordi. Bretton-Vuds tizimining dollarni oltinga aylantirish haqidagi talabi AQSh uchun og'irlik qilib qoldi, chunki o'z zahiralari hisobidan oltinning past narxini saqlab turishi kerak edi. 70-yillar boshida Bretton-Vuds tizimi amalda o'z faoliyatini to'xtatdi. AQSh dollarni oltinga rasmiy narxlarda almashtirishdan bosh tortdi. Natijada jahon bozorlarida oltinning bahosi keskin ko'tarilib ketdi.

1976 yilda Kingstonda (Yamayka) bo'lib o'tgan XVFning navbatdagi majlisida dunyoda xalqaro valyuta tizimining asoslari aniqlandi. Yamayka kelishuvidan kelib chiqqan holda xalqaro valyuta mexanizmini tashkil etuvchilar deb quyidagilarni ko'rsatish mumkin:

1. Oltinning qiymat o'lhovi va valyuta kurslarini hisoblashning boshlang'ich nuqtasi sifatidagi vazifasi bekor qilindi. Oltin erkin narxli oddiy tovarga aylanadi. Shu bilan bir qatorda u alohida likvidli tovar bo'lib ham qoldi. Ya'ni, zarur bo'lganda oltin sotilishi mumkin, olingan valyuta esa to'lov uchun ishlatilishi mumkin bo'lib qoldi.

2. Asosiy zahira valyuta qilish va boshqa rezerv valyutalarning rolini kamaytirish maqsadida SDR (Special drawing rights - SDR) - "maxsus o'rnini olish huquqi" standarti kiritildi.

3. Davlatlarga valyuta kursining xohlagan rejimini tanlab olish huquqi berildi. Davlatlar o'rtasidagi o'zaro valyuta munosabatlari ularni milliy pul birliklarining suzuvchi kursiga asoslanadigan bo'ldi.

Xalqaro moliyaviy qonunlarda kurslarning o'zgarishi ikki asosiy omil bilan belgilanadi:

- a) davlatlarning ichki bozorlarida valyutalarning real qiymatlari nisbati bilan;
- b) xalqaro bozorlarda milliy valyutalarga bo'lgan talab va takliflar nisbati bilan.

4.3. Xalqaro rezerv valyuta birliklari

90-yillarning boshiga kelib suzuvchi kurslar faktorini amalga oshirilishi munosabati bilan quyidagi elementlar asosida etarli darajada murakkab bo'lgan xalqaro valyuta tizimini tashkil qilish sxemasi vujudga keldi:

1. Asosiy ustun birliklar tanlanadi. Bu bilan ular milliy valyutalar munosabatlarini, aniqrog'i o'z valyuta kurslarini saqlab qoldilar;

2. Valyuta kurslarinig o'zgarish darajasi bir xil bo'lmasdan, diapazoni keng edi. Bunda ma'lum diapazon doirasida faqat ayrim valyutalarga nisbatan valyuta kursi saqlanadi, boshqa valyutalarga nisbatan kurs erkin o'zgarib turadi.

Amalda davlatlar e'lon qilgan valyuta rejimlari xilma-xildir. 1988 yilda jahonning 58 davlati o'z valyutalarining asosiy hamkorlaridan birining valyutasiga nisbatan kursini o'rnatishga qaror qildilar. Bular AQSh dollari (39 ta davlat), frantsuz franki (frank zonasining 14ta davlati) yoki boshqa valyutalarda (5 ta davlat). Ayrim davlatlar o'z valyutalarini SDRga (17 ta davlat) yoki boshqa valyutalar savatchasiga (29 ta davlat) bog'ladilar. Bundan tashqari, 4 ta davlat yagona valyutaga nisbatan cheklangan moslashuvchanlik rejimini ma'qullaydilar. O'z navbatida EI ning 8 davlati o'zlari uchun valyuta hamkorligi mexanizmini ta'sis etishib, o'z valyuta kurslarini barqarorlashtirdilar. Jahonning 19ta davlatlari shu jumladan, AQSh, Kanada, Buyuk Britaniya va Yaponiya mustaqil suzish rejimini tanladilar.

Yamayka kelishuvi jamoa valyuta birligi sifatida "maxsus o'rnini olish huquqi" (SDR) ni tan oldi. SDR 1969 yilda oddiy kredit vositasi sifatida yaratilgan edi. Biroq keyinchalik SDRni "xalqaro valyuta tizimining zahira aktivi" ga aylantirish vazifasi qo'yildi. Oldiniga SDR birligi dollarning oltin qiymatiga (1970 y.) mos ravishda oltinga tenglashtiriladi. 1974 yilning iyulida valyutalarning suzuvchi kursga o'tishi bilan SDRning oltin qiymati bekor qilindi. Bu valyuta birligining kursi valyuta savatchasi - tashqi savdosi jahon savdosining 1% dan kam bo'lmagan 16 davlat valyutalarining o'rtacha kursi asosida aniqlanardi. 1981 yildan boshlab SDR 5ta davlat valyutasi (AQSh dollari, GFR markasi, yapon ienasi, frantsuz franki va Angliya funt sterling) to'plamidan kelib chiqdan holda aniqlanadigan bo'ldi.

Valyuta korzinasini - bu bir valyuta o'rtacha hisoblangan kursining boshqa valyutalarning ma'lum to'plamiga nisbatan solishtirish usulidir. Valyuta kursini hisoblash uning tarkibi, valyuta komponentlarining o'lchovi, valyutalarning dollarga nisbatan bozor kursiga bog'liq.

SDR foizlar keltiradi. Mamlakat agarda SDRdagi avuarlar assotsiatsiyalaridan ko'p bo'lsa foizlar oladi va aksincha SDRdagi avuarlari asosiatsiyalaridan kam bo'lsa foiz to'laydi. SDR birligi birlikdir. U XVFning maxsus schetlarida XVFga a'zo davlatlarga ajratilgan kvotalar asosida keltiriladi. Bu kvotalardan konvertirlanadigan valyuta sotib olish yoki to'lov balansi defitsitini to'lash uchun foydalaniladi. Ammo ularning kapitalistik dunyo umumiy valyuta zahiralariidagi ulushi -6%ga yaqin bo'lib uncha katta emas.

Ko'pgina iqtisodchilar SDRni kamroq zahira valyuta sifatida, ko'proq kredit sifatida ko'rish mumkin deb hisoblaydilar. Xullas, SDR ham zahira valyuta ham kreditdir. Uni yaratuvchilardan biri aytganidek SDR "ayrimlar qora yo'lli oq ayrimlar oq yo'lli qora jonivor sifatida ko'radigan" - zebra o'xshaydi.

Valyuta savatchasi qiymati asosida belgilanadigan yana bir jamoa zahira valyuta birligi EKYudir. EKYu (European currency unit) EIga kiruvchi Evropaning ilg'or 12 davlati valyutalariga asoslangan edi. Ular bir valyutaning savatchadagi og'irligi a'zo-davlatlarning EI YaMMsi va Ittifoq ichidagi eksportdagi ulushiga muvofiq belgilanadi. 1 EKYu taxminan 1,3 AQSh dollariga tenglashtirilgan edi. SDRdan farqli ularoq EKYuning rasmiy emissiyasi qisman naqd oltin va dollarga aylantirilgan. EKYu emissiyasining hajmi SDRdan ko'p.

Xuddi SDR kabi EKYu ham naqdsiz shaklda - ular bo'yicha naqdsiz ko'chirishda markaziy banklar (yoki tijorat banklari) schyotlarida yozuv sifatida namoyon bo'ladi.

Evropa valyuta tizimida (EVT) EI har bir a'zosi valyutasining EKYuda hisoblangan asosiy kursi belgilangan. Mana shu asosiy kurs negizida valyutalarning o'zaro kursi hisoblanadi. Bu kursdan kurslar amalda 2,25% dan ortiq farq qilishi mumkin emas. EVTga qo'shilgan ispan peseti uchun imtiyozli rejim va Italiya lirasi uchun 1993 yil avgustidan 15% gacha o'zgarishlar chegarasi o'rnatilgan.

EKYu yaratishdan maqsad - ayrim EIga a'zo davlatlarni valyuta kurslarining barqarorligiga erishish edi. EKYuni yaratishning undagi muhim tomonlaridan biri AQSh dollarining oltinni o'rnini bosish uchun etarli darajada ishonchli emasligidir.

Bundan tashqari EKYuni yaratish Evropa valyuta tizimini dollar o'zgarishi va AQShning iqtisodiy total diktatiga bog'liqlikdan ozod qilinishi ham ko'zda tutildi. EKYu qo'shma fondlar va xalqaro valyuta-kredit moliya tashkilotlarida valyuta birligi sifatida, yagona qishloq xo'jaligi narxlari, EI a'zolari markaziy banklarining valyuta intervensiyasini o'tkazishda hisob-kitoblari valyutasi sifatida namoyon bo'ladi. 500dan ortiq yirik xalqaro tashkilotlar EKYudan kredit berishda foydalanadilar.

4.4. Evropa valyuta tizimi

Evropa iqtisodiy hamjamiyatining tuzilishi yagona Evropa valyutasini yaratishni ko'zda tutmagan edi. Ammo 70-yillarning o'rtalariga kelib yagona valyuta ittifoqini tuzish yo'llarini qidirish faollashdi. Evropa hamjamiyati liderlari nafaqat AQSh dollariga muqobil valyuta birligini yaratish, balki valyuta intervensiyasini

amalga oshirish, valyuta o'zgarishlarini davlat tomonidan nazorat qilishni amalga oshirishga harakat qildilar.

Murakkab muzoqaralar natijasida EI doirasida 1979 yilning martida Evropa valyuta tizimi (EVT) tashkil topdi. EVT - umumiy iqtisodiy munosabatlarni namoyon qiluvchi, iqtisodiy integratsiya doirasida milliy valyutalarning ishlashi bilan bog'liq bo'lgan xalqaro (mintaqaviy) valyuta tizimidir. EVT - jahon valyuta tizimining eng muhim tarkibiy qismi bo'lib hisoblanadi.

Evropa valyuta tizimini yaratilish tarixining asosiy bosqichlari quyidagilardan iborat. 1972 yilda EIHning, Vazirlar Kengashi hamjamiyatiga kiruvchi davlatlar valyutalarining bir-biriga nisbatan o'zgarishi amplitudasini cheklash haqida qaror qabul qildi. Ushbu maqsadga erishish uchun Markaziy banklar valyuta bozoridagi intervensiyalarini muvofiqlashtirishlari lozim edi. Shunday qilib "Evropa valyuta iloni" tug'ildi. EIH, davlatlari valyutalarining bir-biriga nisbatan kursining o'zgarishi turli yillarda $\pm 4,5\%$ gacha ruxsat berildi. Grafik tasvirda "ilon" EIHga a'zo 6ta davlat (GFR, Frantsiya, Italiya, Niderlandiya, Belgiya, Lyuksemburg) valyutalarining o'zaro kursining o'zgarishlarini eng kam miqdorini bildirgan. Agar mamlakat valyutasining kursi mumkin bo'lganidan pastga tushib ketsa, Markaziy bank milliy valyutani chet el valyutasida sotib olishi lozim bo'lgan.

"Valyuta iloni" a'zo-davlatlarning u yoki bu tarkibi bilan 1979 yilda V.Jiskar d, Esten va G. Shmidt taklifi bilan Evropa valyuta tizimi kiritilgunicha amalda bo'ldi. EVT o'zida uch muhim elementni (EKYu - EVT asosiga, valyuta kurslari va intervensiyalari mexanizmi, Hamjamiyat davlatlari valyutalari nisbatida har ikki tomonga $\pm 2,25\%$ dan ortiq o'zgarishi mumkin emasligini) qamrab oladi. Evropa valyuta tizimida valyuta intervensiyasi bilan bog'liq vaqtincha to'lov balansi defitsiti va hisob-kitoblarni qoplash uchun Markaziy banklarga kredit berish yo'li bilan davlatlararo mintaqaviy valyutani tartibga solish amalga oshirilgan. Evropa valyuta tizimi oldiga quyidagi maqsadlar qo'yilgan:

- EI ichida yuqori valyuta barqarorligini o'rnatish;
- barqarorlik sharoitida o'sish strategiyasining asosiy elementi bo'lish;
- iqtisodiy rivojlanish jarayonlarining o'zaro bog'liqligini kuchaytirish va Evropa jarayoniga yangi turtki berish;
- xalqaro iqtisodiy va valyuta munosabatlariga barqarorlashtiruvchi ta'sir ko'rsatish.

Evropa valyuta tizimi harakat mexanizmi EKYu tashkil qilish va barqaror, ammo tartibga solinuvchi EI davlatlari orasida valyuta kurslari orqali qiymatni o'zaro o'lchash negizini o'rnatishni ko'zda tutadi. EVT valyuta rezervlarini umumiy foydalanishga berilishini kafolatlaydi. Yaratilgan tizim EI ichida kredit mexanizmlarining butun bir arsenalini harakatga keltiradi. Evropa valyuta tizimining faoliyat jarayoni va rivojlanish "Delar rejasini" bilan chambarchas bog'liq. 1989 yilda EIning atoqli arbobi (EIK raisi) J.Delar Evropa valyuta birlashuvining uch bosqichli rejasini tasvirlagan hisobotni taqdim qildi. Bu plan quyidagilarni o'z ichiga oladi: 1) alohida EI davlatlarining muvofiqlashtirilgan iqtisodiy va valyuta siyosatini amalga oshirish; 2) EI Markaziy bankini tashkil qilish; 3) Milliy valyutalarni EI ning yagona valyutasiga almashtirish.

1990 yilda Evropa valyuta tizimi kengaydi. Unga Angliya, Ispaniya, Portugaliya kirdi. 1991 yilda yagona Evropa hududini tashkil qilish haqidagi Maastrixt shartnomasi imzolandi. Bu shartnomaga muvofiq EI a'zolarining hukumat boshliqlari valyuta ittifoqini tuzish haqida kelishib oladilar.

G'arbiy Evropa valyutalari o'zgarishini tartibga solish maqsadida tuzilgan Evropa valyuta tizimi qariyb 15 yil mobaynida o'z vazifalarini muvaffaqiyatli bajardi. Ammo 1992 yilning kuzidan u izdan chiqa boshladi. Bir yil mobaynida 1992 yil sentyabridan EVT dan Angliya funt sterlingi, Ispaniya peseti va Portugaliya eskudosi devalvatsiya qilindi.

Buning asosiy sabablaridan biri - qayd qilingan davlatlar markaziy banklarining valyuta devalvatsiyasiga umid qilib, kursni pasayishiga o'ynayotgan birja olib-sotarlarining tobora kuchayayotgan hujumlariga dosh berishga qodir emasliklaridadir. Natijada 1993 yil yozida EVT ga kiruvchi 8 pul birligidan 5 tasi - Frantsiya va Belgiya franki, Daniya kronasi, Ispaniya peseti va Portugaliya eskudosi o'rnatilgan eng past darajaga tushib qoldi. Markaziy banklar tomonidan o'z valyutalarini sun'iy ravishda ushlab turish mumkin emas degan qapop qabul qilindi. Ular belgilangan kurslar atrofida u yoki bu tomonga 15%ga o'zgarishlari mumkin. Markaziy banklar shuningdek almashish kurslarini qo'llash maqsadida yuqori darajada saqlab turgan hisobga olish stavkalarini pasaytirishlari mumkin.

Maastrixt shartnomasi qaroriga muvofiq EI davlatlari tomonidan valyuta ittifoqi tuzishning oxiri, ya'ni milliy valyutalar bir-biriga nisbatan yakuniy qayd qilinadigan bosqichi 90-yillar oxirida ro'y berishi kerak edi.

EI rejasiga binoan valyuta ittifoqini tashkil qilinishi uch bosqichda amalga oshirilishi kerak edi.

1998 yilda boshlanadigan birinchi bosqichda valyuta ittifoqiga kirish uchun ruxsatnoma beradigan mezonga javob beradigan davlatlar aniqlanadi. Maastrixt shartnomasi tomonidan belgilangan bu mezonli qarorga quyidagilarni - inflatsiya darajasi, davlat byudjeti kamomadi (3%dan ortiq emas), hisobga olish stavkasining o'lchami, milliy valyutaning barqarorligi va boshqalarni kiritish mumkin.

Ushbu mezonlarga to'liq javob beruvchi davlatlar birinchi guruhga kirib, bu guruh davlatlari, valyuta ittifoqini tashkil qiladi. Avvaliga bu mezonlarga faqat Germaniya, Lyuksemburg, Irlandiya va Avstriya javob bergan edi. 1998 yilning oxirigacha Markaziy Evropa banki tashkil qilinib, Evropa Markaziy banklar tizimi harakatga keltirildi.

Ikkinchi bosqichda (1999-2001 yy.) Markaziy Evropa banki, birinchi qadam sifatida valyuta almashtirish bo'yicha operatsiyalarda yagona valyutani ishlata boshladi. Tijorat banklari va moliyaviy tashkilotlar undan valyuta bozorlarida keng foydalanisha boshladilar.

Keyingi uchinchi bosqichda (2002 y.) milliy tanga va qog'oz pullarni yangi Evropa pul birligi EVRO bilan almashtirildi. Yangi yagona valyuta naqd pul muomalasiga kiritildi. Milliy valyutada amalga oshirilayotgan hisob-kitoblar tizimiga mos o'zgartirishlar kiritildi. Boshlanishida (6 oy mobaynida) yangi valyuta milliy valyutalar bilan bir vaqtda muomalada bo'ldi. Bu davrning oxiriga kelib, rejaga muvofiq milliy valyutalar "to'lov vositasi statusini yo'qotdilar". Uchinchi bosqichda

Evropa valyuta-iqtisodiy ittifoqi hududida barcha bank schyotlari Evropa valyutasiga konvertirlanadigan bo'ldi.

Yagona Evropa valyutasi, iqtisodchi olimlarning fikricha, dunyoda eng kuchlilardan biri bo'lishi uchun barcha imkoniyatlarga ega. U inflyatsiya bilan ko'rashishni engillashtirib, AQSh va Yaponiya bilan bozorlar uchun ko'rashda EI davlatlari tovar va xizmatlarining raqobatbardoshligini oshirib EI barqarorligining muhim omiliga aylanib boradi.

EVROning paydo bo'lishi qimmatli kog'ozlar bilan bog'liq barcha kelishuvlar hajmining oshishiga olib kelishi lozim. Yagona valyutaning kiritilishi butun dunyo investorlarining EI ga bo'lgan qiziqishlari tobora oshirib bormoqda. EVRO ni juda muhim bo'lgan valyuta bozoriga aylantirish kerak. Yagona valyutaning o'zi esa kapital bozorida dollarning o'rnini egallash uchun barcha imkoniyatlarga ega. EVRO ga o'tish butun dunyodagi moliyaviy holatga muhim o'zgartirishlar kiritmoqda. Yagona Evropa valyutasi dollar va iena bilan teng raqobat qilishi mumkin. Banklar, qonunga ko'ra, kelishuvlar sonining keskin o'sishi va investitsiyalarning yanada baynalminallashuvi sababli moliyaviy bozorlarda oladigan foydalarining oshishiga umid qilishlari kerak.

Yangi pul birligi, shuningdek bor valyutani boshqa valyutaga almashtirish bilan bog'liq bo'lgan sezilarli harajatlarni yuqotish imkonini beradi. Bu harajatlar ba'zi hisob-kitoblarga qaraganda yiliga 40 mlrd. AQSh dollaridan 50 mlrd. dollargacha borgan. Masalan, 2 ming dollar bilan 10-12 kun G'arbiy Evropa davlatlari bo'ylab yurgan frantsuz sayyohi bir valyutani ikkinchi valyutaga almashtirishda bu summaning qariyb 40-50%ini yo'qotgan. Ayni paytda, EVROning paydo bo'lishi bilan negizida EI ichida endi tenglashtiriladigan hisobga olish stavkalari farqi yotadigan operatsiyalar ham yo'qoladi.

4.5. Xalqaro valyuta va moliya-kredit bozorlari

Xalqaro valyuta va moliya-kredit bozorlari jahon xo'jaligida, xalqaro iqtisodiy munosabatlarning juda muhim bo'g'inlaridan biridir. XX – XXI asrlar bo'sag'asida jahon mamlakatlarida moliya bozorlari gurkirab rivojlandi. Dunyoning ilg'or davlatlari umumiy moliya aktivlari, ularning yalpi ichki mahsulotiga (YaIM) nisbatan 2,5 barobarga o'sdi. Jahon valyuta va savdo operatsiyalari qiymatlarining nisbati esa dunyoning ilg'or davlatlari umumiy aktivlari, ularning yalpi ichki mahsulotiga nisbatan 2,5 barobar tez o'sdi. Jahon valyuta va savdo operatsiyalari qiymatlarining nisbati 1980 yildagi 10:1 dan 1992 yildagi 60:1 gacha o'sdi. Shu bilan birga, xorij ekspertlarining fikricha, davlat obligatsiyalarining xalqaro bozori ba'zi bir kattaliklar bo'yicha faqatgina 1920 yildagidek faoldir. Kapitalni harakatchanligi asr boshidagi darajaga yaqinlashmoqda, xolos.

Jahon iqtisodiyotida faoliyatidagi kapital davriy oboroti qonuniyati moliyaviy bozor rivojlanishining ob'ektiv asosidir. Jahonning ba'zi joylarida ortiqcha erkin kapital paydo bo'ladi, ba'zi joylarda unga talab paydo bo'ladi. Jahon valyuta moliya-kredit bozorlari bu qarama-qarshiliklarni jahon xo'jaligi darajasida hal qiladi. Jahon valyuta, kredit, qimmatli qog'ozlar bozorlari tashkil topishining ko'rinishi quyidagilarda namoyon bo'ladi:

- kapitalning ishlab chiqarish va bank ishida konsentratsiyasida;
- xo'jalik aloqalarining baynalminallashuvida;

- banklararo telekommunikatsiyalarining rivojlanishida.

Valyuta bozorlari - xorijiy valyutaning milliy valyutaga bo'lgan talab va taklifi asosida hosil bo'luvchi kurs bo'yicha oldi-sotdisini amalga oshiriladigan markazdir. Milliy valyuta bozorlari rivojlangan bozor iqtisodiyotiga ega bo'lgan barcha davlatlarda mavjud. Milliy bozorlar va ularning o'zaro aloqalari rivojlanib borishi bilan yagona jahon valyuta bozori vujudga keladi. U o'z ichiga jahon, mintaqaviy, milliy (mahalliy) valyuta bozorlarini o'z ichiga oladi. Bu bozorlar valyuta operatsiyalarining hajmi, xarakteri va operatsiyalarda qatnashayotgan valyutalar miqdori bilan bir-biridan farq qiladi. Jahon valyuta bozorlari jahon moliya markazlarida (JMM) to'planadi.

Jahon moliya markazlari - bu banklar, ixtisoslashgan kredit-moliya institutlari yig'iladigan joy. Unda xalqaro valyuta, kredit, moliya operatsiyalari, qimmatli qog'ozlar, oltin oldi-sotdisi amalga oshiriladi. Xalqaro moliya markazlari orasida London, Nyu-York, Frankfurt, Parij, Tsyurix, Tokiodagi bozorlar ajralib turadi. 1973 yildan 1992 yilgacha valyuta operatsiyalar hajmi kuniga 10-20 mln. AQSh doll. dan 900 mlrd. AQSh doll.ga o'sdi.

90-yillarning boshida xalqaro valyuta savdosining 50% ga yaqini uch jahon valyuta bozorida amalga oshiriladi. Jumladan, London valyuta bozorida kuniga 187 mlrd. doll., Nyu-York - kuniga 129 mlrd. doll., Tokio valyuta bozorida esa kuniga xalqaro valyuta savdosining 115 mlrd. dollari amalga oshirildi. 90-yillar o'rtasiga kelib, xalqaro valyuta operatsiyalarining umumiy kunlik hajmi 1 trln. 230 mlrd. doll. ga etdi. Mintaqaviy va mahalliy valyuta bozorlarida ma'lum bir konvertirlanadigan valyutalar bilan operatsiyalar o'tkaziladi. Masalan, Xitoyning valyuta markazlarida 5ta asosiy sanoati rivojlangan davlatlarning valyutalari bilan operatsiyalar o'tkazadi. Zamonaviy jahon xo'jaligida valyuta bozorlari uchun quyidagilar o'ziga xosdir:

1. Jahon xo'jalik aloqalarining baynalminallashuvi, valyuta savdosi amalga oshirishda avtomatik aloqa vositalaridan keng foydalanish asosida valyuta bozorlarini baynalminallashuvi;

2. Valyuta operatsiyalarining nomarkazlashuvi va global miqyosi;

3. Valyuta operatsiyalarining unifikatsiyasi;

4. Chayqovchilik savdosining keng miqyosidaligi.

Valyuta kurslarining barqarorligi.

Valyuta bozorlari xalqaro hisob-kitoblarni operativ amalga oshirish, xalqaro valyuta bozorlarining kredit va moliya bozorlari bilan o'zaro aloqasini ta'minlaydi. Valyuta bozorlari yordamida banklar, korxonalar, davlatlarning valyuta zahiralari to'ldiriladi. Bundan tashqari, valyuta bozorlari mexanizmidan iqtisodiyotni davlat tomonidan bosharilishida, shu jumladan makrodarajada davlatlar guruhi doirasida (masalan, EI) foydalaniladi. Institutsion nuqtai nazarida, valyuta bozorlari - bu birja, brokerlik firmalari, banklar, korporatsiyalar va shuningdek transmilliy korporatsiyalar umumiyligidir. 80-yillarning oxirida banklararo bozorda o'zaro bir-birlari bilan, shuningdek savdo-sanoat mijozlari bilan 85-90% atrofida valyuta savdosini amalga oshirilgan bo'lsa, 90-yillar o'rtalarida savdo kelishuvlarining tobora ko'pchiligi banklar emas, investitsion fondlar tomonidan amalga oshirilgan edi.

Xalqaro kredit-moliya munosabatlari ssuda kapitalining jahon kredit va moliya bozorlaridagi harakati bilan bog'liq bo'lgan munosabatlar tizimini qamrab oladi. Xalqaro kredit bozorida davlatlar o'rtasida qaytarish, vaqtli, foiz to'lash shartlari bo'yicha pul kapitalining harakati ro'y beradi. Jahon kredit bozori - ssuda kapitalining bir qismidir. Ssuda kapitali bozori o'z ichiga birinchidan, jahon pul bozorini olsa (1 kundan 1 yilgacha qisqa muddatli depozit-ssuda operatsiyalari, shuningdek Evrovalyutalar bozorini o'z ichiga oladi), ikkinchidan, jahon kapitali bozorini (o'rta va uzoq muddatli xorijiy kreditlar va Evrokreditlar bozorini-1 yildan 15 yilgacha) o'z ichiga oladi.

Jahon moliya bozori - bu ssuda kapitallari bozorining bir qismi bo'lib, unda asosan qimmatbaho kog'ozlarning emissiyasi va savdo-sotig'i amalga oshiriladi. Jahon ssuda kapitali bozori milliy ssuda kapitali bozorlarining xalqaro operatsiyalari asosida paydo bo'ladi, ularning baynalmillashuvi davomida rivojlanadi. Jahon ssuda kapitallari bozori oxirgi o'n yillikda tez rivojlandi. Bunga sabab ssuda kapitali harakatining uzoq muddatli an'analari, bu harakatni milliy darajada tartibga soluvchi davlatlarning huquqiy normalarining liberallashuvi, qimmatli qog'ozlar harakatining kengayishi, integratsion jarayonlardir. Jahon ssuda kapitali bozori jahon xo'jaligida ssuda kapitali harakatini ta'minlovchi turli kompaniya, bank valyuta-kredit munosabatlari birligini qamrab oladi. Jahon xo'jaligi va xalqaro iqtisodiy aloqalarning rivojlanishining XX asr oxirigidagi muhim tendentsiyasi shundaki, xalqaro kredit-moliya munosabatlari o'sish sur'atlari bo'yicha sanoat ishlab chiqarish va xalqaro savdodan ancha oldindadir.

XX asrning 50-yillari oxiridan boshlab xalqaro kredit-moliya bozorining rivojlanishi jahon ssuda kapitali bozorining o'ziga xos tomoni - Evrobozorning vujudga kelishi va kengayishiga sabab bo'ldi.

Evrobozor - bu Evrovalyutada kredit zayomlar bo'yicha operatsiyalar amalga oshiriladigan bozordir.

Evrovalyuta - mamlakatning biror bir xorijiy bank hisobiga o'tkazilgan va shu banklar tomonidan barcha davlatlarda, shu jumladan, emitent davlatda ham operatsiyalar amalga oshirishda foydalanadigan konvertirlanadigan valyutasidir.

Evrobozorlar - davlat, hukumat bozori degan maqomga ega emas. Ularning paydo bo'lishiga korxonalar, investorlar, shuningdek ba'zi bir davlatlarning ehtiyoji sabab bo'ladi. Evrobozorlardagi operatsiyalar ayrim davlatlarni davlat tomonidan valyutani tartibga solinuviga va soliq qonunchiligiga bo'ysunmaydi. Jahon iqtisodiyotida evrobozorlar 50-yillar oxirida yuzaga kelgan bo'lib, buning asosiy sabablari quyidagilardan iboratdir:

1. Dollarni AQShdan tashqarida joylashtirish taklifining paydo bo'lishi.
2. Evropada dollarga bo'lgan talabning kattaligi.
3. AQShdagi tartibga solishning bu davlatda dollar bilan valyuta operatsiyalarini o'tkazishning erkin bozordagiga nisbatan mushkullashtirilganligi.
4. Evropa banklarining xalqaro operatsiyalarini moliyalashtirish qurolini topishga bo'lgan istagi va boshqalar.

Evrobozorlarning rivojlanishi jahon miqyosida moliyaviy resurslarga talab va taklifning erkin nisbatini yaratishga imkon berdi. Evrobozorlar korxonalariga

moliyalashtirishga bo'lgan ehtiyojlarini ichki kapital bozoriga murojaat qilmasdan qondirish imkoniyatini beradi. Ular moliyaviy resurslarni ratsional joylashtirish imkoniyatini beradi.

Shunday qilib, evrobozorlar o'z faoliyatlarini diversifikatsiya qilib jahon miqyosi o'lchamlarini oladi. Ular kapital joylashtirish va kreditlash bo'yicha operatsiyalarni barcha xalqaro operatorlarga taklif qiladi. Evrobozorlar barcha yirik xalqaro banklarni, jahon moliyaviy markazlarni va barcha konvertirlanadigan valyutalarni mobilizatsiya qiladi. Evrobozorlarning rivojlanishi yangi moliyaviy markazlarni (Singapur, Gongkong, quvayt, Kayman orollari va boshqalar) paydo bo'lishiga olib keldi. 1981 yilning dekabrda Nyu-Yorkda xalqaro bank xizmatlari bo'yicha erkin zona paydo bo'lgan bo'lsa, 80-yillarning oxiriga kelib yangi jahon moliya markazlarida butun dunyo xalqaro valyuta-moliya operatsiyalarining uchdan bir qismi to'plangan edi. Shunday qilib, Evrobozorlarni rivojlanishi va xalqaro moliyaviy bozorlarni baynalminallashuvi xalqaro iqtisodiy munosabatlar uchun tovarlar bozorini rivojlanishi va baynalminallashuvida xalqaro mehnat taqsimoti kabi ahamiyatga ega bo'ldi.

Nazorat uchun savollar:

1. Jahon valyuta tizimining rivojlanish bosqichlarini ko'rsatib bering?
2. Bretton-Vuds valyuta tizimining xususiyatlari nimada?
3. Yamayka tizimini vujudga kelishining sabablari nimada?
4. Evrodollar nima?
5. Evroning kiritilishi EI davlatlari va shuningdek, jahon iqtisodiyotiga qanday ta'sir ko'rsatdi?
6. Xalqaro moliya bozorlaridagi tendentsiyalarni gapirib bering.
7. Kriptovalyutaning asosiy xususiyatlari nimadan iborat

Foydalanilgan adabiyotlar

1. O'zbekiston: jahon moliyaviy-iqtisodiy inqirozi, innovatsion G.G.Nazarova, Z.M.Iminov, X.X.Xalilov, O.B.Xamidov. Jahon iqtisodiyoti va xalqaro iqtisodiy munosabatlar. Darslik. -T.: TDIU, 2011.
2. Krugman. Obstfeld.Melitz. International Economics. 2014, Prentice Hall.
3. James Gerber. International Economics. Fifth Edition. Pearson, 2012. - 471 pages.
4. Greg Ip. The Little Book of Economics: How the Economy Works in the Real World. John Wiley & Sons, 2012. - 288 pages.
5. Howard Richards. Understanding the Global Economy. Peace Education Books, 2014. - 311 pages.
6. Chebotarev N.F. Mirovaya ekonomika i mejdunarodnie ekonomicheskie otnosheniya. Uchebnik dlya bakalavrov / N.F.Chebotarev..- M.:Dashkov i K, 2013.- 352 s.

7. A.A.Isadjanov. Jahon iqtisodiyotining globallashuvi. T.: JIDU, 2008, 36-57 b.
8. Globalizatsiya mirovogo xozyaystva. Uchebnoe posobie /pod. red. M.N.Osmovoy M.N., A.V.Boychenko. M.: INFRA-M, 2016. 1-23 s.
9. Faminskiy I.P. Globalizatsiya – novoe kachestvo mirovoy ekonomiki: ucheb. posobie. - M.: Magistr, 2009. - 397 s.
10. Corresponding author: maryann.feldman@unc.edu, University of North Carolina, Chapel Hill, NC 27514;
11. University of North Carolina, Chapel Hill (thadji01@email.unc.edu); London School of Economics (t.e.kemeny@lse.ac.uk);
12. University of North Carolina, Chapel Hill (llanahan@email.unc.edu) www.wikipedia.org/

IV. AMALIY MASHG'ULOT MATERIALLARI

AMALIY MASHG'ULOT UChUN TAVSIYALAR

Amaliy mashg'ulot **maqsadi** tinglovchilarning nazariy bilimlarini amaliy jihatdan mustahkamlashga qaratilgan. Mashg'ulotlar respublikamizdagi ilg'or korxonalar va tashkilotlarda o'tkaziladi hamda amaliy faoliyat bilan mashg'ul bo'lgan amaliyotchilar bilan hamkorlikda o'tkaziladi. Mashg'ulot davomida tinglovchilar jahon iqtisodiyotiga ta'luqli bo'lgan ma'lumotlar yig'ishni tashkillashtirish va ularning sifatini baholash; kuzatishlar natijasida olingan ma'lumotlarni tizimlash va qayta ishlash; ma'lumotlarni qayta ishlash natijalarini umumlashtirish va tahlil qilish amaliy ko'nikmalar hosil qiladilar.

AMALIY MASHG'ULOTLAR MAZMUNI

1-amaliy mashg'ulot.

Tashqi savdoni davlat tomonidan tartibga solish va boshqarish yo'llari

Muhokama etiladigan masalalar:

1. Xalqaro savdoda davlatning roli
2. Tashqi savdoni davlat tomonidan tartibga solishning tarifli usullari
3. Tarif siyosatining asosiy ko'rinishlari

1. Xalqaro savdoda davlatning roli

Dars shakli: Debat usuli. Muhokama etiladigan masalalar va keys - stadi.

“Keys metodi” ni amalga oshirish bosqichlari

Ish bosqichlari	Faoliyat shakli va mazmuni
-----------------	----------------------------

1-bosqich: Keys va uning axborot ta'minoti bilan tanishtirish	<ul style="list-style-type: none"> ✓ yakka tartibdagi audio-vizual ish; ✓ keys bilan tanishish (matnli, audio yoki media shaklda); ✓ axborotni umumlashtirish; ✓ axborot tahlili; ✓ muammolarni aniqlash
2-bosqich: Keysni aniqlashtirish va o'quv topshirig'ni belgilash	<ul style="list-style-type: none"> ✓ individual va guruhda ishlash; ✓ muammolarni dolzarblik ierarxiyasini aniqlash; ✓ asosiy muammoli vaziyatni belgilash
3-bosqich: Keysdagi asosiy muammoni tahlil etish orqali o'quv topshirig'ining echimini izlash, hal etish yo'llarini ishlab chiqish	<ul style="list-style-type: none"> ✓ individual va guruhda ishlash; ✓ muqobil echim yo'llarini ishlab chiqish; ✓ har bir echimning imkoniyatlari va to'siqlarni tahlil qilish; ✓ muqobil echimlarni tanlash
4-bosqich: Keys echimini shakllantirish va asoslash, taqdimot.	<ul style="list-style-type: none"> ✓ yakka va guruhda ishlash; ✓ muqobil variantlarni amalda qo'llash imkoniyatlarini asoslash; ✓ ijodiy-loyiha taqdimotini tayyorlash; ✓ yakuniy xulosa va vaziyat echimining amaliy aspektlarini yoritish

2. Tashqi savdoni davlat tomonidan tartibga solishning tarifli usullari (“Baliq skeleti” texnikasi orqali yoritib bering).

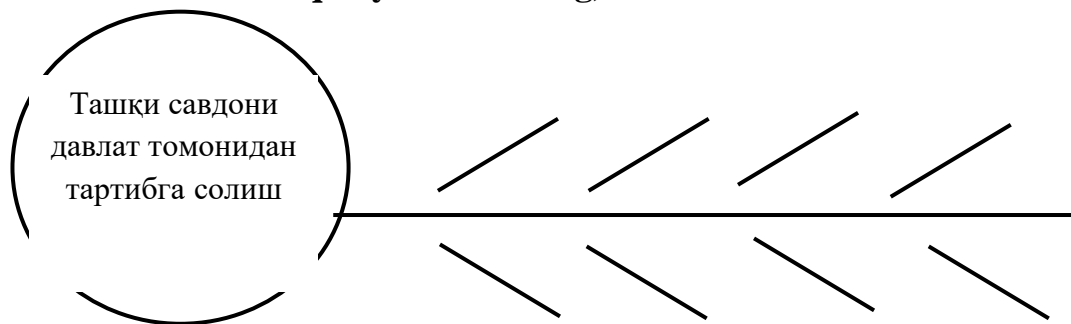

3. Import tariflarning mamlakat iqtisodiyotiga salbiy va ijobiy jihatlarini keltirish (grafik tashkil etuvchi – T-sxemadan foydalangan holda).

Kuchli tomonlari	Zaif tomonlari

4. Bojxona tariflari mamlakatning farovonligiga qanday ta'sir ko'rsatadi? (SWOT-tahlil jadvali yordamida yoritib bering)

**2-amaliy mashg'ulot.
Xalqaro ishchi kuchi migratsiyasi**

Muhokama etiladigan masalalar:

1. Jahon ishchi kuchi bozorining mohiyati va paydo bo'lish sabablari
2. Mehnat migratsiyasining asosiy yo'nalishlari va markazlari
3. Xalqaro ishchi kuchi migratsiyasining milliy iqtisodiyotga ta'siri
4. Ishchi kuchining xalqaro migratsiyasining eksportyor-importyor mamlakatlarga iqtisodiy ta'siri
5. «Aqlli kishilarning ketib qolish» muammosining mohiyati

Kalit so'zlar: Ishchi kuchi migratsiyasi, ishsizlar, ishga layoqatli shaxslar, ishchi kuchini eksport-import qiluvchi mamlakatlar, "aqlli kishilar"ning ketib qolish muammosi.

🔍 Muhokama uchun savollar

1. Jahon ishchi kuchi bozorining mohiyati va paydo bo'lish sabablari.
2. Xalqaro ishchi kuchi migratsiyasining milliy iqtisodiyotga ta'siri qanday? ("Baliq skeleti" texnikasi orqali yoritib bering).

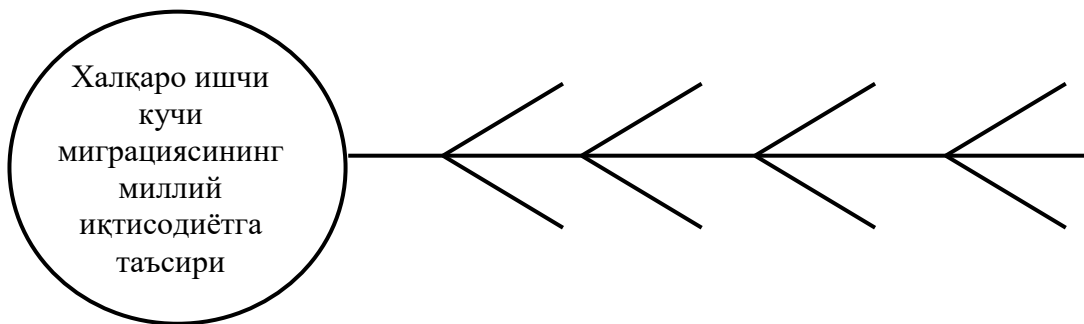

3. «Aqlli kishilarning ketib qolish» muammosining mohiyati (grafik tashkil etuvchi klaster usuli orqali yoritib bering).

Foydalanilgan adabiyotlar

1. G.G.Nazarova, Z.M.Iminov, X.X.Xalilov, O.B.Xamidov. Jahon iqtisodiyoti va xalqaro iqtisodiy munosabatlar. Darslik. -T.: TDIU, 2011.
2. Krugman. Obstfeld.Melitz. International Economics. 2014, Prentice Hall.
3. James Gerber. International Economics. Fifth Edition. Pearson, 2012. - 471 pages.
4. Greg Ip. The Little Book of Economics: How the Economy Works in the Real World. John Wiley & Sons, 2012. - 288 pages.
5. Howard Richards. Understanding the Global Economy. Peace Education Books, 2014. - 311 pages.
6. Chebotarev N.F. Mirovaya ekonomika i mejdunarodnie ekonomicheskie otnosheniya. Uchebnik dlya bakalavrov / N.F.Chebotarev..- M.:Dashkov i K, 2013.- 352 s.
7. A.A.Isadjanov. Jahon iqtisodiyotining globallashuvi. T.: JIDU, 2008, 36-57 b.
8. Globalizatsiya mirovogo xozyaystva. Uchebnoe posobie /pod. red. M.N.Osmovoy M.N., A.V.Boychenko. M.: INFRA-M, 2016. 1-23 s.
9. Faminskiy I.P. Globalizatsiya – novoe kachestvo mirovoy ekonomiki: ucheb. posobie. - M.: Magistr, 2009. - 397 s.

3-amaliy mashg'ulot:

Xalqaro kapital migratsiyasi va transmilliy kompaniyalar

Muhokama etiladigan masalalar:

1. Kapital eksporti - xalqaro iqtisodiy munosabatlarning ilg'or shakli sifatida
2. Kapital eksportining asosiy shakllari va uning o'ziga xos tomonlari
3. Xalqaro korporatsiyalarning mohiyati, tuzilmasi va ko'rinishlari
2. Jahon xo'jaligida transmilliy korporatsiyalarning roli

Kalit so'zlar: kapital migratsiyasi, portfel investitsiyalar, to'g'ri investitsiyalar, TMK, transmillashuvning jahon iqtisodiyoti va mamlakatlar iqtisodiyotiga ta'siri
Dars shakli: Debat usuli.

✎ Muhokama uchun savollar

1. Kapital eksporti - xalqaro iqtisodiy munosabatlarning ilg'or shakli sifatida: uning afzalliklari va zaif tomonlarini belgilang (grafik tashkil etuvchi – T-sxemadan foydalangan holda).

Kuchli tomonlari	Zaif tomonlari

2. FSMU texnologiyasi yordamida “Jahon xo'jaligida transmilliy korporatsiyalarning roli va ahamiyati nimada?”(savolini yo'naltiruvchi uslubiy tavsiyalar asosida echish).

Yo'naltiruvchi uslubiy tavsiyalar: resurslardan samarali foydalanish, xalqaro savdo, eksport, import va h.k.

Savol	“Jahon xo'jaligida transmilliy korporatsiyalarning roli va ahamiyati”
(F)-Fikringizni bayon eting	
(S)-Fikringiz bayoniga sabab ko'rsating	
(M)-Ko'rsatgan sababingizni isbotlovchi misol keltiring	
(U)-Fikringizni umumlashtiring	

Foydalanilgan adabiyotlar

1. G.G.Nazarova, Z.M.Iminov, X.X.Xalilov, O.B.Xamidov. Jahon iqtisodiyoti va xalqaro iqtisodiy munosabatlar. Darslik. -T.: TDIU, 2011.
2. Krugman. Obstfeld.Melitz. International Economics. 2014, Prentice Hall.
3. James Gerber. International Economics. Fifth Edition. Pearson, 2012. - 471 pages.
4. Greg Ip. The Little Book of Economics: How the Economy Works in the Real World. John Wiley & Sons, 2012. - 288 pages.

5. Howard Richards. Understanding the Global Economy. Peace Education Books, 2014. - 311 pages.

6. Chebotarev N.F. Mirovaya ekonomika i mejdunarodnie ekonomicheskie otnosheniya. Uchebnik dlya bakalavrov / N.F.Chebotarev..- M.:Dashkov i K, 2013.- 352 s.

7. A.A.Isadjanov. Jahon iqtisodiyotining globallashuvi. T.: JIDU, 2008, 36-57 b.

8. Globalizatsiya mirovogo xozyaystva. Uchebnoe posobie /pod. red. M.N.Osmovoy M.N., A.V.Boychenko. M.: INFRA-M, 2016. 1-23 s.

9. Faminskiy I.P. Globalizatsiya – novoe kachestvo mirovoy ekonomiki: ucheb. posobie. - M.: Magistr, 2009. - 397 s.

4-amaliy mashg'ulot.

Xalqaro valyuta-moliya va kredit munosabatlar

Muhokama etiladigan masalalar:

1. Xalqaro valyuta tizimining mohiyati va tarkibi
2. Xalqaro valyuta tizimining rivojlanish bosqichlari
3. Xalqaro rezerv valyuta birliklari
4. Evropa valyuta tizimi
5. Xalqaro valyuta va moliya-kredit bozorlari

Kalit so'zlar: valyuta kursi, valyuta pariteti, oltin standart tizimi, oltin-deviz standarti tizimi, oltin-valyuta standarti tizimi, Yamayka tizimi, SDR, ssuda bozori, evrobozorlar, evrodollar.

Dars shakli: Debat usuli.

✎ Muhokama uchun savollar

1. Evropa valyuta tizimining afzalliklari va zaif tomonlarini belgilang (grafik tashkil etuvchi – T-sxemadan foydalangan holda).

Kuchli tomonlari	Zaif tomonlari

2. Xalqaro valyuta tizimining rivojlanish bosqichlari («Kaskad» texnikasi orqali yoritib bering).

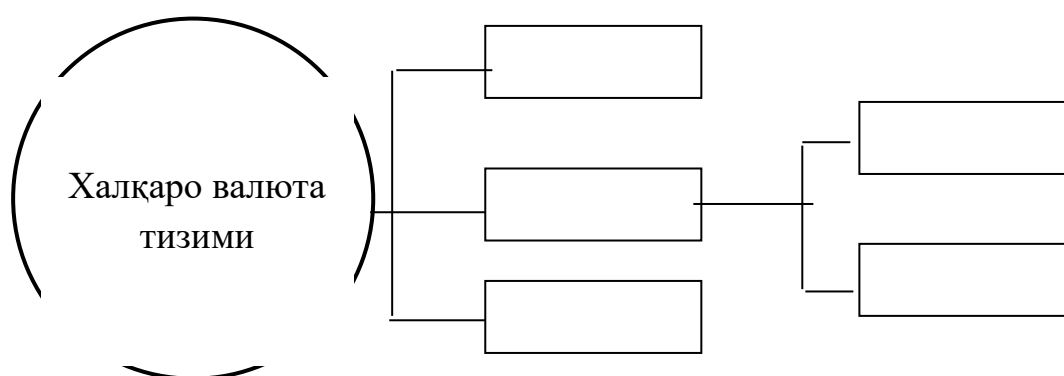

3. Xalqaro valyuta va moliya-kredit bozorlari

4. «Muammoli vaziyat»

<i>«Muammoli vaziyat» turi</i>	<i>«Muammoli vaziyat» sabablari</i>	<i>Vaziyatdan chiqib ketish harakatlari</i>
“Xalqaro valyuta va moliya-kredit bozorlarini rivojlantirish istiqbollari qanday?»		

Foydalanilgan adabiyotlar

1. G.G.Nazarova, Z.M.Iminov, X.X.Xalilov, O.B.Xamidov. Jahon iqtisodiyoti va xalqaro iqtisodiy munosabatlar. Darslik. -T.: TDIU, 2011.
2. Krugman. Obstfeld.Melitz. International Economics. 2014, Prentice Hall.
3. James Gerber. International Economics. Fifth Edition. Pearson, 2012. - 471 pages.
4. Greg Ip. The Little Book of Economics: How the Economy Works in the Real World. John Wiley & Sons, 2012. - 288 pages.
5. Howard Richards. Understanding the Global Economy. Peace Education Books, 2014. - 311 pages.
6. Chebotarev N.F. Mirovaya ekonomika i mejdunarodnie ekonomicheskie otnosheniya. Uchebnik dlya bakalavrov / N.F.Chebotarev..- M.:Dashkov i K, 2013.- 352 s.

V. KEYSLAR BANKI

Po'lat kiritishga bojlar qo'yildi

AQShda po'latni mamlakatga kiritishning yangi tariflarini o'zida mujassamlashtirgan qonun kuchga kirdi. Yangi stavkalar 30% ni tashkil qilib, 3 yil muddatgacha amal qiladi. Po'latni import qilish shart-sharoitlarini o'zgarganligi haqida 2002 yil mart oyining boshida e'lon qilingan edi. Prezident Bush bu qaror milliy metallurglarga kiritiladigan po'latga tariflarning pastligi sababli yuzaga kelgan va uzoqqa chuzilgan krizisdan chiqib olishga yordam beradi, degan fikrda. Bu albatta boshqa po'lat kuyuvchilar noroziligini keltirib chiqardi.

Evroittifoq birinchilardan bo'lib JSTga rasmiy ravishda o'z shikoyatini bildirdi. Evroittifoq po'lat quyuvchilar vakillarining fikricha Yangi tariflar kiritilgani oqibatida ushbu soxa xar yili 2 mlrd. dollar foydadan voz kechishga majbur bo'ladi. Evroittifoq xam o'z po'lat quyuvchilarini ximoyalash maksadida AQShga qarshi sanksiyalar qo'llashga hozirlanmokda. Bunday fikrlar jahonning boshqa davlatlari tomonidan xam bildirib o'tildi. Yangi tariflar kiritishi Rossiya Federatsiyasi, Xitoy Braziliya, Yaponiya, Janubiy Koreya, Norvegiya, Avstraliya va Yangi Zellandiya kabi davlatlar eksporti uchun zararlidir. Ammo Janubiy Afrika Respublikasi kabi rivojlanayotgan davlatlar AQShning "qora ro'yxat"iga tushmagan. Shuningdek yangi tariflar Kanada, Meksika, Isroil va Iordaniya kabi AQSh bilan erkin savdo qilish to'g'risidagi shartnoma tuzilgan davlatlarga qo'llanilmaydi.

Bundan tashqari tariflarining tasdiqlanishi AQShning po'lat maxsulotlarini ishlatuvchi kompaniyalar noroziligiga xam sabab bo'ldi. Ularning fikriga ko'ra, buning oqibatida po'latning narxi oshadi va soxadagi ishchilar soni qisqaradi. Djordj Bush yangi tariflar kiritilayotganida bunday natija bo'lishini kutgan edi. Ammo siyosiy mantiq va muammoni keskin choralar ko'rish bilan bartaraf etish ustun keldi. Po'lat quyish kompaniyalari shu yil Kongressda bo'ladigan saylovlarda xal qiluvchi rol o'ynashlari mumkin. Bundan tashqari ular 2004 yilgi prezident saylovlariga xam ta'sir ko'satishlari mumkin. AQShning yangi tariflar kiritishi masalasi JST da bir necha oy va xatto yillab davom etishi mumkin. Bu masala AQShning xarakatiga qarshi savdo sheriklari amalga oshiradigan xarakatlardan keyin yanada aktuallashishi turgan gap. Iqtisodiy xamkorlik va rivojlanish tashkiloti (OECD) fikricha, ishlab chiqaruvchi kompaniyalar o'z biznesining daromadliligini saklash maqsadida o'z quvvatini 100 mln. tonnagacha kamaytirishi lozim.

Topshiriklar

1. Yukoridagi xolda tashki savdo siesatini boshqarishning kaysi usuli kullanmokda?
2. AQShga po'lat importini cheklashda kaysi instrumentlardan foydalanish taklif kilinmokda.
3. Import cheklanganda kimlarga zarar va kimlar bundan yutadi?
4. Yukoridagi xolda iqtisodiy integratsiyaning rolini tushuntirib bering.
5. Nega Evropa mamlakatlari JSTga murojaat etmokdalar?

AQSh bilan savdo urushida EIning eng katta g'alabasi.

EI mamlakatlari zamonaviy “savdo urushlari” tarixida o’zlarining eng katta muvaffaqiyatini nishonlamoqdalar: Evropa mamlakatlari “banan” va “go’sht” urushlari uchun revansh olishga muvaffaq bo’lishdi. O’tgan hafta oxirida jahon savdo tashkiloti AQSh va EI orasidagi soliq imtiyozlari bilan bog’liq muammoni xal qilish uchun verdikt chiqardi, bunda EI mamlakatlari AQShga qarshi 4 mlrd. doll. savdo sanksiyasini qo’llashi nazarda tutilgan. Solik imtiyozlari borasidagi kelishmovchiliklar EI JSTga 2000 yil noyabrida AQSh maxsulotlariga nisbatan 4,043 mlrd. doll. xajmida jazo choralari qo’llashi haqida arz qilganida boshlangan edi. Evroapaliklarning fikriga ko’ra AQSh o’z eksportini chet el savdolarini amalga oshiruvchi korporatsiyalarini qo’llab quvvatlash orqali subsidiyalar berdi. 2001 yil iyun oyida JST AQShning bunday qarori o’rnatilgan tartib qoidalarga to’g’ri kelmasligi haqida ogoxlantirdi. Ammo AQSh kongressi bu qarorni bajarilishini noqonuniy deb topmadi. Bunda kongress oldida murakkab dilemmani xal qilish kerakligi haqidagi muammo kundalang turadi: JSTning qaroriga bo’ysunish yoki JSTning verdiktiga nisbatan xech qanday ta’sir bildirmaslik. Oxirgi xolda AQShga EI tomonidan qarshi javob sifatida 4 mlrd. doll. miqdorida sanksiya qo’llanilishi mumkin. Vaxolanki, na AQSh va na EI kelishmovchilikni jiddiy tus olishidan manfaatdor.

Bu jarayonda EI birinchi bo’lib muammoni ijobiy xal qilish uchun dastlabki qadamni tashladi. EIning savdo ishlari bo’yicha komissari Paskal Lami **Walt Street Journal** gazetasiga bergan intervyusida sanksiya berishning oxirgi sanasini aniq o’rnatmasligini ta’kidlab o’tdi. Uning fikriga ko’ra AQSh kongressi uchun qonunni rad etishga kamida bir yil muddat kerak. EI raxbariyati ikki oy davomida javob choralari ko’rilishi mumkin bo’lgan AQSh maxsulotlari ro’yxatini tuzib chiqishini bildirib o’tdi. Xususan ba’zi AQSh maxsulotlariga bojxona bojlari 100%ni tashkil qilishi mumkin. Tuziladigan ro’yxatga don maxsulotlari, po’lat, tekstil sanoati maxsulotlari, alyuminiy, yadro reaktorlari va samolyotlar kiritilishi mumkin. Noyabr oyida tuzilgan ro’yxatni EI ning 15 ta mamlakatiga ko’rib chiqish uchun taqdim qilinadi. Bu AQShga qo’llanilishi mumkin bo’lgan sanksiyaning birinchi bosqichi bo’ladi. Agar AQSh tomoni soliq imtiyozi to’g’risidagi qonunni qayta ko’rib chikmasa, ikkinchi bosqichda ro’yxat yana bir kancha tovarga to’ldiriladi. Kuzatuvchilar fikriga ko’ra soliq imtiyozi to’g’risidagi g’alaba evropaliklarni ruxlangantirgan xolda Vashingtonga qarshi “po’lat urushida” yangi qaxramonliklar sari undashi turgan gap. Eslatib o’tamiz, 20 martda AQSh import qilinadigan po’lat uchun 30 % lik bojlarni qo’ygan edi, ammo EI qarshi sanksiyalar qo’llashini ta’kidlaganda, Vashington bojlar qo’llanilishi ko’zda tutilgan metallurgiya maxsulotlari ro’yxatidan 178 tasini chiqarib tashlashini e’lon qildi. Ammo EI davlatlari AQShdan po’lat import qilish uchun bojlarni butunlay bekor qilishini talab qilmokda.

Topshiriklar

1. Bu erda qanday savdo siesati to’g’risida gap ketmokka?
2. Tomonlar qaysi instrumentlardan foydalanmokdalar?
3. Savdo urushidan kimga zarar va kimga manfaat bor?
4. Xalqaro savdo munosabatlarining o’rni kanday?

VI. MUSTAQIL TA'LIM MAVZULARI

1) Mustaqil ishni tashkil etishning shakli va mazmuni.

Mustaqil ish – mavjud matn yoki bir qancha matnlarni izohlovchi shakllaridan biri sanaladi. Shu boisdan, konspektidan farqli o'laroq, mustaqil ish yangi, muallif matn sanaladi. Ushbu holatda yangilik, yangicha taqdim etish, materiallarni tartiblashtirish, har xil nuqtai nazarlarni o'zaro solishtirishda alohida mualliflik yondashuvi tushuniladi.

Mustaqil ish - har xil nuqtai nazarlarni o'zaro solishtirish va tahlil qilish ko'nikmasiga ega bo'lishni talab etadigan bir yoki bir qancha manbalarni o'zida mujassam etadigan g'oyalarni qisqacha yozma ko'rinishidagi taqdimotidir.

Mustaqil ishning turlari va tizimi:

1. Ifodalanish to'liqligicha ko'ra:

- a) informativ (referatlar – konspektlar);
- b) indikativ (referatlar –rezyume (qisqacha mazmun)

2. Mustaqil ish tarkibi:

A) bibliografik qayd etilishi:

- F.I.Sh.ning nomi;
- chop etilgan manzili;
- nashriyot, yil;
- sahifalar soni.

B) Mustaqil ish matni:

- mavzu, muammo, mustaqil ish qilinadigan ish predmeti, maqsadi va mazmuni;
- tadqiqot usullari;
- aniq natijalari;
- muallif xulosasi;
- ish natijalarini qo'lannish sohasi.

O'quv fani bo'yicha mustaqil ish tayyorlash quyidagi vazifalarni hal etishni nazarda tutadi:

- O'quv predmeti dolzarb nazariy masalalari bo'yicha bilimlarini chuqurlashtirish, talaba tomonidan mavzuga ushbu olingan nazariy bilimlarni ijodiy ko'nikmasini hosil qilish;

- Tanlangan kasbiy sohada xorij tajribalarini, mavjud sharoitlarda ularni amaliy jihatdan qo'llash imkoniyatlari va muammolarini o'zlashtirish;

- Tanlangan mavzu bo'yicha har xil adabiy manbalarni (monografiya, davriy nashrlardagi ilmiy maqolalar va shu kabilar) o'rganish qobiliyatini takomillashtirish va ular natijalari asosida tanqidiy yondashgan tarzda mustaqil, hamda bilimdon holda materialni ifoda etish, ishonchli xulosa va takliflar qilish;

- Yozma ko'rinishdagi ishlarni to'g'ri rasmiylashtirish ko'nikmalarni rivojlantirishdir.

“Xalqaro iqtisodiy munosabatlar” modulidan mustaqil ta'limni tashkil etishda quyidagi shakllardan foydalaniladi: ayrim nazariy mavzularni o'quv adabiyotlari yordamida o'zlashtirish; amaliy mashg'ulotlar uchun topshirilgan mavzuni axborot resurs manbalaridan foydalangan, rasmiy statistika ma'lumotlarini to'plagan holda bajarish.

Tinglovchi mustaqil ishni tashkil etishining mazmuni “Iqtisodiyotning innovatsion taraqqiyoti” modulining xususiyatlarini hisobga olgan holda quyidagilarga asoslanib tayyorlanishi tavsiya etiladi:

- me’yoriy xujjatlardan, o’quv va ilmiy adabiyotlardan foydalanish asosida modul mavzularini o’rganish;
- tarqatma materiallar bo’yicha ma’ruzalar qismini o’zlashtirish;
- avtomatlashtirilgan o’rgatuvchi va nazorat qiluvchi dasturlar bilan ishlash;
- maxsus adabiyotlar bo’yicha modul bo’limlari yoki mavzulari ustida ishlash;
- tinglovchining kasbiy faoliyati bilan bog’liq bo’lgan modul bo’limlari va mavzularni chuqur o’rganish.

2) Mustaqil ta’lim mavzulari.

“Xalqaro iqtisodiy munosabatlar” modulidan mustaqil ta’lim sifatida o’rganiladigan quyidagi mavzular tavsiya etiladi:

1. Xalqaro iqtisodiy munosabatlar tizimida xalqaro savdo. Xalqaro savdo kontsepsiyasi
2. Xalqaro savdoning klassik nazariyalari
3. Xalqaro savdoda umumiy muvozanat
4. Xalqaro savdoning yangi nazariyalari
5. Xalqaro savdoda davlatning roli
6. Tashqi savdoni davlat tomonidan tartibga solishning tarifli usullari
7. Tarif siyosatining asosiy ko’rinishlari
8. Tarifli boshqaruvning afzallik va kamchiliklari
9. Tashqi savdoni tartibga solishning notarif usullari
10. Jahon ishchi kuchi bozorining mohiyati va paydo bo’lish sabablari
11. Mehnat migratsiyasining asosiy yo’nalishlari va markazlari
12. Xalqaro ishchi kuchi migratsiyasining milliy iqtisodiyotga ta’siri
13. Ishchi kuchining xalqaro migratsiyasining eksportyor-importyor mamlakatlarga iqtisodiy ta’siri
14. «Aqlli kishilarning ketib qolish» muammosining mohiyati
15. Kapital eksporti - xalqaro iqtisodiy munosabatlarning ilg’or shakli sifatida
16. Kapital eksportining asosiy shakllari va uning o’ziga xos tomonlari
17. Xalqaro korporatsiyalarning mohiyati, tuzilmasi va ko’rinishlari
18. Jahon xo’jaligida transmilliy korporatsiyalarning roli
19. Xalqaro valyuta tizimining mohiyati va tarkibi
20. Xalqaro valyuta tizimining rivojlanish bosqichlari
21. Xalqaro rezerv valyuta birliklari
22. Evropa valyuta tizimi
23. Xalqaro valyuta va moliya-kredit bozorlari

VII. GLOSSARIY

“Brain drain”	Utechka mozgov	“Aqlli kishilarning ketib qolishi”	- mamlakatning intellektual salohiyatli vakillarini chet elda ishga joylashish maqsadida chiqib ketishi.
Stock	Aksiya	Aksiya	– qimmatbaho qog‘oz, u hissadorlik jamiyatini rivojlantirishga mablag‘ sarflanganligi dalolati bo‘lib, uning egasiga hissadorlik jamiyati foydasining bir qismini dividend tariqasida olish huquqini beradi.
Association	Assotsiatsiya	Assotsiatsiya	– xo‘jalik yurituvchi sub’ektlarning ixtiyoriy birlashmasi.
Employment	Zanyatost	Bandlik	– mehnatga layoqatli aholining ijtimoiy foydali mehnat bilan mashg‘ul bo‘lishi; fuqarolarning shaxsiy va ijtimoiy ehtiyojlarini qondirish bilan bog‘liq bo‘lgan va qonunga zid kelmaydigan, mehnat daromadi beradigan faoliyati.
Bancrupt	Bankrot	Bankrot	-xo‘jalik sudi tomonidan e‘tirof etilgan, qarzdorning pul majburiyatlari bo‘yicha kruditorlar talablarini to‘la xajmda qondirishga yoki majburiy to‘lovlar bo‘yicha o‘z majburiyatini bajarishga qodir emasligi.
The requirements of the Basel Committee	Trebovaniya Bazelskogo komiteta	Bazel qo‘mitasi talablari	– bank tizimining barqaror amal qilishi hamda o‘z majburiyatlarini bajara olishini ta‘minlash uchun o‘rnatilgan xalqaro me‘yorlar majmui bo‘lib, u kapitalning etarlilik darajasini, banklarni nazorat qilish jarayoniga hamda bozor

			intizomiga qo'yilgan talablarni ifodalaydi.
The Customs Union	tamojenniy soyuz	Bojxona ittifoqi	- ikki va undan ortiq davlatlarning bir-biriga va uchinchi mamlakatlarga nisbatan soddalashtirilgan tarif siyosatini o'tkazishidir.
customs tariff	tamojenniy tarif	Bojxona tarifi	- tovar oqimlarining chegarani kesib o'tishida davlat tomonidan olinadigan soliq miqdori ko'rsatilgan tartiblangan tovarlar ro'yxati
The market	Rinok	Bozor	- sotuvchilar va xaridorlar o'rtasidagi mahsulot sotish va xarid qilish bo'yicha erkin munosabatlar tizimi. Bozorlar o'z hududiy masshtabiga ko'ra lokal, milliy va xalqaro bozorlarga bo'linadi. Oldi-sotdi ob'ekti bo'lib, iste'mol tovarlari, resurslar, (mehnat, kapital, yer, tadbirkorlik qobiliyati, axborot) va xizmatlar hisoblanadi.
budget deficit	byudjetniy defitsit	Byudjet defitsiti	- byudjet xarajatlarning byudjet daromadlaridan oshib ketishi natijasida vujudga kelgan taqchillik.
The income	Doxod	Daromad	- tadbirkorlik yoki boshqa faoliyat natijasida pul yoki natura shaklida olinadigan mablag'lar.
State budget	gosbyudjet	Davlat byudjeti	- davlat daromadlari va sarflarining moliyaviy rejasi.
deflation	deflyatsiya	Deflyatsiya	- inflyatsiya davrida muomaladagi qog'oz pulni kamaytirish. Davlat tomonidan muomaladagi pul miqdorini kamaytirishga qaratilgan moliya va pul - kredit tadbirlarini qo'llash orqali amalga oshiriladi.

The demographic explosion	Demografich eskiy vzriv	Demografik portlash	- jahonning kam rivojlangan va kambagal mamlakatlarida nazorat kilib bo'lmaydigan darajada aholi sonining o'sishi.
diversify	diversifitsirovat	Diversifikatsiya	– (lotinchadan diversus- har xil va facere-qilmoq, bajarmoq) – ishlab chiqarishning samaradorligini oshirish, mahsulot va xizmatlarni sotish bozorlarini kengaytirish maqsadida tarmoq va korxonalar faoliyat sohasini kengaytirish, mahsulot va xizmatlar assortimentlarini ko'paytirish.
The dividend	Dividend	Dividend	– hisadorlik jamiyati foydasining (soliqlar to'lanib, barcha qarz beruvchilar bilan hisob-kitob qilinganidan keyingi) hisadorlar o'rtasida ular qo'lidagi aksiyalarga mutanosib tarzda taqsimlanadigan qismi.
The export quota	eksportnaya kvota	Eksport kvotasi	- mamlakat eksporti hiymatining unig yalpi ichki mahsuloti (YaIM)ga nisbati (foizlarda).
embargo	embargo	Embargo	- alohida mamlakat yoki davlatlar guruhi bilan savdoni butunlay ta'qiqlash
free trade zone	Zona svobodnoy trgovli	Erkin iqtisodiy hudud	-mamlakat hududining xorijiy mamlakatlar tomonidan turli shakllardagi hamkorlikdagi tadbirkorlik bilan shug'ullanishlari uchun ruxsat etilgan qismi. Mazkur zonalarda maxsus imtiyozli shart-sharoitlar, jumladan, imtiyozli soliqlar, bojxona to'lovlari, ijara, viza olish, valyuta ayirboshlash, mehnatga

			yollashning qulay tartiblari belgilangan bo'ladi.
Stock market	fondoviy rinok	Fond bozori	- qimmatli qog'ozlar va boshqa moliyaviy vositalarning oldi-sotdi jarayonlari amalga oshiriluvchi maxsus tashkillashtirilgan bozor.
franchising	franchayzing	Franchayzing	- bir kompaniyaning boshqa yirikroq yoki bosh kompaniyaning savdo markasi, tovar belgisi va boshqa atributlaridan foydalanish.
GATT	GATT	GATT	-Savdo va tariflar bo'yicha Bosh kelishuv - tashqi savdo operastiyalarini o'tkazishda belgilangan tamoyillarga amal qilishga rozi bo'lgan mamlakatlarni birlashtiruvchi savdo va tarif masalalari bo'yicha xalqaro akTayvan
immigration quota	immigratsionnaya kvota	Immigratsion kvota	xorijiy fuqarolarning kirib kelishini davlat tomonidan miqdoriy cheklash.
The inflation rate	Uroven inflyatsii	Inflyatsiya darajasi	- ma'lum vaqt ichida (oy, yil) narxlar darajasining foizdagi o'zgarishi.
innovative technologies	innovatsionn ie texnologii	Innovatsion texnologiyalar	- iqtisodiyotga yangiliklarni tatbiq etish bosqichlarida qo'llaniluvchi usul va vositalar majmui bo'lib, o'z ichiga joriy etish, trening, konsalting, transfert, audit, injiniring kabi turlarini oladi.
investment credit	investitsionni y kredit	Investitsion kreditlar	- ishlab chiqarishni kengaytirish, texnik va texnologik jihatdan yangilash, modernizastiyalash va rekonstrukstiya qilish, yangi bino va inshootlarni qurish uchun zarur bo'lgan vositalar hamda qimmatli qog'ozlarni

			sotib olish maqsadida olingan uzoq muddatli kreditlar.
The investment	Investitsiya	Investitsiya	– bu iqtisodiy samara (foyda, daromad) olish yoki ijobiy ijtimoiy natijaga erishish uchun sarflanadigan pul mablag’lari, banklarga qo’yilgan omonatlar, paylar, qimmatli qog’ozlar (akstiya, obligastiyalar), texnologiyalar, mashinalar asbob-uskunalar, listenziyalar va samara beradigan boshqa har qanday boyliklardir.
investitsionni y klimat	investitsionni y klimat	Investitsiya muhiti	– investitsiyalar jozibadorligi hamda xavf-xatar darajasini belgilab beruvchi ijtimoiy-iqtisodiy, moliyaviy va siyosiy omillar majmui.
investor	investor	Investor	- xususiy va qarzga olingan mulkiy va intellektual qiymatlarni sarflash haqida qaror qabul qiluvchi investitsiya faoliyati sub’ektlari. Investorlar ob’ektlar va investitsiya natijalariga egalik qilish, foydalanish va tasarruf qilish huquqiga ega bo’ladi.
Economic activity	Ekonomicheskaya deyatelnost	Iqtisodiy faoliyat	– cheklangan iqtisodiy resurslardan unumli foydalanib, kishilarning yashashi, kamol topishi uchun zarur bo’lgan hayotiy vositalarni ishlab chiqarish va iste’molchilarga etkazib berishga qaratilgan, bir-biri bilan bog’liqlikda amal qiladigan turli-tuman faoliyatlar majmui.
economic integration	Ekonomicheskaya integratsiya	Iqtisodiy integratsiya	- hududiy miqyosda sifat jihatdan yangi iqtisodiy muhitni yaratish yo’li orqali milliy xo’jalik komplekslarini o’zaro yaqinlash va bir-biriga kirib borishi jarayoni.

economic alliance	ekonomicheskiy soyuz	Iqtisodiy ittifoq	- iqtisodiy integratsiyaning oliy ko'rinishi, u umumiy huquqiy me'yorlar, soliq bazasini soddalashtirilishi, ishlab chiqarish va ijtimoiy sohalarda yagona standartlarni joriy etish, yagona valyutaga o'tish kabilar bilan tavsiflanadi.
Economic growth	Ekonomicheskiy rost	Iqtisodiy o'sish	– mamlakat miqyosida yalpi ichki mahsulotning aholi jon boshiga yildan-yilga barqaror o'sib borish jarayoni.
Economic resources	Ekonomicheskie resursi	Iqtisodiy resurslar	– tovar ishlab chiqarish va xizmat ko'rsatish jarayonlarida foydalanish mumkin bo'lgan barcha vosita va imkoniyatlar majmui.
Economy	Ekonomika	Iqtisodiyot	– mulkchilikning turli shakllariga asoslangan xo'jaliklardan, xo'jaliklararo, davlatlararo birlashmalar, korporatsiyalar, konsernlar, qo'shma korxonalar, moliya va bank tizimlaridan, davlatlar o'rtasidagi turli iqtisodiy munosabatlardan iborat o'ta murakkab ijtimoiy tizim.
Manufacture	Proizvodstvo	Ishlab chiqarish	– biznes korxonalarining asosiy faoliyat turi bo'lib, bu jarayon cheklangan resurslardan foydalangan holda amalga oshiriladi.
The World Bank	Vsemirniy bank	Jahon banki	– 1944 yilda Xalqaro valyuta jamg'armasi bilan bir vaqtda tuzilgan birinchi davlatlararo investitsiya institutidir. Bank o'zining faoliyatini 1946 yil 25 iyundan boshlagan.
World market	mirovoy rinok	Jahon bozori	- moddiylashtirilgan va moddiylashtirilmagan ko'rinishidagi ijtimoiy mahsulotni ishlab chikarish,

			taqsimlash, ayirboshlash va iste'mol boskichlarni o'z ichiga oluvchi XIM sub'ektlari (milliy va hududiy iqtisodiyotlar, xalqaro tashkilotlar va korporatsiyalar)ning o'zaro iqtisodiy ta'sirlashish global muhitidir.
World market conditions	Kon'yunktur a mirovogo rinka	Jahon bozori kon'yunktura si	-jahon tovar bozorlaridagi sotish sharti, ushbu bozorlardagi talab, taklif, narxlar darajasi, ularning o'zgarish tendensiyalari.
World Market Workers Labor	Mirovie rinok rabochie truda	Jahon ishchi kuchi bozori	- milliy xo'jalik tizimlari va jahon iqtisodiyoti doirasida ishlab chiqaruvchi kuchlarning darajasi, tabiati va joylashuviga sezilarli ta'sir etuvchi iqtisodiy faol aholining mamlakatlar va hududlar o'rtasida jami migrastion aylanmasi.
The World Trade Organization	Vsemirnaya torgovaya organizatsiya	Butunjahon savdo tashkiloti	- xalqaro savdoni institustional va xuquqiy asosini tashkil etuvchi mustaqil davlatlararo tashkiloTayvan
cartel	kartel	Kartel	- tashqi savdo assostiastiyasi (uning a'zolari alohida tovar guruhlari bo'yicha ishlab chiqarish va narx siyosatini muvofiqlashtirib olishadi).
Group of twenty	Bolshaya dvadtsatka	Katta yigirmatalik	- 20 ta yirik mamlakatlar guruhi bo'lib, unga jahondagi eng boy mamlakatlar va yirik rivojlanayotgan davlatlar kiradi va ular xissasiga jahon yalpi ichki mahsulotining 90 foiz ulushi to'g'ri keladi.
Conjuncture	Kon'yunktura	Kon'yunktura	- bozor mexanizmi sharoitlarida rivojlanishning qonuniyatli shakllari davlat tomonidan tartibga solinishi va raqobatning, iste'molchilar, korporatsiyalar

			hamda davlat muassasalari va korxonalari tomonidan qaror qabul qilishdagi mutaqillikning muvozanati bilan belgilanuvchi jarayonlar: muayyan iqtisodiy faoliyat omillari va shart-sharoitlari yig'indisi.
Concern	Kontsern	Kontsern	– ma'lum bir turdagi vazifalarni bajarish uchun vaqtincha tuzilgan ilmiy-texnikaviy, investitsion tarkibiy, moliyaviy va tashqi iqtisodiy siyosatni hamda tegishli resurslarni markazlashtiruvchi korxonalar birlashmasi.
Cooperative ties	Kooperativni e svyazi	Kooperatsiya aloqalari	– turli soha ishlab chiqarish tarmoqlarida ma'lum mahsulotni tayyorlash bo'yicha uzoq muddatli aloqalarni o'rnatish.
Corporation	Korporatsiya	Korporatsiya	– hissadorlik jamiyati yoki hissadorlik birlashmasi ko'rinishidagi huquqiy shaxs shakli. U chiqarilgan aksiyalar qiymati bilan cheklangan majburiyatlar bo'yicha mas'uliyatli bo'ladi, o'z nomidan tovarlar ishlab chiqarish va xizmatlarni bajarish, kontraktlar tuzish, qarz olish yoki berish, boshqa har qanday fuqarolik harakatlarini amalga oshirish huquqiga ega.
The credit	Kredit	Kredit	– qarz mablag'ining harakat shakli. Qaytarish va to'lov (foizni to'lash) shartlari bilan beriladigan pul yoki tovar shaklidagi qarz kredit beruvchi bilan qarz oluvchining iqtisodiy munosabatlarini ifodalaydi. Kreditning tijorat, davlat, bank,

			iste'mol, xalqaro shakllari mavjud.
labor market	rinok truda	Mehnat bozori	-mehnatga qobiliyatli aholining ish bilan band bo'lgan va band bo'lmagan qismlari va ish beruvchilar o'rtasidagi munosabatlarni hamda ularning shaxsiy manfaatlarini hisobga oluvchi shartnomalar asosida ishchi kuchi xarid qilish - sotishni amalga oshiruvchi, shuningdek, unga bo'lgan talab va taklif o'rtasidagi nisbatlarni bevosita tartibga soluvchi, bozor iqtisodiyotining murakkab, ko'p aspektli, o'suvchi va ochiq ijtimoiy-iqtisodiy tizimchasi.
modernization	Modernizatsiya	Modernizatsiya	-ob'ektni takomillashtirish, yaxshilash, yangilash, uni yangi talab va me'yorlarga, texnik shart-sharoitlarga, sifat ko'rsatkichlariga moslashtirish.
The financial market	Finansoviy rinok	Moliya bozori	– moliya mablag'larini vaqtincha haq to'lab ishlatish yoki ularni sotib olish yuzasidan bo'lgan munosabatlardir.
Financial and banking system	Finansovaya i bankovskaya sistema	Moliya-bank tizimi	-tarixan shakllangan va belgilangan qonun qoidalar asosida faoliyati yurituvchi mamlakatdagi moliya-kredit muassasalari majmuidir.
preferences	Predpochteniya	Preferensiya	– iqtisodiyotni maqsadga muvofiq rivojlantirish va tartibga solishda ayrim soha va tarmoqlar, korxonalar va ishlab chiqarish turlariga nisbatan beriluvchi imtiyoz, afzallik va ustuvorliklar.
protectionism	proteksionizm	Proteksionizm	– davlatning xorij raqobatidan ichki bozorni himoya qilish siyosati, mamalakatga olib kelinayotgan tovarlarga yuqori

			bojlar belgilaydi, ayrim tovarlarni olib kelish cheklanadi yoki umuman taqiqlanadi.
Monetary and Credit Policy	Denejno-kreditnaya politika	Pul - kredit siyosati	– davlat tomonidan iqtisodiy o'sishni ta'minlash maqsadida pul muomalasini tashkil etish va barqarorligini ta'minlash uchun amalga oshiriladigan barcha chora-tadbirlar majmui.
external debt	vneshniy dolg	Tashqi qarz	– mamlakat hukumati, moliya-kredit tashkilotlari, yirik korxonalarining boshqa mamlakatlar moliya-kredit muassasalaridan qarzga olgan moliyaviy mablag'larining jami hajmi.
Foreign trade	vneshnetorg oviy	Tashqi savdo	– bir mamlakatning boshqa mamlakatlar bilan savdosi.
Foreign Trade Policy	Politika vneshney torgovli	Tashqi savdo siyosati	– bir mamlakatni boshqa mamlakatlar bilan olib borayotgan savdosi (eksporti va importi) borasidagi siyosati.
Technology	Texnologiya	Texnologiya	– tovarlar ishlab chiqarish va xizmatlar ko'rsatish to'g'risidagi amaliy bilimlar.
Direct investments	Pryamie investitsii	To'g'ridan-to'g'ri investitsiyalar	- foyda olish bilan birgalikda kapital ko'yilayotgan ob'ekt ustidan nazoratni ta'minlash xuquqini beruvchi kapital qo'yilmalari.
balance of payment	Platejniy balans	To'lov balansi	-muayyan muddat davomida mamlakatning xorijiy davlatlarga to'lagan va xuddi shu davr mobaynida mamlakatga xorijiy davlatlardan tushgan to'lovlar summalari nisbatini tavsiflaydi. To'lov turkumiga tashqi qarz, uning foizi, chetdan olingan tovarlar va xizmatlar haqi, xorijiy investitsiyalar, xorijda

			diplomatik ishlarni, iqtisodiy aloqalarni yuritish xarajatlari, fuqarolar va qo'shma korxonalarining chet elga pul o'tkazmalari va boshqalar kiradi.
The total market	obshchiy rinok	Umumiy bozor	- ishlab chiqarish omillarini milliy chegaralar orqali erkin ko'chib o'tishi ta'minlanadigan iqtisodiy integratsiya ko'rinishi.
currency	valyuta	Valyuta	- ma'lum bir davlatning qonun bilan o'rnatilgan pul vositasi (milliy valyuta), bir yoki bir necha etakchi mamlakatlarning valyutasi ko'rinishidagi jahon rezerv pullari
International cooperation	mejdunarodnoe kooperatsiya	Xalqaro kooperatsiyasi	- ishlab chiqarish bosqichlarining o'zaro bir-birini to'ldirishi va ularni muvofiqlashtirish maqsadida milliy iqtisodiy komplekslarning xamkorlik qilishi.
International Economic Relations	Mejdunarodnie ekonomicheskie otnosheniya	Xalqaro iqtisodiy munosabatlar	-mamlakatlar va hududlar o'rtasidagi, xalqaro tashkilotlar va korporatsiyalar ishtirokidagi xo'jalik aloqalari tizimi.
		Xalqaro ishlab chiqarishning ixtisoslashuvi	-mamlakatlar o'rtasidagi mexnat taqsimoti ko'rinishi bo'lib, unda o'zlarining ichki extiyojlaridan ortiqcha bir turdagi maxsulotlar tayyorlash bilan shugullanuvchi milliy ishlab chiqarishlarning tabaqalanishi yuz beradi.
international organizations	mejdunarodnye organizatsii	Xalqaro tashkilotlar	-ularning har biri xalqaro siyosatda o'zlarining faoliyat maqsadlari yo'nalishlariga qarab, yer yuzi taraqqiyotida egallab turgan mavqelariga qarab, umuman xalqaro siyosiy-amaliy munosabatlar

			jarayonida harakatlarga kirishadigan boshqa xalqaro tashkilotlar tizimidagi maqomlariga qarab ahamiyat kasb etadilar.
international transit	mejdunarod niy tranzit	Xalqaro tranzit	-xorijiy yuklarni jo'natish va qabul qilib olish punktlari berilgan mamlakat hududidan tashqarida bo'lishi shartida tashilishidir. Agar tovarlar bojxona omboriga joylashtirilmasdan tashilsa bevosita xalqaro tranzit, bojxona omboridan foydalanilsa – bilvosita xalqaro tranzit hisoblanadi.
International Monetary Fund (IMF)	Mejdunarod niy valyutniy fond (MVF)	Xalqaro valyuta jamg'armasi	– xalqaro savdo va valyuta hamkorligini rivojlantirishga ta'sir ko'rsatish maqsadida 1944 yilda tashkil etilgan xalqaro valyuta-moliya tashkiloti. Xalqaro valyuta jamg'aramasi – a'zo davlatlar o'rtasida valyuta-kredit munosabatlarini tartibga solib turish va ularga to'lov balansining kamomadi bilan bog'liq valyutaviy qiyinchiliklar paytida chet el valyutasida qisqa va uzoq muddatli kreditlar berish yo'li bilan moliyaviy yordam ko'rsatish uchun mo'ljallangan hukumatlararo tashkiloTayvan
Service sector	sektor uslug	Xizmat ko'rsatish sohasi	– ijtimoiy ishlab chiqarishning moddiy-buyumlashgan ko'rinishga ega bo'lmagan iste'mol qiymatlarini yaratishga yo'naltirilgan sohalari. U o'z ichiga moddiy xizmatlar ko'rsatish (transport, aloqa, savdo, maishiy xizmat va boshqalar) hamda nomoddiy xizmatlar ko'rsatish (huquqiy maslahatlar berish, o'qitish,

			malaka oshirish va boshqalar)ni oladi.
Gross domestic product	Valovoy vnutrenniy produkt	Yalpi ichki mahsulot	-mamlakatda bir yil davomida ishlab chiqarilgan jami pirovard mahsulot va xizmatlarning bozor qiymati
New industrial countries	Novie industrialnie strani	Yangi industrial mamlakatlar	- iqtisodiy jixatdan eng tez rivojlanayotgan Osiyo, Afrika va Lotin Amerikasidagi davlatlar guruhi.

VIII. ADABIYOTLAR RO'YXATI

I. O'zbekiston Respublikasi Prezidentining asarlari

1. Karimov I.A. Yuksak ma'naviyat — engilmas kuch. —T.: “Ma'naviyat”, 2008 - 176 b.

2. Karimov I.A. O'zbekistan mustaqillikka erishish ostonasida. —T.: “Uzbekistan”, 2011 .-440 b.
3. Karimov I.A. Ona yurtimiz baxti iqboli va buyuk kelajagi yo'lida xizmat qilish - eng oliy saodatdir. -T.: “O'zbekiston”, 2015.-302 b.
4. Mirziyoev Sh.M. “Erkin va farovon, demokratik Uzbekistan davlatini mard va olijanob xalqimiz bilan birga quramiz” mavzusidagi O'zbekiston Respublikasi Prezidenti lavozimiga kirishish tantanali marosimiga bag'ishlangan Oliy Majlis palatalarining qo'shma majlisidagi nutqi. - T.: “O'zbekiston”, 2016. - 56 b.
5. Mirziyoev Sh.M. “Qonun ustuvorligi va inson manfaatlarini ta'minlash - yurt taraqqiyoti va xalq farovonligi garovi” mavzusidagi O'zbekiston Respublikasi Konstitutsiyasi qabul qilinganining 24 yilligiga bag'ishlangan tantanali marosimdagi ma'ruzasi. -T.: “O'zbekiston”, 2017.-48 b.
6. Mirziyoev Sh.M. Tanqidiy taxdil, qat'iy tartib-intizom va shaxsiy javobgarlik - har bir rahbar faoliyatining kundalik qoidasi bo'lishi kerak. - T.: “O'zbekiston”. - 2017 - 1026.
7. Mirziyoev Sh.M. Buyuk kelajagimizni mard va olijanob halqimiz bilan birga quramiz. - T.: “O'zbekiston”, 2017. - 488 b.

II. Normativ-huquqiy hujjatlar

1. O'zbekiston Respublikasining Konstitutsiyasi. – T.: O'zbekiston, 2014.
2. O'zbekiston Respublikasi Prezidentining 2017 yil 7 fevraldagi “O'zbekiston Respublikasini yanada rivojlantirish bo'yicha Harakatlar strategiyasi to'g'risida” gi 4947-son Farmoni.
3. O'zbekiston Respublikasi Prezidentining 2017 yil 5 iyuldagi “Yoshlarga oid davlat siyosati samaradorligini oshirish va O'zbekiston yoshlar ittifoqi faoliyatini qo'llab-quvvatlash to'g'risida” gi 5106-son Farmoni.
4. O'zbekiston Respublikasi Prezidentining 2015 yil 12 iyundagi “Oliy ta'lim muasasalarining rahbar va pedagog kadrlarini qayta tayyorlash va malakasini oshirish tizimini yanada takomillashtirish chora-tadbirlari to'g'risida” gi 4732-son Farmoni.
5. O'zbekiston Respublikasi Prezidentining 2022 yil 28 yanvardagi “2022- 2026 yillarga mo'ljallangan Yangi O'zbekistonning taraqqiyot strategiyasi to'g'risida”gi PF-60-son
6. O'zbekiston Respublikasi Prezidentining 2017 yil 2 fevraldagi “Korruptsiyaga qarshi kurashish to'g'risida” gi O'zbekiston Respublikasi Qonunining qoidalarini amalga oshirish chora-tadbirlari to'g'risida” gi PQ- 2752-sonli qarori.
7. O'zbekiston Respublikasi Prezidentining 2017 yil 20 apreldagi “Oliy ta'lim tizimini yanada rivojlantirish chora-tadbirlari to'g'risida” gi PQ-2909- sonli Qarori.

III. Maxsus adabiyotlar

7. Ismailova N.S., Shagzatov U.U. Jahon iqtisodiyoti va xalqaro iqtisodiy munosabatlar. Darslik. –T.: IQTISODIYOT, 2019. -244 b.

8. Islamov B.A., Shodiev R.X., Ismailova N.S., Shodieva Z.T., Yoziyev G'.L. Xalqaro iqtisodiy munosabatlar. Darslik. – T.: IQTISODIYOT, 2019. – 262 b.

9. Isadjanov A.A., Ismailova N.S. Jahon iqtisodiyotining globallasuvi. O'quv qo'llanma. –T.: «IQTISODIYOT», 2019. – 154 b.

10. Bulatov A.S. Mirovaya ekonomika i mejdunarodnie ekonomicheskie otnosheniya. Uchebnik. – Moskva: KNORUS, 2017. -916 s.

11. Xasbulatov R.I. Mejdunarodnie ekonomicheskie otnosheniya: uchebnik dlya bakalavrov. –M.: Izdatelstvo Yurayt, 2017. -910 s.

12. Mahmudov N.M., Zoxidov G'.E., Ismoilova N.S., To'rayev N.M. Tashqi iqtisodiy faoliyatni davlat tomonidan tartibga solish. O'quv qo'llanma. –T.: «IQTISODIYOT», 2019. – 160 b.

13. Bekmurodov A.SH., Abdullayev Z.A., Badalov B.M. Xalqaro moliya bozori va institutlari. O'quv qo'llanma. –T.: «IQTISODIYOT», 2019. – 302 b.

IV. Elektron ta'lim resurslari

1. www.gov.uz — O'zbekiston Respublikasi hukumat portali.
2. www.lex.uz - O'zbekiston Respublikasi Qonun xujjatlari ma'lumotlari milliy bazasi.
3. www.uza.uz — O'zbekiston Milliy Axborot agentligi
4. www.ifmr.uz - Prognozlashtirish va makroiqtisodiy tadqiqotlar instituti
5. www.ziyonet.uz - Ziyonet ta'lim portali
6. www.economics.ru — “Ekonomicheskaya gazeta” gazetasining rasmiy sayti